

# Panasonic®

## Operating Instructions (Household) Epilator

Model No. ES-ED90/ES-ED70/ES-ED50/ES-ED20

English.....	3
Русский .....	21
Українська .....	39
Қазақша.....	57





## Operating Instructions

(Household) Epilator

Model No. ES-ED90/ES-ED70/ES-ED50/ES-ED20

### Contents

<b>Safety precautions.....</b>	<b>4</b>	<b>Foot care .....</b>	<b>13</b>
<b>Intended use .....</b>	<b>8</b>	<b>Cleaning .....</b>	<b>15</b>
<b>Quick steps for epilating.....</b>	<b>8</b>	<b>Replacing the outer foil.....</b>	<b>16</b>
<b>Parts identification .....</b>	<b>9</b>	<b>Replacing the file.....</b>	<b>16</b>
<b>Tips for best epilation results .....</b>	<b>10</b>	<b>Troubleshooting .....</b>	<b>17</b>
<b>Charging.....</b>	<b>10</b>	<b>Battery life.....</b>	<b>19</b>
<b>Before use .....</b>	<b>11</b>	<b>Removing the built-in rechargeable battery.....</b>	<b>19</b>
<b>Epilating .....</b>	<b>12</b>	<b>Specifications .....</b>	<b>19</b>
<b>Shaving.....</b>	<b>13</b>		

Thank you for purchasing this Panasonic product.



**Before operating this unit, please read these instructions completely and save them for future use.**

## Safety precautions



To reduce the risk of injury, loss of life, electric shock, fire, malfunction, and damage to equipment or property, always observe the following safety precautions.

### Explanation of symbols

The following symbols are used to classify and describe the level of hazard, injury, and property damage caused when the denotation is disregarded and improper use is performed.

 <b>DANGER</b>	Denotes a potential hazard that will result in serious injury or death.
 <b>WARNING</b>	Denotes a potential hazard that could result in serious injury or death.
 <b>CAUTION</b>	Denotes a hazard that could result in minor injury.





The following symbols are used to classify and describe the type of instructions to be observed.

 This symbol is used to alert users to a specific operating procedure that must not be performed.
 This symbol is used to alert users to a specific operating procedure that must be followed in order to operate the unit safely.

## DANGER

-  **This product has a built-in rechargeable battery. Do not throw into flame or heat. Do not charge, use, or leave in high temperatures.**  
- Doing so may cause overheating, ignition, or explosion.

## WARNING

- Do not store within the reach of children or infants. Do not let them use it.**  
 - Doing so may cause an accident or injury due to accidental ingestion of the inner blade, brush, etc.
- Never disassemble except when disposing of the product.**  
 - Doing so may cause fire, electric shock, or injury.
- Do not modify or repair.**  
 - Doing so may cause fire, electric shock, or injury. Contact an authorized service centre for repair (battery change, etc.).
- Do not use in a way exceeding the rating of the household outlet or the wiring.**  
 - Exceeding the rating by connecting too many plugs to one household outlet may cause fire due to overheating.

 **Do not damage or modify, or forcefully bend, pull, or twist the power cord. Also, do not place anything heavy on or pinch the power cord.**

- Doing so may cause electric shock or fire due to a short circuit.

 **Never use the appliance if the AC adaptor is damaged or if the plug fits loosely in a household outlet.**

- Doing so may cause electric shock or fire due to a short circuit.

 **Do not connect or disconnect the adaptor to a household outlet with a wet hand.**

- Doing so may cause electric shock or injury.

 **Do not immerse the AC adaptor in water or wash it with water.**

- Doing so may cause electric shock or fire due to a short circuit.

 **Never use the AC adaptor in a bathroom or a shower room.**

- Doing so may cause electric shock or fire due to a short circuit.

 **Do not use anything other than the supplied AC adaptor. Also, do not charge any other product with the supplied AC adaptor.**

- Doing so may cause burn or fire due to a short circuit.

Immediately stop using and remove the adaptor if there is an abnormality or failure. Using it in such conditions may cause fire, electric shock, or injury.

**<Abnormality or failure cases>**

 **The main unit, adaptor, or power cord is deformed or abnormally hot.**

 **The main unit, adaptor, or power cord smells of burning.**

 **There is abnormal sound during use or charging of the main unit, adaptor, or power cord.**

- Immediately request inspection or repair at an authorized service centre.

 **Fully insert the adaptor or appliance plug.**

- Failure to do so may cause fire, electric shock, or burn.

 **Make sure to use AC 100 - 240 V.**

- Failure to do so may cause fire, electric shock, or burn.

 **Always unplug the adaptor from a household outlet when cleaning.**

- Failure to do so may cause electric shock or injury.

**Regularly clean the power plug and the appliance plug to prevent dust from accumulating.**

 - Failure to do so may cause fire due to insulation failure caused by humidity.

Disconnect the adaptor and wipe with a dry cloth.

 **This appliance is not intended for use by persons (including children) with reduced physical, sensory or mental capabilities, or lack of experience and knowledge, unless they have been given supervision or instruction concerning use of the appliance by a person responsible for their safety.**

**Children should be supervised to ensure that they do not play with the appliance.**

- Failure to do so may cause an accident or injury.



**The supply cord cannot be replaced. If the cord is damaged, the AC adaptor should be scrapped.**

- Failure to do so may cause an accident or injury.



## CAUTION



**Do not wrap the power cord tightly around the adaptor when storing.**

- Doing so may cause the wire in the power cord to break with the load, and may cause fire due to a short circuit.



**Do not drop or subject to shock.**

- Doing so may cause injury.



**Do not allow pins or trash to adhere to the power plug or the appliance plug.**

- Doing so may cause electric shock or fire due to a short circuit.



**Do not press on the blade too strongly when using the shaver head.**

- Doing so may cause damage which results in injury to the skin.



**Do not touch the blade section (metallic section) of the inner blade.**

- Doing so may cause injury to your hands.



**Do not continuously aim the light directly into your eyes.**

- Doing so may cause dizziness.



**Do not turn ON the switch without the head attached.**

- Doing so may cause finger injury or cause hair or clothing entanglement and damage.



**Do not use with the frame removed.**

- Doing so may cause injury to the skin or cause hair or clothing entanglement and damage.



**Do not apply strong pressure to the skin, move repeatedly over same area, hold in one area, or use a jabbing motion.**

- Doing so may cause injury or inflammation of the skin, or increased pain.



**Do not use the epilation head for legs/arms to epilate your underarms and bikini-line.**

- Doing so may cause injury or inflammation of the skin.

**Do not use in the following cases:**

- Before or during menstruation, pregnancy, or about one month after giving birth
- On suntanned skin
- When you are not well or when you feel an abnormality in your skin or body
- Use in such cases may cause the skin to become sensitive or cause inflammation, bleeding, or increased pain.



**Do not use in the following body area:**

- Injury, rash, moles, bruises, warts, pimples, etc.
- Face, genitals and genital area, or thighs
- Inner side of the upper arms and areas such as elbows or knees which are prone to sagging
- Doing so may cause injury, inflammation of the skin, or bleeding.



**The following persons should not use this appliance:**

- Persons suffering from atopic dermatitis or rashes and other skin diseases
  - Persons with allergic diathesis or persons who are easily irritated by cosmetics, clothing, metals, etc.
  - Persons who are easily suppurated
  - Persons suffering from varicose veins, diabetes, hemophilia, etc.
  - Persons who have trouble stopping bleeding
  - Persons who have suffered skin problems (suppuration, inflammation, etc.) caused by epilation (plucking, depilation, waxing, etc.)
- Use in such cases may cause the skin to become sensitive or cause inflammation, bleeding, or increased pain.

**Do not use in the following ways:**

- Using just before swimming or sea bathing (use at least 2 days before such activities)
  - Using just before bathing
  - Sharing with your family or others
  - Engage in extreme sports or exercise right after epilation
- Doing so may cause infection or inflammation resulting from bacteria that enter the body from the pores.

**Do not file in the following ways:**

- Filing too deeply
  - Letting the file touch soft skin
  - Filing hardened skin when you have an ailment in the area around your toenails
  - Using the foot care head in the bath
  - Sharing with your family or others
- Doing so may cause injury to the skin, infection, inflammation, bleeding or other trouble, or worsening of such symptoms.

**Disconnect the adaptor from the household outlet when not charging.**

- Failure to do so may cause electric shock or fire due to electrical leakage resulting from insulation deterioration.

**Disconnect the adaptor or the appliance plug by holding onto them instead of the power cord.**

- Disconnecting by holding onto the power cord may cause electric shock or injury.

**Before using, check that the skin protector, disc, blade, and frame are free from deformities, cracks, and damage.**

- Failure to do so may cause injury to the skin.

**The skin protector is easily deformed, so store with the protection cap attached.**

- Failure to do so may result in deformation or damage to the skin protector, which may cause injury to skin.

**If skin problems continue for 2 days or longer after treatment, stop using the unit and contact a dermatologist.**

- Failure to do so may cause symptoms to worsen.

**When using the appliance for filing, be careful of the direction in which the main body moves.**

- Rotation of the file may cause the main body to move in an unexpected direction and cause injury to the skin.

- People suffering from diabetes; poor circulation in the feet; or swelling, itchiness, pain, or excessive warmth in the feet should consult their doctor before using the foot care head.



- If skin appears abnormal after filing, stop using the foot care head and consult a dermatologist.

- File the hardened skin little by little over a few days.

- File only calluses or hardened skin on your feet.

- Doing so may cause injury to the skin, infection, inflammation, bleeding or other trouble, or worsening of such symptoms.



- Use only for the intended purpose.

- Failure to do so may cause injury.



- Apply the skin protector at a 90° angle to your skin with gentle force.

- Failure to do so may cause injury to the skin or cause hair or clothing entanglement and damage.

## Intended use

### ► Using the epilation head

The appliance can be used for wet or dry epilation. The following is the symbol **for a wet epilator**. It means that the epilation/shaver head can be used in a bath or shower.



### ► Using the foot care head

The following is the symbol **for a washable foot care head**. The symbol means the main body may be cleaned under water.



WARNING: Detach the main body from the AC adaptor before cleaning it in water.

### ► Notes

- Do not use paint thinner, benzene, alcohol, etc. to clean the appliance. Doing so may cause failure, cracking or discoloration of the main body. Wipe with a cloth soaked in soapy water and wrung tightly.
- Keep the appliance away from sinks, bathrooms or other high-humidity areas where it could be exposed to water and moisture after use.
- Keep the appliance away from where it will be exposed to high temperatures or direct sunlight.
- When storing the epilator, always attach the protection cap for the epilation/foot care head and the bikini comb for the shaver head.

## Quick steps for epilating

**1** Charging

(⇒ Page 10)

► **2** Selecting the head

(⇒ Page 11)

► **3** Epilating

(⇒ Page 12)

## Parts identification

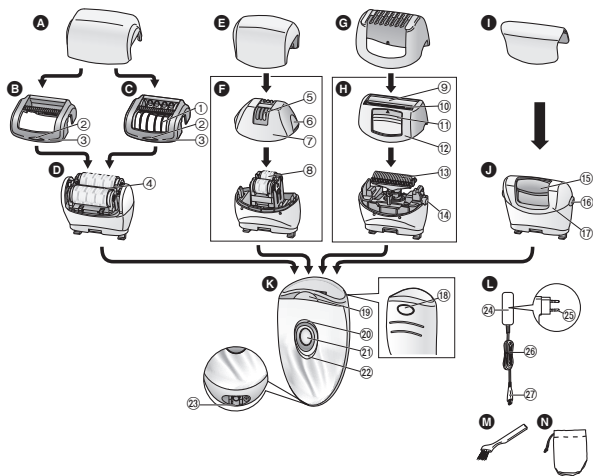

**A** Protection cap for legs/arms

**B** Fast cap

**C** Gentle cap (➔ Page 10)

① Skin protector

② Cap release rib

③ Frame

**D** Epilation head for legs/arms

④ Epilation discs

**E** Protection cap for underarms/bikini-line

**F** Epilation head for underarms/bikini-line

⑤ Skin protector (metal part on the outside)

⑥ Frame release rib

⑦ Frame

⑧ Epilation discs (inside)

**G** Bikini comb (➔ Page 11)

**H** Shaver head

⑨ Outer foil

⑩ Trimmer

⑪ Pop-up trimmer switch

⑫ Frame

⑬ Inner blade

⑭ Frame release button

**I** Protection cap for foot care head

**J** Foot care head

⑮ File

⑯ Frame release button

⑰ Frame

**K** Main body

⑱ Head release button

⑲ LED light

⑳ SOFT mode light

㉑ Power switch

㉒ Charging light

㉓ Socket

**L** AC adaptor (RE7-77)

㉔ Adaptor

㉕ Power plug

㉖ Power cord

㉗ Appliance plug

Accessories

**M** Cleaning brush

**N** Pouch

Attachments	ES-ED90	ES-ED70	ES-ED50	ES-ED20
Protection cap for legs/arms [A]	✓	✓	✓	—
Protection cap for underarms/bikini-line [E]	✓	✓	—	—
Bikini comb [G]	✓	✓	✓	—
Protection cap for foot care head [I]	✓	—	—	—
Fast cap [B]	✓	✓	✓	✓
Gentle cap [C]	✓	✓	✓	—
Epilation head for underarms/bikini-line [F]	✓	✓	—	—
Shaver head [H]	✓	✓	✓	—
Epilation head for legs/arms [D]	✓	✓	✓	✓
Foot care head [J]	✓	—	—	—
Pouch [N]	✓	✓	✓	—



## Tips for best epilation results

The hair removal is not permanent, so from the 2nd use we recommend that you epilate the underarms about **once a week** and the arms and legs about **once every two weeks**.

### <For beginners/those with sensitive skin>

When epilating for the first time, or using for the sensitive skin, we recommend using the gentle cap. (ES-ED90/70/50)

The gentle cap has a skin protector for gentler epilation, to remove hair by holding the skin down to reduce pain.

• We also recommend to use the SOFT mode rotation.

(➡ Page 11)

1. Remove the fast cap [B].

2. Attach the gentle cap [C]  
(ES-ED90/70/50)].

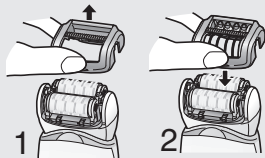

• Apply the epilator at a 90° angle to your skin. Always make sure that the appliance is in contact with your skin and press gently while moving it **slowly** against the hair growth.



- Massaging with a body puff may help to prevent ingrown hairs.
- Reddening might appear after use. A cool towel will help if you feel pain or there is a rash.
- If your skin gets dry after epilation, we recommend applying a moisture lotion two days after epilation.
- Make sure skin is clean before and after use.

## Charging

For best performance, fully charge the appliance before use. You cannot operate the appliance while charging.

### Charging time = Approx. 1 hour

The epilator can be used for approximately 30 minutes (40 minutes when using the gentle cap) after 1 hour of charging.

(This will differ depending on the temperature.)

### Plug the AC adaptor into the epilator (a) and a household outlet (b).

- Recommended ambient temperature for charging is 15 - 35 °C. The battery may not charge properly or not at all under extreme low or high temperatures.

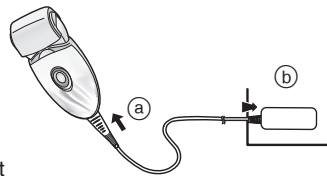

#### While charging



Red light appears.

#### After charging is completed



Red light goes off.

#### Abnormal charging



Blinks twice every second.

- The charging time may decrease depending on the charging capacity.
- After charging is completed, turning the power switch ON with the epilator plugged in will cause the charging light to light up and then turn off after 5 seconds. This shows that the epilator is fully charged.
- To keep charging the battery will not affect battery performance.

- When charging the epilator for the first time or when it has not been in use for more than 6 months, the time it takes to charge the epilator may increase, or the charging light may not glow for a few minutes. It will eventually glow if kept connected.

## Before use

### Changing the head

- 1 Remove the head while pushing the head release button.

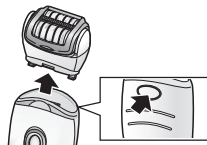

- 2 Push the head until it clicks.



### Using the bikini comb ES-ED90/70/50

Place the bikini comb onto the shaver head and slide trimmer up.

- When the bikini comb is in place, make sure the comb is in close contact with the skin.

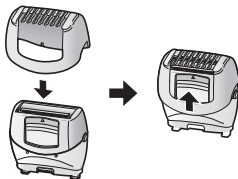

### Best hair length for epilation

Trim your hair before epilating for the first time or if you have not epilated for a long time. Hair removal is easier and less painful when the hair is short.

#### <LED light>

The LED light comes on when the power is turned on. The light will remain on while the power is ON.

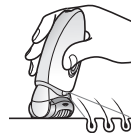

#### <Select the mode>

Operation will change in order from "NORMAL" → "SOFT" → "OFF" each time the power switch is pressed.

#### NORMAL

In NORMAL mode, epilation is performed in a short time with fast disc rotation speed.

#### SOFT

SOFT mode will control the rotation speed of the discs, and minimize irritation at the time of epilation.

- The green lamp will light up when using SOFT mode.

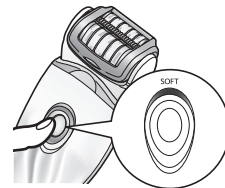

#### OFF

The power will be switched OFF.

## Epilating

### Areas suitable for epilation



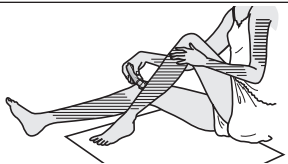

The epilator can be used on the  areas.

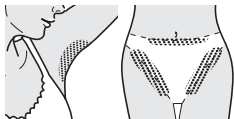

### ES-ED90/70

The epilator can be used on the  areas. Before epilating the bikini-line, be sure to put on your swim wear or panties etc. and check the areas you wish to epilate.



- Using the epilator on areas other than those marked   may cause pain or skin trouble.

### Areas not suitable for epilation

The epilator should not be used on the inner side of the upper arms and areas such as elbows or knees which are prone to sagging.



## Dry epilation

Before epilating, wipe away water or sweat on your skin.

Select the mode by pressing the power switch [**K**21].  
(⇒ Page 11)

## Wet/foam epilation

WET epilation (epilating after wetting the skin and epilator and then applying foam) makes the skin softer so is gentler to your skin when epilating.

**1** Wet your skin.

**2** Wet the discs and place a small quantity of liquid shower gel on the discs.

- Always use shower gel when wet epilating.
- Rinse any shower gel out of your hands.



**3** Select the mode by pressing the power switch [**K**21].  
(⇒ Page 11)

- Foam is created. Foam makes the epilator slide better, so you can move it fast.



- We recommend using the appliance in an ambient temperature range of 5 - 35 °C. If used outside this range, the appliance may stop operating.

**<Epilating legs or arms>**

Upwards from the bottom of the leg.  
Inwards from the outside of the arm.



- Press gently so that the whole blade is in close contact with the skin and the surface of the blade does not move up and down.

**Wet/foam shaving**

Shaving with soap lather makes the skin slippery for a closer shave.

**<Epilating underarms or bikini-line>****ES-ED90/70**

Move in several directions as underarm/bikini line hair grows in different directions.

Stretch the skin with your fingers, and move slowly from inside to outside going against the flow of hair.

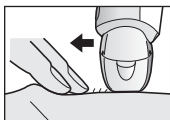
**1 Attach the shaver head [H].**

- Confirm the bikini comb [G] is detached.

**2 Check that the outer foil is not deformed or damaged.****3 Wet your skin and put shower gel on your skin.**

- Do not use shaving cream, skin cream or skin lotion as it will clog the blades.

**4 Select the mode by pressing the power switch [K(2)]. (→ Page 11)****Shaving [ES-ED90/70/50]****Dry shaving**

Before shaving, wipe away water or sweat on your skin.

**1 Attach the shaver head [H].**

- Confirm the bikini comb [G] is detached.

**2 Check that the outer foil is not deformed or damaged.****3 Select the mode by pressing the power switch [K(2)]. (→ Page 11)****Foot care [ES-ED90]****The basics of foot care**

Do not use the product for filing anything other than calluses and hardened skin on the feet.

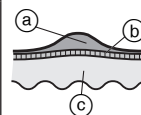

&lt;Use on&gt;

**Callus**

A callus is a hardened layer that forms through repeated pressure or abrasion.

- (a) Hardened layer
- (b) Epidermis
- (c) Derma

&lt;Avoid using on&gt;

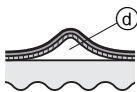
**Blister**

A blister is a fluid-filled, bean-sized bulge caused by shoes rubbing against the skin or horizontal bar exercises etc. It is caused by sudden stimulus to the skin.

(d) Fluid

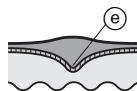
**Corns**

A corn forms when a hardened layer thickens and extends deep into the derma. Applying pressure to a corn stimulates the nerves and can be very painful.

(e) Core

**Wart**

A wart is a raised area caused by a virus entering a wound and causing cells to multiply. Darkly-colored bumps may be visible and the affected area may be slightly painful.

**Things to be careful of when filing**

Before use

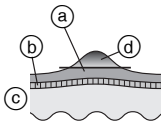

After use

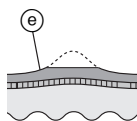

- (a) Hardened layer
- (b) Epidermis
- (c) Derma
- (d) Portion to be removed
- (e) Leave some of the hardened layer.

- Filing an area too deeply can cause it to become sore or inflamed.
- Filing too large an area can result in even larger calluses forming. Therefore, be sure to leave some of the hardened layer.

**Using the foot care head**

- The foot care head cannot be used in a bath or shower.
- Before use, be sure to fully charge the appliance.
- We recommend using the product within 30 minutes after bathing or showering. With the feet clean, wipe off any water on the skin. (Each use should be approximately 10 minutes (5 minutes on each foot, 10 minutes total for both feet))

**1 Attach the foot care head [1].**

- Push down firmly until you hear a “click”.

**2 Press the power switch [K 21] once.**

- NORMAL mode is recommended for rotation speed. (➡ Page 11)

**3 Bring the foot care head into contact with the skin, and begin filing.**

- Filing a single location for a long time can cause it to become hot with friction. To avoid this, be sure to make small changes in the filing position while filing.
- Filing should be performed about once every two weeks.

## Tips for moving the foot care head

### Soles

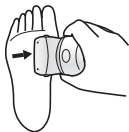

### Heels

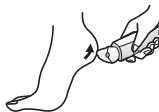

### Sides of the foot

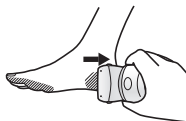

### Toes and small areas

Use your free hand to support filing.



## Cleaning

- Always clean the frames, fast/gentle caps and discs after use to keep them in a hygienic state.
- Switch off and unplug the appliance before cleaning.
- Take care not to damage the skin protector, the frame, the fast cap and the gentle cap during cleaning.

## Dry cleaning [B C D F H]

### Epilation head/Shaver head

1. Lift fast/gentle caps, the frame upward while holding the cap release rib [B C ②]/the frame release rib [F ⑥] or remove the frame by pushing the frame release button [H ⑭].

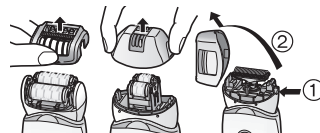

2. Clean the gentle cap [C], the epilation head [D, F] and the shaver head [H] with the cleaning brush [M].

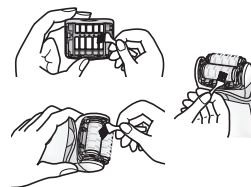

## Wet cleaning [B C D F H J]

### Epilation head/Shaver head

1. Wet the discs and blades, and then apply liquid hand soap.
2. Turn the switch on and then foam is created.



**3. Wash the head with water to wash out hair.**

- Do not use hot water.
- If soap is not completely washed away, then a white deposit can accumulate and prevent the discs and the blades from moving smoothly.
- Rinse the shaver head with the frame removed.

**4. Turn the switch off, wipe the appliance with a dry cloth and dry it well.****Foot care head**

1. Apply liquid hand soap to the central part of the file.
2. Pour a small amount of water on the file and turn the switch on.
3. Rinse any debris thoroughly with water or lukewarm water.
4. After turning the switch off, remove the frame and rinse inside.
5. Wipe with a dry cloth and dry in a well-ventilated location.

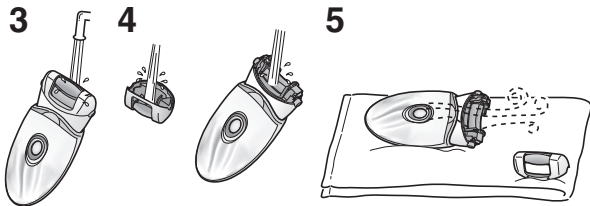
**Replacing the outer foil**

We recommend replacing the outer foil [H] every year and the inner blade every two years. Remove the outer foil of the shaver head [H] only when replacing it.

1. While pushing the outer foil gently with the fingers, use a fingernail to release the plastic panel (b) on the blade from the hooks (a) on the inside of the frame.
2. The new outer foil should be slightly bent and pushed in until it is hooked in the frame.

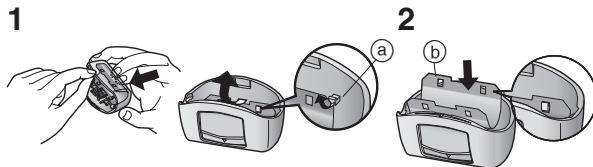
**Replacing the file**

The file lifetime is approximately 1 year (assuming a single use every 2 weeks with approximately 10 minutes per use). We recommend replacing the file about once a year.

1. Press down with your finger and release the file.
2. Align the ◻ shaped part with the ◼ mark side and press down.

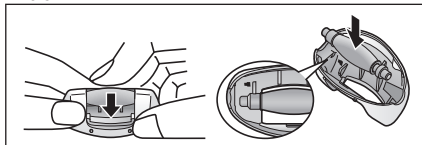

## Troubleshooting

Problem		Possible cause	Action
The appliance does not operate.	<b>When epilating</b>	▶ It is not charged.	▶ Fully charge the appliance.
		▶ The switch is turned ON with the adaptor connected to the household outlet.	▶ Only charging is possible when connected to the household outlet. Use it disconnected from the household outlet.
		▶ The skin protector or discs are deformed, cracked, or damaged.	▶ Request repair at an authorized service centre.
		▶ Hair dust has accumulated.	▶ Clean the hair dust.
The usage time gets short.	<b>When epilating or shaving</b>	▶ Shower gel has adhered to the discs and blade.	▶ Wash it off by soaking in warm water.
		▶ The frame is not securely attached.	▶ Reattach it.
Cannot remove hair.	<b>When foot caring</b>	▶ The appliance is not used at recommended use temperature.	▶ Use at the recommended use temperature of 5 - 35 °C.
		▶ The appliance is pressed against skin too hard.	▶ Contact to skin with gentle force.
		▶ Not charged fully	▶ Fully charge the appliance.
The hair becomes stubble.	<b>When epilating</b>	▶ The appliance is used on long hair.	▶ Use on hair approximately 2 to 3 mm long.
The appliance stops during operation.		▶ Way the unit is applied or moved is not correct.	▶ Refer to page 13.
The appliance is not removing the hair as well as before.		▶ The appliance is pressed against skin too hard.	▶ Contact to skin with gentle force.
		▶ Not charged fully	▶ Fully charge the appliance.
		▶ Hair dust has accumulated.	▶ Clean the hair dust.
		▶ The skin protector or discs are deformed, cracked, or damaged.	▶ Request repair at an authorized service centre.

Problem		Possible cause	Action
The appliance is not cutting as well as before.	<b>When shaving</b>	▶ Hair dust has accumulated.	▶ Clean the hair dust.
		▶ The blade is deformed.	▶ Replace the blade. Guidelines for replacement:
		▶ The blade is worn out.	▶ Outer foil: Approximately 1 year Inner blade: Approximately 2 years
Cannot file.	<b>When foot caring</b>	▶ The file is worn out.	▶ Replace the file. ▶ Guidelines for replacement: Approximately 1 year
		▶ The appliance is used in the SOFT mode.	▶ Try using it in NORMAL mode.
Cannot get rid of odor.		▶ Is it still dirty?	▶ Soak the file in water for approximately 24 hours before washing.

## Battery life

The life of the battery is 3 years if charged approximately once every week. The battery in this epilator is not intended to be replaced by consumers. Have the battery replaced by an authorized service centre.

## Removing the built-in rechargeable battery

**Remove the built-in rechargeable battery before disposing of the epilator.**

Please make sure that the battery is disposed of at an officially designated location if there is one.

This figure must only be used when disposing of the epilator, and must not be used to repair it. If you dismantle the epilator yourself, it will no longer be waterproof, which may cause it to malfunction.

- Disconnect the power cord from the epilator when removing the battery.
- Press the power switch to turn on the power and then keep the power on until the battery is completely discharged.
- Perform steps ① to ⑤ and lift the battery, and then remove it.
- Please take care not to short-circuit the battery.

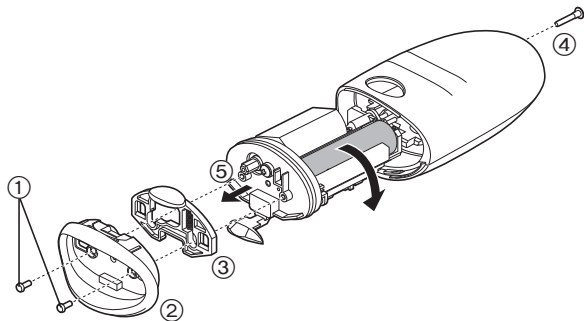

## For environmental protection and recycling of materials

This epilator contains a Li-ion battery.

Please make sure that the battery is disposed of at an officially assigned location, if there is one in your country.

## Specifications

Power supply	See the name plate on the AC adaptor. (Automatic voltage conversion)
Charging time	Approx. 1 hour

This product is intended for household use only.



## Содержание

<b>Указания по технике безопасности.....</b>	<b>22</b>	Бритьё.....	31
Использование по назначению.....	26	Уход за стопами ног .....	31
Быстрые действия для выполнения эпиляции.....	26	Очистка .....	33
Описание .....	27	Замена внешней бритвенной сетки.....	34
Советы для выполнения качественной эпиляции.....	28	Замена насадки-пилочки .....	34
Зарядка .....	28	Устранение неисправностей.....	35
Перед началом эксплуатации.....	29	Срок службы батареи .....	37
Эпиляция.....	30	Извлечение встроенного аккумулятора .....	37
		Технические характеристики .....	37

Благодарим вас за приобретение продукта Panasonic.

Прежде чем использовать этот прибор, внимательно прочитайте данную инструкцию и сохраните их для дальнейшего использования.

## Указания по технике безопасности

Чтобы уменьшить риск получения травм, гибели людей, поражения электрическим током, пожара, неисправности и повреждения оборудования или имущества, всегда соблюдайте следующие меры предосторожности.

### Пояснения к символам

Следующие символы используются для классификации и описания уровня опасности, травм и материального ущерба, которые возникнут при игнорировании указаний и ненадлежащем использовании продукта.

 **ОПАСНОСТЬ** Обозначает потенциальную опасность, которая приведет к серьезным травмам или смерти.

 **ПРЕДУПРЕЖДЕНИЕ** Обозначает потенциальную опасность, которая может привести к серьезным травмам или смерти.

 **ВНИМАНИЕ** Обозначает опасность, которая может привести к незначительным травмам.

Для классификации и описания типов инструкций, которым необходимо следовать, используются следующие символы.



 Этот символ используется для предупреждения пользователей о конкретном способе эксплуатации, который запрещено применять.

 Этот символ используется для предупреждения пользователей о конкретной процедуре, которой необходимо следовать для безопасной эксплуатации прибора.

## ОПАСНОСТЬ

-  Данный продукт оснащен встроенной аккумуляторной батареей. Не подвергайте воздействию огня или высоких температур. Запрещается заряжать, использовать или оставлять при высоких температурах. - Это может привести к перегреву, воспламенению или взрыву.

## ПРЕДУПРЕЖДЕНИЕ

- Не хранить в местах, доступных для детей и младенцев. Не позволяйте им пользоваться прибором.
-  - Это может привести к несчастному случаю или травме в результате случайного проглатывания внутренних лезвий, кисточки и т.д.
- Никогда не разбирайте прибор, за исключением случаев, когда он подвергается утилизации.
-  - Это может привести к пожару, поражению электрическим током или травме.
- Не вносите изменений и не ремонтируйте.
-  - Это может привести к пожару, поражению электрическим током или травме. Обратитесь в авторизованный сервисный центр для ремонта (замены батареи и т.д.).
- Не используйте в случае превышения номинальной нагрузки в бытовой розетке или электропроводке.
-  - Превышение номинальной нагрузки при подключении слишком большого количества штепселей в одну бытовую розетку может привести к пожару из-за перегрева.



**Запрещается повреждать или изменять, сильно гнуть, тянуть или крутить шнур электропитания. Кроме того не ставьте ничего тяжелого на шнур электропитания и не передавливайте его.**

- Это может привести к поражению электрическим током или пожару вследствие короткого замыкания.



**Никогда не используйте прибор, если адаптер переменного тока поврежден или если вилка слишком свободно входит в бытовую розетку.**

- Это может привести к поражению электрическим током или пожару вследствие короткого замыкания.



**Не подключайте и не отключайте адаптер от бытовой розетки мокрыми руками.**

- Это может привести к поражению электрическим током или травме.



**Не погружайте адаптер переменного тока в воду и никогда не мойте его водой.**

- Это может привести к поражению электрическим током или пожару вследствие короткого замыкания.



**Никогда не используйте адаптер переменного тока в ванной или душевой комнате.**

- Это может привести к поражению электрическим током или пожару вследствие короткого замыкания.



**Не используйте ничего, кроме прилагаемого адаптера переменного тока. Кроме того, не заряжайте какие-либо другие приборы с помощью прилагаемого адаптера переменного тока.**

- Это может привести к ожогам или пожару вследствие короткого замыкания.

**Немедленно прекратите использование и отключите адаптер, если возник сбой или какие-либо отклонения. Использование его в таких условиях может привести к пожару, поражению электрическим током или травме.**

**<Причины отклонений и сбоев>**

- Корпус эпилятора, адаптер или шнур электропитания деформирован или необычно горячий.
- Корпус эпилятора, адаптер или шнур электропитания пахнет гарью.
- Возникает необычный звук, исходящий от эпилятора, адаптера или шнура электропитания во время работы или зарядки.

- Обратитесь за проверкой или ремонтом в авторизованный сервисный центр.



**Полностью вставьте адаптер или разъем для подключения питания к прибору.**

- Невыполнение этого требования может привести к пожару, поражению электрическим током или ожогам.



**Убедитесь, что используется переменный ток 100 - 240 В.**

- Невыполнение этого требования может привести к пожару, поражению электрическим током или ожогам.



**Всегда отключайте адаптер от бытовой розетки при чистке.**

- Невыполнение этого требования может привести к поражению электрическим током или травмам.



**Регулярно очищайте сетевую вилку и разъем для подключения питания к прибору с целью предотвращения накопления пыли.**

- Невыполнение этого требования может привести к возгоранию из-за повреждения изоляции из-за влажности. Отключите адаптер и протрите сухой тряпкой.

 Этот прибор не предназначен для использования людьми (включая детей) с ограниченными физическими, сенсорными или умственными способностями или лицами без соответствующих знаний и опыта. Использование прибора такими людьми допускается только под наблюдением лица, отвечающего за их безопасность. Необходимо следить, чтобы дети не играли с прибором. - Невыполнение этого требования может привести к повреждению или травмам.

 Шнур электропитания не может быть заменен. Если шнур электропитания поврежден, адаптер переменного тока следует выбросить. - Невыполнение этого требования может привести к повреждению или травмам.

## ВНИМАНИЕ

 Не наматывайте шнур электропитания плотно вокруг адаптера во время хранения.

- Это может привести к излому шнура электропитания под нагрузкой, и, как следствие, к пожару по причине короткого замыкания.

 Не роняйте и не подвергайте ударам.

- Это может привести к травмам.

 Не допускайте, чтобы мусор прилипал к сетевой вилке или разъему для подключения питания к прибору.

- Это может привести к поражению электрическим током или пожару вследствие короткого замыкания.

 При использовании бритвенной насадки не нажимайте на лезвия слишком сильно.

- Это может привести к повреждению, что приводит к травмам кожи.

 Не прикасайтесь к лезвиям (металлической части) внутренних лезвий.

- Это может привести к травмам рук.

 Не направляйте непрерывно свет в глаза.

- Это может привести к головокружению.

 Не включайте переключатель без насадки.

- Это может привести к травме пальцев или запутыванию и повреждению волос или одежды.

 Не используйте без рамки.

- Это может привести к травмированию кожи или запутыванию и повреждению волос или одежды.

Не прикладывайте слишком больших усилий при прикосновении прибора к коже, не проводите несколько раз по одному и тому же месту, не задерживайте прибор на одном месте и не касайтесь кожи короткими отрывистыми движениями.

- Это может привести к травме или воспалению кожи, или усилению боли.

 Для эпиляции подмышек и зоны бикини не следует использовать насадку для эпиляции ног/рук.

- Это может привести к травме или воспалению кожи.

Не используйте в следующих случаях:

- Перед или во время менструации, беременности, или примерно в течение месяца после родов

- На загорелой коже

- Если вы плохо себя чувствуете или чувствуете, что что-то не так с вашей кожей или телом

- Использование в таких случаях может привести к чувствительности или воспалению кожи, кровотечению или усилению боли.

### Не используйте на следующих участках тела:



- Травмы, сыпь, родинки, синяки, бородавки, прыщи и т.д.
  - Лицо, половые органы и область половых органов, бедра
  - Внутренняя сторона плеч и такие области, как локти или колени, кожа в которых собирается складками
- Это может привести к травмам, воспалению кожи или кровотечению.

### Следующие лица не должны использовать этот прибор:



- Страдающие атопическим дерматитом или сыпью и другими кожными заболеваниями
  - Страдающие аллергическим диатезом, или чья кожа легко раздражается от косметики, одежды, металлов и т.д.
  - Склонные к быстрому нагноению
  - Страдающие варикозным расширением вен, диабетом, гемофилией и т.д.
  - С проблемами остановки кровотечения
  - Пострадавшие ранее от кожных проблем (нагноение, воспаление и т.д.), вызванных эпиляцией (выщипыванием, депиляцией, восковой эпиляцией и т.д.)
- Использование в таких случаях может привести к чувствительности или воспалению кожи, кровотечению или усилению боли.

### Не используйте следующими способами:



- Непосредственно перед плаванием или купанием в море (используйте не позднее, чем за 2 дня до таких активностей)
  - Непосредственно перед принятием ванны
  - Вместе с членами семьи или другими людьми
  - Нельзя заниматься экстремальными видами спорта или тренировками сразу после эпиляции
- Это может привести к инфекции или воспалению в результате проникновения бактерий через поры.

### Не используйте насадку-пилочку следующими способами:



- Не шлифуйте слишком глубоко
  - Не прикасайтесь насадкой-пилочкой к мягкой коже
  - Не шлифуйте огрубевшую кожу, если есть повреждения вокруг ногтей на пальцах ног
  - Не используйте насадку для ухода за стопами ног в ванной
  - Не используйте прибор вместе с членами семьи или другими людьми
- Это может привести к травмам, воспалению кожи, инфекциям, кровотечению или другим проблемам либо к ухудшению этих симптомов.

### Отключите адаптер от бытовой розетки, когда прибор не заряжается.



- Невыполнение этого требования может привести к поражению электрическим током или пожару из-за утечки тока в результате износа изоляции.

### При отключении адаптера или разъема для подключения питания к прибору, держитесь за них, а не за шнур электропитания.



- Отключение, держась за шнур электропитания, может привести к поражению электрическим током или травме.

### Перед использованием проверьте защищающий кожу протектор, лезвия, диск и рамку на наличие деформаций, трещин и повреждений.



- Невыполнение этого требования может привести к травмам кожи.

### Защищающий кожу протектор легко деформируется, храните его с надетым защитным колпачком.



- Невыполнение этого требования может вызвать деформацию или повреждение защищающего кожу протектора, что может привести к травмам кожи.



Если проблемы с кожей продолжаются в течение 2 дней или дольше после процедуры, прекратите пользоваться прибором и обратитесь к дерматологу.

- Невыполнение этого требования может привести к ухудшению симптомов.



При использовании прибора для шлифовки убедитесь в правильности направления движения корпуса эпилятора.

- Вращение насадки-пилочки может дернуть корпус эпилятора в непредвиденном направлении и привести к травмам кожи.

• При наличии сахарного диабета, нарушений кровообращения в области нижних конечностей, а также при наличии признаков припухлости, боли, зуда и жжения кожи перед использованием насадки для ухода за стопами ног рекомендуется проконсультироваться с врачом.

• Если после обработки пилочкой кожа выглядит ненормально, прекратите пользоваться насадкой для ухода за стопами ног и обратитесь к дерматологу.

• Шлифуйте огрубевшую кожу понемножку в течение нескольких дней.

• Шлифуйте только мозоли или огрубевшую кожу на стопах ног.

- Это может привести к травмам, воспалению кожи, инфекциям, кровотечению или другим проблемам либо к ухудшению этих симптомов.



**Используйте только по назначению.**

- Невыполнение этого требования может привести к травмам.

Применяйте защищающий кожу протектор под углом 90° к коже с легким усилием.



- Невыполнение этого требования может привести к травмированию кожи или запутыванию и повреждению волос или одежды.

## Использование по назначению

### ► Использование насадки для эпиляции

Данный прибор можно использовать как для влажной, так и для сухой эпиляции. Этот символ означает, что **данный эпилятор можно мыть в воде**. Это означает, что насадку для эпиляции/бритья можно использовать в ванной или душе.



### ► Использование насадки для ухода за стопами ног

Этот символ означает, что **насадку для ухода за стопами ног можно мыть в воде**. Это означает, что корпус эпилятора можно промывать под струей воды.



**ПРЕДУПРЕЖДЕНИЕ:** Перед промывкой водой обязательно отсоедините адаптер переменного тока от корпуса эпилятора.

### ► Примечания

- Не используйте растворитель, бензин, спирт и т.д. для чистки прибора. Это может привести к поломке, растрескиванию или изменению цвета корпуса эпилятора. Протирайте смоченной в мыльной воде и тщательно отжатой тканью.
- Держите прибор вдали от раковин, ванн, комнат или других мест с высокой влажностью, где по окончании работы он может подвергаться воздействию воды и влаги.
- Держите прибор вдали от мест, подверженных воздействию высоких температур или прямых солнечных лучей.
- При хранении эпилятора всегда надевайте защитный колпачок на насадку для эпиляции/ухода за стопами ног и предэпиляционную часть на бритвенную насадку.

## Быстрые действия для выполнения эпиляции

**1** Зарядка  
(► Стр. 28)

**2** Выбор насадки  
(► Стр. 29)

**3** Эпиляция  
(► Стр. 30)

## Описание

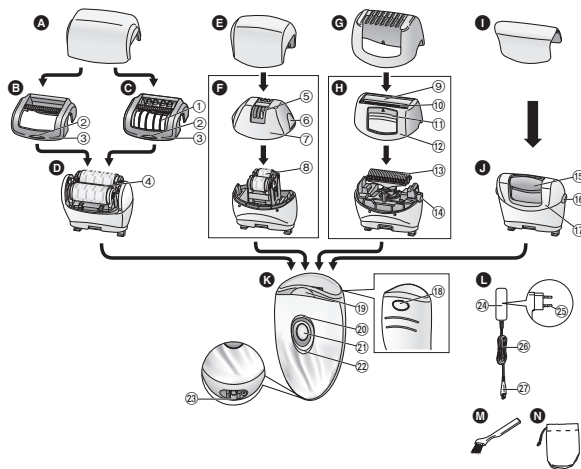

**A** Защитный колпачок для ног/рук

**B** Насадка для быстрой эпиляции

**C** Насадка для деликатной эпиляции (→ Стр. 28)

① Защищающий кожу протектор

② Выступ для снятия верхней части эпиляционной насадки

③ Рамка

**D** Насадка для эпиляции ног/рук

④ Эпиляционные диски

**E** Защитный колпачок для подмышек/линии бикини

**F** Насадка для эпиляции подмышек/зоны бикини

⑤ Защищающий кожу протектор

⑥ Выступ для снятия рамки

⑦ Рамка

⑧ Эпиляционные диски

(внутренние металлические пинцеты)

**G** Предэпиляционная насадка (→ Стр. 29)

**H** Бритвенная насадка

⑨ Внешняя бритвенная сетка

⑩ Выдвижной триммер

⑪ Ползунковый переключатель выдвижного триммера

⑫ Рамка

⑬ Внутренние лезвия

⑭ Кнопка для снятия рамки

**I** Защитный колпачок для насадки для ухода за стопами ног

**J** Насадка для ухода за стопами ног

⑮ Насадка-пилочка

⑯ Кнопка для снятия рамки

⑰ Рамка

**K** Корпус эпилятора

⑱ Кнопка фиксации насадки

⑲ Светодиод

⑳ Индикатор мягкого режима

㉑ Переключатель питания

㉒ Индикатор зарядки

㉓ Гнездо для подключения зарядного устройства

**L** Адаптер переменного тока (RE7-77)

㉔ Адаптер

㉕ Сетевая вилка

㉖ Шнур электропитания

㉗ Разъем для подключения питания к прибору

Аксессуары

**M** Щёточка для чистки

**N** Косметичка для хранения

Насадки	ES-ED90	ES-ED70	ES-ED50	ES-ED20
Защитный колпачок для ног/рук <b>[A]</b>	✓	✓	✓	—
Защитный колпачок для подмышек/линии бикини <b>[E]</b>	✓	✓	—	—
Предэпиляционная насадка <b>[G]</b>	✓	✓	✓	—
Защитный колпачок для насадки для ухода за стопами ног <b>[I]</b>	✓	—	—	—
Насадка для быстрой эпиляции <b>[B]</b>	✓	✓	✓	✓
Насадка для деликатной эпиляции <b>[C]</b>	✓	✓	✓	—
Насадка для эпиляции подмышек/зоны бикини <b>[F]</b>	✓	✓	—	—
Бритвенная насадка <b>[H]</b>	✓	✓	✓	—
Насадка для эпиляции ног/рук <b>[D]</b>	✓	✓	✓	✓
Насадка для ухода за стопами ног <b>[J]</b>	✓	—	—	—
Косметичка для хранения <b>[N]</b>	✓	✓	✓	—



## Советы для выполнения качественной эпиляции

Удаление волос происходит не навсегда, поэтому после второго использования рекомендуется выполнять эпиляцию в области подмышек примерно **один раз в неделю**, а на руках и на ногах – примерно **один раз в две недели**.

**<Для людей с чувствительной кожей и тех, кто делает эпиляцию впервые>**

При выполнении эпиляции в первый раз или при чувствительной коже рекомендуется использовать насадку для деликатной эпиляции. (ES-ED90/70/50)

Насадка для деликатной эпиляции оснащена защищающим кожу протектором для более мягкой эпиляции, чтобы уменьшить болезненные ощущения во время эпиляции.

• Также рекомендуется использовать мягкий режим вращения.

(⇒ Стр. 29)

1. Снимите насадку для быстрой эпиляции **(B)**.
2. Закрепите насадку для деликатной эпиляции **(C)** (ES-ED90/70/50)].

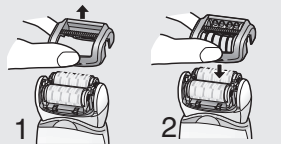

• Расположите эпилятор под прямым углом относительно поверхности кожи. Всегда проверяйте, чтобы прибор был в контакте с Вашей кожей, затем **плавными движениями** перемещайте эпилятор против направления роста волос, слегка надавливая на прибор.



- Массаж тела с помощью губки поможет предотвратить врастание волосков.
- Применение прибора может сопровождаться покраснением кожи. В случае возникновения болезненных ощущений или появления сыпи, оберните кожу полотенцем, смоченным холодной водой.
- Если после эпиляции кожа становится сухой, рекомендуется в течение двух дней после эпиляции наносить увлажняющий лосьон.

- До и после использования эпилятора позаботьтесь, чтобы поверхность кожи была чистой.

## Зарядка

Для получения наилучших результатов полностью заряжайте устройство перед использованием.

Вы не можете использовать прибор во время зарядки.

### Время зарядки = Приблиз. 1 час

Эпилятор может непрерывно работать приблизительно 30 минут (40 минут при использовании насадки для деликатной эпиляции) после 1 часа зарядки. (Время работы прибора может варьироваться в зависимости от температурных условий при использовании.)

Подключите адаптер переменного тока к эпилятору **(a)**. Вставьте вилку сетевого шнура в розетку электросети **(b)**.

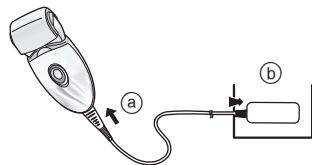

- Рекомендованная температура воздуха во время зарядки составляет 15 °C - 35 °C. При выполнении зарядки при очень низких или очень высоких температурах аккумулятор может зарядиться не полностью или вовсе не зарядиться.

В процессе зарядки



загорается красный индикатор.

После завершения зарядки



Красный индикатор гаснет.

Проблемы с зарядкой



индикатор мигает с частотой 2 раза в секунду.

- Время зарядки может уменьшаться в зависимости от зарядной емкости.

- После окончания зарядки, пока эпилятор подключен, при переводе переключателя питания в положение ВКЛ. индикатор зарядки загорится и погаснет через 5 секунд. Это означает, что эпилятор полностью заряжен.
- Если вы оставите аккумулятор заряжаться и дальше, это никак не повлияет на производительность аккумулятора.
- При первой зарядке эпилятора, или если он не использовался дольше 6 месяцев, время для зарядки эпилятора может возрасти, либо индикатор зарядки может не загораться в течение нескольких минут. Он загорится через некоторое время, если эпилятор будет подключен.

## Перед началом эксплуатации

### Замена эпиляционной (бритвенной) насадки

**1** Для снятия насадки с прибора удерживайте кнопку фиксации в нажатом положении.

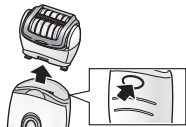

**2** Чтобы надёжно зафиксировать насадку, нажмите на неё до характерного щелчка.



### Использование предэпиляционной насадки ES-ED90/70/50

Закрепите предэпиляционную насадку на бритвенной головке эпилятора и выдвиньте триммер.

- Прижмите предэпиляционную насадку вплотную к коже.

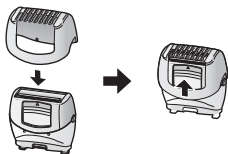

### Оптимальная длина волосков для проведения качественной эпиляции

Если эпиляция производится впервые или не выполнялась длительное время, рекомендуется перед началом процедуры укоротить волоски. Выполнять эпиляцию гораздо легче и менее болезненно, когда волоски короткие.

#### <Светодиод>

Светодиод загорается при включении питания. Он будет гореть, пока питание включено.

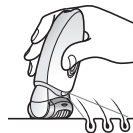

#### <Выберите режим>

С каждым нажатием на переключатель питания режимы будут меняться "Обычный" → "Мягкий" → "ВЫКЛ".

#### Обычный

В обычном режиме, эпиляция выполняется за короткое время с высокой скоростью вращения диска.

#### Мягкий

В мягком режиме скорость вращения снижена, и раздражение во время эпиляции сводится к минимуму.

- При использовании мягкого режима загорается зеленый индикатор.

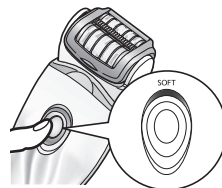

#### ВЫКЛ

Питание отключается.

## Эпиляция

### Участки тела, на которых можно осуществлять эпиляцию



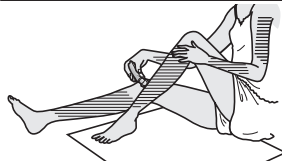

Данный эпилятор можно использовать на участках тела, обозначенных .



### ES-ED90/70

Данный эпилятор можно использовать на участках тела, обозначенных . Прежде чем приступить к эпиляции зоны бикини обязательно наденьте купальник, трусики или т.п., и определите области, на которых вы хотите удалить волосы.



- Использование эпилятора на участках тела, не обозначенных  , может вызвать боль или раздражение кожи.

### Участки тела, на которых не рекомендуется осуществлять эпиляцию

Данный эпилятор нельзя использовать на внутренней стороне плеч и в таких областях, как локти или колени, кожа в которых собирается складками.



## Сухая эпиляция

Перед эпиляцией промокните кожу полотенцем, чтобы удалить с её поверхности излишнюю влагу.

**Нажмите на переключатель питания [K21], чтобы выбрать режим. (⇒ Стр. 29)**

## Влажная эпиляция/эпиляция с пеной

ВЛАЖНАЯ эпиляция (эпиляция, проводимая после смачивания кожи и эпиляционных дисков, с последующим использованием мыльной пены) позволяет смягчить кожу и удалять волоски гораздо бережнее по отношению к Вашей коже, чем при сухой эпиляции.

**1** Увлажните кожу.

**2** Слегка увлажните диски и нанесите на них небольшое количество жидкого геля для душа.

- При влажной эпиляции всегда используйте гель для душа.
- Полностью смойте гель для душа с рук.



**3** Нажмите на переключатель питания [K21], чтобы выбрать режим. (⇒ Стр. 29)

- Образуется пена. Наличие пены позволяет эпилятору скользить быстрее, благодаря чему Вы можете легко перемещать его.
- Рекомендованная температура воздуха для пользования прибором составляет 5 °C - 35 °C. При использовании прибора при очень низких или очень высоких температурах он может отключиться.



### <Эпиляция ног или рук>



При эпиляции ног движения выполняются в направлении от лодыжки к колену. При эпиляции рук выполняйте движения, направленные от внешней стороны предплечий к внутренней стороне.



### <Удаление волос в области подмышек и зоны бикини>

ES-ED90/70



При эпиляции подмышек/зоны бикини движения возможны в различных направлениях, так как волоски на этих участках также растут в различных направлениях.

Оттяните кожу пальцами и медленно двигайтесь от центра к краям в направлении против роста волос.

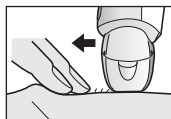

### Бритьё ES-ED90/70/50

#### Сухое бритьё

Перед бритьём промокните кожу полотенцем, чтобы удалить с её поверхности излишнюю влагу.

- 1** Закрепите на приборе бритвенную насадку [H].
  - Убедитесь, что предэпиляционная насадка [G] отсоединена.

- 2** Проверьте, не деформирована и не повреждена ли внешняя бритвенная сетка.

- 3** Нажмите на переключатель питания [K(2)], чтобы выбрать режим. (⇒ Стр. 29)

- Слегка прижмите бритвенную насадку к коже так, чтобы вся внешняя сетка соприкасалась с поверхностью кожи, а бреющая часть насадки не смещалась вверх или вниз.

#### Влажное бритьё/бритьё с пеной

При бритьё с мыльной пеной прибор легко скользит по поверхности кожи для максимально чистого бритья.

- 1** Закрепите на приборе бритвенную насадку [H].
  - Убедитесь, что предэпиляционная насадка [G] отсоединена.
- 2** Проверьте, не деформирована и не повреждена ли внешняя бритвенная сетка.
- 3** Увлажните кожу и нанесите на нее гель для душа.
  - Не используйте крем для бритья, крем или лосьон для кожи, так как это может привести к засорению бритвенных лезвий.
- 4** Нажмите на переключатель питания [K(2)], чтобы выбрать режим. (⇒ Стр. 29)

#### Уход за стопами ног ES-ED90

#### Основные принципы ухода за стопами ног

Используйте данное устройство только для обработки мозолей и огрубелой кожи на стопах ног.



<Используйте на>

### Мозоль

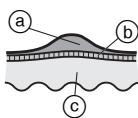

Мозоль представляет собой огрубевший участок кожи, сформировавшийся вследствие постоянного давления или трения.

- а) Огрубевший участок кожи
- б) Эпидермис
- с) Дерма

<Не используйте на>

### Волдырь

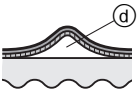

Волдырь представляет собой заполненное жидкостью образование небольшого размера, вызванное трением обуви о кожу или упражнениями на горизонтальной перекладине и т.п. Волдыри появляются при неожиданном воздействии на кожу.

- д) Жидкость

### Костная мозоль

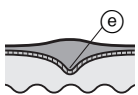

Омозолелость образуется, когда огрубевший участок кожи утолщается и проникает глубоко в дерму. При давлении на омозолелость происходит стимуляция нервов, и потому это может быть очень болезненно.

- е) Сердцевина

### Бородавка



Бородавка представляет собой выступающий участок кожи, вызванный проникновением вируса в рану и последующим размножением клеток. Бородавка может быть тёмного цвета и быть слегка болезненной.

## О чём следует помнить при чистке кожи

Перед началом эксплуатации

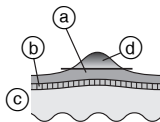

После использования

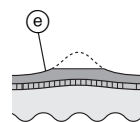

- а) Огрубевший участок кожи
- б) Эпидермис
- с) Дерма
- д) Удаляемый участок
- е) Оставьте немного огрубевшей кожи.

- При слишком сильном воздействии может возникнуть раздражение или воспаление.
- Чистка очень больших областей может привести к появлению ещё более крупных мозолей. Следовательно, обязательно оставляйте небольшой слой огрубевшей кожи.

## Использование насадки для ухода за стопами ног

- Насадку для ухода за стопами ног нельзя использовать в ванной или душе.
- Перед использованием обязательно полностью зарядите прибор.
- Мы рекомендуем использовать устройство через 30 минут после принятия ванны или душа. После того как вы помыли ноги, обязательно вытрите их насухо. (Один сеанс должен длиться приблизительно 10 минут (по 5 минут на каждую ногу и, следовательно, 10 минут на обе ноги))

### 1 Установите насадку для ухода за стопами ног [1].

- Нажмите на неё, пока не услышите характерный щелчок.

### 2 Нажмите на переключатель питания [K 2] один раз.

- Рекомендуется обычный режим вращения. (➡ Стр. 29)

### 3 Поднесите насадку для ухода за стопами ног к коже и приступайте к чистке.

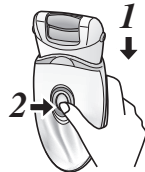

- Длительная чистка одного участка может привести к нагреванию кожи вследствие трения. Чтобы избежать этого, обязательно немного меняйте место обработки.
- Чистку кожи следует проводить раз в две недели.



### Советы по перемещению насадки для ухода за стопами ног

#### Подошвы ног

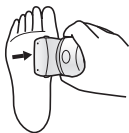

#### Пятки

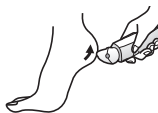

#### Боковая сторона стопы

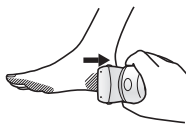

#### Пальцы ног и небольшие участки

Во время чистки придерживайте ногу свободной рукой.

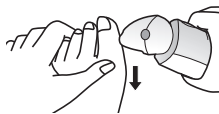

### Очистка

- Для соблюдения правил гигиены необходимо регулярно очищать рамки, насадки для быстрой/деликатной эпиляции, а также эпиляционные диски.
- Перед очисткой выключите прибор и извлеките вилку сетевого шнура из розетки.
- В процессе очистки будьте аккуратны, чтобы не повредить защищающий кожу протектор, рамку, насадку для быстрой эпиляции или насадку для деликатной эпиляции.

### Сухая чистка [BCDFH]

#### Насадка для эпиляции/бритья

1. Приподнимите насадки для быстрой/деликатной эпиляции и рамку, удерживая выступ для снятия верхней части эпиляционной насадки [BC②]/выступ для снятия рамки [F⑥], либо снимите рамку, нажав кнопку для снятия рамки [H⑭].
2. Очистите насадку для деликатной эпиляции [C], насадку для эпиляции [D, F] и бритвенную насадку [H], используя щёточку для чистки [M].

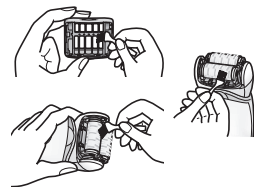
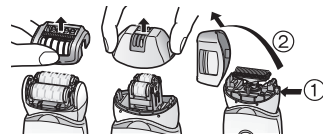

### Влажная чистка [BCDFHJ]

#### Насадка для эпиляции/бритья

1. Смочите диски и лезвия и нанесите на них жидкое мыло для рук.
2. Включите питание прибора для образования пены.

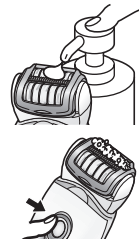

### 3. Промойте насадку водой, чтобы очистить её от волосков.

- Не используйте горячую воду.
- Тщательно промывайте диски и лезвия. Остатки мыльной пены могут привести к образованию белого налета, который затрудняет движение дисков и лезвий.
- Снимите рамку и промойте бритвенную насадку.



### 4. Выключите прибор и протрите его мягкой сухой тканью.

#### Насадка для ухода за стопами ног

1. Нанесите жидкое мыло по центру насадки-пилочки.
2. Смочите насадку-пилочку водой и включите прибор.
3. Тщательно промойте насадку обычной или слегка теплой водой.
4. После выключения питания снимите рамку и помойте внутри.
5. Протрите сухой тканью и высушите прибор в хорошо проветриваемом помещении.

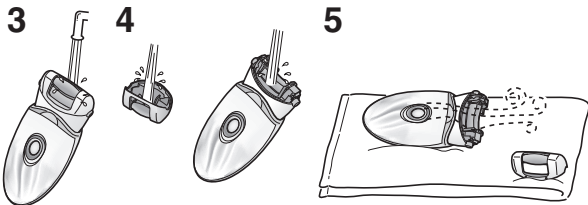

### Замена внешней бритвенной сетки

Рекомендуется замена внешней бритвенной сетки [H] [G] один раз в год и замена внутренних лезвий один раз в два года. Удаляйте внешнюю сетку бритвенной насадки [H] только при её замене.

1. Аккуратно удерживая пальцами внешнюю бритвенную сетку, подденьте ногтем пластиковую часть (b), чтобы снять ее с крючков (a) внутри рамки.
2. Новую внешнюю бритвенную сетку следует немного согнуть и вложить в рамку, зафиксировав ее с помощью крючков.

1



2

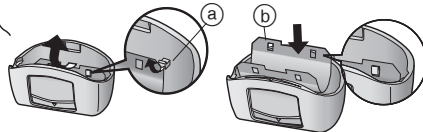

### Замена насадки-пилочки

Срок службы насадки-пилочки составляет приблизительно 1 год (при одном 10-минутном сеансе каждые 2 недели). Мы рекомендуем заменять насадку-пилочку приблизительно раз в год.

1. Надавите пальцем и извлеките насадку-пилочку.
2. Установите участок в виде [H] напротив символа [G] и нажмите.

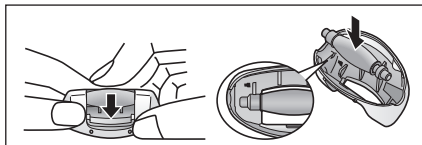

## Устранение неисправностей

Проблема		Возможная причина	Действия
Прибор не работает.	Во время эпиляции	▶ Он не заряжен.	▶ Полностью зарядите прибор.
		▶ Переключатель включен, когда адаптер подсоединен к бытовой розетке.	▶ При подключении к бытовой розетке возможна только зарядка устройства. Используйте его, отключив от бытовой розетки.
		▶ Защищающий кожу протектор или эпиляционные диски деформированы, треснуты или повреждены.	▶ Обратитесь за ремонтом в авторизованный сервисный центр.
		▶ Накопились остатки волосков.	▶ Очистите прибор от остатков волосков.
Во время эпиляции или бритья	▶ Гель для душа прилип к дискам и лезвиям.	▶ Смойте его, замочив прибор в теплой воде.	
	▶ Рамка не закреплена.	▶ Заново установите рамку.	
Во время ухода за стопами ног	▶ Рамка не закреплена.	▶ Заново установите рамку.	
	▶ Прибор не используется при рекомендуемой температуре использования.	▶ Используйте прибор при рекомендуемой температуре 5 - 35 °С.	
Время использования сокращается.	Во время эпиляции	▶ Прибор слишком сильно прижимается к коже.	▶ Прижимайте прибор к коже с меньшим усилием.
		▶ Не заряжен полностью	▶ Полностью зарядите прибор.
Не удаляет волосы.	Во время эпиляции	▶ Прибор используется для удаления слишком длинных волосков.	▶ Используйте для удаления волосков длиной примерно 2 - 3 мм.
		▶ Способ применения или движения прибора неправильный.	▶ См. страницу 31.
Волоски обрываются, превращаясь в щетину.	Во время эпиляции	▶ Прибор слишком сильно прижимается к коже.	▶ Прижимайте прибор к коже с меньшим усилием.
Прибор останавливается во время работы.		▶ Не заряжен полностью	▶ Полностью зарядите прибор.
Прибор не удаляет волосы так же хорошо, как раньше.		▶ Накопились остатки волосков.	▶ Очистите прибор от остатков волосков.
		▶ Защищающий кожу протектор или эпиляционные диски деформированы, треснуты или повреждены.	▶ Обратитесь за ремонтом в авторизованный сервисный центр.

Проблема		Возможная причина	Действия
Прибор не срезает волосы так же хорошо, как раньше.	<b>Во время бритья</b>	▶ Накопились остатки волосков.	▶ Очистите прибор от остатков волосков.
		▶ Лезвия деформированы.	▶ Замените лезвия. Руководство по замене:
		▶ Лезвие износилось.	▶ Внешняя бритвенная сетка: Примерно 1 год Внутренние лезвия: Примерно 2 года
Насадка-пилочка не шлифует.	<b>Во время ухода за стопами ног</b>	▶ Насадка-пилочка износилось.	▶ Замените насадку-пилочку. Руководство по замене: Примерно 1 год
Не могу избавиться от запаха.		▶ Прибор работает в мягком режиме.	▶ Попробуйте переключить его в обычный режим.
		▶ Он все еще грязный	▶ Замочите насадку-пилочку в воде примерно на 24 часа перед чисткой.

## Срок службы батареи

Срок службы аккумулятора составляет 3 года при зарядке приблизительно один раз в неделю. Аккумулятор в данном эпиляторе не предназначен для самостоятельной замены пользователем. Заменяйте аккумулятор в официальном сервисном центре.

## Извлечение встроенного аккумулятора

Перед утилизацией эпилятора удалите из него аккумуляторную батарею.

Пожалуйста, проследите за тем, чтобы утилизация батареи была выполнена в официальном пункте приема при наличии такового.

Данный рисунок предназначен для использования только при утилизации эпилятора, а не для ремонта. Если Вы разберете эпилятор самостоятельно, он перестанет быть водонепроницаемым, что может привести к неисправности.

- Отключите шнур электропитания от эпилятора при удалении батареи.
- Нажмите на переключатель питания, чтобы включить прибор, и оставьте его включенным до полной разрядки аккумулятора.
- Выполните шаги с ① по ⑤, приподнимите и удалите батарею.
- Примите меры предосторожности, чтобы не закоротить аккумулятор.

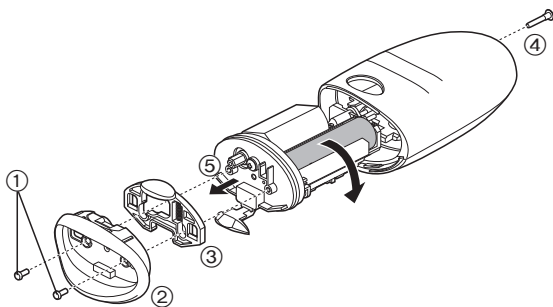

**Рекомендации по охране окружающей среды и переработке отходов**  
Данный эпилятор оснащён литий-ионным аккумулятором. Пожалуйста, проследите за тем, чтобы утилизация аккумулятора была выполнена в официальном пункте приёма при наличии такового в Вашей стране.

## Технические характеристики

Питание	См. табличку номиналов на адаптере сети переменного тока. (автоматическое преобразование напряжения)
Время зарядки	Приблиз. 1 час

Данное устройство предназначено только для домашнего использования.

Установленный производителем в порядке п. 2 ст. 5 Федерального Закона РФ «О защите прав потребителей» срок службы для данного изделия равен 7 годам с даты производства при условии, что изделие используется в строгом соответствии с настоящей инструкцией по эксплуатации и применимыми техническими стандартами.



**Панасоник Корпорэйшн**  
1006, Кадома, Осака 571-8501, Япония

Сделано в Китае

Примечание:

Дата изготовления устройства (год, месяц, день) указана в виде номера на изделии и адаптере переменного тока.

Номер: X XX XX

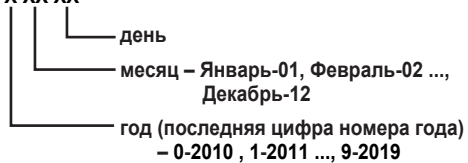

Информационный центр Panasonic

0-800-61-444

(Звонки со стационарных телефонов в пределах Молдовы бесплатные)

## Зміст

<b>Заходи безпеки .....</b>	<b>40</b>	<b>Догляд за стопами ніг .....</b>	<b>49</b>
<b>Використання за призначенням.....</b>	<b>44</b>	<b>Чищення .....</b>	<b>51</b>
<b>Етапи епіляції .....</b>	<b>44</b>	<b>Заміна зовнішньої сітки.....</b>	<b>52</b>
<b>Будова епілятора.....</b>	<b>45</b>	<b>Заміна насадки-пилочки .....</b>	<b>52</b>
<b>Підказки для досягнення найкращих результатів епіляції .....</b>	<b>46</b>	<b>Усунення несправностей .....</b>	<b>53</b>
<b>Зарядження.....</b>	<b>46</b>	<b>Термін дії акумулятора .....</b>	<b>55</b>
<b>Перед початком використання.....</b>	<b>47</b>	<b>Вилучення вбудованого акумулятора.....</b>	<b>55</b>
<b>Епіляція .....</b>	<b>48</b>	<b>Технічні характеристики .....</b>	<b>55</b>
<b>Гоління.....</b>	<b>49</b>		

Дякуємо за придбання цього продукту Panasonic.

Перш ніж починати користуватись цим приладом, уважно прочитайте дані інструкції та збережіть їх для подальшого використання.

## Заходи безпеки

Щоб зменшити ризик отримання травм, загибелі людей, ураження електричним струмом, пожежі, несправності і пошкодження обладнання або майна, завжди дотримуйтеся наведених далі заходів безпеки.

### Пояснення до символів

Такі символи використовуються для класифікації та опису рівня небезпеки, травм і матеріального збитку, які може спричинити невиконання зазначених вимог і неналежне використання приладу.

 **НЕБЕЗПЕЧНО** Позначає потенційну небезпеку, яка призводить до серйозних травм або смерті.

 **ОБЕРЕЖНО** Позначає потенційну небезпеку, яка може призвести до серйозних травм або смерті.

 **УВАГА** Позначає потенційну небезпеку, яка може призвести до незначних травм.

Такі символи використовуються для класифікації та опису типу інструкцій, яких необхідно дотримуватися.



 Цей символ використовується для попередження користувачів про конкретну дію, яку не слід виконувати під час експлуатації.

 Цей символ використовується для попередження користувачів про конкретну дію, яку слід виконувати заради безпечної експлуатації.

## НЕБЕЗПЕЧНО

-  Цей пристрій оснащено вбудованим акумулятором. Не кидайте його у вогонь і не піддавайте впливу тепла. Не заряджайте, не використовуйте і не залишайте його при високих температурах.
- Це може призвести до перегріву, займання або вибуху.

## ОБЕРЕЖНО

- Не зберігайте прилад в місці, доступному для дітей та немовлят. Не дозволяйте їм використовувати прилад.**
-  - Це може призвести до нещасливого випадку або травми внаслідок випадкового проковтування внутрішнього леза, щітки, тощо.
- Ніколи не розбирайте прилад, за винятком випадків утилізації продукту.**
-  - Це може призвести до пожежі, ураження електричним струмом або травм.
- Не модифікуйте і не ремонтуйте прилад.**
-  - Це може призвести до пожежі, ураження електричним струмом або травм. Зверніться в офіційний сервісний центр для ремонту (заміни батареї тощо).
- Не використовуйте у спосіб, що призведе до перевищення потужності побутової розетки або проводки.**
-  - Перевищення потужності внаслідок підключення надмірної кількості вилок до однієї розетки може призвести до пожежі через перегрів.



**Не пошкоджуйте, не змінюйте, не докладайте надмірних зусиль при перегинанні, не тягніть і не перекручуйте шнур живлення. Також не кладіть важкі предмети і не стискайте шнур живлення.**

- Це може призвести до ураження електричним струмом або пожежі через коротке замикання.



**Забороняється використовувати пристрій, якщо адаптер змінного струму пошкоджений або якщо вилка недостатньо щільно підключена до розетки.**

- Це може призвести до ураження електричним струмом або пожежі через коротке замикання.



**Не підключайте до розетки і не відключайте з розетки адаптер мокрими руками.**

- Це може призвести до ураження електричним струмом або травм.



**Не занурюйте адаптер змінного струму у воду і не мийте його водою.**

- Це може призвести до ураження електричним струмом або пожежі через коротке замикання.



**Забороняється використовувати адаптер змінного струму у ванній або душовій кімнаті.**

- Це може призвести до ураження електричним струмом або пожежі через коротке замикання.



**Не використовуйте інші адаптери змінного струму, крім того, що йде у комплекті. Також не використовуйте доданий адаптер змінного струму для зарядження інших пристроїв.**

- Це може призвести до опіків або пожежі через коротке замикання.

**Негайно припиніть використання і від'єднайте адаптер у разі ненормальної роботи або несправності. Невиконання цієї вимоги може призвести до пожежі, ураження електричним струмом або травм.**

**<Випадки ненормальної роботи або несправності>**

• Корпус, адаптер або шнур живлення деформовані або занадто гарячі.

• Корпус, адаптер або шнур живлення пахнуть паленим.

• Під час використання або зарядження у корпусі, адаптері або шнурі живлення спостерігається незвичиний звук.

- Негайно зверніться до офіційного сервісного центру для огляду або ремонту.



**Повністю вставляйте адаптер або штекер.**

- Невиконання цієї вимоги може призвести до пожежі, ураження електричним струмом або опіків.



**Використовуйте тільки джерела живлення 100 - 240 В змінного струму.**

- Невиконання цієї вимоги може призвести до пожежі, ураження електричним струмом або опіків.



**Перед початком чищення завжди відключайте адаптер від електричної розетки.**

- Невиконання цієї вимоги може призвести до ураження електричним струмом або травм.



**Регулярно очищуйте вилку і штекер, щоб запобігти накопиченню пилу.**

- Невиконання цієї вимоги може призвести до пожежі через порушення ізоляції внаслідок вологості.

Від'єднайте адаптер і протріть його сухою тканиною.

Даний пристрій заборонений для використання особами (включаючи дітей) з обмеженими фізичними та розумовими здібностями, а також особами з браком досвіду, окрім як під наглядом або після інструктажу щодо використання даного пристрою, проведеного особами, відповідальними за їх безпеку.

Не допускайте, щоб діти грались з даним пристроєм.

- Невиконання цієї вимоги може стати причиною нещасного випадку або травми.

Шнур живлення не можна замінити. Якщо шнур живлення пошкоджений, адаптер змінного струму необхідно утилізувати.

- Невиконання цієї вимоги може стати причиною нещасного випадку або травми.

## УВАГА

Забороняється щільно намотувати шнур живлення навколо адаптера під час зберігання.

- Це може призвести до переламування шнура живлення внаслідок надмірного натягу і спричинити пожежу через коротке замикання.

Не роняйте прилад і не піддавайте його удару.

- Це може призвести до травм.

Не допускайте потрапляння дрібних металевих предметів або сміття до вилки або штекера.

- Це може призвести до ураження електричним струмом або пожежі через коротке замикання.

Не натискайте на лезо з надмірним зусиллям під час використання головки для гоління.

- Це може призвести до пошкодження і спричинити травмування шкіри.

 Не торкайтеся до секції з лезами (металевої секції) внутрішнього леза.

- Це може призвести до травмування рук.

 Не спрямовуйте безперервно світло в очі.

- Це може призвести до запаморочення.

 Не вмикайте перемикач живлення без встановленої головки.

- Це може призвести до травмування пальців або заминання або пошкодження волосся або одягу.

 Не використовуйте зі знятою рамкою.

- Це може призвести до травмування шкіри або заминання або пошкодження волосся або одягу.

Не притискайте занадто сильно до шкіри, не переміщайте багаторазово уздовж однієї ділянки, не утримуйте на одній ділянці і не використовуйте поплескуючі рухи.

- Це може призвести до травмування або запалення шкіри або спричинити посилення болю.

 Не використовуйте епіляційну головку для ніг/рук для епіляції під пахвами та лінії бікіні.

- Це може призвести до травмування або запалення шкіри.

Не використовуйте прилад у таких випадках:

- Перед або під час менструації, вагітності або впродовж місяця після пологів
- На засмаглій шкірі
- Якщо ви захворіли або відчуваєте незвичайні відчуття в шкірі або тілі

- Використання в таких випадках може призвести до надмірної чутливості шкіри або спричинити запалення, кровотечу або посилення болю.

### Не використовуйте прилад на таких ділянках тіла:



- Травмована шкіра, висип, родимки, синяки, бородавки, прищі тощо
- Обличчя, статеві органи і область статевих органів, стегна
- Внутрішня сторона плечей та такі ділянки, як лікті або коліна, де шкіра збирається складками
- Це може призвести до травмування або запалення шкіри або спричинити кровотечу.

### Такі особи не повинні використовувати цей прилад:



- Особи, що страждають atopічним дерматитом або висипами і іншими шкірними захворюваннями
- Особи з алергічним діатезом або особи, чия шкіра легко піддається подразненню від косметики, одягу, металевих предметів, тощо
- Особи зі схильністю до утворення фурункулів
- Особам, що страждають варикозним розширенням вен, цукровим діабетом, гемофілією тощо
- Особи, які мають проблеми із зупинкою кровотечі
- Особи, які страждають проблемами шкіри (нагноєння, запалення тощо), викликаними епіляцією (вищипуванням, депіляцією, застосуванням воску, тощо)
- Використання в таких випадках може призвести до надмірної чутливості шкіри або спричинити запалення, кровотечу або посилення болю.

### Не використовуйте прилад в таких ситуаціях:



- Безпосередньо перед купанням в басейні або в морі (використовувати принаймні за 2 дні до такої діяльності)
- Безпосередньо перед прийманням ванни
- Спільно з членами родини або іншими особами
- Не займайтеся екстремальними видами спорту або фізкультурою відразу після епіляції
- Це може призвести до інфекції або запалення через потрапляння бактерій до тканин через пори шкіри.

### Не обробляйте шкіру одним із таких способів:



- Обробляючи огрубілу шкіру занадто глибоко
- Допускаючи, щоб насадка-пилочка торкалася м'якої шкіри
- Використовуючи прилад для обробки огрубілої шкіри, якщо страждаєте від хвороб, які вражають області біля нігтів на ногах
- Використовуючи насадку для догляду за стопами у ванні
- Спільно з членами родини або іншими особами
- Це може призвести до травмування шкіри, інфекції, запалення, кровотечі або інших проблем, або погіршення цих симптомів.

### Від'єднуйте адаптер від розетки після завершення зарядження.



- Невиконання цієї вимоги може призвести до ураження електричним струмом або пожежі через виток в результаті зносу ізоляції.

### Під час від'єднання адаптера або штекера тримайтеся за них, а не за шнур живлення.



- Від'єднання, тримаючи за шнур живлення, може призвести до ураження електричним струмом або травм.

### Перед використанням переконайтеся у відсутності деформацій, тріщин і пошкоджень на протекторі шкіри, диску, лезі та рамці.



- Невиконання цієї вимоги може призвести до травмування шкіри.

### Протектор шкіри легко деформується, тому зберігати його слід із встановленим захисним ковпачком.



- Невиконання цієї вимоги може призвести до деформування або пошкодження протектора шкіри, що може спричинити травмування шкіри.



Якщо проблеми зі шкірою тривають протягом 2 днів або довше після використання приладу, припиніть використання та зверніться до дерматолога.

- Невиконання цієї вимоги може призвести до погіршення симптомів.



При використанні приладу для обробки огрубілої шкіри слідкуйте за напрямком, в якому рухається корпус.

- Обертання насадки-пилочки може призвести до руху корпусу в несподіваному напрямку і призвести до травмування шкіри.

• Перш ніж користуватись насадкою для догляду за стопами, особи, що хворіють на діабет, або страждають від поганої циркуляції крові у ногах, відчувають у ногах опухання, свербіння, біль або надмірне тепло, мають звернутись до лікаря.

• Якщо після обробки насадкою-пилкою шкіра здається ненормальною, припиніть користуватись насадкою для догляду за стопами та зверніться до дерматолога.

• Обробляйте огрубілу шкіру поступово протягом кількох днів.

• Використовуйте прилад для обробки лише мозолів або огрубілої шкіри стоп.

- Це може призвести до травмування шкіри, інфекції, запалення, кровотечі або інших проблем, або погіршення цих симптомів.



**Використовуйте прилад тільки за призначенням.**

- Невиконання цієї вимоги може призвести до травм.



**Розташуйте протектор шкіри під кутом 90° до шкіри і притискайте його обережно.**

- Невиконання цієї вимоги може призвести до травмування шкіри або заминання або пошкодження волосся або одягу.

## Використання за призначенням

### ► Використання епіляційної головки

Даний пристрій можна використовувати для вологої або сухої епіляції. Цей символ вказує на те, **що епілятор можна мити у воді**. Це означає, що епіляційну головку/головку для гоління можна використовувати у ванній або в душі.



### ► Використання насадки для догляду за стопами

Цей символ вказує на те, **що насадку для догляду за стопами можна мити у воді**. Тобто корпус можна промивати під проточною водою.



**ПОПЕРЕДЖЕННЯ:** Перш ніж мити пристрій, від'єднайте адаптер змінного струму від корпусу.

### ► Примітки

- Не використовуйте розчинник, бензин, спирт, тощо для чищення приладу. Це може призвести до несправності, розтріскування або знебарвлення корпусу. Протирайте прилад змоченою в мильній воді і ретельно віджатою тканиною.
- Тримайте пристрій подалі від раковини, ванної кімнати або будь-якого місця з високою вологістю, де по закінченню роботи на нього може потрапити вода та волога.
- Тримайте пристрій подалі від місць з високою температурою або від прямого сонячного проміння.
- Під час зберігання епілятора завжди одягайте захисний ковпачок на епіляційну головку/насадку для догляду за стопами та гребінець бікіні на головку для гоління.

## Етапи епіляції

- 1 Зарядження** ▶ (→ стор. 46)
- 2 Обирання голівки** ▶ (→ стор. 47)
- 3 Епіляція** (→ стор. 48)

## Будова епілятора

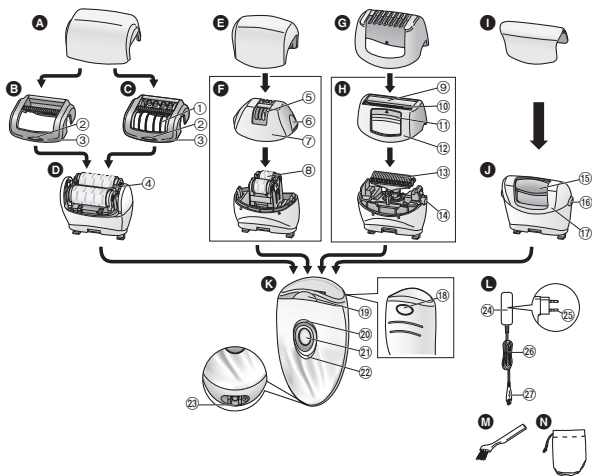

**A** Захисний ковпачок насадок B та C

**B** Насадка для швидкої епіляції

**C** Насадка для м'якої епіляції

(➔ стор. 46)

① Протектор шкіри

② Ребро виймання насадки

③ Рамка

**D** Епіляційна головка для ніг/рук

④ Епіляційні диски

**E** Захисний ковпачок головки для пахв/лінії бікіні

**F** Епіляційна головка для пахв/лінії бікіні

⑤ Протектор шкіри (металева ділянка зовні)

⑥ Ребро виймання рамки

⑦ Рамка

⑧ Епіляційні диски (всередині)

**G** Гребінець бікіні (➔ стор. 47)

**H** Головка для гоління

⑨ Зовнішня сітка

⑩ Тример

⑪ Важіль тримера

⑫ Рамка

⑬ Внутрішнє лезо

⑭ Кнопка виймання рамки

**I** Захисний ковпачок насадки для догляду за стопами

**J** Насадка для догляду за стопами

⑮ Насадка-пилочка

⑯ Кнопка виймання рамки

⑰ Рамка

**K** Корпус

⑱ Кнопка виймання головки

⑲ Світлодіод

⑳ Індикатор м'якого режиму

㉑ Вимикач живлення

㉒ Індикатор зарядки

㉓ Роз'єм

**L** Адаптер змінного струму (RE7-77)

㉔ Адаптер

㉕ Вилка

㉖ Шнур живлення

㉗ Штекер

Аксесуари

**M** Щіточка для чищення

**N** Сумочка

Насадки	ES-ED90	ES-ED70	ES-ED50	ES-ED20
Захисний ковпачок насадок B та C <b>[A]</b>	✓	✓	✓	—
Захисний ковпачок головки для пахв/лінії бікіні <b>[E]</b>	✓	✓	—	—
Гребінець бікіні <b>[G]</b>	✓	✓	✓	—
Захисний ковпачок насадки для догляду за стопами <b>[I]</b>	✓	—	—	—
Насадка для швидкої епіляції <b>[B]</b>	✓	✓	✓	✓
Насадка для м'якої епіляції <b>[C]</b>	✓	✓	✓	—
Епіляційна головка для пахв/лінії бікіні <b>[F]</b>	✓	✓	—	—
Головка для гоління <b>[H]</b>	✓	✓	✓	—
Епіляційна головка для ніг/рук <b>[D]</b>	✓	✓	✓	✓
Насадка для догляду за стопами <b>[J]</b>	✓	—	—	—
Сумочка <b>[N]</b>	✓	✓	✓	—



## Підказки для досягнення найкращих результатів епіляції

Гоління не є перманентним, тому після другого використання ми рекомендуємо проводити епіляцію пахв приблизно **раз на тиждень**, а рук і ніг приблизно **раз на два тижні**.

### <Для початківців та людей з чутливою шкірою>

Під час першого сеансу епіляції, або під час першого використання після довгої перерви, ми рекомендуємо користуватись насадкою для м'якої епіляції. (ES-ED90/70/50)

Насадка для м'якої епіляції оснащена протектором шкіри для більш легкої епіляції, який натягує шкіру, зменшуючи больові відчуття під час видалення волосся.

- Також рекомендуємо використовувати м'який режим обертання. (➡ стор. 47)

1. Зніміть насадку для швидкої епіляції [ⓑ].
2. Прикріпіть насадку для м'якої епіляції [ⓐ] (ES-ED90/70/50).

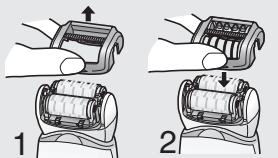

- Розташуйте епілятор під кутом у 90° до шкіри. Дивіться, щоб епілятор завжди торкався шкіри та злегка притискаючи його до шкіри, **повільно** рухайте проти напрямку росту волосся.

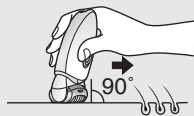

- Масажування за допомогою мочалки допоможе запобігти вросанню волосся.
- Після використання може виникнути почервоніння шкіри. При виникненні болю або подразнення шкіри заспокойте її холодним рушником.
- Якщо після епіляції Ваша шкіра стає сухою, ми рекомендуємо протягом двох днів після епіляції наносити на неї зволожуючий лосьйон.
- Перед початком використання даного пристрою шкіра повинна бути очищена.

## Зарядження

Для максимальної ефективності перш ніж користуватись пристроєм повністю зарядіть його.

Ви не можете користуватись пристроєм під час зарядження.

### Час зарядження = Прибл. 1 година

Тривалість роботи епілятора після 1 години зарядки становить приблизно 30 хвилин (40 хвилин, якщо використовується насадка для м'якої епіляції). (Ця цифра може коливатись в залежності від температури.)

Підключіть адаптер змінного струму до епілятора (ⓐ) та до електричної розетки (ⓑ).

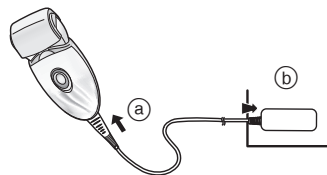

- Рекомендована температура повітря під час зарядження становить 15 - 35 °С. У разі зарядження при дуже низьких або дуже високих температурах акумулятор може зарядитися не повністю або зовсім не зарядитися.

Під час зарядження



Ввімкнеться червоний індикатор.

Після завершення зарядження



Червоний індикатор вимкнеться.

Ненормальна зарядка



Індикатор блимає двічі щосекунди.

- Час зарядження може зменшуватися в залежності від ємності акумулятора.

- Після закінчення зарядження, при увімкненні вимикача живлення, поки епілятор підключено, індикатор зарядки засвітиться і через 5 секунд вимкнеться. Це означає, що епілятор повністю заряджений.
- Продовження зарядження не вплине на роботу акумулятора.
- Під час першого зарядження епілятора, або якщо ним не користувалися більше 6 місяців, час зарядження епілятора може збільшитися або індикатор зарядки може не світитися протягом кількох хвилин. Він нарешті засвітиться, якщо залишити прилад заряджатися.

## Перед початком використання

### Заміна головки

- 1** Зніміть головку, утримуючи кнопку її фіксації в натиснутому положенні.

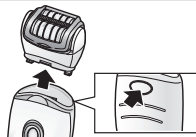

- 2** Натискайте на головку доки вона не стане надійно на своє місце.



### Використання гребінця бікіні ES-ED90/70/50

Розташуйте або розмістіть гребінець бікіні на головку для гоління та перемістіть тример вгору.

- Під час використання гребінця бікіні притискайте його щільніше до шкіри.

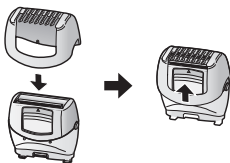

### Найкраща довжина волосся для епіляції

Якщо епіляція виконується вперше або Ви не робили епіляцію упродовж тривалого часу, рекомендується спочатку укоротити волосся. Якщо волосся коротке, гоління проводити легше та не так боляче.

### <Світлодіод>

Світлодіод загоряється при вмиканні живлення. Він горітиме, поки живлення увімкнено.

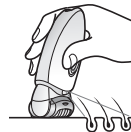

### <Вибір режиму>

Режими змінюються в порядку "Нормальний" → "М'який" → "ВИМКНЕНО" при кожному натисканні вимикача живлення.

#### Нормальний

В нормальному режимі епіляція виконується в короткій термін з високою швидкістю обертання диска.

#### М'який

М'який режим контролює швидкість обертання дисків і зводить до мінімуму подразнення під час епіляції.

- При використанні м'якого режиму світиться зелений індикатор.

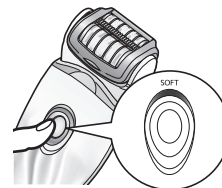

#### ВИМКНЕНО

Живлення вимкнеться.

## Епіляція

### Ділянки тіла, придатні для епіляції



Даний епілятор можна використовувати на ділянках тіла, позначених

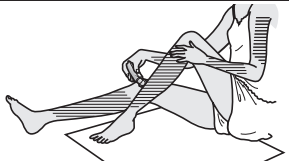

### ES-ED90/70

Даний епілятор можна використовувати на ділянках тіла, позначених . Перш ніж починати епіляцію лінії бікіні, обов'язково одягніть купальник, трусики або т.п., та перевірте зони, волосся на яких ви бажаєте видалити.



- Використання епілятора на ділянках тіла, не позначених може викликати біль або пошкодження шкіри.

### Ділянки тіла, не придатні для епіляції

Даний епілятор не можна використовувати на внутрішній стороні плечей та на таких ділянках як лікті або коліна, де шкіра збирається складками.



## Суха епіляція

Перш ніж починати епіляцію, зітріть з Вашої шкіри воду та піт.

**Виберіть режим, натискаючи вимикач живлення [K 21].**  
(⇒ стор. 47)

## Волога/пінна епіляція

Волога епіляція (після зволоження шкіри та епілятора, і нанесення піни) робить шкіру більш м'якою і тому епіляція проходить легше.

**1** Зволожите Вашу шкіру.

**2** Зволожите диски та нанесіть на них трохи гелю для душу.

- Під час вологої епіляції завжди використовуйте гель для душу.
- Змийте з рук залишки гелю.



**3** Виберіть режим, натискаючи вимикач живлення [K 21].  
(⇒ стор. 47)

- Створюється піна. Вона забезпечує кращий та більш швидкий рух епілятора.



- Рекомендована температура повітря для користування приладом становить 5 - 35 °С. Під час використання приладу при дуже низьких або дуже високих температурах, він може вимкнутись.

### <Епіляція ніг або рук>



Від ступні ноги вгору.  
Із зовнішньої до внутрішньої сторони руки.



- Натисніть злегка, щоб усе лезо торкалось шкіри, і щоб поверхня леза не рухалась вгору та вниз.

### Вологе/пінне гоління

Наявність мильної піни при голінні робить шкіру слизькою для максимально чистого гоління.

- 1 Прикріпіть головку для гоління [H].**
  - Переконайтеся, що гребінець бікіні [G] від'єднаний.
- 2 Перевірте, щоб зовнішня сітка не була деформована або пошкоджена.**
- 3 Зволожите шкіру та нанесіть на неї гель для душу.**
  - Не використовуйте крем для гоління та крем або лосьйон для шкіри, це може призвести до забиття лез.
- 4 Виберіть режим, натискаючи вимикач живлення [K 2].** (⇒ стор. 47)

### <Епіляція пахв або лінії бікіні>

ES-ED90/70



Рухайте у декількох напрямках, оскільки під пахвами і в зоні бікіні волосся росте у різних напрямках.

Натягніть шкіру пальцями і виконуйте повільні рухи від центру до країв проти росту волосся.

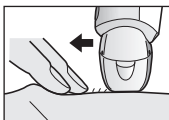

### Гоління ES-ED90/70/50

#### Сухе гоління

Перш ніж починати гоління, зітріть зі шкіри воду та піт.

- 1 Прикріпіть головку для гоління [H].**
  - Переконайтеся, що гребінець бікіні [G] від'єднаний.
- 2 Перевірте, щоб зовнішня сітка не була деформована або пошкоджена.**
- 3 Виберіть режим, натискаючи вимикач живлення [K 2].** (⇒ стор. 47)

### Догляд за стопами ніг

ES-ED90

#### Основні принципи догляду за стопами ніг

Використовуйте даний виріб лише для обробки мозолів та огрубілої шкіри стоп ніг.



<Використовувати на>

#### Мозоль

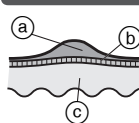

Мозоль - це огрубілий шар шкіри, який виникає через регулярний тиск або тертя.

- (a) Огрубілий шар шкіри
- (b) Епідерміс
- (c) Дерма

<Не використовувати на>

### Пухир

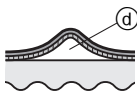

Пухир - це заповнене рідиною здуття невеликого розміру, яке виникає через натирання шкіри взуттям або виконання вправ на горизонтальній перекладині тощо. Він виникає внаслідок несподіваного впливу на шкіру.

ⓓ Рідина

### Змозолілість

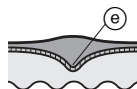

Змозолілість – з'являється тоді, коли огрубілий шар шкіри потовщується та проникає глибоко у дерму. Натискання на змозолілість діє на нерв та може бути дуже болісним.

ⓔ Серцевина

### Бородавка



Бородавка - це піднесена ділянка шкіри, яка виникає після проникання вірусу у рану та подальшого розмноження клітин. Бородавка буває помітного темного кольору та пошкоджені ділянки шкіри можуть бути трохи болісними.

### Про що треба пам'ятати під час обробки насадки-пилочки

Перед початком використання

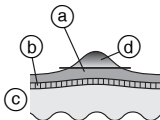

Після використання

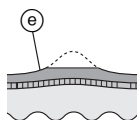

- ⓐ Огрубілий шар шкіри
- ⓑ Епідерміс
- ⓒ Дерма
- ⓓ Ділянка шкіри, що видаляється
- ⓔ Залишайте трохи огрубілого шару шкіри.

- Занадто глибока обробка може призвести до подразнення або запалення.
- Обробка дуже великої ділянки шкіри може призвести до формування ще більших мозолів. Тому залишайте трохи огрубілого шару шкіри.

### Використання насадки для догляду за стопами

- Насадку для догляду за стопами неможна використовувати у ванній або в душі.
- Перед використанням обов'язково повністю зарядіть пристрій.
- Ми рекомендуємо використовувати виріб через 30 хвилин після ванни або душу. Після миття ніг витріть їх насухо. (Кожний сеанс має тривати приблизно 10 хвилин (по 5 хвилин на кожен стопу, та 10 хвилин на обидві стопи))

#### 1 Встановіть насадку для догляду за стопами [ⓐ].

- Натисніть, поки не почуєте клацання.

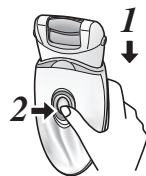

#### 2 Натисніть вимикач живлення [ⓑ] один раз.

- Рекомендовано використовувати в нормальному режимі швидкості обертання. (➡ стор. 47)



#### 3 Піднесіть насадку для догляду за стопами до шкіри та почніть чищення.

- Довге чищення однієї ділянки може призвести до нагрівання через тертя. Щоб цього не сталося, під час чищення трохи змінійте положення головки.
- Чищення шкіри слід виконувати раз на два тижні.



## Поради щодо пересування насадки для догляду за стопами

### Підшва стоп

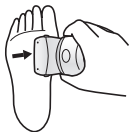

### П'яти

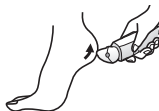

### Бокова сторона стопи

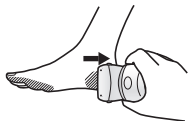

### Пальці ніг та маленькі ділянки

Під час чищення шкіри підтримуйте стопу вільною рукою.

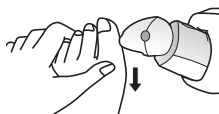

## Чищення

- Щоб підтримувати рамку, насадку для швидкої епіляції / насадку для м'якої епіляції та диски у гігієнічному стані, завжди очищуйте їх після використання.
- Перед початком чищення вимкніть даний пристрій та відключіть його від електричної розетки.
- Будьте обережні, щоб не пошкодити протектор шкіри, рамку, насадку для швидкої епіляції та насадку для м'якої епіляції під час чищення.

## Сухе чищення [B C D F H]

### Епіляційна головка/головка для гоління

1. Підніміть насадку для швидкої епіляції / насадку для м'якої епіляції або рамку вгору, тримаючи ребро виймання насадки [B C 2] / ребро виймання рамки [F 6], або зніміть рамку, натиснувши кнопку виймання рамки [H 14].

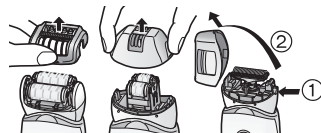

2. Насадку для м'якої епіляції [C], епіляційну головку [D, F] та головку для гоління [H] можна чистити за допомогою щітки для чищення [M].

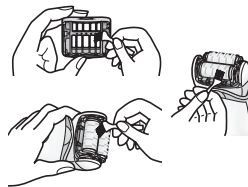

## Вологе чищення [B C D F H J]

### Епіляційна головка/головка для гоління

1. Зволожите диски та леза і нанесіть на них звичайне рідке мило.



2. Увімкніть живлення, щоб утворилась піна.



### 3. Промийте головку водою, призначеною для миття волосся.

- Не використовуйте гарячу воду.
- Якщо мило не змити повністю, воно може засохнути та перешкоджати нормальному руху дисків або лез.
- Перед промиванням головки для гоління зніміть рамку.



### 4. Вимкніть живлення, а тоді протріть пристрій сухою тканиною та добре просушіть його.

#### Насадка для догляду за стопами

1. Нанесіть рідке мило по центру насадки-пилочки.
2. Змочіть насадку-пилочку водою та увімкніть пристрій.
3. Ретельно промийте головку звичайною або злегка підігрітою водою.
4. Після вимкнення живлення зніміть рамку та промийте всередині.
5. Протріть сухою ганчіркою та висушіть у добре провітрюваному приміщенні.

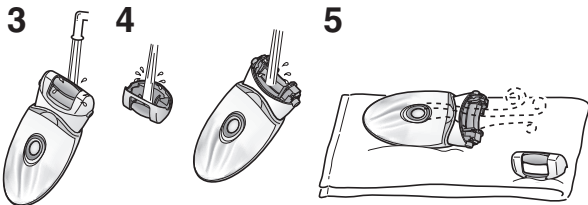

#### Заміна зовнішньої сітки

Рекомендується змінювати зовнішню сітку [H] [G] один раз на рік, а внутрішнє лезо **один раз на два роки**. Знімайте зовнішню сітку головки для гоління [H] тільки з метою заміни.

1. Натискаючи злегка пальцями на зовнішню сітку, вивільніть нігтем пластикову панель (b), лезо із тримачів (a) на внутрішній стороні рамки.
2. Нову зовнішню сітку треба злегка зігнути та проштовхнути всередину, поки вона не встановиться у тримачі в рамці.

1



2

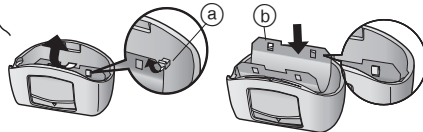

#### Заміна насадки-пилочки

Термін дії насадки-пилочки становить приблизно 1 рік (при 10-хвилинних сеансах раз на 2 тижні). Ми рекомендуємо міняти насадку-пилочку приблизно раз на рік.

1. Натисніть пальцем та зніміть насадку-пилочку.
2. Вирівняйте частину у формі [square] відносно позначки [square] та натисніть.

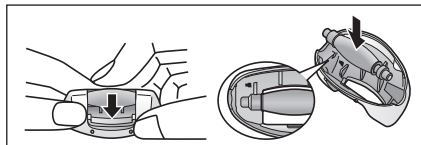

## Усунення несправностей

Проблема		Можлива причина	Рішення
Прилад не працює.	Під час епіляції	▶ Він не заряджений.	▶ Повністю зарядіть прилад.
		▶ Перемикач живлення вмикається, коли адаптер підключений до розетки.	▶ Коли адаптер підключений до розетки, можливе тільки зарядження. Для використання вимкніть його з розетки.
		▶ Протектор шкіри або диски деформовані, мають тріщини або пошкодження.	▶ Зверніться в офіційний сервісний центр для ремонту.
		▶ Накопився волосяний пил.	▶ Видаліть волосяний пил.
Під час епіляції або гоління	▶ Диски та лезо забруднено гелем для душу.	▶ Змийте гель шляхом замочування в теплій воді.	
	▶ Рамка приєднана не повністю.	▶ Заново прикріпіть рамку.	
Час використання скоротився.	Під час епіляції	▶ Прилад не використовується при рекомендованій температурі використання.	▶ Рекомендована температура для користування приладом становить 5 - 35 °С.
		▶ Прилад надто сильно притискається до шкіри.	▶ Обережно притискайте прилад до шкіри.
		▶ Прилад не повністю заряджений	▶ Повністю зарядіть прилад.
Волосся не видаляється.	Під час епіляції	▶ Занадто довге волосся.	▶ Довжина волосся повинна становити приблизно 2 - 3 мм.
Волосся перетворюється на щетину.		▶ Користувач неправильно рухає прилад.	▶ Див. сторінку 49.
Прилад вимикається під час роботи.		▶ Прилад надто сильно притискається до шкіри.	▶ Обережно притискайте прилад до шкіри.
Прилад видаляє волосся не так ефективно, як раніше.		▶ Прилад не повністю заряджений	▶ Повністю зарядіть прилад.
		▶ Накопився волосяний пил.	▶ Видаліть волосяний пил.
	▶ Протектор шкіри або диски деформовані, мають тріщини або пошкодження.	▶ Зверніться в офіційний сервісний центр для ремонту.	

Проблема		Можлива причина	Рішення
Прилад зрізує волосся не так ефективно, як раніше.	Під час гоління	▶ Накопичився волосяний пил.	▶ Видаліть волосяний пил.
		▶ Лезо деформовано.	▶ Замініть лезо.
Не вдається обробити огрубілу шкіру.	Під час догляду за стопами ніг	▶ Лезо зношене.	▶ Термін дії лез: Зовнішня сітка: Приблизно 1 рік Внутрішнє лезо: Приблизно 2 роки
		▶ Насадка-пилочка зношена.	▶ Замініть насадку-пилочку.
Неприємний запах.		▶ Використовується м'який режим обертання.	▶ Термін дії лез: Приблизно 1 рік
		▶ Прилад забруднений	▶ Спробуйте використання в нормальному режимі. ▶ Перед миттям замочіть насадку-пилочку у воді протягом приблизно 24 годин.

## Термін дії акумулятора

Термін дії акумуляторів становить 3 роки, якщо заряджання проводиться один раз на тиждень. Користувачам не рекомендується самостійно здійснювати заміну акумулятора даного епілятора. Замініть акумулятор в офіційному сервісному центрі.

## Вилучення вбудованого акумулятора

### Вийміть вбудований акумулятор перед утилізацією епілятора.

Будь ласка, утилізуйте акумулятор у спеціально призначених для цього місцях, якщо вони передбачені.

Цей малюнок повинен бути використаний тільки для утилізації епілятора, а не для його ремонту. При самостійному розбиранні епілятора він перестає бути водонепроникним, що може призвести до його несправності.

- Перед вийманням акумулятора від'єднайте шнур живлення від епілятора.
- Натисніть вимикач живлення для увімкнення живлення та тримайте пристрій увімкненим, поки акумулятор не буде розряджений.
- Виконайте кроки від ① до ⑤, підніміть акумулятор, а тоді вийміть його.
- Оберегайте контакти акумулятора від короткого замикання.

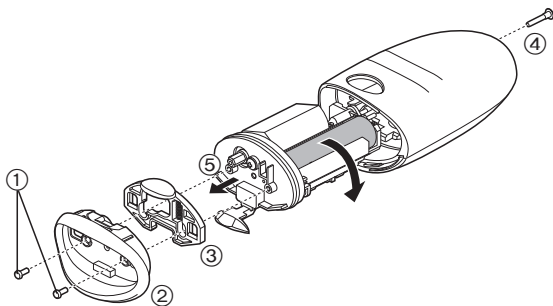

## Інформація щодо захисту навколишнього середовища та переробки матеріалів

У даному епіляторі використовується літій-іонний акумулятор. Будь ласка, утилізуйте акумулятор у спеціально призначених для цього місцях, якщо вони передбачені у Вашій країні.

## Технічні характеристики

Живлення	Див. таблицю з номінальними характеристиками на адаптері змінного струму. (автоматична частота напруги)
Час заряджання	Прибл. 1 година

Даний виріб призначений тільки для побутового використання.

Встановлений виробником термін служби (придатності) цього виробу дорівнює 7 рокам з дати виготовлення за умови, що виріб використовується у суворій відповідності щодо дійсної інструкції з експлуатації та технічних стандартів, що застосовуються до цього виробу.

Дату виготовлення зазначено на виробі.

Panasonic Corporation  
1006, Kadoma, Osaka 571-8501, Japan  
**Панасонік Корпорейшн**  
1006, Кадома, Осака 571-8501, Японія

Вироблено в Китаї



**Примітка:**

Дату виготовлення (рік, місяць, день) ви можете визначити за номером, що знаходиться на виробі.

Номер: X XX XX

день

місяць – Січень – 01, Лютий – 02 ...  
Грудень -- 12

рік (остання цифра номера року) --  
0 -- 2010 , 1 -- 2011 ... ,  
9 -- 2019

Декларація про Відповідність  
Вимогам Технічного Регламенту Обмеження  
Використання деяких Небезпечних Речовин в  
електричному та електронному обладнанні  
(затвердженого Постановою №1057 Кабінету Міністрів України)

Виріб відповідає вимогам Технічного Регламенту  
Обмеження Використання деяких Небезпечних Речовин  
в електричному та електронному обладнанні (ТР ОБНП).

Вміст небезпечних речовин у випадках, не обумовлених  
в Додатку №2 ТР ОБНП:

1. свинець (Pb) – не перевищує 0,1% ваги речовини або в концентрації до 1000 частин на мільйон;
2. кадмій (Cd) – не перевищує 0,01% ваги речовини або в концентрації до 100 частин на мільйон;
3. ртуть (Hg) – не перевищує 0,1% ваги речовини або в концентрації до 1000 частин на мільйон;
4. шестивалентний хром (Cr<sup>6+</sup>) – не перевищує 0,1% ваги речовини або в концентрації до 1000 частин на мільйон;
5. полібромбіфеноли (PBВ) – не перевищує 0,1% ваги речовини або в концентрації до 1000 частин на мільйон;
6. полібромдефенілові ефіри (PBDE) – не перевищує 0,1% ваги речовини або в концентрації до 1000 частин на мільйон.

### Мазмұны

Қауіпсіздік шаралары.....	58	Аяқ күтімі.....	67
Арналған мақсаты .....	62	Тазалау .....	69
Эпиляция жасауға арналған жылдам әрекеттер .....	62	Сыртқы қыру торын ауыстыру.....	70
Сипаттамасы .....	63	Егеуіш саптаманы ауыстыру.....	70
Сапалы эпиляция жасау жөніндегі кеңестер.....	64	Ақаулықтарды жою .....	71
Зарядтау .....	64	Батареяның жұмыс мерзімі.....	73
Пайдалану алдында .....	65	Ішіне орналастырылған аккумуляторды шығару .....	73
Эпиляция.....	66	Техникалық сипаттамасы.....	73
Қыру .....	67		

Panasonic өнімін сатып алғаныңызға алғыс білдіреміз.

Осы құралды пайдаланар алдында осы нұсқауларды мұқият оқып шығыңыз және оларды болашақта қолдануға сақтап қойыңыз.

## Қауіпсіздік шаралары

Жарақат алу, өлім, ток соғу, өрт шығу, бұзылу және жабдықтың немесе мүліктің зақымдалу қаупін азайту үшін төмендегі қауіпсіздік шараларын әрдайым сақтаңыз.

### Белгілердің мағынасы

Төмендегі белгілер сақталмай, тиіссіз түрде пайдалану орын алған кезде пайда болатын қауіп, жарақат және мүліктің зақымдалу деңгейін жіктеу және сипаттау үшін қолданылады.

#### **ҚАУІПТІ**

Ауыр жарақатқа немесе өлімге себеп болатын ықтимал қауіпті көрсетеді.

#### **ЕСКЕРТУ**

Ауыр жарақатқа немесе өлімге себеп болуы мүмкін ықтимал қауіпті көрсетеді.

#### **САҚТАНДЫРУ**

Орташа жарақатқа себеп болуы мүмкін қауіпті көрсетеді.

Төмендегі белгілер сақталуы тиіс нұсқауларды жіктеп, түрлерін сипаттайды.



 Бұл белгі белгілі бір жұмыс процедурасының орындалмауы тиіс екенін пайдаланушыларға білдіреді.

 Бұл белгі құрылғыны қауіпсіз пайдалану үшін белгілі бір процедураның орындалуы тиіс екенін пайдаланушыларға білдіреді.

## **ҚАУІПТІ**

-  Бұл өнімде ішіне орнатылған қайта зарядталатын батарея бар. Оны алау немесе ыстыққа лақтырмаңыз. Жоғары температурада зарядтауға, пайдалануға немесе қалдыруға болмайды.
- Әйтпесе, қызып кетуі, тұтануы немесе жарылуы мүмкін.

## **ЕСКЕРТУ**

- Балалардың немесе сәбилердің қолы жететін жерде сақтамаңыз. Оларға пайдалануға жол бермеңіз.**
-  - Әйтпесе, ішкі ұстара жүзін, қылшақты, т.б. байқамай жұтып қою себебінен келеңсіз оқиға немесе жарақат орын алуы мүмкін.
-  **Өнімді тастаған кезден басқа жағдайда бөлшектемеңіз.**
- Әйтпесе, өрт шығуы, ток соғуы немесе жарақат алу мүмкін.
- Өзгертуге немесе жөндеуге болмайды.**
-  - Әйтпесе, өрт шығуы, ток соғуы немесе жарақат алу мүмкін. Жөндеу (батареяны ауыстыру, т.б.) үшін өкілетті қызмет көрсету орталығына хабарласыңыз.
- Розетка немесе сымдардың номиналды қуатынан асатын түрде қолданбаңыз.**
-  - Бір розеткаға тым көп айыр қосу арқылы номиналды қуаттан асып кетсеңіз, қызып кету себебінен өрт шығуы мүмкін.



Қуат сымын зақымдауға немесе өзгертуге, сондай-ақ күш салып майыстыруға, тартуға немесе бұрауға болмайды.

Сондай-ақ, қуат сымына ауыр зат қоюға немесе оны қысып тастауға болмайды.

- Әйтпесе, қысқа тұйықталу себебінен ток соғуы немесе өрт шығуы мүмкін.



Айнымалы ток адаптері зақымдалған немесе айыр розеткаға орнықсыз бекітілген жағдайда құралды пайдалануға тыйым салынады.

- Әйтпесе, қысқа тұйықталу себебінен ток соғуы немесе өрт шығуы мүмкін.



Қолыңыз су болған кезде адаптерді розеткаға қосуға немесе одан суыруға болмайды.

- Әйтпесе, ток соғуы немесе жарақат алуыңыз мүмкін.



Айнымалы ток адаптерін суға салуға немесе сумен жууға болмайды.

- Әйтпесе, қысқа тұйықталу себебінен ток соғуы немесе өрт шығуы мүмкін.



Айнымалы ток адаптерін жуыну бөлмесінде немесе душта пайдалануға тыйым салынады.

- Әйтпесе, қысқа тұйықталу себебінен ток соғуы немесе өрт шығуы мүмкін.



Бірге берілген айнымалы ток адаптерінен басқа нәрселерді пайдалануға болмайды. Сондай-ақ, бірге берілген айнымалы ток адаптерімен ешбір басқа өнімді зарядтамаңыз.

- Әйтпесе, қысқа тұйықталуға байланысты күйіп қалуыңыз немесе ток соғуы мүмкін.



Әдеттен тыс жағдай немесе бұзылу орын алса, пайдалануды дереу тоқтатып, адаптерді суырып алыңыз. Оны мұндай жағдайда пайдалану өрт шығуына, ток соғуына немесе жарақат алынуына алып келуі мүмкін. <Әдеттен тыс немесе бұзылу жағдайлары>

• Негізгі бөлік, адаптер немесе қуат сымы майысқан немесе әдеттен тыс ыстық.

• Негізгі бөлік, адаптер немесе қуат сымынан күйген иіс шығады.

• Пайдалану немесе зарядтау кезінде негізгі бөлік, адаптер немесе қуат сымы әдеттен тыс дыбыс шығарады.

- Дереву қызмет көрсету орталығына хабарласып, тексеруін немесе жөндеуін сұраңыз.



Адаптерді немесе құрылғы айырын толығымен қосыңыз.

- Әйтпесе, өрт шығуы, ток соғуы немесе күйіп қалуыңыз мүмкін.



100 - 240 В айнымалы ток пайдаланатыныңызға көз жеткізіңіз.

- Әйтпесе, өрт шығуы, ток соғуы немесе күйіп қалуыңыз мүмкін.



Тазалаған кезде, адаптерді әрдайым розеткадан суырып қойыңыз.

- Әйтпесе, ток соғуы немесе жарақат алуыңыз мүмкін.



Шаң жиналып қалмауы үшін қуат айырын және құрылғы айырын әрдайым тазалап отырыңыз.

- Әйтпесе, ылғалдылыққа байланысты оқшаулау жоғалуы себебінен өрт шығуы мүмкін.

Адаптерді ажыратып, құрғақ шүберекпен сүртіңіз.



Аталмыш құрылғы физикалық, сенсорлық немесе ақыл-ой қабілеттіктері кем, сәйкес білім және тәжірибесі жоқ адамдарға (балаларды санағанда) пайдалануға арналмаған. Аталған адамдар құрылғыны олардың қауіпсіздігіне жауапты адамдардың басшылығымен ғана қолданыла алады.

Балалардың құрылғымен ойнауын болдырмау керек.

- Әйтпесе, сәтсіз оқиға болуы немесе жарақат алуыңыз мүмкін.



**Қуат сымын ауыстыру мүмкін емес. Сым зақымдалған болса, айнымалы ток адаптерін тастау керек.**  
- Өйтпесе, сәтсіз оқиға болуы немесе жарақат алуыңыз мүмкін.



## САҚТАНДЫРУ

**Сақтаған кезде, қуат сымын адаптерге қатты орап тастамаңыз.**



- Өйтпесе, қуат сымының ішіндегі сым түскен жүкке байланысты сынып кетуі және қысқа тұйықталу себебінен өрт шығуы мүмкін.



**Жерге түсіруге немесе соққылауға болмайды.**  
- Өйтпесе, жарақат алу мүмкін.



**Қуат айырына немесе құрылғы айырына темір бөлшектердің немесе шаңның жабысуына жол бермеңіз.**  
- Өйтпесе, қысқа тұйықталу себебінен ток соғуы немесе өрт шығуы мүмкін.



**Қыруға арналған саптаманы пайдаланған кезде ұстара жүзін шамадан тыс күшпен баспаңыз.**  
- Өйтпесе, зақым келіп, теріңізді жарақаттап алуыңыз мүмкін.



**Ішкі ұстара жүзінің ұстара жүзі бөлігіне (металл бөлігіне) тимеңіз.**  
- Өйтпесе, қолыңызды жарақаттап алуыңыз мүмкін.



**Шамды тікелей көздеріңізге ұзақ уақыт бағыттап тұрмаңыз.**  
- Өйтпесе, басыңыз айналуы мүмкін.



**Саптама бекітілмеген кезде айырып-қосқышты ҚОСПАҢЫЗ.**  
- Өйтпесе, саусағыңызды жарақаттауыңыз немесе қыл не киім оралып, зақым алуы мүмкін.



**Сыртқы қалпақша алынған кезде пайдаланбаңыз.**  
- Өйтпесе, теріңізді жарақаттауыңыз немесе қыл не киім оралып, зақым алуы мүмкін.



**Теріні шамадан тыс күшпен басуға, бір жермен қайта-қайта жүргізуге, бір жерде ұстап тұруға немесе соққылағандай қозғалтуға болмайды.**  
- Өйтпесе, жарақат алуыңыз, теріңіз тітіркенуі немесе қатты ауруы мүмкін.



**Аяқтың және қолдың түктерін алуға арналған саптаманы қолтық астындағы және бикини аймағындағы түктерді алуға қолданбаңыз.**  
- Өйтпесе, жарақат алуыңыз немесе теріңіз тітіркенуі мүмкін.

**Келесі жағдайларда пайдаланбаңыз:**



- Етеккір кезеңіне я жүктілікке дейін не одан кейін, бала туғаннан кейін бір айын ішінде
- Күнге күйген теріге
- Халыңыз нашар кезде немесе теріңізде не денеңізде әдеттен тыс бір жағдай бар екенін сезгенде
- Мұндай жағдайларда пайдалану нәтижесінде теріңіз сезімтал болуы немесе тітіркенуі, қанауы немесе қатты ауруы мүмкін.

**Дененің келесі жерлерінде пайдаланбаңыз:**



- Жарақат, бөртпе, мең, көгерген жер, сүйел, безеу, т.б. бар жерде
- Бет, жыныс мүшелері мен олардың маңында, сандар
- Иықтың ішкі аймағында және терісі жиырылып тұратын шынтак немесе тізе аймақтарында
- Өйтпесе, жарақат алуыңыз, терінің жарақаттануы немесе қанауы мүмкін.

### **Келесі адамдар бұл құрылғыны пайдаланбауы тиіс:**

- Атопиялық дерматит, бөртпе немесе басқа тері аурулары бар адамдар
  - Аллергиялық диатезі бар адамдар немесе косметика, киім, металл, т.б. заттардан тез тітіркену сезетін адамдар
  - Жаралары тез іріңдейтін адамдар
  - Варикоз, диабет, гемофилия, т.б. ауруларға шалдыққан адамдар
  - Қанауды оңай тоқтата алмайтын адамдар
  - Эпиляциядан (сидамдау, депиляция, балауызбен депиляция жасау, т.б.) кейін тері проблемаларына (іріңдеу, тітіркену, т.б.) шалдыққан адамдар
- Мұндай жағдайларда пайдалану нәтижесінде теріңіз сезімтал болуы немесе тітіркенуі, қанауы немесе қатты ауруы мүмкін.

### **Келесі түрде пайдаланбаңыз:**

- Жүзу немесе суға түсуден бұрын (мұндай шаралардан кем дегенде 2 күн бұрын пайдаланыңыз)
  - Дәл шомылудан бұрын
  - Жанұяңызбен немесе басқа адамдармен ауысып қолдану
  - Дәл эпиляциядан кейін экстремалды спорт түрлерімен шұғылдану немесе жаттығу жасау
- Әйтпесе, терідегі ұсақ тесіктер арқылы кірген бактерия салдарынан инфекция немесе тітіркенудің пайда болуы.

### **Келесі түрде егеменіз:**

- Тым терең егеу
  - Егеуіш-саптаманы жұмсақ теріге тиюіне мүмкіндік беру
  - Бармақтағы тырнақтарыңыздың маңында ауру болған кезде, қатайған теріні егеу
  - Аяқ күтіміне арналған саптаманы ваннада қолдану
  - Жанұяңызбен немесе басқа адамдармен ауысып қолдану
- Әйтпесе, теріңіз жарақаттануы, инфекция, тітіркену пайда болуы, қанауы я басқа проблемалар немесе мұндай симптомдардың нашарлауы мүмкін.

### **Зарядтамаған кезде адаптерді розеткадан ажыратып қойыңыз.**

- Бұл талаптар сақталмаған кезде оқшаулаудың нашарлауы себебінен ток соғуы немесе өрт шығуы мүмкін.

### **Қуат сымынан емес, адаптерді немесе құрылғы айырынан ұстап ажыратыңыз.**

- Қуат сымынан ұстап ажыратсаңыз, ток соғуы немесе жарақат алуыңыз мүмкін.

### **Пайдаланбас бұрын, теріні қорғайтын протектор, дискі, ұстара жүзі және сыртқы қалпақша майыспаған, шатынамаған немесе зақымдалмағанын тексеріңіз.**

- Әйтпесе, теріңіз жарақаттануы мүмкін.

### **Теріні қорғайтын протектор тез майысады, сондықтан оны қорғау қақпағын бекітіп сақтаңыз.**

- Әйтпесе, теріні қорғайтын протектор майысуы немесе зақымдалуы мүмкін, ал ол болса теріні жарақаттауы мүмкін.

### **Өңдеуден кейін 2 күні бойы тері проблемалары кетпесе, құрылғыны пайдалануды тоқтатып, дерматологқа қаралыңыз.**

- Әйтпесе, симптомдар нашарлауы мүмкін.

### **Құрылғыны егеу үшін пайдаланған кезде эпилятордың корпусы қозғалатын бағытқа назар аударыңыз.**

- Егеуіш-саптаманың айналуы эпилятордың корпусының күтпеген бағытта қозғалуына әкеліп, теріңізді жарақаттауы мүмкін.

- Диабет ауруымен ауыратын адамдар, аяқтағы қан айналымы нашар, қышу, ауыру не аяқтың ісуі сияқты белгілері бар адамдар аяқ күтіміне арналған саптаманы қолданбас бұрын дәрігермен кеңесуі қажет.
  - Егеуішті қолданғаннан кейін, теріңіз бір түрлі көрінсе, аяқ күтіміне арналған саптаманы қолдануды тоқтатып, дерматологқа қаралыңыз.
  - Қатайған теріні аз-аздап бірнеше күн ішінде егеңіз.
  - Тек аяқтағы сүйелдерді немесе қатайған теріні егеңіз.
- Әйтпесе, теріңіз жарақаттануы, инфекция, тітіркену пайда болуы, қанауы я басқа проблемалар немесе мұндай симптомдардың нашарлауы мүмкін.

**!** Құрылғыны тек арналған мақсатында пайдаланыңыз.  
- Әйтпесе, жарақат алуыңыз мүмкін.

**!** Теріні қорғайтын протекторды теріңізге қатысты тік бұрышпен ұстап, орналастырыңыз да, сәл ғана күш салып қырыныңыз.  
- Әйтпесе, теріңізді жарақаттауыңыз, қыл не киім оралып,зақым алуы мүмкін.

## Арналған мақсаты

### ► Эпиляция саптамасын қолдану

Құрылғыны ылғал әрі құрғақ эпиляция үшін қолдануға болады. Бұл таңба - **эпиляторды суда жууға** болатынын білдіреді. Бұл эпиляция/қырынуға арналған саптаманы ваннада немесе душта қолдануға болатындығын білдіреді.



### ► Аяқ күтіміне арналған саптаманы қолдану

Бұл таңба **аяқ күтіміне арналған саптаманы суда жууға** болатындығын білдіреді. Бұл таңба эпилятордың корпусын суда жууға болатындығын білдіреді.



ЕСКЕРТУ: Суда жумастан бұрын, міндетті түрде эпилятордың корпусын айнымалы тоқ адаптерінен ажырату қажет.

### ► Ескертпелер

- Құрылғыны тазалау үшін сұйылтқыш, бензол, спирт, т.б. қолданбаңыз. Әйтпесе, эпилятордың корпусы бүлінуі, шатынауы немесе өңі кетуі мүмкін. Сабынды суға малынып, жақсылап сығылған шүберекпен сүртіңіз.
- Құрылғыны ыдыс-аяқ жуатын раковинадан, жуыну бөлмесінен немесе қолданғаннан кейін су тиетін, ылғал жерден алшақ сақтаңыз.
- Құрылғыны температурасы жоғары немесе тікелей күн сәулесі түсетін жерде сақтамаңыз.
- Эпиляторды сақтаған кезде, эпиляция/аяқ күтімі саптамасына әрқашан қорғаныс қақпағын, қырынуға арналған саптамаға эпиляцияға дейінгі саптаманы тағыңыз.

## Эпиляция жасауға арналған жылдам әрекеттер

- 1 Зарядтау** (⇒ 64-бет) ▶
- 2 Саптаманы таңдау** (⇒ 65-бет) ▶
- 3 Эпиляция** (⇒ 66-бет)

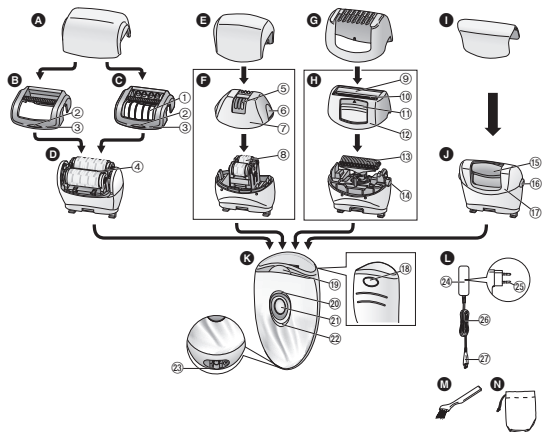

Саптамалар	ES-ED90	ES-ED70	ES-ED50	ES-ED20
Аяқтарға/қолдарға арналған қорғау қақпағы [A]	✓	✓	✓	—
Қолтыққа/бикини аумағына арналған қорғау қақпағы [E]	✓	✓	—	—
Эпиляция жасаудың алдында қажетті саптама [G]	✓	✓	✓	—
Аяқ күтіміне арналған саптаманың қорғау қақпағы [I]	✓	—	—	—
Жылдам қырынуға арналған саптама [B]	✓	✓	✓	✓
Нәзік эпиляциялауға арналған саптама [C]	✓	—	✓	—
Қолтық астындағы және бикини аймағындағы түктерді алуға арналған саптама [F]	✓	✓	—	—
Қыруға арналған саптама [H]	✓	✓	✓	—
Аяқтың және қолдың түктерін алуға арналған саптама [D]	✓	✓	✓	✓
Аяқ күтіміне арналған саптама [J]	✓	—	—	—
Сақтауға арналған қапшық [N]	✓	✓	✓	—

**A** Аяқтарға/қолдарға арналған қорғау қақпағы

**B** Жылдам қырынуға арналған саптама

**C** Нәзік эпиляциялауға арналған саптама (⇒ 64-бет)

① Теріні қорғайтын протектор

② Эпиляциялық саптаманың сыртқы бөлігін алуға арналған шығыңқы тұс

③ Сыртқы қалпақша

**D** Аяқтың және қолдың түктерін алуға арналған саптама

④ Эпиляция жасайтын дискілер

**E** Қолтыққа/бикини аумағына арналған қорғау қақпағы

**F** Қолтық астындағы және бикини аймағындағы түктерді алуға арналған саптама

⑤ Теріні қорғайтын протектор

⑥ Сыртқы қалпақшаны босату қыры

⑦ Сыртқы қалпақша

⑧ Эпиляция жасайтын дискілер (ішкі металл пинцеттер)

**G** Эпиляция жасаудың алдында қажетті саптама (⇒ 65-бет)

**H** Қыруға арналған саптама

⑨ Сыртқы қырғыш тор

⑩ Суырма триммер

⑪ Суырма триммердің жылжымалы айырып-қосқышы

⑫ Сыртқы қалпақша

⑬ Ішкі ұстара жүзі

⑭ Сыртқы қалпақшаны босату түймесі

**I** Аяқ күтіміне арналған саптаманың қорғау қақпағы

**J** Аяқ күтіміне арналған саптама

⑮ Егеуіш-саптама

⑯ Сыртқы қалпақшаны босату түймесі

⑰ Сыртқы қалпақша

**K** Эпилятордың корпусы

⑱ Саптаманы бекіту түймешігі

⑲ Диод шамы

⑳ Жұмсақ режим шамы

㉑ Қуат айырып-қосқышы

㉒ Зарядтау деңгейінің көрсеткіш шамы

㉓ Зарядтау құрылғысын қосуға арналған ұяшық

**L** Айнымалы ток адаптері (RE7-77)

㉔ Адаптер

㉕ Қуат айыры

㉖ Қуат сымы

㉗ Құрылғы айыры

Қосымша құрылғылары

**M** Тазалауға арналған қылшақ (шетка)

**N** Сақтауға арналған қапшық



## Сапалы эпиляция жасау жөніндегі кеңестер

Қылдар біржола жойылмайды, сондықтан екінші рет қолданғаннан кейін қолтық астындағы түктерді **аптасына бір рет**, аяқ пен қолдың түктерін **екі аптада бір рет** алу ұсынылады.

**<Терісі сезімтал адамдарға және жаңа қолданушыларға арналған>** Құрылғыны алғаш рет немесе сезімтал теріге пайдаланған кезде, нәзік эпиляциялауға арналған саптаманы пайдалану ұсынылады. (ES-ED90/70/50)

Теріні қорғайтын протекторы бар нәзік эпиляциялауға арналған саптама нәзік эпиляция жасау және теріні ауыртпай, түктерді алу үшін қолданылады.

• Жұмсақ режим айналуын қолдануды ұсынамыз. (➡ 65-бет)

**1. Жылдам қырынуға арналған саптаманы [B] алып тастаңыз.**

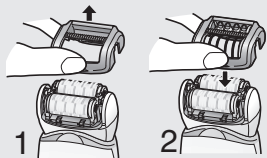

**2. Нәзік эпиляциялауға арналған саптаманы [C] (ES-ED90/70/50) бекітіңіз.**

• Эпиляторды теріңізге қатысты тік бұрышпен ұстап, орналастырыңыз да, қырынуды бастаңыз. Құрылғы теріге тиіп тұрғанына көз жеткізіп, құрылғыны жай басыңыз да, түктің өсу бағдарына қарсы **ақырын** қозғалтыңыз.

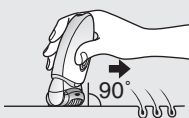

- Теріні уқалау шаштың ішіне қарай өсіп кетуін болдырмайды.
- Қолданғаннан кейін тері қызаруы мүмкін. Егер ауырғанын сезген болсаңыз немесе теріңіз тітіркенген болса, теріге салқын суға матырылған сүлгіні бастырыңыз.
- Эпиляциядан кейін теріңіз құрғап кетсе, екі күннен кейін ылғалдандырғыш лосьон қолданыңыз.
- Қолданар алдында және қолданғаннан кейін теріңіздің таза болғанына көз жеткізіңіз.

## Зарядтау

Құрылғының жақсы жұмыс істеуі үшін, қолданар алдында оны толық зарядтаңыз.

Зарядтау кезінде құрылғыны қолдана алмайсыз.

### Зарядтау уақыты = шамамен 1 сағат

Бір сағат зарядтағаннан кейін, эпиляторды шамамен 30 минут (нәзік эпиляциялауға арналған саптама пайдаланылған, кезде 40 минут) қолдануға болады. (Құрылғыны пайдалану уақыты температура жағдайына байланысты өзгеріп отырады.)

**Айнымалы ток адаптерін (a) эпиляторға және (b) электр қуаты көзіне қосыңыз.**

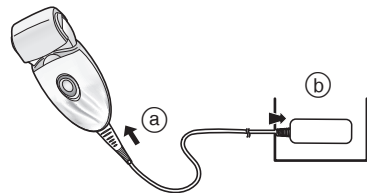

• Қуаттауға ұсынылған қоршаған орта температурасы - 15 °С - 35 °С құрай керек. Аса төмен немесе аса жоғары температурада қуаттағанда, аккумулятор толығымен қуатталмай, немесе мүлде қуатталмауы мүмкін.

Зарядтау кезінде



Қызыл түсті шам жанады.

Зарядталып болғаннан кейін



Қызыл түсті шам сөнеді.

Зарядтау кезінде пайда болатын қиындықтар



Секундына екі рет жыпылықтайды.

• Зарядтау уақыты зарядтау сыйымдылығына байланысты азаюы мүмкін.

- Эпилятор қосулы кезде, зарядтау аяқталғаннан кейін қуат айырып-қосқышын қосқаннан кейін зарядтау деңгейінің көрсеткіш шамы жанып, 5 секундтан кейін өшіріледі. Бұл эпилятордың толық зарядталғанын көрсетеді.
- Батареяны ары қарай зарядтай беру оның өнімділігіне әсер етпейді.
- Эпиляторды алғашқы рет зарядтаған кезде немесе ол 6 айдан астам қолданылмаса, зарядтау деңгейінің көрсеткіш шамы бірнеше минут жанбауы немесе эпилятордың зарядтау уақыты артуы мүмкін. Қосылып тұрса, ол әйтеуір бір уақытта жанады.

## Пайдалану алдында

### Эпиляциялық саптаманы ауыстыру

- 1** Саптаманы алғанда оны босату түймешігін басып тұрыңыз.

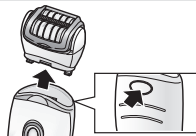

- 2** Саптаманы шертпе дыбысы естілгенше итеріңіз.



### Эпиляция алдындағы саптаманы қолдану ES-ED90/70/50

Эпиляция алдындағы саптаманы эпилятордың қырғыш басына бекітіп, триммерді жылжытып шығарыңыз.

- Эпиляция алдындағы саптаманың теріге жақын орналасқанына көз жеткізіңіз.

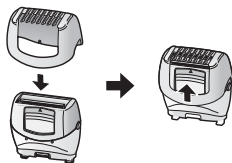

### Эпиляция сапалы болуы үшін түктің қажетті ұзындығы

Алғаш рет эпиляция жасайтын болсаңыз немесе түктер ұзақ уақыт бойы алынбаған болса, түктерді қысқарту қажет. Себебі түк қысқа болса, эпиляция оңайға түседі әрі ауырtpайды.

#### <Диод шамы>

Құрылғы қосылғанда Диод шамы жанады. Құрылғы қосылып тұрған кезде шам жанып тұрады.

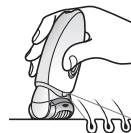

#### <Режимді таңдаңыз>

Қуат айырып-қосқышы басылған сайын құрылғының жұмысы «Қалыпты» → «Жұмсақ» → «Өшірулі» ретімен өзгереді.

#### Қалыпты

Қалыпты режимде дискінің жылдам айналуымен эпиляция аз уақытта жасалады.

#### Жұмсақ

Жұмсақ режим дискілердің айналу жылдамдығын басқарып, эпиляция кезінде тітіркенуді барынша азайтады.

- Жұмсақ режим пайдаланылған кезде жасыл түсті шам жанады.

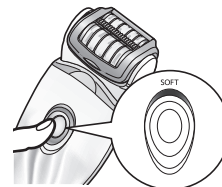

#### Өшірулі

Қуат өшіріледі.

## Эпиляция

### Эпиляциялауға болатын тері аймақтары



Эпиляторды  таңбасымен белгіленген тері аймақтарында қолдануға болады.

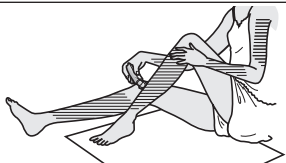



#### ES-ED90/70

Эпиляторды  таңбасымен белгіленген тері аймақтарында қолдануға болады.

Бикини аймағында эпиляция жасамас бұрын, суға түсетін киім немесе іш киім киіп, эпиляция жасағыңыз келетін аймақтарды анықтаңыз.



- Эпиляторды   таңбасы бар аймақтардан басқа жерлерге қолдану ауыртуы немесе теріге зақым келтіруі мүмкін.

### Эпиляция жасауға келмейтін аймақтар

Эпиляторды иықтың ішкі аймағында және терісі жиырылып тұратын шынтақ және тізе аймақтарында қолданбаңыз.



## Құрғақ эпиляция

Эпиляция жасамас бұрын терідегі суды не терді сүртіңіз.

Қуат айырып-қосқышын **[К 21]** басу арқылы режимді таңдаңыз. (➡ 65-бет)

### Ылғал күйде не сабынды көпіршікпен эпиляциялау

ЫЛҒАЛ күйде эпиляция жасау (теріні сулап, сабынды көпіршікті жағу арқылы қыру) теріңізді жұмсартып, құрғақ эпиляцияға қарағанда, нәзік эпиляция жасауға мүмкіндік береді.

**1** Теріңізді ылғалдаңыз.

**2** Дискілерді сулаңыз да, оларға біраз душ гелін жағыңыз.

- Ылғал эпиляция кезінде әрқашан душ гелін қолданыңыз.
- Қолыңыздан душ гелін шайып тастаңыз.



**3** Қуат айырып-қосқышын **[К 21]** басу арқылы режимді таңдаңыз. (➡ 65-бет)

- Сабын көпіршіді. Сабын көпіршігі эпилятордың қозғалуын жеңілдетеді, яғни оны жылдам жылжытуға болады.



- Құрылғыны қолданғандағы ұсынылған температура 5 - 35 °C аралығы. Әйтпесе құрылғы істемей қалуы мүмкін.

### <Аяқ/қолды эпиляциялау>



Аяқты эпиляциялағанда, құрылғыны төменнен жоғары қарай қозғалтамыз. Қолды эпиляциялағанда, құрылғыны сыртқы жақтан ішке қарай қозғалтыңыз.



### <Қолтықтасты және бикини аймағын эпиляциялау> ES-ED90/70



Қолтық астындағы/ бикини аумағындағы түктер әр түрлі бағытта өсетіндіктен, құрылғыны түрлі бағыттарда жылжытуға болады.

Теріні саусақтарыңызбен керіп, түктердің өсу бағытына қарсы бағытта, іштен сыртқа қарай ақырын жылжытыңыз.

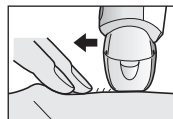

### Қыру ES-ED90/70/50

#### Құрғақ күйде қыру

Қырмас бұрын терідегі суды, терді сүртіңіз.

- 1 Қырынуға арналған [G] саптаманы орналастырыңыз.**
  - Эпиляция жасаудың алдында қажетті саптама [G] шығарылғанына көз жеткізіңіз.
- 2 Сыртқы қақпақша зақымдалмағанына немесе бұзылмағанына көз жеткізіңіз.**

### 3 Қуат айырып-қосқышын [K2] басу арқылы режимді таңдаңыз. (⇒ 65-бет)

- Ұстараның жүзі теріге тиіп тұратындай және ұстара жүзінің үсті жоғары-төмен қозғалмайтындай ақырындап басыңыз.

#### Ылғал және сабын көпіршігімен қыру

Сабын көпіршігімен қыру теріні тайғанақ қылып, тиімді қырынуға мүмкіндік береді.

### 1 Қырынуға арналған [G] саптаманы орналастырыңыз.

- Эпиляция жасаудың алдында қажетті саптама [G] шығарылғанына көз жеткізіңіз.

### 2 Сыртқы қақпақша зақымдалмағанына немесе бұзылмағанына көз жеткізіңіз.

### 3 Теріңізді сулап, душ гелін жағыңыз.

- Қырынуға, теріге арналған крем, немесе теріге арналған лосьонды қолданбаңыз, себебі ұстараның жүзіне кедергі болады.

### 4 Қуат айырып-қосқышын [K2] басу арқылы режимді таңдаңыз. (⇒ 65-бет)

### Аяқ күтімі ES-ED90

#### Аяқ күтімінің негіздері

Құрылғыны аяқ қажалуы мен қатайған теріні алу үшін ғана қолданыңыз.



<Қолдану аймақтары>

**Тері қажалуы**

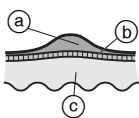

Тері қажалуы (мозоль) - қайталанатын басу немесе қажалу әсерінен пайда болатын қатайған қабат.

- a) Қатайған қабаты
- b) Эпидерма
- c) Тері

<Қолданылмайтын аймақтар>

**Күлбіреу**



Күлбіреу - сұйықтық жиналған бұршақ пішімді бұдырмақ, ол теріге аяқ киімнің үйкелуінен немесе түрнек жаттығулары, т.б. себебінен туындайды. Ол теріге кездейсоқ ықпал болғанда пайда болады.

- d) Сұйықтық

**Сүйек сүйелі**

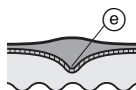

Сүйек сүйелі - қатайған қабат қалыңдағанда және теріге терең таралғанда пайда болады. Сүйелді қатты басу сүйкеге әсер етеді және ауыруы мүмкін.

- e) Өзек

**Сүйел**



Сүйел жараға вирус енгенде өседі және жасушалардың бөлінуін туғызады. Сүйел қоңырқай келеді және аздап ауыруы мүмкін.

**Егеген кезде абай болатын жайттар**

Қолданар алдында

Қолданғаннан кейін

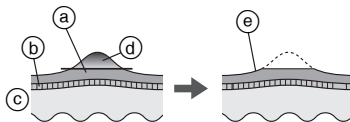

- a) Қатайған қабаты
- b) Эпидерма
- c) Тері
- d) Алынатын аймақ
- e) Қатайған қабаттың біразын қалдырыңыз.

- Қатты қысыммен қолданғанда, жара немесе қабыну туындауы мүмкін.
- Тым үлкен аймақты тазалау әсерінен қажалған жер ұлғая түседі. Дегенмен, қатайған аймақтың біразын қалдырғаныңызды тексеріңіз.

**Аяқ күтімі арналған саптаманы қолдану**

- Аяқ күтімі саптамасын ваннада немесе душта қолдануға болмайды.
- Қолданбас бұрын құралды толығымен зарядтаңыз.
- Ваннаға немесе душқа түскеннен кейін, құрылғыны 30 минут ішінде қолдануды ұсынамыз. Таза аяқтағы, терідегі суды сүртіңіз. (Қолдану ұзақтығы шамамен 10 минут болуы керек (әрбір аяққа 5 минуттан, екі аяққа барлығы 10 минут)).

**1 Аяқ күтімі саптамасын [O] бекітіңіз.**  
• “Сырт” еткен дыбыс естілгенше, жайлап төмен басыңыз.

**2 Қуат айырып-қосқышын [K] бір рет басыңыз.**  
• Айналу жылдамдығы үшін қалыпты режимді қолдану ұсынылады. (➡ 65-бет)

**3 Аяқ күтімі арналған саптаманы теріге тигізіп, тазалауды бастаңыз.**

- Бір орынды ұзақ уақыт бойына тазалағанда, үйкеу әсерінен тері қызуы мүмкін. Мұны болдырмау үшін, тазалау орындарын ауыстырып отырыңыз.
- Тазалауды аптасына екі рет жүргізу қажет.

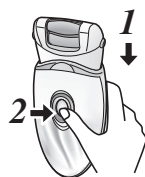

## Аяқ күтімі саптамасын қозғалту жөніндегі кеңестер

### Табан



### Өкше

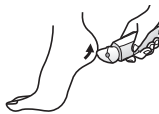

### Табанның шет қырлары

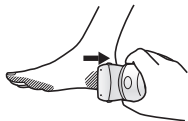

### Бақай тырнақтары мен кішкентай аймақтар

Тазалау кезінде аяғыңызды қолыңызбен ұстап тұрыңыз.



### Тазалау

- Қолданғаннан кейін сыртқы қалпақшаны, жылдам қырынуға арналған саптаманы, нәзік эпиляциялауға арналған саптаманы және эпиляция жасайтын дискілерді тазалап тұрыңыз.
- Тазаламас бұрын құрылғыны электр қуаты көзінен ажыратыңыз.
- Тазалау барысында теріні қорғайтын протекторды, сыртқы қалпақшаны, жылдам қырынуға арналған саптаманы және нәзік эпиляциялауға арналған саптаманы зақымдаудан сақ болыңыз.

## Құрғақ күйде тазалау [B C D F H]

### Эпиляция саптамасы/Қырынуға арналған саптама

1. Эпиляциялық саптаманың сыртқы бөлігін алуға арналған шығыңқы тұсты [B C ②]/сыртқы қалпақшаны босату қырын [F ⑥] ұстап тұрып жылдам қырынуға арналған саптаманы, нәзік эпиляциялауға арналған саптаманы, сыртқы қалпақшаны көтеріңіз немесе сыртқы қалпақшаны босату түймесін [H ⑭] басу арқылы сыртқы қалпақшаны алып тастаңыз.
2. Нәзік эпиляциялауға арналған саптаманы [C], эпиляциялауға арналған саптаманы [D, F] және қыруға арналған саптаманы [H] щеткамен [M] тазалаңыз.

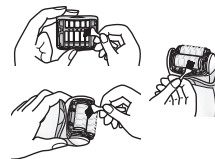
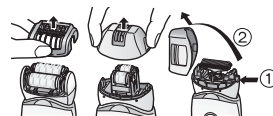

## Ылғал күйде тазарту [B C D F H J]

### Эпиляция саптамасы/Қырынуға арналған саптама

1. Дискілерді сулап, оларға қол жууға арналған сұйық сабын жағыңыз.
2. Айырып-қосқышты қосыңыз, сонда сабын көпіреді.

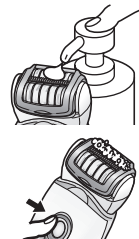

### 3. Шашты шайып жіберу үшін, саптаманы сумен жуыңыз.

- Ыстық су қолданбаңыз.
- Егер сабын толық кетпесе, ақ іздер жиналады да, дискілер мен ұстара жүзінің оңай қозғалуына кедергі келтіріледі.
- Сыртқы қалпақшаны шешіп алып, қыруға арналған саптаманы шайыңыз.



### 4. Айырып-қосқышты ажыратып, құрылғыны құрғақ матамен сүртіп, көптіріңіз.

#### Аяқ күтіміне арналған саптама

1. Егеуіш саптаманың ортаңғы бөлігіне қол жууға арналған сұйық сабын жағыңыз.
2. Егеуіш-саптаманы сулап, құрылғыны қосыңыз.
3. Қалдықтарды сумен немесе жылылау сумен жақсылап шайыңыз.
4. Қуат көзінен ажыратқаннан кейін, сыртқы қалпақшаны алып тастап, ішін шайыңыз.
5. Құрғақ матамен сүртіп, жақсы желдетілетін орынға қойып құрғатыңыз.

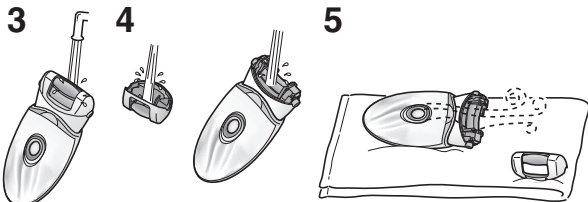

### Сыртқы қыру торын ауыстыру

Сыртқы торды [H] жыл сайын, ішкі ұстара жүзін екі жылда бір рет ауыстыру ұсынылады. Сыртқы торды оны ауыстыру кезінде ғана қыруға арналған саптамадан [H] алыңыз.

1. Сыртқы қырғыш торды саусақтармен ұстап тұрып, сыртқы қалпақша ішіндегі, ұстара жүзінің үстіндегі (b) пластикалық панельді (a) ілмектерден алу үшін, қол тырнағымен ақырындап басыңыз.
2. Жаңа сыртқы қырғыш торды аздап майыстырып, сыртқы қалпақша ішінде бекітілгенше итеру керек.

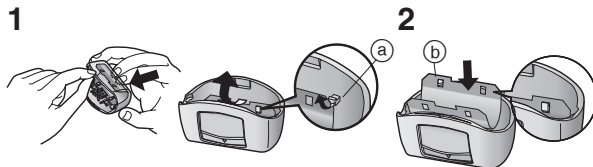

### Егеуіш саптаманы ауыстыру

Егеуіш саптаманың қызмет көрсету уақыты шамамен 1 жыл (әрбір 2 аптада шамамен бір рет қолданғанда 10 минутқа қосқан уақыт есепке алынады). Егеуішті жылына бір рет ауыстыруды ұсынамыз.

1. Саусағыңызбен төмен басып, егеуіш саптаманы шығарып алыңыз.
2. Пішімделген бөлігін таңбасы жағымен бекітіп, төмен басыңыз.

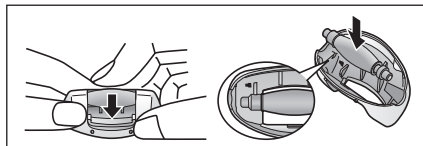

## Ақаулықтарды жою

Ақаулық		Ықтимал себебі	Амал
Құрылғы жұмыс істемейді.	<b>Эпиляция кезінде</b>	▶ Ол зарядталмаған.	▶ Құрылғыны толығымен зарядтаңыз.
		▶ Адаптер розеткаға қосылып, айырып-қосқыш ҚОСЫЛҒАН.	▶ Розеткаға қосылған кезде тек зарядтау мүмкін. ▶ Оны розеткадан ажыратып қолданыңыз.
		▶ Теріні қорғайтын протектор немесе дискілер майысқан, шатынаған немесе зақымдалған.	▶ Ресми қызмет көрсету орталығында жөндетіңіз.
	<b>Эпиляция жасау немесе қыру кезінде</b>	▶ Шаш шаңы жиналып қалды.	▶ Шаш шаңынан тазалаңыз.
		▶ Душ гелі дискілерге немесе ұстара жүзіне жабысып қалған.	▶ Жылы суға салып қою арқылы оны кетіріңіз.
	<b>Аяққа күтім жасаған кезде</b>	▶ Сыртқы қалпақша берік бекітілмеген.	▶ Оны қайта бекітіңіз.
Пайдалану уақыты азайып кетті.	<b>Эпиляция кезінде</b>	▶ Құрылғыны ұсынылған пайдалану температурасында емес.	▶ Оны ұсынылған 5 - 35 °С пайдалану температурасында пайдаланыңыз.
		▶ Құрылғы теріге шамадан тыс күш салынып басылған.	▶ Теріге абайлап басыңыз.
		▶ Толық зарядталмаған	▶ Құрылғыны толығымен зарядтаңыз.
Түкті алмайды.	<b>Эпиляция кезінде</b>	▶ Құрылғы ұзын түкке қолданылған.	▶ Ұзындығы шамамен 2-3 мм түкке қолданыңыз.
Түктер қатты қылға айналады.		▶ Құрылғыны қолдану немесе жылжыту жолы дұрыс емес.	▶ 67-бетті қараңыз.
Құрылғы жұмыс барысында тоқтап қалады.		▶ Құрылғы теріге шамадан тыс күш салынып басылған.	▶ Теріге абайлап басыңыз.
Құрылғы түктерді бұрынғыдай жақсы алмайды.		▶ Толық зарядталмаған	▶ Құрылғыны толығымен зарядтаңыз.
		▶ Шаш шаңы жиналып қалды.	▶ Шаш шаңынан тазалаңыз.
		▶ Теріні қорғайтын протектор немесе дискілер майысқан, шатынаған немесе зақымдалған.	▶ Ресми қызмет көрсету орталығында жөндетіңіз.

Ақаулық		Ықтимал себебі	Амал
Құрылғы бұрынғыдай жақсы қимайды.	Қырыну кезінде	▶ Шаш шаңы жиналып қалды.	▶ Шаш шаңынан тазалаңыз.
		▶ Ұстара жүзі майысқан.	▶ Ұстара жүзін ауыстырыңыз. Ауыстыру нұсқаулары:
		▶ Ұстара жүзі тозған.	▶ Сыртқы қырғыш тор: Шамамен 1 жыл Ішкі ұстара жүзі: Шамамен 2 жыл
Егемейді.	Аяққа күтім жасаған кезде	▶ Егеуіш-саптама тозған.	▶ Егеуіш-саптаманы ауыстырыңыз. Ауыстыру нұсқаулары: Шамамен 1 жыл
		▶ Құрылғы жұмсақ режимде пайдаланылады.	▶ Оны қалыпты режимде пайдаланып көріңіз.
Иісі кетпейді.		▶ Өлі де кір ме?	▶ Егеуіш-саптаманы жұмас бұрын 24 сағатқа суға салып қойыңыз.

## Батарейаның жұмыс мерзімі

Егер құрылғы аптасына шамамен бір рет зарядталатын болса, аккумуляторды пайдалану мерзімі 3 жыл болады. Қолданушы эпилятор ішіндегі аккумуляторды өзі ауыстырмағаны жөн. Аккумуляторды ресми қызмет көрсету орталығының қызметкерлері ауыстыруы қажет.

## Ішіне орналастырылған аккумуляторды шығару

**Эпиляторды жою алдында ішіне орнатылған қайта зарядталатын батареяны алыңыз.**

Батарея арнайы тағайындалған мекенде (ондай мекен болған жағдайда) жойылғанына көз жеткізіңіз.

Бұл суретті тек қана эпиляторды кәдеге жарату кезінде пайдалану мүмкін, оны жәндеу үшін емес. Егер өз қолыңызбен эпиляторды бөлшектесеңіз, ол су өтпейтін болмайды, ал бұл ақаулыққа алып келуі мүмкін.

- Батареяны алу кезінде эпиляторды қуат сымынан ажырату қажет.
- Қосу үшін қуат айырып-қосқышын басыңыз да, қосулы күйде ұстап, батарея зарядын толық тауысыңыз.
- ①-ден ⑤-дейінгі қадамдарды орындаңыз, батареяны көтеріп, оны құрылғыдан алып шығарыңыз.
- Аккумулятордың қысқа тұйықталуынан абай болыңыз.

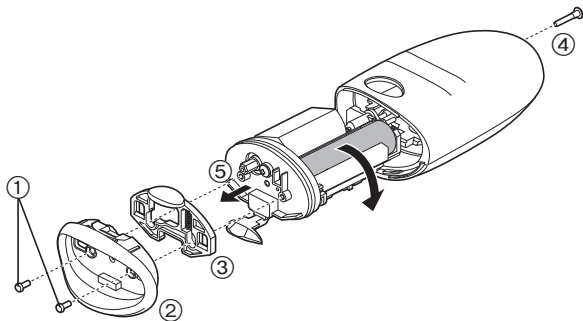

## Қоршаған ортаны қорғау және материалдарды кәдеге жарату бойынша кеңестер

Эпиляторда литий-ионды аккумулятор бар.

Аккумуляторды арнайы тағайындалған мекемеде (ондай мекеме болған жағдайда) жоюды ұсынамыз.

## Техникалық сипаттамасы

Қуат көзі	Айнымалы тоқ адаптерінің үстіндегі атау жазылған тақтаны қараңыз. (Автоматты түрде кернеуді өзгерту)
Зарядтау уақыты	Шамамен 1 сағат

Аталмыш өнім тек үй жағдайында пайдалануға арналған.

Өндірушінің белгілегеніне сәйкес, құрылғы өндірілген күнінен бастап 7 жылға жарамды (егер бұл құрылғы осы барлық пайдалану нұсқауларына және техникалық стандарттарға сәйкес жұмсалатын жағдайларда ғана қолданылса)



KZ.O.02.0052

Өндірілген күні өнімде көрсетілген.

**Панасоник Корпорэйшн**

1006, Кадома, Осака 571-8501, Жапония

Қытайда жасалған

**Ескертпе:**

**Құрылғының өндірілген күнін (жылы, айы, күні)  
құрылғының және адаптердің артқы жағындағы нөмір  
арқылы анықтай аласыз.**

**Нөмірі: X XX XX**

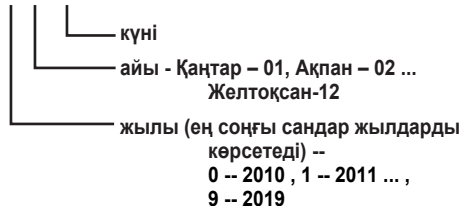

Келесі нормативті құжаттарға сай келеді:

ГОСТ 14087-88,

ГОСТ 9043-93, пп. 1.2, 2.1, 2.2, 2.12-2.15, 2.17,

ГОСТ 9357-95, пп. 4.2, 5.1.13, 5.1.17, 5.1.18, 5.4, 6.1-6.3,

ГОСТ23511-79 п.1,

СТСЭВ 4672-84, п. 1.1

Уполномоченная организация:

Филиал ООО «Панасоник Рус», Казахстан, 050050, Алматы, ул.

Сейфуллина, 284.

Тел.: +7 (727) 298 09 09

Бесплатная горячая линия по Казахстану: 8-8000-809-809

Уәкілетті ұйым:

ООО «Панасоник Рус» Филиалы, Қазақстан, 050050, Алматы қ.,

Сейфуллин көш., 284.

Тел.: +7 (727) 298 09 09

Қазақстан бойынша ақысыз қоңырау шалу үшін: 8-8000-809-809



Panasonic Corporation  
<http://panasonic.net/>  
© Panasonic Corporation 2012