

BG
BS
CS
HU
RO
SK
SL
SR
HR
ET
LV
LT
PL
EN
ES

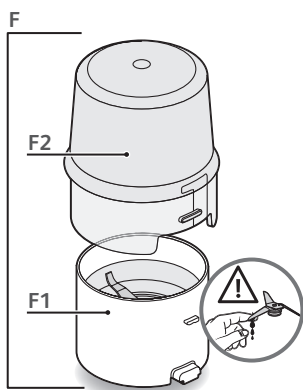

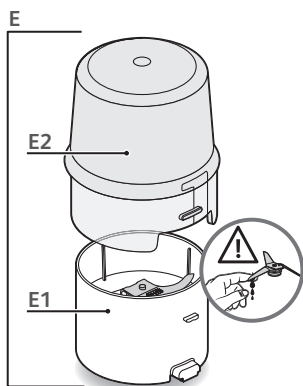

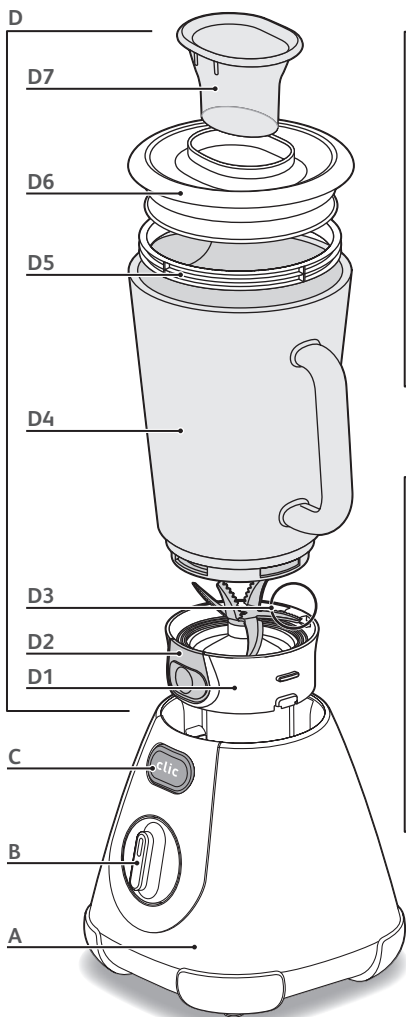
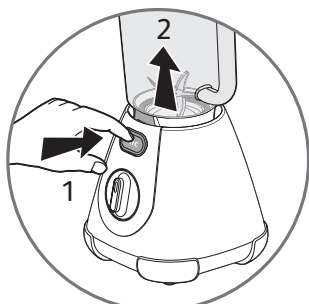
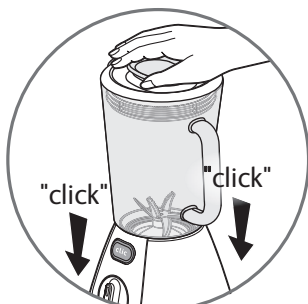
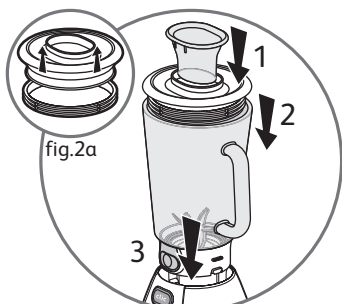
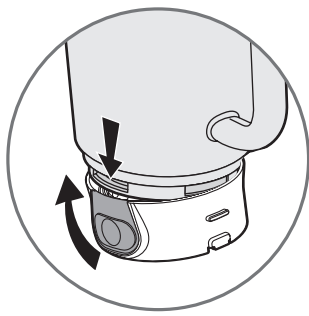
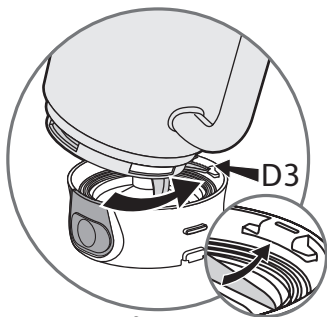
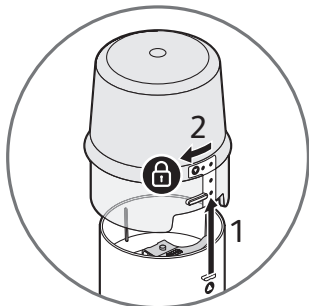

fig.5

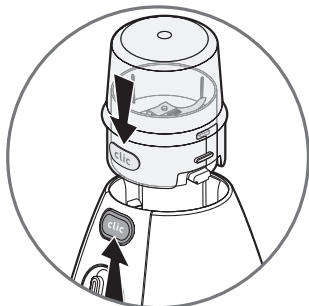

fig.6a



fig.6b

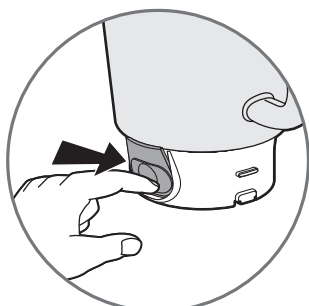

fig.7a

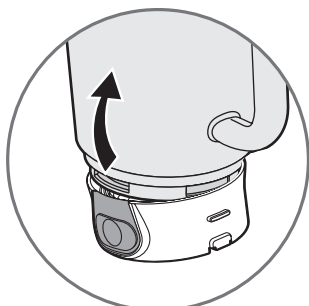

fig.7b

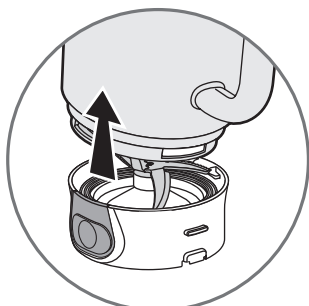

fig.7c

- A Моторен модул
- B Селектор с 5 скорости
- C Бутон за освобождаване на каната
- D Сглобка на каната на блендера
 - D1 Модул с нож с вградено уплътнение
 - D2 Бутон за освобождаване на модула с ножовете
 - D3 Ръб за подравняване
 - D4 Градуирана стъклена кана за блендер
- D5 Уплътнение на капака
- D6 Капак
- D7 Мерителна чашка
- E Мелничка за билки (*аксесоарът зависи от модела)
 - E1 Купа
 - E2 Капак
- F Мелничка за подправки (*аксесоарът зависи от модела)
 - F1 Купа
 - F2 Капак

* Аксесоарите, които се съдържат към закупения от вас модел, са показани на етикета, който се намира отгоре на опаковката.

ВНИМАНИЕ: мерките за безопасност са част от уреда.

Прочетете ги внимателно, преди да използвате Вашия нов уред за първи път. Съхранявайте гинамясто, където щоможе те да гинамеритеида ги разгледате на по-късен етап.

Заклучване за безопасност

Уредът няма да работи, ако сглобката на каната на блендера (D) или аксесоарите (E) или (F) не е позиционирана правилно и заключена върху моторния модул (A).

Преди първоначална употреба

Преди да използвате уреда за пръв път, почистете всички аксесоари (D, E, F) в топла вода с веро, освен моторния модул (A).

ВНИМАНИЕ: Ножовете са изключително остри; много внимавайте с тях, когато използвате или почиствате уреда и когато изпразвате купите или каната.

Уверете се, че опаковката е премахната, преди да използвате уреда.

Важна бележка: Завъртете селектора за скорост (B) на „0“, преди да поставите сглобката на блендера или аксесоарите му върху моторния модул.

Не включвайте блендера, ако капакът (D6) не е поставен правилно на мястото си върху каната на блендера (D4).

Използване

Използване на блендера

- Преди да сглобите каната (D), изберете най-удобната позиция за дръжката на каната (D4) (отляво или отдясно).

Когато „щракващият“ бутон (D2) на блокировката на ножовете (D1) е пред вас, поставете ръбчето за подравняване (D3) в жлеба за сглобяване, който се намира в основата на каната (D4) (фиг. 1a), след което спуснете модула с ножовете (D1) надолу във второто гнездо (фиг. 1b), което се намира отпред на основата на каната, докато модулт се заключи на място (ще чуете щракване) (фиг. 1c).

Уверете се, че каната (D4) и модулт с ножа (D1) са сглобени добре, натиснете бутона (D2) и поставете съставките в каната, без да превишавате максималното ниво, посочено на нея:

* 1,5 l за гъсти смеси

* 1,25 l за течни смеси

Уверете се, че уплътнението (D5) е на капака (D6) (фиг. 2a) и поставете двете заедно върху каната (D4).

Сложете капачката (D7) в отвора отгоре на капака.

Поставете сглобената кана за блендера (D) върху моторния модул (A), като „щракващият“ бутон (D2) на модула с ножовете е подравнен с „щракващия“ бутон (C) на моторния модул (фиг. 2b), след което натиснете каната плътно надолу, за да я заключите върху моторния модул (ще чуете двойно щракване) (фиг. 3).

Включете уреда в контакта и завъртете селектора за скорост (B) на желаната позиция или натиснете „Импулс“ няколко пъти.

За да спрете уреда, завъртете селектора за скорост (B) на позиция „0“. Откачете уреда от контакта. Отстранете каната (D) от моторния модул (A), като натиснете „щракващия“ бутон (C), след което вдигнете каната (фиг. 4).

Използване на мелничката за билки и мелничката за подправки

- С мелничката за билки (E) можете да режете съставки като лук, чесън, месо (нарязано на парчета), сушени плодове и билки за няколко секунди, както и да правите галета (от сухари и др.). Не използвайте мелничката за билки за течни заготовки (плодови сокове и др.).

- С мелничката за подправки (F) можете да смелите на прах различни подправки само за няколко секунди: семена от кориандър, пипер на зърна и др.

Тези аксесоари идват с капак, който предотвратява достъп до ножовете по време на употреба. Поставете съставките в купата (E1) или (F1). Подравнете символа ▼ на капака (E2) или (F2) със символа ▲ на купата (E1) или (F1). Напаснете купата и капака и завъртете капака по часовниковата стрелка до  за да заключите сглобката (фиг. 5).

Поставете сглобката (E) или (F) върху моторния модул, като подравните 2-те ръбчета на аксесоара с жлебовете на моторния модул, като „щракващата“ маркировка на капака е подравнена с „щракващия“ бутон (C) на моторния модул (фиг. 6a), след което натиснете аксесоара плътно надолу, за да го заключите към моторния модул (ще чуете двойно щракване) (фиг. 6b).

Включете уреда в контакта и завъртете селектора за скорост (B) на желаната позиция или натиснете „Импулс“ няколко пъти. Дръжте аксесоара здраво по време на работа. За да спрете уреда, върнете селектора за скорост (B) на позиция „0“. Откачете уреда от контакта. Дръжте аксесоара и го освободете от моторния модул, като натиснете „щракващия“ бутон (C) на моторния модул (A) (фиг. 4).

Отключете капака по обратен ред на стъпките за сглобяване.

След това можете да извадите заготовката от купата.

Съставки	Количество (макс)	Работно време	Акcesoари
Сушени кайсии	80 г	Завъртете бутона към „импулс“ продължително за 4 секунди	E
Галети	1 сухар	На импулси	E
Лук	50 г	5 секунди на скорост 1	E
Магданоз	6 г	На импулси	E
Почистено, нарязано месо	60 г	На импулси	E
Кориандър	50 г	60 секунди на скорост 5	F
Черен пипер на зърна	50 г	60 секунди на скорост 5	F
Гъсти смеси	Макс. 1,5 l	3 минути максимум на Скорост 5	D
Течни смеси	Макс. 1,25 l	3 минути максимум на Скорост 5	D

Почистване

Изключете уреда от контакта и отстранете купата и акcesoарите.

Ножовете на акcesoарите са много остри. Внимавайте, когато боравите с тях.

Изплакнете купите и капците незабавно с течаща вода, а сваляемите части - в гореща вода със сапун.

За лесно почистване можете да откочите модула с ножовете (D1) от каната (D4), като натиснете „щракващия“ бутон (D2) (фиг. 7a, 7b, 7c).

Уплътнението на модула с ножовете (D1) не се сваля. Свързката на капака (D6) се сваля.

Каната (D) и акcesoарите (E) и (F) могат да се мият в горната кошница на съдомиялна машина с програми „ECO“ (EKO) или „LIGHTLY SOILED“ (ЛЕКО ЗАМЪРСЯВАНЕ).

Почиствайте моторния модул (A) с влажна кърпа и го подсушавайте внимателно.

Никога не потапяйте моторния модул (A) в течаща вода или друга течност.

Какво да направите, ако уредът ви не работи? _____

Проблеми	Причини	Решения
Продуктът не работи.	Щепселът не е включен.	Включете уреда към контакт със същото напрежение.
	Каната или аксесоарът не са поставени правилно или не са заключени към моторния модул.	Проверете дали каната или аксесоарите са правилно поставени и заключени към моторния модул, както е показано в инструкциите. Трябва да чуе двойно „щракване“.
	Модулът с ножовете (D1) не е прикрепен правилно към каната (D4).	Отключете модула с ножовете (D1) и го свържете към каната (D4) (фиг. 1a, 1b, 1c) още веднъж.
Продуктът спира да работи, докато го ползвам.	Претоварване със съставки (активира се електронния предпазен механизъм на мотора).	В такъв случай откачете продукта от контакта, върнете бутона в позиция 0 и оставете уреда да изстине минимум 30 минути.
Прекомерни вибрации.	Продуктът не е поставен върху равна повърхност.	Поставете уреда върху равна повърхност.
	Количеството съставки е твърде голямо.	Намалете количеството на обработваните съставки.
Теч от капака.	Количеството съставки е твърде голямо.	Намалете количеството на обработваните съставки.
	Капакът не е поставен правилно.	Заключете капака правилно върху каната на блендера.
	Уплътнението (D5) не е поставено добре върху капака.	Поставете уплътнението (D5) правилно върху капака (D6) (фиг. 2a).
Теч от дъното на каната.	Модулът с ножовете (D1) не е прикрепен правилно или здраво към каната (D4).	Поставете модула с ножовете по правилния начин върху каната; трябва да чуе щракване. Бутонът (D2) трябва да бъде напълно подравнен с модула с ножовете (D1).
Ножът не се върти лесно.	Парчетата храна са прекалено големи или прекалено твърди.	Намалете размера или количеството на обработваните съставки. Добавете течност.

Уредът продължава да не работи?

BG

Свържете се с отдела за обслужване на клиенти (вижте информация за връзка на края на тази брошура).

Акcesoари

Можете да персонализирате уреда си и да се сдобие с следните акcesoари от предпочитания от вас магазин или от одобрен сервизен център: Акcesoар мелничка за билки (E), акcesoар мелничка за подправки (F) или допълнителна кана за блендер (D).

Моля, първо правете справка в настоящата брошура с инструкции и се свържете с одобрен сервизен център (вижте списъка в края), като посочите продуктивния код за вашия уред - LMxxx или BLxxx.

Рециклиране



Изхвърляне на уреда и опаковъчните му материали.

Опаковката се състои изцяло от материали, които не са опасни за околната среда и затова могат да се изхвърлят в съответствие с мерките за рециклиране, приложими на вашето местоживее. За да изхвърлите самия уред, моля, свържете се със съответната служба на местните власти.

Край на жизнения цикъл на електрически и електронни продукти.

Вашият уред се очаква да работи много години. Когато обаче дойде моментът да го смените, не го изхвърляйте в кофата или на сметище, а го занесете в центъра за рециклиране във вашия град (или в пункт за приемане на отпадъци, където е приложимо).



Мислете за околната среда!

- ⓘ Вашият уред съдържа ценни материали, които могат да се извлекат или рециклират.
- ♻️ Оставете го в местен пункт за събиране на полезни отпадъци.

- A** Jedinica motora
- B** Tipka za odabir 5 brzina
- C** Tipka za oslobađanje vrča
- D** Sklop vrča blendera
 - D1** Jedinica oštrice s ugrađenom gumicom
 - D2** Tipka za oslobađanje jedinice oštrice
 - D3** Element za pozicioniranje
 - D4** Stakleni vrč blendera s označenim mjerama
- D5** Gumica poklopca
- D6** Poklopac
- D7** Mjerna posuda
- E** Mlin za začinsko bilje (* pribor ovisno o modelu)
 - E1** Posuda
 - E2** Poklopac
- F** Mlin za začine (* pribor ovisno o modelu)
 - F1** Posuda
 - F2** Poklopac

* Pribor sadržan u modelu koji ste kupili prikazan je na naljepnici na gornjem dijelu pakovanja.

OPREZ: mjere opreza dio su uređaja.

Pažljivo ih pročitajte prije prvog korištenja novog uređaja. Držite ih na mjestu gdje ih možete pronaći i kasnije pogledati.

Sigurnosno zatvaranje

Aparat neće raditi ako sklop vrča blendera (**D**) ili pribor (**E**) ili (**F**) nije propisno pozicioniran i zaključan na jedinicu motora (**A**).

Prije prve upotrebe

Prije prvog korištenja aparata očistite sav pribor (**D**, **E**, **F**) u toploj vodi s tekućim sredstvom za pranje posuđa, osim jedinice motora (**A**).

OPREZ: Oštrice su izuzetno oštre; kada koristite ili čistite aparat i kada praznite posude ili vrč, s oštricama rukujte oprezno.

Prije rukovanja aparatom provjerite da li je sva ambalaža uklonjena.

Važna napomena: Prije stavljanja sklopa blendera ili pribora na jedinicu motora tipka za odabir brzine (**B**) okrenite u položaj "0".

Ne uključujte blender ako poklopac (D6) nije propisno postavljen na svoje mjesto na vrču blendera (D4).

Upotreba blendera

- Prije sastavljanja vrča (**D**) odaberite najpraktičniji položaj drške vrča (**D4**) (na desnu ili lijevu stranu).

Pomoću tipke "clic" (**D2**) bloka oštrica (**D1**) ispred vas, stavite element za pozicioniranje (**D3**) u prorez sklopa koji se nalazi u kućištu vrča (**D4**) (sl. 1a), a zatim spuštajte jedinicu oštrice (**D1**) u drugi prorez (sl. 1b) koji se nalazi ispred kućišta vrča, dok jedinica ne nalegne u svoje mjesto (čut ćete zvuk klika) (sl. 1c).

Uvjerite se da su vrč (D4**) i jedinica oštrice (**D1**) dobro montirani, pritisnite tipku (**D2**) i stavite sastojke u vrč bez prekoračenja označenog maksimalnog nivoa:**

* **1,5 l za gustu smjesu**

* **1,25 l za tečne smjese**

Uvjerite se da je gumica (**D5**) na poklopcu (**D6**) (sl. 2a) i stavite ih zajedno na vrč (**D4**).

Stavite čep (**D7**) u prorez na gornjem dijelu poklopcu.

Stavite sastavljen vrč blendera (**D**) na jedinicu motora (**A**) s tipkom "clic" (**D2**) na jedinici motora u ravni s tipkom "clic" (**C**) na jedinici motora (sl. 2b) i pritisnite vrč čvrsto prema dolje kako biste ga zaključali na jedinicu motora (čut ćete zvuk dvostrukog klika) (sl. 3).

Priključite aparat na strujno napajanje i tipku za odabir brzine (**B**) okrenite u željeni položaj ili nekoliko puta pritisnite tipku "Pulse".

Za zaustavljanje aparata, tipku za odabir brzine (**B**) okrenite u položaj "0". Isključite aparat iz strujnog napajanja. Skinite vrč (**D**) s jedinice motora (**A**) pritiskom na tipku "clic" (**C**), a zatim podignite vrč (sl. 4).

Korištenje mlina za bilje i začine

- S mlinom za začinsko bilje (**E**) možete sjeckati sastojke poput crvenog luka, bijelog luka, mesa (isjeckanog u komade), suhog voća i začinskog bilja u nekoliko sekundi i napraviti mrvice (od dvopeka i sl.). Mlin za začinsko bilje ne koristite za obradu tečnih sastojaka (voćnih sokova i sl.)
- S mlinom za začine (**F**) možete u prah samljeti različite začine u nekoliko sekundi: sjemenke korijandera, zrna bibera, itd.

Ovaj pribor isporučuje se poklopcem koji spriječava pristup oštricama tokom upotrebe. Stavite sastojke u posudu (**E1**) ili (**F1**). Poravnajte simbol ▼ na poklopcu (**E2**) ili (**F2**) sa simbolom ▲ na posudi (**E1**) ili (**F1**). Namjestite posudu na poklopac i okrenite poklopac u smjeru kretanja kazaljki na satu do  kako biste zabravili sklop (sl. 5).

Stavite sklop (**E**) ili (**F**) na jedinicu motora poravnavajući 2 rebra pribora s prorezima na jedinici motora, s oznakom "clic" na poklopcu poravnanom s tipkom "clic" (**C**) na jedinici motora (sl. 6a) i pritisnite pribor čvrsto prema dolje kako biste ga zaključali na jedinicu motora (**čut ćete zvuk dvostrukog klika**) (sl. 6b).

Priključite aparat na strujno napajanje i tipku za odabir brzine (**B**) okrenite u željeni položaj ili nekoliko puta pritisnite tipku "Pulse". Pribor držite čvrsto tokom rada. Za zaustavljanje aparata, tipku za odabir brzine (**B**) vratite u položaj "0". Isključite aparat iz strujnog napajanja. Držite pribor i otpustite ga s jedinice motora pritiskom na tipku "clic" (**C**) na jedinici motora (**A**) (sl. 4). Otključajte poklopac obrnutim redoslijedom sastavljanja.

Obradene sastojke zatim možete staviti u posudu.

Sastojci	Količina (maks.)	Vrijeme rada	Pribor
Suhe kajsije	80 g	Okrenite tipku na pulsni režim 4 sekunde.	E
Krušne mrvice	1 dvopek	U pulsnom režimu	E
Crveni luk	50 g	5 sekundi u brzini 1	E
Peršun	6 g	U pulsnom režimu	E
Fino, sjeckano meso	60 g	U pulsnom režimu	E
Korijander	50 g	60 sekundi u brzini 5	F
Biber	50 g	60 sekundi u brzini 5	F
Guste smjese	Maks. 1,5 l	3 minute maks. u brzini 5	D
Tečne smjese	Maks. 1,25 l	3 minute maks. u brzini 5	D

Čišćenje

Isključite aparat iz strujnog napajanja i skinite posudu ili pribor.

Oštrice pribora su vrlo oštre. S oštricama rukujte oprezno.

Posude i poklopce operite odmah pod tekućom vodom, a odvojive dijelove u vrućoj sapunici. Za jednostavno čišćenje možete odvojiti jedinicu oštrice (**D1**) od vrča (**D4**) pritiskom na tipku "clic" (**D2**) (sl. 7a, 7b, 7c).

Gumica jedinice oštrice (**D1**) ne može se odvojiti. Spojnica poklopca (**D6**) može se odvojiti.

Vrč (**D**) i pribor (**E**) i (**F**) mogu se prati u mašini za pranje posuđa u gornjoj košarici u programima "ECO" ili "LIGHTLY SOILED".

Jedinicu motora (**A**) očistite vlažnom krpom i pažljivo je osušite.

Jedinicu motora (**A**) nikada ne uranjajte u tekuću vodu ili druge tekućine.

Šta učiniti ako aparat ne radi?

Problemi	Uzroci	Rješenja
Aparat ne radi.	Utikač nije priključen.	Priključite aparat u utičnicu istog napona.
	Vrč ili dijelovi nisu ispravno postavljeni ili zaključani na jedinicu motora.	Provjerite jesu li vrč ili pribor ispravno postavljeni i zaključani na jedinicu motora kako je prikazano u uputstvu. Morate čuti zvuk dvostrukog "klika".
	Jedinica oštrice (D1) nije ispravno pričvršćena na vrč (D4).	Otključajte jedinicu motora (D1) i ponovo je zaključajte na vrč (D4) (sl. 1a, 1b, 1c).
Aparat se zaustavlja tokom upotrebe.	Previše sastojaka (aktivacija elektroničkog sigurnosnog uređaja motora).	U tom slučaju isključite aparat iz strujnog napajanja, vratite tipku u položaj 0 i pričekajte najmanje 30 minuta da se aparat ohladi.
Prevelike vibracije.	Aparat nije postavljen na ravnu površinu.	Postavite aparat na ravnu površinu.
	Količina sastojaka je prevelika.	Smanjite količinu sastojaka koje obrađujete.
Curenje iz poklopca.	Količina sastojaka je prevelika.	Smanjite količinu sastojaka koje obrađujete.
	Poklopac nije ispravno postavljen.	Ispravno zaključajte poklopac na vrč blendera.
	Gumica (D5) nije dobro postavljena na poklopac.	Gumicu (D5) ispravno postavite na poklopac (D6) (sl. 2a).
Curenje na dnu vrča.	Jedinica oštrice (D1) nije propisno ili dobro zaključana na vrč (D4).	Jedinicu oštrice ispravno postavite na vrč; morate čuti zvuk klika. Tipka (D2) mora biti potpuno u ravni s jedinicom oštrice (D1).
Oštrica se ne okreće glatko.	Komadi namirnica su preveliki ili pretvrdi.	Smanjite veličinu ili količinu sastojaka koje obrađujete. Dodajte tekućinu.

Vaš aparat i dalje ne radi?

Obratite se korisničkoj službi (pogledajte podatke za kontakt na kraju ovog uputstva za upotrebu).

Pribor

Možete prilagoditi svoj aparat i nabaviti sljedeći pribor kod svog uobičajenog trgovca ili u ovlaštenom servisnom centru: pribor mlina za bilje (**E**), pribor mlina za začine (**F**) ili dodatni vrč blendera (**D**).

Najprije pogledajte ovo uputstvo za upotrebu i obratite se ovlaštenom servisnom centru (pogledajte listu na kraju) uz navođenje šifre proizvoda za svoj aparat LMxxx ili BLxxx.

Reciklaža



Zbrinjavanje aparata i pripadajuće ambalaže.

Ambalaža se sastoji isključivo od materijala koji ne predstavljaju opasnost za životnu sredinu i koje je moguće zbrinuti u skladu s važećim lokalnim propisima za reciklažu. Za samostalno zbrinjavanje aparata obratite se odgovarajućoj lokalnoj službi.

Kraj radnog vijeka električnih i elektronskih proizvoda.

Vaš aparat je predviđen za dugogodišnji rad. Međutim, kada dođe vrijeme zamjene, aparat ne bacajte u kantu ili na odlagalište otpada, nego ga odnesite u centar za reciklažu u svom gradu (ili u centar za sakupljanje otpada, ako je primjenjivo).



Mislite na životnu sredinu!

- ⓘ Vaš aparat sadrži vrijedne materijale koje je moguće ponovo koristiti ili reciklirati.
- ➔ Aparat odložite na lokalno mjesto za sakupljanje otpada iz domaćinstva.

- A** Jednotka s motorem
- B** Pětirychlostní volič
- C** Tlačítko pro uvolnění nádoby
- D** Mixovací příslušenství nádoby
 - D1** Jednotka s břity a vestavěným těsněním
 - D2** Tlačítko pro uvolnění jednotky s břity
 - D3** Pomocná žebra
 - D4** Skleněná nádoba mixéru
 - D5** Těsnění víka
- D6** Víko
- D7** Odměrka
- E** Sekáček na bylinky (*příslušenství závisí na daném modelu)
 - E1** Miska
 - E2** Víko
- F** Mlýnek na koření (*příslušenství závisí na daném modelu)
 - F1** Miska
 - F2** Víko

* Příslušenství k vámi zakoupenému modelu je zobrazeno na štítku umístěném na horní straně obalu.

POZOR: bezpečnostní pokyny jsou přiloženy k zařízení.

Před tím, než svůj nový přístroj poprvé použijete, si je pozorně přečtěte. Uchovávejte je na místě, kde je možné je nalézt a odkazovat na ně.

System bezpečného uzamčení _____

Není-li nádoba mixéru (**D**) nebo příslušenství (**E**) nebo (**F**) správně nasazena na jednotce s motorem (**A**), není možné spotřebič spustit.

Před prvním použitím

Před prvním použitím spotřebiče umyjte příslušenství (**D**, **E**, **F**) v teplé vodě s přidavkem přípravku na nádobí (s výjimkou jednotky s motorem (**A**)).

UPOZORNĚNÍ: břity jsou velmi ostré, při mytí a používání spotřebiče a při vyprazdňování misek nebo nádob s nimi zacházejte velmi opatrně.

Před použitím mixéru zkontrolujte, že jste odstranili všechny balící materiál.

Důležité upozornění: Před osazením příslušenství spotřebiče nebo mixéru na jednotku s motorem otočte volič rychlosti (**B**) do polohy „0“.

Není-li víko (D6**) řádně nasazené na nádobě mixéru (**D4**), mixér nespouštějte.**

Použití

Používání mixéru

- Před osazením nádoby (D) se rozhodněte, na které straně byste si přáli mít rukojeť nádoby (D4), zda vpravo nebo vlevo.

Nádobu uchopte uvolňovacím tlačítkem (D2) na jednotce s břity (D1) otočeným k sobě a nasadte na pomocné žebro (D3) tak, aby zapadlo do štěrbin ve dně nádoby (D4) (obr. 1a). Poté zasadte jednotku (D1) do druhé štěrbin (obr. 1b) v přední části dna nádoby tak, aby celá jednotka zapadla do správné polohy (uslyšíte cvaknutí) (obr. 1c).

Ověřte si, že jsou nádoba (D4) a jednotky s břity (D1) řádně sestavené, stiskněte tlačítko (D2) a do nádoby vložte suroviny, aniž byste přitom přesáhli maximální povolenou úroveň:

* 1,5 l pro husté směsi

* 1,25 l pro tekuté směsi

Ověřte si, že je těsnění (D5) nasazeno na víku (D6) (obr. 2a), a víko s těsněním nasadte na nádobu (D4). Odměrku (D7) zasuňte do otvoru ve víku.

Sestavenou nádobu (D) nasadte na jednotku s motorem (A) tak, aby bylo uvolňovací tlačítko (D2) na jednotce s břity umístěno nad uvolňovacím tlačítkem (C) na jednotce s motorem (obr. 2b). Nádobu mixéru pevně zatlačte směrem dolů, aby zapadla do správné polohy na jednotce s motorem (uslyšíte dvojí cvaknutí) (obr. 3).

Zapojte spotřebič do sítě a otočte volič rychlosti (B) do požadované polohy nebo několikrát stiskněte tlačítko „Pulse“.

Chcete-li spotřebič zastavit, otočte volič rychlosti (B) do polohy „0“. Odpojte spotřebič ze sítě. Stiskněte uvolňovací tlačítko (C) a pohybem vzhůru sejměte nádobu (D) z jednotky s motorem (A) (obr. 4).

Používání sekáčku na bylinky nebo mlýnku na koření

- Pomocí sekáčku na bylinky (E) můžete během několika sekund nasekat suroviny, jako je cibule, česnek, maso (nakrájené na kousky), sušené ovoce nebo bylinky, nebo připravit strouhanku (ze sucharů apod.). Sekáček na bylinky nepoužívejte na tekuté přísady (ovocné džusy apod.).

- Pomocí mlýnku na koření (F) můžete během několika sekund pomlít na prášek různé druhy koření: semínka koriandru, kuličky pepře apod.

Příslušenství je dodáváno s víkem, které za provozu znemožňuje přístup k břitům. Suroviny vložte do mísy (E1) nebo (F1). Srovnajte symbol ▼ na víku (E2) nebo (F2) se symbolem ▲ na misce (E1) nebo (F1). Nasadte misku na víko a otočte víkem po směru hodinových ručiček na , aby bylo vše řádně uzamčené (obr. 5).

Nasadte příslušenství (E) nebo (F) na jednotku s motorem tak, aby žebra na příslušenství zapadla do štěrbin v jednotce s motorem a aby značka „klik“ na víku ležela naproti uvolňovacímu tlačítku (C) na jednotce s motorem (obr. 6a). Příslušenství pevně zatlačte směrem dolů, aby zapadlo do správné polohy na jednotce s motorem (uslyšíte dvojí cvaknutí) (obr. 6b).

Zapojte spotřebič do sítě a otočte volič rychlosti (B) do požadované polohy nebo několikrát stiskněte tlačítko „Pulse“. Příslušenství za chodu pevně držte. Chcete-li spotřebič zastavit, otočte volič rychlosti (B) do polohy „0“. Odpojte spotřebič ze sítě. Uchopte příslušenství a stisknutím uvolňovacího tlačítka (C) na jednotce s motorem (A) ho uvolněte (obr. 4).

Opačným postupem než při osazování uvolněte víko.

Suroviny teď můžete z mísy vyjmout.

Suroviny	Množství (max.)	Doba chodu	Příslušenství
Sušené meruňky	80 g	Otočte knoflíkem na pulzy na dobu 4 s	E
Strouhanka	1 suchar	Pulzy	E
Cibule	50 g	5 s při rychlosti 1	E
Petržel	6 g	Pulzy	E
Očištěné, nakrájené maso	60 g	Pulzy	E
Koriandr	50 g	60 s při rychlosti 5	F
Pepř	50 g	60 s při rychlosti 5	F
Husté směsi	max. 1,5 l	Max. 3 min při rychlosti 5	D
Tekuté směsi	max. 1,25 l	Max. 3 min při rychlosti 5	D

Čištění

Odpojte spotřebič od napětí a sejměte misku nebo příslušenství.

Břity příslušenství jsou velmi ostré, proto s nimi zacházejte opatrně.

Misky a víka ihned opláchněte pod tekoucí vodou, pohyblivé části umyjte v teplé vodě s přídatkem přípravku na nádobí.

Pro snadnější mytí je možno po stisknutí tlačítka **(D2)** odpojit jednotku s břity **(D1)** od nádoby **(D4)** (obr. 7a, 7b, 7c).

Těsnění jednotky s břity **(D1)** nelze sejmout. Spoj víka **(D6)** sejmout lze.

Nádobu mixéru **(D)** a příslušenství **(E)** nebo **(F)** je možno mýt v horní části myčky na nádobí při použití programu „EKO“ nebo programu pro „SLABĚ ZNEČIŠTĚNÉ“ nádobí.

Jednotku s motorem **(A)** otřete vlhkým hadříkem a důkladně osušte.

Jednotku s motorem **(A)** nikdy nevkládejte do napuštěné vody ani pod tekoucí kohoutek.

Co dělat, když spotřebič nefunguje?

Problém	Příčina	Řešení
Výrobek nefunguje	Zástrčka není zapojená.	Zapojte spotřebič do zásuvky s odpovídajícím napětím.
	Nádoba nebo příslušenství nejsou nasazené ve správné poloze či uzamčené na jednotce s motorem.	Zkontrolujte, zda jsou nádoba nebo příslušenství nasazené ve správné poloze a uzamčené na jednotce s motorem tak, jak je uvedeno v pokynech. Musí se ozvat dvojitě cvaknutí.
	Jednotka s břity (D1) není správně osazená v nádobě (D4).	Sejměte jednotku s břity (D1) a nasadte ji na nádobu (D4) znovu (obr. 1a, 1b, 1c).
Výrobek se během chodu sám zastaví	Příliš mnoho surovin (aktivuje se elektronické zabezpečení motoru).	V tomto případě odpojte výrobek od napětí, vraťte volič zpět do polohy 0 a nechte spotřebič nejméně 30 minut zchladnout.
Přílišné vibrace	Spotřebič nestojí na rovném povrchu.	Postavte spotřebič na vodorovný povrch.
	Příliš velký objem surovin.	Snižte množství zpracovávaných surovin.
Víko propouští tekutinu	Příliš velký objem surovin.	Snižte množství zpracovávaných surovin.
	Víko není správně umístěné.	Osadte víko správně na nádobu mixéru.
	Těsnění (D5) není správně osazené na víku.	Těsnění (D5) osadte správně na víko (D6) (obr. 2a).
Nádoba u dna propouští tekutinu	Jednotka s břity (D1) není řádně osazena nebo uzamčena v nádobě (D4).	Osadte jednotku s břity správně do nádoby. Musí se ozvat cvaknutí. Tlačítko (D2) musí být dokonale srovnané s jednotkou s břity (D1).
Břity nelze zlehka otáčet.	Příliš velké nebo tvrdé kusy surovin.	Odeberte část zpracovávaných surovin nebo je nakrájejte na menší kusy. Přilijte tekutinu.

Obraťte se na zákaznický servis (kontaktní informace najdete na konci této brožury).

Příslušenství

Spotřebič můžete upravit podle svých potřeb a u běžného maloobchodního prodejce nebo v servisním středisku můžete dokoupit následující příslušenství: sekáček na bylinky (**E**), mlýnek na koření (**F**) nebo náhradní nádobu mixéru (**D**).

Nejprve se prosím podívejte do těchto pokynů a kontaktujte autorizované servisní středisko (viz seznam na konci). Jeho pracovníkovi sdělte výrobní kód svého spotřebiče LMxxx nebo BLxxx.

Recyklace



Likvidace spotřebiče a obalových materiálů

Obal je tvořen výhradně materiály, které nepředstavují nebezpečí pro životní prostředí a které je proto možné likvidovat podle pravidel pro nakládání s odpadem běžných v místě vašeho bydliště. Chcete-li likvidovat celý spotřebič, obraťte se na odpovídající oddělení místní samosprávy.

Elektrické a elektronické přístroje na konci životnosti

Spotřebič má mnohaletou životnost. Jakmile však nastane čas na jeho výměnu, neodkládejte ho mezi běžný odpad ani na skládku. Starý spotřebič odevzdejte v místním sběrném dvoře (případně v recyklačním středisku).



Myslete na životní prostředí!

- Spotřebič obsahuje vzácné materiály, které lze recyklovat a znovu využít.
- Výrobek odevzdejte v místním sběrném středisku.

- A** Motor egység
- B** Öt sebességű választógomb
- C** Az edény kioldására szolgáló nyomógomb
- D** Edény keverő tartozék
 - D1** Késes egység beépített tömítéssel
 - D2** A késes egység kioldására szolgáló nyomógomb
 - D3** Segédborda
 - D4** Lefelé szűkülő üveg turmixgép edény
- D5** Fedél tömítés
- D6** Fedél
- D7** Mérőkupak
- E** Fűszer aprító (*a tartozék az adott modell függvénye)
 - E1** Tál
 - E2** Fedél
- F** Fűszer daráló (*a tartozék az adott modell függvénye)
 - F1** Tál
 - F2** Fedél

* Az Ön által vásárolt modell tartozékai a csomagolás felső oldalán elhelyezett címkén láthatók.

FIGYELEM! A biztonsági előírások a készülék részét képezik.

Kérjük, a készülék első használata előtt figyelmesen olvassa el az utasításokat. Tartsa a leírást olyan helyen, ahol a későbbiekben szükség esetén könnyen hozzáférhet a dokumentumhoz.

Biztonsági zárórendszer

Ha a turmixgép edénye (**D**) vagy a tartozékok (**E**) vagy (**F**) nem illeszkednek megfelelően a motor egységhez (**A**), a készülék nem indítható el.

Az első használat előtt

A turmixgép első használata előtt mossa el a tartozékokat (**D**, **E**, **F**) meleg vízzel és edénymosogató szerrel (kivéve a motoregységet (**A**)).

FIGYELMEZTETÉS: a kések rendkívül élesek, a készülék mosásakor és használatakor, és az edények vagy tartályok ürítésekor kezelje őket nagyon óvatosan.

A turmixgép használata előtt ellenőrizze, hogy eltávolította-e az összes csomagolóanyagot.

Fontos figyelmeztetés: A készülék vagy a turmixgép tartozékának felhelyezése előtt a motoregységre a sebesség választógombot (**B**) állítsa "0" helyzetbe.

Ha a fedél (D6) nem illeszkedik megfelelően a turmixgép edényére (D4), a turmixgép nem indul el.

A turmixgép használata

- Az edény **(D)** felhelyezése előtt döntse el, melyik oldalra - jobbra, vagy balra - álljon annak fogantyúja **(D4)**.

Fogja meg az edényt miközben a kioldó gombot **(D2)** nyomja a késes egységen **(D1)**, fordítsa maga felé, és helyezze fel a segédbordára **(D3)** úgy, hogy illeszkedjen az edény alján lévő részbe **(D4)** **(1a. ábra)**. Ezután helyezze az egységet **(D1)** az edény aljának elülső részén lévő másik részbe **(1b. ábra)** úgy, hogy a teljes egység a megfelelő helyzetbe illeszkedjen (kattanás hallatszik) **(1c. ábra)**.

Ellenőrizze, hogy az edény **(D4)** és a késes egység **(D1)** megfelelően került-e összeillesztésre, nyomja meg a gombot **(D2)**, és helyezze az edényben az alapanyagokat anélkül, hogy túllépné a maximális szintet:

* 1,5 liter sűrű keverék esetén

* 1,25 liter folyékonyabb keverék esetén

Ellenőrizze, hogy a tömités **(D5)** illeszkedik-e a fedélhez **(D6)** **(2a. ábra)**, és a tömitéssel ellátott fedélre helyezze az edényre **(D4)**. A mérőkupakot **(D7)** nyomja a fedélben lévő nyílásba.

Az összeállított edényt **(D)** helyezze fel a motoregységre **(A)** úgy, hogy a kioldó gomb **(D2)** a késes egységen a kioldó gomb fölé **(C)** kerüljön a motoregységen **(2b. ábra)**. A turmixgép edényét nyomja lefelé úgy, hogy a megfelelő helyzetbe illeszkedjen a motoregységen (két kattanás hallatszik) **(3. ábra)**.

Csatlakoztassa a hálózatra a készüléket, és fordítsa el a sebesség választógombot **(B)** a kívánt állásba vagy nyomja meg párszor a "Pulse" gombot.

Ha szeretné leállítani a készüléket, a sebesség választógombot **(B)** fordítsa el a "0" állásba. Húzza ki a készülék konnektorát a hálózati dugaljából.

Nyomja meg a kioldó gombot **(C)**, és felfelé húzva vegye le az edényt **(D)** a motoregységről **(A)** **(4. ábra)**.

A fűszer aprító és vagy a fűszer daráló használata.

- A fűszer aprítóval **(E)** néhány másodperc alatt felapríthatók a nyersanyagok, például hagyma, fokhagyma, (felkockázott) hús, aszalt gyümölcsök vagy fűszernövények, és morzsa is elkészíthető (pirítósból, stb.). A fűszer aprítót ne használja folyékony hozzávalók (például gyümölcsturmixok, stb.) készítésére.
- A fűszer darálóval **(F)** néhány másodperc alatt porrá őrlheti a különféle fűszereket: koriander magok, szemes bors, stb.

A tartozékot fedéllel együtt szállítjuk, amely a működés során megakadályozza a késekkel való érintkezést. Az alapanyagokat helyezze a tálba **(E1)** vagy **(F1)**. A fedélen lévő ▼ jelet **(E2)** vagy **(F2)** illesse össze a tálon lévő ▲ jellel **(E1)** vagy **(F1)**. Helyezze a tálra a fedelet, és fordítsa el a fedelet az óramutató járásával azonos irányba a  jelig, hogy megfelelően záródjon **(5. ábra)**.

Helyezze fel az **(E)** vagy **(F)** tartozékot a motoregységre úgy, hogy a tartozék bordája illeszkedjen a motoregységben lévő részbe, és hogy a fedélen lévő "click" jelölés a kioldó gombbal **(C)** szemben helyezkedjen el a motoregységen **(6a. ábra)**. A tartozékot erősen nyomja lefelé úgy, hogy a megfelelő helyzetbe illeszkedjen a motoregységen **(két kattanás hallatszik)** **(3. ábra)**. Csatlakoztassa a hálózatra a készüléket, és fordítsa el a sebesség választógombot **(B)** a kívánt állásba vagy nyomja meg párszor a "Pulse" gombot. Tartsa erősen a tartozékot működés közben. Ha szeretné leállítani a készüléket, a sebesség választógombot **(B)** fordítsa el a "0" állásba. Húzza ki a készülék villásdugóját a hálózati dugaljából. Fogja meg a tartozékot a kioldó gombot **(C)** nyomva a motoregységen **(A)**, és oldja ki **(4. ábra)**.

A felhelyezéssel ellentétes módon oldja ki a fedelet.

Most már kivehetők az edényben lévő alapanyagok.

Nyersanyagok	Mennyiség (max.)	Működési idő	Tartozékok
Aszalt sárgabarack	80 g	Fordítsa el a gombot a "Pulse" állásba 4 másodpercre.	E
Zsemlemorzsa	1 pirítós	Pulzáló	E
Hagyma	50 g	5 mp 1. sebességfokozat	E
Petrezselyem	6 g	Pulzáló	E
Megtisztított, felkockázott hús	60 g	Pulzáló	E
Koriander	50 g	60 mp 5. sebességfokozat	F
Bors	50 g	60 mp 5. sebességfokozat	F
Sűrű keverékek	max. 1,5 l	Max. 3 perc 5. sebességfokozaton	D
Folyékony keverékek	max. 1,25 l	Max. 3 perc 5. sebességfokozaton	D

Tisztítás

Húzza ki a készülék konnektorát a hálózati dugaljból, vegye le a tálat vagy a tartozékot.

A tartozék kései rendkívül élesek. Kezelje őket nagyon óvatosan.

A tálat és a fedelet azonnal mossa el folyó víz alatt, a mozgó részeket mossa el meleg vízzel és edénymosogató szerrel.

A könnyebb mosogatás érdekében a nyomógomb **(D2)** megnyomása után levehetővé válik a késes egység **(D1)** az edényről **(D4)** **(7a., 7b., 7c. ábra)**.

A késes egység tömitése **(D1)** nem vehető le. A fedél összekötés **(D6)** levehető.

A mixer edénye **(D)** és a tartozékok **(E)** vagy **(F)** moshatók a mosogatógép felső fiókjában is, de csak "EKO" vagy "ENYHÉN SZENNYEZETT" edénymosó programmal.

A motoregységet **(A)** törölje meg nedves ronggyal, és alaposan szárítsa ki.

A motor egységet **(A)** soha ne helyezze a vízzel töltött tartályba, vagy folyóvíz alá.

Mit tegyünk, ha a készülék nem működik?

Probléma	Ok	Megoldás
A készülék nem működik	A konnektor nem csatlakozik a hálózathoz.	Csatlakoztassa a készülék konnektorát a megfelelő feszültségű hálózathoz.
	Az edény vagy a tartozékok nem a megfelelő helyzetben illeszkednek, vagy nem záródnak a motoregységgel.	Ellenőrizze, hogy az edény vagy a tartozék a megfelelő állásban került-e felhelyezésre, és záródik-e a motoregységgel úgy, ahogy az utasításban szerepel. Két kattánás hallatszik.
	A késes egység (D1) nem illeszkedik megfelelően az edényre (D4).	Vegye le a késes egységet (D1) és helyezze fel az edényre (D4) újra (1.a, 1.b, 1.c ábra).
A készülék működés közben magától leáll.	Túl sok a nyersanyag (aktiválódik a motor elektromos védelme).	Ez esetben húzza ki a csatlakozó villásdugót a hálózathoz, állítsa a sebesség választógombot 0-ra, és hagyja legalább 30 percig kihűlni a készüléket.
Túlzott rezgések	A készülék nem egyenes felületen áll.	Állítsa a készüléket vízszintes felületre.
	Túl sok nyersanyag.	Csökkentse a feldolgozott nyersanyag mennyiségét.
A fedél átereszt a folyadékot.	Túl sok nyersanyag.	Csökkentse a feldolgozott nyersanyag mennyiségét.
	A fedél nem illeszkedik megfelelően.	Helyezze fel megfelelően a turmixgép edényét.
	A tömités (D5) nincs megfelelően felhelyezve a fedélre.	Helyezze fel megfelelően a fedél tömitését (D5) (2a. ábra).
Az edény az aljánál átereszt a folyadékot.	A késes egység (D1) nem illeszkedik megfelelően vagy nem zár kellően az edényre (D4).	Helyezze megfelelően a késes egységet az edénybe. Kattanás hallatszik. A (D2) nyomógombnak tökéletesen illeszkednie kell a késes egységgel (D1).
A kések kissé szorulnak.	Túl nagy méretű vagy kemény alapanyag darabok.	Vegye ki a feldolgozandó alapanyagok egy részét vagy vágja kisebb darabokra. Öntsön hozzá folyadékot.

Még mindig nem működik a készülék?

Forduljon az ügyfélszolgálatához (a kapcsolattartó információk a füzet végén található).

Tartozékok

A készüléket a saját igényei szerint alakíthatja, és a következő tartozékokat vásárolhatja meg a forgalmazó boltban vagy márkaszerviz központban: fűszer aprító (**E**), fűszer daráló (**F**) vagy póttartály a turmixgéphez (**D**).

Előtte olvassa el a jelen utasításokat, és lépjen kapcsolatba a márkaszerviz központtal (lásd a végén lévő jegyzéket). Kérje a munkatársakkal a készülék LMxxx vagy BLxxx gyári kódját.

Újrahasznosítás



A készülék és a csomagolások ártalmatlanítása

A készülék csomagolása kizárólag környezetkímélő anyagokból készült, ezért a lakóhelyén érvényes szokásos hulladékkezelési szabályok szerint semmisíthető meg. Ha a készüléket szeretné ártalmatlanítani, forduljon a helyi önkormányzat illetékes osztályára.

Elektromos és elektronikus készülékek az élettartamuk végén

A készülék több éves élettartamú. Ha elérkezett a csere ideje, ne helyezze a szokásos lakossági hulladéktárolóba vagy lerakóhelyre. A régi készüléket adja át a helyi hulladékudvarnak (esetleg az újrahasznosítási központnak).



Gondoljon a környezetére!

- A készülék újrahasznosítható, értékes anyagokat tartalmaz.
- Adja át a készüléket a helyi hulladékgyűjtő központnak.

- A** Unitatea motorului
- B** Selector cu 5 viteze
- C** Buton de eliberare a vasului
- D** Ansamblu vas blender
 - D1** Unitate de lame cu garnitură încorporată
 - D2** Buton de eliberare unitate de lame
 - D3** Nervură de poziționare
 - D4** Vas gradat din sticlă
 - D5** Garnitură capac
- D6** Capac
- D7** Capac de măsurare
- E** Râșniță de verdețuri (* accesoriu în funcție de model)
 - E1** Recipient
 - E2** Capac
- F** Râșniță condimente (* accesoriu în funcție de model)
 - F1** Recipient
 - F2** Capac

* Accesoriile conținute în modelul pe care l-ați cumpărat sunt indicate pe eticheta de pe partea de sus a ambalajului.

ATENȚIE: măsurile de siguranță nu pot fi separate de aparat.

Citiți-le cu atenție înainte de a utiliza pentru prima dată noul dumneavoastră aparat. Păstrați-le într-un loc în care să le puteți găsi și consulta ulterior.

Blocare de siguranță

Aparatul nu va funcționa dacă ansamblul vasului blenderului (**D**) sau accesoriile (**E**) sau (**F**) nu sunt poziționate și blocate corect pe motor (**A**).

Înainte de prima utilizare

Înainte de a utiliza aparatul pentru prima dată, curățați toate accesoriile (**D**, **E**, **F**) cu apă caldă și detergent lichid pentru vase, cu excepția motorului (**A**).

ATENȚIE: Lamele sunt extrem de ascuțite; manevrați-le cu precauție atunci când utilizați sau curățați aparatul și când goliți recipientele sau vasul.

Asigurați-vă că a fost eliminat întregul ambalaj înainte de utilizarea aparatului.

Notă importantă: Rotiți selectorul de viteză (**B**) la „0”, înainte de introducerea ansamblului blenderului sau a accesoriilor în unitatea motorului.

Nu porniți blenderul dacă capacul (D6**) nu este corect montat pe vasul blenderului (**D4**).**

Utilizarea

Utilizarea blenderului

- Înainte de a monta vasul (D) alegeți poziția cea mai convenabilă pentru mânerul vasului (D4) (pe dreapta sau pe stânga).

Cu ajutorul butonului „clic” (D2) al blocului de lame (D1), din fața dumneavoastră, plasați nervura de poziționare (D3) în fanta ansamblului situată la bază vasului (D4) (fig. 1a), apoi coborâți unitatea de lame (D1), în a doua fantă (fig. 1b) situată în partea din față a bazei vasului până când unitatea este blocată (veți auzi un clic) (fig. 1c).

Asigurați-vă că vasul (D4) și unitatea de lame (D1) sunt bine asamblate, apăsați butonul (D2) și așezați ingredientele în vas fără a depăși nivelul maxim indicat pe acesta:

* **1.5L pentru amestec gros**

* **1.25 L pentru amestecuri lichide**

Asigurați-vă că garnitura (D5) este pe capac (D6) (fig. 2a) și așezați cele două împreună pe vas (D4). Puneți capacul (D7) în fanta din partea de sus a capacului.

Puneți vasul blenderului asamblat (D) pe unitatea motorului (A), cu butonul „clic” (D2) de pe unitatea de lame aliniată cu butonul „clic” (C) de pe unitatea motorului (fig. 2b.) și apăsați vasul ferm în jos pentru a-l bloca pe unitatea motorului (veți auzi un dublu clic) (fig. 3).

Conectați aparatul și rotiți selectorul de viteză (B) în poziția dorită sau apăsați pe „Pulse” de câteva ori.

Pentru a opri aparatul, rotiți selectorul de viteză (B) în poziția „0”. Scoateți aparatul din priză. Scoateți vasul (D) de pe unitatea motorului (A), apăsând butonul „clic” (C), apoi ridicați vasul (fig. 4).

Folosirea râșniței pentru verdețuri și a râșniței de condimente

- Cu ajutorul râșniței pentru plante (E), puteți toca ingrediente cum ar fi ceapa, usturoiul, carnea (tăiate în bucăți), fructe uscate și plante în câteva secunde și puteți face firimituri (din pesmeți, etc.). Nu folosiți râșnița de verdețuri pentru preparate lichide (sucuri de fructe, etc.).
- Cu ajutorul râșniței de condimente (F), puteți macina până la pulbere o varietate de condimente, în câteva secunde: semințe de coriandru, boabe de piper, etc.

Aceste accesorii vin cu un capac care împiedică accesul la lame în timpul utilizării. Adăugați ingredientele în recipient (E1) sau (F1). Aliniați simbolul ▼ de pe capac (E2) și (F2), cu simbolul ▲ de pe vas (E1) sau (F1). Montați vasul pe capac și rotiți capacul în sens orar până la  pentru a bloca ansamblul (fig. 5).

Așezați ansamblul (E) sau (F) de pe unitatea motorului, aliniind cele 2 nervuri ale accesoriului cu fantele de pe unitatea motorului, cu marca „clic” de pe capac aliniată cu butonul „clic” (C) de pe unitatea motorului (fig. 6a) și apăsați accesoriul ferm pentru a-l bloca pe unitatea motorului (veți auzi un dublu clic) (fig. 6b).

Conectați aparatul și rotiți selectorul de viteză (B) în poziția dorită sau apăsați pe „Pulse” de câteva ori. Țineți accesoriul ferm în timpul funcționării. Pentru a opri aparatul, rotiți selectorul de viteză (B) înapoi la poziția „0”. Scoateți aparatul din priză. Țineți accesoriul și eliberați-l din unitatea motorului prin apăsarea butonului „clic” (C) de pe unitatea motorului (A) (fig. 4).

Deblocați capacul în ordinea inversă a ansamblului.

Puteți scoate apoi preparatul din vas.

Ingrediente	Cantitate (max)	Timp de funcționare	Accesorii
Caise uscate	80g	Folosiți funcția pulse continuu timp de 4 secunde	E
Firimituri de pâine	1 biscuit	Impulsuri	E
Ceapă	50g	5 secunde la viteza 1	E
Pătrunjel	6g	Impulsuri	E
Carne curată, tocat	60g	Impulsuri	E
Coriandru	50g	60 secunde la viteza 5	F
Piper	50g	60 secunde la viteza 5	F
Amestecuri groase	Max. 1.5 L	3 minute max. la viteza 5	D
Amestecuri lichide	Max. 1.25L	3 minute max. la viteza 5	D

Curățarea

Scoateți aparatul din priză și scoateți recipientul sau accesoriile.

Lamele accesoriilor sunt foarte ascuțite. Manipulați-le cu atenție.

Clătiți recipientele și capacele imediat sub apă, iar piesele detașabile în apă caldă cu săpun.

Pentru o curățare ușoară, puteți detașa unitatea de lame (**D1**) din vas (**D4**), prin apăsarea butonului „clic” (**D2**) (fig. 7a, 7b, 7c).

Garnitura unității de lame (**D1**) nu este detașabilă. Garnitura capacului (**D6**) este detașabilă.

Vasul (**D**) și accesoriile (**E**) și (**F**) pot fi curățate în mașina de spălat vase în coșul superior cu programul „ECO” sau „PUȚIN MURDAR”.

Curățați unitatea motorului (**A**) cu o cârpă umedă și uscați cu grijă.

Nu introduceți unitatea motorului (**A**) în apă sau orice alt lichid.

Ce se poate face în cazul în care aparatul nu funcționează? _____

Probleme	Cauze	Soluții
Produsul nu funcționează.	Ștecherul nu este conectat.	Conectați aparatul la o priză cu aceeași tensiune.
	Vasul sau accesoriul nu este poziționat sau blocat corect pe unitatea motorului.	Verificați dacă vasul sau accesoriile sunt poziționate și blocate corect pe unitatea motorului așa cum se arată în instrucțiuni. Trebuie să auziți un dublu „clic”.
	Unitatea de lame (D1) nu este atașată corect la vas (D4).	Deblocați unitatea de lame (D1) și fixați-o pe vas (D4) (fig. 1a, 1b, 1c) încă o dată.
Produsul se oprește în timpul utilizării.	Suprincărcarea cu ingrediente (activarea dispozitivului de siguranță a motorului).	În acest caz, deconectați produsul, puneți butonul înapoi la poziția 0 și lăsați să se răcească timp de cel puțin 30 de minute.
Vibrații excesive.	Produsul nu este plasat pe o suprafață plană.	Așezați produsul pe o suprafață plană.
	Volumul de ingrediente este prea mare.	Reduceți cantitatea de ingrediente procesate.
Scurgeri de pe capac.	Volumul de ingrediente este prea mare.	Reduceți cantitatea de ingrediente procesate.
	Capacul nu este poziționat corect.	Blocați capacul corect pe vasul blenderului.
	Garnitura (D5) nu este bine plasată pe capac.	Puneți garnitura (D5) corect pe capac (D6) (fig. 2a).
Scurgeri la fundul vasului.	Unitatea de lame (D1) nu este fixată corect și sigur pe vas (D4).	Așezați unitatea de lame corect pe vas; trebuie să auziți un clic. Butonul (D2) trebuie să fie pe deplin aliniat cu unitatea de lame (D1).
Lama nu se rotește cu ușurință.	Bucăți de alimente prea mari sau prea tari.	Reduceți dimensiunea sau cantitatea de ingrediente procesate. Adăugați lichid.

Aparatul dvs. încă nu funcționează?

RO

Contactați serviciul pentru clienți (a se vedea detaliile de contact de la sfârșitul acestui prospect).

Accesorii

Vă puteți personaliza aparatul și obține următoarele accesorii de la distribuitorul dvs. uzual sau de la un centru de reparații autorizat: Accesoriu râșniță pentru verdețuri (E), accesoriu râșniță condimente (F) sau vas blender suplimentar (D).

Vă rugăm să consultați acest prospect cu instrucțiuni mai întâi și să contactați un centru de reparații autorizat (a se vedea lista de la sfârșit), dând codul produsului pentru aparatul dvs. LMxxx sau BLxxx.

Reciclarea



Eliminarea aparatului și a materialelor de ambalare.

Ambalajul este format exclusiv din materiale care nu prezintă niciun pericol pentru mediul înconjurător și care, prin urmare, pot fi eliminate în conformitate cu măsurile de reciclare în vigoare din zona dumneavoastră. Pentru a elimina aparatul în sine, vă rugăm să contactați serviciul corespunzător al autorității locale.

Sfârșitul duratei de viață a produselor electrice și electronice.

Aparatul dvs. este proiectat să dureze mai mulți ani. Cu toate acestea, atunci când vine timpul să-l înlocuiți, nu-l arunca la gunoi sau într-un depozit, ci duceți-l la centrul de reciclare din orașul dumneavoastră (sau la un centru de primire a deșeurilor dacă este cazul).



Protejați mediul înconjurător!

Aparatul dvs. conține materiale valoroase care pot fi recuperate sau reciclate. Lăsați-l la un punct local de colectare a deșeurilor civice.

- | | |
|---|---|
| A Jednotka s motorom | D6 Veko |
| B Pätrýchlostný volič | D7 Odmerka |
| C Tlačidlo pre uvoľnenie nádoby | E Sekáčik na bylinky (* príslušenstvo závisí od daného modelu) |
| D Príslušenstvo nádoby pre mixovanie | E1 Miska |
| D1 Jednotka s čepeľkami a vstavaným tesnením | E2 Veko |
| D2 Tlačidlo pre uvoľnenie jednotky s čepeľkami | F Mlynček na korenie (* príslušenstvo závisí od daného modelu) |
| D3 Pomocné rebrá | F1 Miska |
| D4 Kónická sklenená nádoba mixéra | F2 Veko |
| D5 Tesnenie veka | |

* Príslušenstvo k vami zakúpenému modelu je zobrazené na štítku umiestnenom na hornej strane obalu.

POZOR: Bezpečnostné predpisy sú súčasťou spotrebiča.

Skôr ako prvýkrát použijete svoj nový spotrebič, si ich starostlivo prečítajte. Uchovajte ich na dostupnom mieste, aby ste do nich mohli v prípade potreby neskôr nahliadnuť.

System bezpečného uzamknutia _____

Ak nie sú nádoba mixéra (**D**) alebo príslušenstvo (**E**) alebo (**F**) správne nasadené na jednotke s motorom (**A**), nie je možné spotrebič spustiť.

Pred prvým použitím

Pred prvým použitím spotrebiča umyte príslušenstvo (**D**, **E**, **F**) v teplej vode s prídavkom prípravku na riad (s výnimkou jednotky s motorom (**A**)).

UPOZORNENIE: čepele sú veľmi ostré, pri umývaní a používaní spotrebiča a pri vyprázdňovaní misiek alebo nádoby zaobchádzajte s nimi veľmi opatrne.

Pred použitím mixéra skontrolujte, že ste odstránili všetok baliaci materiál.

Dôležité upozornenie: Pred osadením príslušenstva spotrebiča alebo mixéra na jednotku s motorom otočte volič rýchlosti (**B**) do polohy "0".

Ak nie je veko (D6**) riadne nasadené na nádobu mixéra (**D4**), mixér nespúšťajte.**

Používanie mixéra

- Pred osadením nádoby (D) sa rozhodnite, na ktorej strane chcete mať rukoväť nádoby (D4), či vpravo alebo vľavo.

Nádobu uchopíte uvoľňovacím tlačidlom (D2) na jednotke s čepeľami (D1) otočeným k sebe a nasadíte na pomocné rebro (D3) tak, aby zapadlo do štrbiny na dne nádoby (D4) (obr. 1a). Potom zasadíte jednotku (D1) do druhej štrbiny (obr. 1b) v prednej časti dna nádoby tak, aby celá jednotka zapadla do správnej polohy (začujete cvaknutie) (obr. 1c).

Overte si, že sú nádoba (D4) a jednotky s čepeľami (D1) riadne zostavené, stlačte tlačidlo (D2) a do nádoby vložte suroviny, bez toho, aby ste pritom presiahli maximálnu povolenú úroveň:

* **1,5 l pre husté zmesi**

* **1,25 l pre tekuté zmesi**

Overte si, že je tesnenie (D5) nasadené na viečku (D6) (obr. 2a), a veko s tesnením nasadíte na nádobu (D4). Odmerku (D7) zasuňte do otvoru vo veku.

Zostavenú nádobu (D) nasadíte na jednotku s motorom (A) tak, aby bolo uvoľňovacie tlačidlo (D2) na jednotke s čepeľkami umiestnené nad uvoľňovacím tlačidlom (C) na jednotke s motorom (obr. 2b). Nádobu mixéra pevne zatlačte smerom nadol, aby zapadla do správnej polohy na jednotke s motorom (začujete dvojité cvaknutie) (obr. 3).

Zapojte spotrebič do siete a otočte volič rýchlosti (B) do požadovanej polohy alebo niekoľkokrát stlačte tlačidlo "Pulse".

Ak chcete spotrebič zastaviť, otočte volič rýchlosti (B) do polohy "0". Odpojte spotrebič zo siete. Stlačte uvoľňovacie tlačidlo (C) a pohybom nahor zložte nádobu (D) z jednotky s motorom (A) (obr. 4).

Používanie sekáčika na bylinky alebo mlynčeka na korenie

- Pomocou sekáčika na bylinky (E) môžete v priebehu niekoľkých sekúnd nasekať suroviny, ako je cibuľa, cesnak, mäso (nakrájané na kúsky), sušené ovocie alebo bylinky, alebo pripraviť strúhanku (zo suchárov a pod.). Sekáčik na bylinky nepoužívajte na tekuté prísady (ovocné džúsy a pod.).
- Pomocou mlynčeka na korenie (F) môžete v priebehu niekoľkých sekúnd pomlieť na prášok rôzne druhy korenia: semienka koriandru, guľky čierneho korenia a pod.

Príslušenstvo je dodávané s vekom, ktoré počas prevádzky znemožňuje prístup k čepeľkam. Suroviny vložte do misy (E1) alebo (F1). Vyrovnajte symbol ▼ na veku (E2) alebo (F2) so symbolom ▲ na miske (E1) alebo (F1). Nasadíte misku na veko a otočte vekom v smere hodinových ručičiek na , aby bolo všetko riadne uzamknuté (obr. 5).

Nasadíte príslušenstvo (E) alebo (F) na jednotku s motorom tak, aby rebro na príslušenstve zapadlo do štrbín v jednotke s motorom a aby značka „klik“ na veku ležala naproti uvoľňovaciemu tlačidlu (C) na jednotke s motorom (obr. 6a). Príslušenstvo pevne zatlačte smerom nadol, aby zapadlo do správnej polohy na jednotke s motorom (začujete dvojité cvaknutie) (obr. 6b). Zapojte spotrebič do siete a otočte volič rýchlosti (B) do požadovanej polohy alebo niekoľkokrát stlačte tlačidlo "Pulse". Príslušenstvo za chodu pevne držte. Ak chcete spotrebič zastaviť, otočte volič rýchlosti (B) do polohy "0". Odpojte spotrebič zo siete. Uchopíte príslušenstvo a stlačením uvoľňovacieho tlačidla (C) na jednotke s motorom (A) ho uvoľníte (obr. 4).

Opačným postupom ako pri osadzovaní uvoľníte veko.

Teraz môžete z misy vybrať suroviny.

Suroviny	Množstvo (max.)	Doba chodu	Príslušenstvo
Sušené marhule	80 g	Otočte gombíkom pulzovania na dobu 4 s	E
Strúhanka	1 suchár	Pulzovanie	E
Cibuľa	50 g	5s pri rýchlosti 1	E
Petržlen	6 g	Pulzovanie	E
Očistené, nakrájané mäso	60 g	Pulzovanie	E
Koriander	50 g	60s pri rýchlosti 5	F
Korenie	50 g	60s pri rýchlosti 5	F
Husté zmesi	max. 1,5 l	Max. 3 min pri rýchlosti 5	D
Tekuté zmesi	max. 1,25 l	Max. 3 min pri rýchlosti 5	D

Čistenie

Odpojte spotrebič od napätia a zložte misku alebo príslušenstvo.

Čepielky príslušenstva sú veľmi ostré, preto s nimi zaobchádzajte opatrne.

Misky a veká ihneď opláchnite pod tečúcou vodou, pohyblivé časti umyte v teplej vode s prídavkom prípravku na umývanie riadu.

Pre jednoduchšie umývanie je možné po stlačení tlačidla **(D2)** odpojiť jednotku s čepeľami **(D1)** od nádoby **(D4)** (obr. 7a, 7b, 7c).

Tesnenie jednotky s čepeľami **(D1)** nie je možné odobrať. Spoj veka **(D6)** je možné odobrať.

Nádobu mixéra **(D)** a príslušenstvo **(E)** alebo **(F)** je možné umývať v hornej časti umývačky riadu pri použití programu „EKO“ alebo programu pre „SLABÉ ZNEČISTENIE“ riadu.

Jednotku s motorom **(A)** utrite vlhkou handričkou a dôkladne osušte.

Jednotku s motorom **(A)** nikdy nevkładajte do napustenej vody ani pod tečúci kohútik.

Čo robiť, keď spotrebič nefunguje?

Problém	Príčina	Riešenie
Výrobok nefunguje	Zástrčka nie je zapojená.	Zapojte spotrebič do zásuvky so zodpovedajúcim napätím.
	Nádoba alebo príslušenstvo nie sú nasadené v správnej polohe alebo uzamknuté na jednotke s motorom.	Skontrolujte, či sú nádoba alebo príslušenstvo nasadené v správnej polohe a uzamknuté na jednotke s motorom tak, ako je uvedené v pokynoch. Musí sa ozvať dvojité cvaknutie.
	Jednotka s čepielkami (D1) nie je správne osadená na nádobu (D4).	Odstráňte jednotku s čepielkami (D1) a nasadte ju na nádobu (D4) znovu (obr. 1a, 1b, 1c).
Výrobok sa počas chodu sám zastaví	Príliš veľa surovín (aktivuje sa elektronické zabezpečenie motora).	V tomto prípade odpojte výrobok od napätia, vráťte volič späť do polohy 0 a nechajte spotrebič najmenej 30 minút vychladnúť.
Prílišné vibrácie	Spotrebič nestojí na rovnom povrchu.	Postavte spotrebič na vodorovný povrch.
	Príliš veľký objem surovín.	Znížte množstvo spracovávaných surovín.
Veko prepúšťa tekutinu	Príliš veľký objem surovín.	Znížte množstvo spracovávaných surovín.
	Veko nie je správne osadené.	Osadte veko správne na nádobu mixéra.
	Tesnenie (D5) nie je správne osadené na veko.	Tesnenie (D5) osadte správne na veko (D6) (obr. 2a).
Nádoba na dne prepúšťa tekutinu	Jednotka s čepielkami (D1) nie je riadne osadená alebo uzamknutá na nádobu (D4).	Osadte jednotku s čepielkami správne na nádobu. Musí sa ozvať cvaknutie. Tlačidlo (D2) musí byť dokonale zrovnané s jednotkou s čepielkami (D1).
Čepielkami nemožno zľahka otáčať.	Príliš veľké alebo tvrdé kusy surovín.	Odstráňte časť spracovávaných surovín alebo ich nakrájajte na menšie kusy. Prilejte tekutinu.

Ani teraz spotrebič nefunguje?

Obráťte sa na zákaznícky servis (kontaktné informácie nájdete na konci tejto brožúry).

Príslušenstvo

Spotrebič môžete upraviť podľa svojich potrieb a u bežného maloobchodného predajcu alebo v servisnom stredisku môžete dokúpiť nasledujúce príslušenstvo: sekáčik na bylinky (**E**), mlynček na korenie (**F**) alebo náhradná nádoba mixéra (**D**).

Najprv sa prosím pozrite do týchto pokynov a kontaktujte autorizované servisné stredisko (pozri zoznam na konci). Jeho pracovníkovi oznámte výrobný kód svojho spotrebiča LMxxx alebo BLxxx.

Recyklácia



Likvidácia spotrebiča a obalových materiálov



Obal je tvorený výlučne z materiálov, ktoré nepredstavujú nebezpečenstvo pre životné prostredie a ktoré je preto možné likvidovať podľa pravidiel pre nakladanie s odpadom bežných v mieste vášho bydliska. Ak chcete zlikvidovať celý spotrebič, obráťte sa na zodpovedajúce oddelenie miestnej samosprávy.

Elektrické a elektronické prístroje na konci životnosti

Spotrebič má viacročnú životnosť. Akonáhle však nastane čas na jeho výmenu, neodkladajte ho medzi bežný odpad ani na skládku. Starý spotrebič odovzdajte v miestnom zbernom dvore (prípadne v recyklačnom stredisku).



Myslite na životné prostredie!

-  Spotrebič obsahuje vzácne materiály, ktoré možno recyklovať a znova využiť.
-  Výrobok odovzdajte v miestnom zbernom stredisku.

- A** Enota z motorjem
- B** 5-stopenjski izbirnik hitrosti
- C** Gumb za sprostitve vrča
- D** Sklop vrča za mešanje
 - D1** Enota z rezilom in vgrajenim tesnilom
 - D2** Gumb za sprostitve enote z rezilom
 - D3** Rebri za nameščanje
 - D4** Stekljeni vrč za mešanje z oznakami
 - D5** Tesnilo pokrova
- D6** Pokrov
- D7** Merica
- E** Mlinček za zelišča (* priključek je odvisen od modela)
 - E1** Posoda
 - E2** Pokrov
- F** Mlinček za začimbe (* priključek je odvisen od modela)
 - F1** Posoda
 - F2** Pokrov

* Priključki, ki jih vsebuje kupljen model, so prikazani z oznako na vrhu embalaže.

POZOR: navodila z varnostnimi ukrepi so del naprave.

Natančno jih preberite pred prvo uporabo vašega novega aparata. Shranite jih na priročno mesto, da jih boste lahko uporabili v prihodnje.

Varna pričvrstitvev _____

Naprava ne bo delovala, če sklop vrča za mešanje (**D**) ali priključka (**E**) ali (**F**) niso pravilno nameščeni in pričvrščeni na enoto z motorjem (**A**).

_____ Pred prvo uporabo

Pred prvo uporabo očistite priključke (**D**, **E**, **F**) s toplo vodo in z detergentom razen enote z motorjem (**A**).

OPOZORILO: Rezila so izredno ostra, zato bodite pazljivi, ko uporabljate ali čistite napravo in ko praznite skledo ali vrč.

Prepričajte se, da ste pred obratovanjem naprave odstranili vso embalažo.

Pomembna opomba: Izbirnik hitrosti (**B**) nastavite na vrednost 0 preden vstavite sklop mešalnika ali priključke na enoto z motorjem.

Mešalnika ne vklopite, če pokrov (D6**) ni pravilno nameščen na vrč za mešanje (**D4**).**

Uporaba

Uporaba mešalnika

- Pred namestitvijo vrča (**D**) izberite vam najbolj udobno stran (desna ali leva) za ročaj vrča (**D4**).

Gumb "clíc" (**D2**) blokade rezila (**D1**) naj bo pred vami, vstavite rebro za nameščanje (**D3**) v režo za namestitev na podnožju vrča (**D4**) (slika 1a), nato vstavite enoto z rezilom (**D1**) v drugo režo (slika 1b) na sprednji strani podnožja vrča in jo pričvrstite (zaslišali boste klik) (slika 1c).

Prepričajte se, da sta vrč (D4**) in enota z rezilom (**D1**) dobro nameščena, nato pritisnite gumb (**D2**) in dajte sestavine v vrč, ne da bi presegli največjo dovoljeno količino, navedeno na vrču:**

* **1,5 l za goste mešanice**

* **1,25 l za tekoče mešanice**

Prepričajte se, da je tesnilo (**D5**) na pokrovu (**D6**) (slika 2a), nato ju dajte skupaj na vrč (**D4**).

Vstavite pokrovček (**D7**) v režo na vrhu pokrova.

Nameščen vrč za mešanje (**D**) vstavite v enoto z motorjem (**A**), poravnajte gumb "clíc" (**D2**) na enoti z rezilom z gumbom "clíc" (**C**) na enoti z motorjem (slika 2b) in trdno pritisnite vrč, da ga pričvrstite v enoto z motorjem (slišali boste dvojni klik) (slika 3).

Priključite napravo in z izbirnikom hitrosti (**B**) izberite želeno nastavitev ali nekajkrat pritisnite gumb Pulz.

Za zaustavitev naprave z izbirnikom hitrosti (**B**) izberite nastavitev 0. Izklopite napravo. Vrč (**D**) odstranite iz enote z motorjem, tako da pritisnete na gumb "clíc" (**C**) ter ga dvignete (slika 4).

Uporaba dviznih mlinčkov za zelišča in začimbe

- Z mlinčkom za zelišča (**E**) lahko v nekaj sekundah sesekljate sestavine, kot so čebula, česen, meso (narezano na koščke), suho sadje in zelišča ter naredite drobtine (iz prepečenca, itd.). Mlinčka za zelišča ne uporabljajte za pripravo tekočin (sadnih sokov, itd.).

- Z mlinčkom za začimbe (**F**) lahko v nekaj sekundah zmeljete v prah različne začimbe: koriander v semenu, poper v zrnu, itd.

Ti priključki vključujejo pokrov, ki onemogoči dostop do rezil med uporabo. Dodajte sestavine v skledo (**E1**) ali (**F1**). Uskladite simbol ▼ na pokrovu (**E2**) ali (**F2**) s simbolom ▲ na skledi (**E1**) ali (**F1**). Vstavite skledo na pokrov in ga zavrtite v smeri urinega kazalca do znaka , da pričvrstite sklop (slika 5).

Postavite sklop (**E**) ali (**F**) na enoto z motorjem, zravajte rebri priključka z režama na enoti z motorjem z znakom "clíc" na pokrovu, ki je zravnan z gumbom "clíc" (**C**) na enoti z motorjem (slika 6a) in trdno potisnite priključek, da se pričvrsti na enoto z motorjem (**zaslišali boste dvojni klik**) (slika 6b).

Priključite napravo in z izbirnikom hitrosti (**B**) izberite želeno nastavitev ali nekajkrat pritisnite gumb Pulz. Priključek med delovanje trdno držite. Za zaustavitev naprave zavrtite izbirnik hitrosti (**B**) nazaj na nastavitev 0. Izklopite napravo. Držite priključek in pritisnite gumb "clíc" (**C**) na enoti z motorjem (**A**) (slika 4).

Pokrov sprostite v nasprotnem vrstnem redu namestitve.

Nato lahko odstranite pripravek iz posode.

Sestavine	(Največja) količina	Obratovalni čas	Priključki:
Suhe marelice	80 g	Gumb nastavite na pulzno delovanje za štiri sekunde	E
Krušne drobtine	1 prepečeneč	Pulzno delovanje	E
Čebula	50 g	Pet sekund pri hitrosti 1	E
Peteršilj	6 g	Pulzno delovanje	E
Očiščeno, narezano meso	60 g	Pulzno delovanje	E
Koriander	50 g	60 sekund pri hitrosti 5	F
Popper	50 g	60 sekund pri hitrosti 5	F
Goste mešanice	Največ 1,5 l	Največ tri minute pri hitrosti 5	D
Tekoče mešanice	Največ 1,25 l	Največ tri minute pri hitrosti 5	D

Čiščenje

Izklopite napravo in odstranite skledo ali priključke.

Rezila priključka so zelo ostra. Ko jih uporabljate, bodite previdni.

Skledo in pokrove nemudoma sperite pod tekočo vodo, snemljive dele pa operite v vroči vodi z detergentom.

Za lažje čiščenje lahko odstranite enoto z rezilom **(D1)** iz vrča **(D4)** s pritiskom na gumb "clac" **(D2)** (slika 7a, 7b, 7c).

Tesnila enote z rezilom **(D1)** ne morete odstraniti. Sklep pokrova **(D6)** je snemljiv.

Vrč **(D)** ter priključka **(E)** in **(F)** lahko operete v pomivalnem stroju na vrhnji reži s programom za varčno pomivanje ali manj umazano posodo.

Enoto z motorjem **(A)** očistite z vlažno krpo in previdno osušite.

Enote z motorjem **(A)** nikoli ne potopite pod tekočo vodo ali v katero drugo tekočino.

Kaj storiti, če vaša naprava ne deluje? _____

Težave	Vzroki	Rešitve
Izdelek ne dela.	Vtič ni priključen.	Napravo priključite v vtičnico z enako napetostjo.
	Vrč ali priključek nista pravilno vstavljena ali pričvrščena na enoto z motorjem.	Preverite, da so vrč ali priključki pravilno vstavljeni in pričvrščeni na enoto z motorjem, kot je opisano v navodilih. Slišati morate dvojni klik.
	Enota z rezilom (D1) ni pravilno pritrjena na vrč (D4).	Sprostite enoto z rezilom (D1) in jo znova privijte na vrč (D4) (slike 1a, 1b in 1c)
Izdelek se med uporabo ustavi.	Prevelika količina sestavin (vklop varnostne naprave električnega motorja).	V tem primeru izklopite napravo, zavrtite gumb na nastavitev 0 in pustite najmanj 30 minut, da se naprava ohladi.
Prevelike vibracije.	Izdelek ni na ravni površini.	Izdelek postavite na ravno površino.
	Količina sestavin je prevelika.	Zmanjšajte količino sestavin, ki jih obdelujete.
Pokrov pušča.	Količina sestavin je prevelika.	Zmanjšajte količino sestavin, ki jih obdelujete.
	Pokrov ni pravilno nameščen.	Pokrov pravilno pričvrstite na vrč za mešanje.
	Tesnilo (D5) ni dobro nameščeno na pokrov.	Namestite tesnilo (D5) pravilno na pokrov (D6) (slika 2a).
Podnožje vrča pušča.	Enota z rezilom (D1) ni pravilno ali varno pričvrščena na vrč (D4).	Namestite enoto z rezilom pravilno na vrč. Slišati morate klik. Gumb (D2) mora biti popolnoma zravnana z enoto z rezilom (D1).
Rezilo se ne obrača zlahka.	Preveliki ali pretrdi koščki hrane.	Zmanjšajte velikost ali količino sestavin, ki jih obdelujete. Dodajte tekočino.

Stopite v stik s storitvijo za stranke (kontaktne podatke najdete na koncu brošure).

Priključki:

Napravo lahko oblikujete po svojem okusu in si priskrbite naslednje priključke od vašega prodajalca ali pooblaščenega servisnega centra: Mlinček za zelišča (**E**), mlinček za začimbe (**F**) ali dodatni vrč za mešanje (**D**).

Najprej si preberite brošuro z navodili in nato stopite v stik s pooblaščenim servisnim centrom (glejte seznam na koncu) ter mu predložite kodo izdelka naprave LMxxx ali BLxxx.

Reciklaža



Odlaganje naprave in embalaže.

Embalaža je sestavljena izključno iz materialov, ki ne predstavljajo nevarnosti okolju in ki jih lahko odložite v skladu z ukrepi za recikliranje, ki veljajo v vašem okolju. Za odlog naprave stopite v stik z ustrežno službo vašega lokalnega organa.

Konec uporabe pri električnih in elektronskih izdelkih.

Vaša naprava je zasnovana za večletno delovanje. Vendar je ne vrzite v smeti ali na smetišče, ko jo boste morali zamenjati, temveč jo odnesite v center za recikliranje v vašem mestu (ali v center za sprejem odpadkov, če je na voljo).



Mislite na okolje!



- Naprava vsebuje dragocene materiale, ki jih je mogoče predelati ali reciklirati.
- Pustite jih na lokalnem zbirnem mestu.

- A** Jedinica motora
- B** Taster za odabir 5 brzina
- C** Taster za deblokiranje bokala
- D** Sklop bokala blendera
 - D1** Jedinica sečiva sa ugrađenim dihtungom
 - D2** Taster za otpuštanje jedinice sečiva
 - D3** Element za pozicioniranje
 - D4** Stakleni bokal sa označenim merama
 - D5** Dihtung prsten poklopca
- D6** Poklopac
- D7** Merna posuda
- E** Mlin za začinsko bilje (* pribor u zavisnosti od modela)
 - E1** Posuda
 - E2** Poklopac
- F** Mlin za začine (* pribor u zavisnosti od modela)
 - F1** Posuda
 - F2** Poklopac

* Pribor, koji je sadržan u modelu koji ste kupili, je prikazan na nalepnici na gornjem delu pakovanja.

OPREZ: mere predostrožnosti su deo uređaja. Pre prve upotrebe svog novog uređaja pažljivo ih pročitajte. Držite ih na mestu gde ih možete pronaći i kasnije pogledati.

Bezbednosno zatvaranje _____

Aparat neće raditi ako sklop bokala blendera (**D**) ili pribor (**E**) ili (**F**) nije propisno pozicioniran i zaključan na jedinicu motora (**A**).

Pre prve upotrebe

Pre prve upotrebe aparata, očistite sav pribor (**D**, **E**, **F**) u toploj vodi sa tečnim sredstvom za pranje sudova, osim jedinice motora (**A**).

OPREZ: Sečiva su vrlo oštra; kada koristite ili čistite aparat i kada praznite posude ili bokal, rukujte oprezno sečivima.

Pre rukovanja aparatom, proverite da li je sva ambalaža uklonjena.

Važna napomena: Pre stavljanja sklopa blendera ili pribora na jedinicu motora, okrenite dugme za izbor brzine (**B**) u položaj "0".

Nemojte da uključujete blender ako poklopac (D6) nije pravilno postavljen na bokal blendera (D4).

Upotreba blendera

- Pre sastavljanja bokala (D), izaberite najpraktičniji položaj ručke bokala (D4) (na desnu ili levu stranu).

Pomoću tastera "clíc" (D2) bloka sečiva (D1) ispred vas, stavite element za pozicioniranje (D3) u otvor sklopa, koji se nalazi u kućištu bokala (D4) (sl. 1a), a zatim spuštajte jedinicu sečiva (D1) u drugi otvor (sl. 1b), koji se nalazi ispred kućišta bokala, dok jedinica ne ulegne u svoje mesto (čujete zvuk klika) (sl. 1c).

Uverite se da su bokal (D4) i jedinica sečiva (D1) dobro montirani, pritisnite taster (D2) i stavite sastojke u bokal, bez prekoračenja označenog maksimalnog nivoa:

* **1,5 l za gustu smesu**

* **1,25 l za tečne smese**

Uverite se da je dihtung (D5) na poklopcu (D6) (sl. 2a) i stavite ih zajedno na bokal (D4).

Stavite čep (D7) u otvor na gornjem delu poklopcu.

Stavite sastavljen bokal blendera (D) na jedinicu motora (A) sa tasterom "clíc" (D2) na jedinici motora u ravni sa tasterom "clíc" (C) na jedinici motora (sl. 2b) i pritisnite bokal čvrsto prema dole, da biste ga zaključali na jedinicu motora (čujete zvuk dvostrukog klika) (sl. 3).

Priključite aparat na strujno napajanje i okrenite taster za odabir brzine (B) u željeni položaj ili nekoliko puta pritisnite taster "Pulse".

Za zaustavljanje aparata, okrenite taster za odabir brzine (B) u položaj "0". Isključite aparat iz strujnog napajanja. Skinite bokal (D) sa jedinice motora (A) pritiskom na taster "clíc" (C), a zatim podignite bokal (sl. 4).

Upotreba mlina za začinsko i začine

- Sa mlinom za začinsko bilje (E) možete da seckate sastojke poput crvenog luka, belog luka, mesa (isecanog na komadiće), suvog voća i bilja u nekoliko sekundi i da napravite prezle (od dvopeka i sl.). Mlin za bilje nemojte da koristite za obradu tečnih sastojaka (voćnih sokova i sl.).
- Sa mlinom za začine (F) možete da sameljete različite začine u prah u nekoliko sekundi: semenke korijandera, zrna bibera, itd.

Ovaj pribor se isporučuje sa poklopcem, koji sprečava pristup sečivima tokom upotrebe. Stavite sastojke u posudu (E1) ili (F1). Poravnajte simbol ▼ na poklopcu (E2) ili (F2) sa simbolom ▲ na posudi (E1) ili (F1). Namestite posudu na poklopac i okrenite poklopac u smeru kretanja kazaljki na satu do , da biste zaključali sklop (sl. 5).

Stavite sklop (E) ili (F) na jedinicu motora, poravnavajući 2 rebra pribora sa otvorima na jedinici motora, sa oznakom "clíc" na poklopcu poravnatom sa tasterom "clíc" (C) na jedinici motora (sl. 6a) i pritisnite pribor čvrsto prema dole, da biste ga zaključali na jedinicu motora (**čujete zvuk dvostrukog klika**) (sl. 6b).

Priključite aparat na strujno napajanje i okrenite taster za odabir brzine (B) u željeni položaj ili nekoliko puta pritisnite taster "Pulse". Držite pribor čvrsto tokom rada. Za zaustavljanje rada aparata, vratite taster za odabir brzine (B) u položaj "0". Isključite aparat iz strujnog napajanja. Držite pribor i otpustite ga sa jedinice motora pritiskom na taster "clíc" (C) na jedinici motora (A) (sl. 4).

Otključajte poklopac obrnutim redosledom sastavljanja.

Zatim možete da stavite obrađene sastojke u posudu.

Sastojci	Količina (maks.)	Vreme rada	Dodatna oprema
Suve kajsije	80 g	Okrenite dugme na pulsni režim 4 sekunde.	E
Mrvice hleba	1 dvopek	U pulsnom režimu	E
Crveni luk	50 g	5 sekundi u brzini 1	E
Peršun	6 g	U pulsnom režimu	E
Fino, seckano meso	60 g	U pulsnom režimu	E
Korijander	50 g	60 sekundi u brzini 5	F
Biber	50 g	60 sekundi u brzini 5	F
Guste smese	Maks. 1,5 l	3 minuta maks. u brzini 5	D
Tečne smese	Maks. 1,25 l	3 minuta maks. u brzini 5	D

Čišćenje

Isključite aparat iz strujnog napajanja i skinite posudu ili pribor.

Sečiva pribora su vrlo oštra. Rukujte oprezno sečivima.

Posude i poklopce operite odmah pod tekućom vodom, a demontažne delove, toplom vodom i sapunicom.

Za jednostavno čišćenje, možete da odvojite jedinicu sečiva (D1) od bokala (D4) pritiskom na taster "clic" (D2) (sl. 7a, 7b, 7c).

Dihlung jedinice sečiva (D1) ne može da se odvoji. Dihlung poklopca (D6) može da se odvoji.

Bokal (D) i pribor (E) i (F) mogu da se peru u mašini za pranje sudova u gornjoj korpi u programima "ECO" ili "LIGHTLY SOILED".

Jedinicu motora (A) očistite vlažnom krpom i pažljivo je osušite.

Jedinicu motora (A) nemojte nikada da potapate u vodu ili druge tečnosti.

Šta učiniti ako aparat ne radi?

Problemi	Uzroci	Rešenja
Proizvod ne radi.	Utikač nije priključen.	Priključite aparat u utičnicu sa istim naponom.
	Bokal ili delovi nisu pravilno postavljeni ili zaključani na jedinicu motora.	Proverite da li su bokal ili pribor pravilno postavljeni i zaključani na jedinicu motora kako je prikazano u uputstvu. Morate čuti zvuk dvostrukog "klika" .
	Jedinica sečiva (D1) nije pravilno pričvršćena na bokal (D4).	Deblokirajte jedinicu motora (D1) i ponovo je zaključajte na bokal (D4) (sl. 1a, 1b, 1c).
Proizvod se zaustavlja tokom upotrebe.	Previše sastojaka (aktivacija elektronskog bezbednosnog uređaja motora).	U tom slučaju, isključite proizvod iz strujnog napajanja, vratite dugme u položaj 0 i sačekajte najmanje 30 minuta da se proizvod ohladi.
Prevelike vibracije.	Proizvod nije postavljen na ravnu površinu.	Stavite aparat na ravnu površinu.
	Količina sastojaka je prevelika.	Smanjite količinu sastojaka koje obrađujete.
Curenje iz poklopca.	Količina sastojaka je prevelika.	Smanjite količinu sastojaka koje obrađujete.
	Poklopac nije pravilno postavljen.	Pravilno postavite poklopac na bokal blendera.
	Dihlung (D5) nije dobro postavljena na poklopac.	Dihlung (D5) pravilno postavite na poklopac (D6) (sl. 2a).
Curenje na dnu bokala.	Jedinica sečiva (D1) nije pravilno ili dobro postavljena na bokal (D4).	Jedinicu sečiva pravilno postavite na bokal; morate čuti zvuk klika. Taster (D2) mora da bude potpuno u ravni sa jedinicom sečiva (D1).
Sečivo se ne okreće glatko.	Komadi namirnica su preveliki ili pretvrdi.	Smanjite veličinu ili količinu sastojaka koje obrađujete. Dodajte tečnost.

Ako aparat i dalje ne radi?

Obratite se korisničkoj službi (pogledajte podatke za kontakt kraju ove brošure).

Pribor

Možete da prilagodite svoj aparat i nabavite sledeći pribor kod svog uobičajenog prodavca ili u ovlašćenom servisnom centru: pribor mlina za začinsko bilje (**E**), pribor mlina za začine (**F**) ili dodatni bokal blendera (**D**).

Prvo pogledajte ovu brošuru sa uputstvima i obratite se ovlašćenom servisnom centru (pogledajte listu na kraju) uz navođenje šifre proizvoda za svoj aparat LMxxx ili BLxxx.

Reciklaža



Odlaganje aparata i pripadajuće ambalaže na otpad.

Ambalaža se sastoji isključivo od materijala, koji ne predstavljaju opasnost za životnu sredinu i koje je moguće odložiti na otpad, u skladu sa važećim lokalnim propisima za reciklažu. Za samostalno odlaganje aparata na otpad, obratite se odgovarajućoj lokalnoj službi.

Kraj veka trajanja električnih i elektroničkih proizvoda.

Vaš aparat je konstruisan da radi mnogo godina. Međutim, kada dođe vreme zamene, aparat nemojte da bacate u kantu ili u kontejner za smeće, nego ga odnesite u centar za reciklažu u svom gradu (ili u centar za sakupljanje otpada, ako je primenjivo).



Mislite na životnu sredinu!

- ① Vaš aparat sadrži vredne materijale koje je moguće ponovo koristiti ili reciklirati.
- ➡ Odložite aparat na lokalno mesto za sakupljanje otpada iz domaćinstva.

- A** Jedinica motora
- B** Izbornik za odabir 5 brzina
- C** Tipka za otpuštanje vrča
- D** Sklop vrča blendera
 - D1** Jedinica oštrice s ugrađenom brtvom
 - D2** Tipka za otpuštanje jedinice oštrice
 - D3** Element za pozicioniranje
 - D4** Stakleni vrč blendera s mjernim oznakama
 - D5** Brtva poklopca
- D6** Poklopac
- D7** Mjerna posuda
- E** Mlinac za začinsko bilje* (* pribor ovisno o modelu)
 - E1** Posuda
 - E2** Poklopac
- F** Mlinac za začine (* pribor ovisno o modelu)
 - F1** Posuda
 - F2** Poklopac

* Pribor sadržan u modelu koji ste kupili prikazan je na naljepnici na gornjem dijelu pakiranja.

UPOZORENJE: Mjere opreza čine dio ovog uređaja. Pažljivo ih pročitajte prije prvog korištenja novog uređaja. Čuvajte ih na mjestu na kojem ćete ih kasnije moći pronaći i pročitati.

Sigurnosno zatvaranje

Uređaj neće raditi ako sklop vrča blendera (**D**) ili pribor (**E**) ili (**F**) nije propisno pozicioniran i učvršćen na jedinici motora (**A**).

Prije prve uporabe

Prije prvog korištenja uređaja očistite sav pribor (**D**, **E**, **F**) u toploj vodi s tekućim sredstvom za pranje posuđa, osim jedinice motora (**A**).

OPREZ: Oštrice su izuzetno oštre; s oštricama rukujte oprezno kad koristite ili čistite uređaj i kad praznite posude ili vrč.

Prije rukovanja uređajem provjerite je li sva ambalaža uklonjena.

Važna napomena: Prije stavljanja sklopa blendera ili pribora na jedinicu motora okrenite izbornik brzine (**B**) u položaj "0".

Ne uključujte blender ako poklopac (D6**) nije propisno postavljen na svoje mjesto na vrču blendera (**D4**).**

Uporaba

Uporaba blendera

- Prije sastavljanja vrča (**D**) odaberite najpraktičniji položaj ručke vrča (**D4**) (na desnu ili lijevu stranu).

Pomoću tipke "clic" (**D2**) bloka oštrica (**D1**) ispred vas, stavite element za pozicioniranje (**D3**) u utor sklopa koji se nalazi u kućištu vrča (**D4**) (sl. 1a), a zatim spuštajte jedinicu oštrice (**D1**) u drugi utor (sl. 1b) koji se nalazi ispred kućišta vrča, dok jedinica ne nalegne u svoje mjesto (začut ćete zvuk klika) (sl. 1c).

Uvjerite se da su vrč (D4**) i jedinica oštrice (**D1**) dobro montirani, pritisnite tipku (**D2**) i stavite sastojke u vrč bez prekoračenja označene maksimalne razine:**

* **1,5 l za gustu smjesu**

* **1,25 l za tekuće smjese**

Uvjerite se da je brtva (**D5**) na poklopcu (**D6**) (sl. 2a) i stavite ih zajedno na vrč (**D4**).

Stavite čep (**D7**) u utor na gornjem dijelu poklopca.

Stavite sastavljen vrč blendera (**D**) na jedinicu motora (**A**) s tipkom "clic" (**D2**) na jedinici motora u ravnini s tipkom "clic" (**C**) na jedinici motora (sl. 2b) i pritisnite vrč čvrsto prema dolje kako biste ga učvrstili na jedinici motora (začut ćete zvuk dvostrukog klika) (sl. 3).

Priključite uređaj na strujno napajanje i izbornik za odabir brzine (**B**) okrenite u željeni položaj ili nekoliko puta pritisnite tipku "Pulse".

Za zaustavljanje aparata okrenite izbornik brzine (**B**) u položaj "0". Odspojite uređaj od strujnog napajanja. Skinite vrč (**D**) s jedinice motora (**A**) pritiskom na tipku "clic" (**C**), a zatim podignite vrč (sl. 4).

Uporaba mlinca za začinsko bilje i začine

- Sa mlincem za začinsko bilje (**E**) možete usitnjavati sastojke, kao što su crveni luk, češnjak, meso (usitnjeno u komade), suho voće i bilje u nekoliko sekundi i napraviti mrvice (od dvopeka i sl.). Mlinac za bilje ne koristite za obradu tekućih sastojaka (voćnih sokova i sl.).
- S mlincem za začine (**F**) u nekoliko sekundi možete samljeti različite začine u prah: sjemenke korijandera, zrna papra, itd.

Ovaj pribor isporučuje se s poklopcem koji sprječava pristup oštricama tijekom uporabe. Stavite sastojke u posudu (**E1**) ili (**F1**). Poravnajte simbol ▼ na poklopcu (**E2**) ili (**F2**) sa simbolom ▲ na posudi (**E1**) ili (**F1**). Namjestite posudu na poklopac i okrenite poklopac u smjeru kretanja kazaljki na satu do  kako biste učvrstili sklop (sl. 5).

Stavite sklop (**E**) ili (**F**) na jedinicu motora poravnavajući 2 rebra pribora s utorima na jedinici motora, s oznakom "clic" na poklopcu poravnanom s gumbom "clic" (**C**) na jedinici motora (sl. 6a) i pritisnite pribor čvrsto prema dolje kako biste ga učvrstili na jedinici motora (**začut ćete zvuk dvostrukog klika**) (sl. 6b).

Priključite uređaj na strujno napajanje i tipku za odabir brzine (**B**) okrenite u željeni položaj ili nekoliko puta pritisnite tipku "Pulse". Držite pribor čvrsto tijekom rada. Za zaustavljanje uređaja vratite izbornik brzine (**B**) u položaj "0". Odspojite uređaj od strujnog napajanja. Držite pribor i otpustite ga s jedinice motora pritiskom na tipku "clic" (**C**) na jedinici motora (**A**) (sl. 4).

Otpustite poklopac obrnutim redoslijedom sastavljanja.

Obradene sastojke zatim možete staviti u posudu.

Sastojci	Količina (maks.)	Vrijeme rada	Pribor
Suhe marelice	80 g	Okrenite gumb na pulsni način rada 4 sekunde.	E
Krušne mrvice	1 dvopek	U pulsnom načinu rada	E
Crveni luk	50 g	5 sekundi u brzini 1	E
Peršin	6 g	U pulsnom načinu rada	E
Fino, usitnjeno meso	60 g	U pulsnom načinu rada	E
Korijander	50 g	60 sekundi u brzini 5	F
Papar	50 g	60 sekundi u brzini 5	F
Guste smjese	Maks. 1,5 l	3 minute maks. u brzini 5	D
Tekuće smjese	Maks. 1,25 l	3 minute maks. u brzini 5	D

Čišćenje

Isključite uređaj iz strujnog napajanja i skinite posudu ili pribor.

Oštrice pribora vrlo su oštre. Oprezno rukujte s oštricama.

Posude i poklopce operite odmah pod tekućom vodom, a odvojive dijelove u toploj sapunici. Za jednostavno čišćenje možete odvojiti jedinicu oštrice (**D1**) od vrča (**D4**) pritiskom na tipku "clic" (**D2**) (sl. 7a, 7b, 7c).

Brtva jedinice oštrice (**D1**) ne može se odvojiti. Spojnica poklopca (**D6**) može se odvojiti.

Vrč (**D**) i pribor (**E**) i (**F**) mogu se prati u perlici posuđa u gornjoj košarici u programima "ECO" ili "LIGHTLY SOILED".

Jedinicu motora (**A**) očistite vlažnom krpom i pažljivo je osušite.

Jedinicu motora (**A**) nikad ne uranjajte u tekuću vodu ili druge tekućine.

Što učiniti ako uređaj ne radi?

Problemi	Uzroci	Rješenja
Proizvod ne radi.	Utikač nije priključen.	Priključite uređaj u utičnicu istog napona.
	Vrč ili dijelovi nisu ispravno postavljeni ili učvršćeni na jedinici motora.	Provjerite jesu li vrč ili pribor ispravno postavljeni i učvršćeni na jedinici motora kako je prikazano u uputama. Morate čuti zvuk dvostrukog "klika".
	Jedinica oštrice (D1) nije ispravno pričvršćena na vrč (D4).	Otpustite jedinicu motora (D1) i ponovno ju učvrstite na vrč (D4) (sl. 1a, 1b, 1c).
Proizvod se zaustavlja tijekom uporabe.	Previše sastojaka (aktivacija elektroničkog sigurnosnog uređaja motora).	U tom slučaju odspojite proizvod od strujnog napajanja, vratite izbornik u položaj 0 i pričekajte najmanje 30 minuta da se proizvod ohladi.
Prevelike vibracije.	Proizvod nije postavljen na ravnu površinu.	Postavite uređaj na ravnu površinu.
	Količina sastojaka je prevelika.	Smanjite količinu sastojaka koje obrađujete.
Curenje iz poklopca.	Količina sastojaka je prevelika.	Smanjite količinu sastojaka koje obrađujete.
	Poklopac nije ispravno postavljen.	Ispravno učvrstite poklopac na vrč blendera.
	Brtva (D5) nije dobro postavljena na poklopac.	Brtvu (D5) ispravno postavite na poklopac (D6) (sl. 2a).
Curenje na dnu vrča.	Jedinica oštrice (D1) nije propisno ili dobro učvršćena na vrč (D4).	Jedinicu oštrice ispravno postavite na vrč; morate čuti zvuk klika. tipka (D2) mora biti potpuno u ravnini s jedinicom oštrice (D1).
Oštrica se ne okreće glatko.	Preveliki ili pretvrđi komadi namirnica.	Smanjite veličinu ili količinu sastojaka koje obrađujete. Dodajte tekućinu.

Obratite se korisničkoj službi (pogledajte podatke za kontakt kraju ovog letka).

Pribor

Možete prilagoditi svoj uređaj i nabaviti sljedeći pribor kod svog uobičajenog trgovca ili u ovlaštenom servisnom centru: pribor mlinca za (E), pribor mlinca za začine (F) ili dodatni vrč blendera (D).

Najprije pogledajte ovaj letak s uputama i obratite se ovlaštenom servisnom centru (pogledajte popis na kraju) uz navođenje šifre proizvoda za svoj aparat LMxxx ili BLxxx.

Reciklaža



Zbrinjavanje uređaja i pripadajuće ambalaže.

Ambalaža se sastoji isključivo od materijala koji ne predstavljaju opasnost za okoliš i koje je moguće zbrinuti u skladu s važećim lokalnim propisima za reciklažu. Za samostalno zbrinjavanje uređaja obratite se odgovarajućoj lokalnoj službi.

Kraj radnog vijeka električnih i elektroničkih proizvoda.

Vaš uređaj predviđen je za dugogodišnji rad. Ali kad dođe vrijeme zamjene, uređaj ne bacajte u kantu ili na odlagalište otpada, nego ga odnesite u centar za reciklažu u svom gradu (ili u sabirni centar za otpad, ako je primjenjivo).



Mislite na okoliš!

- ① Vaš uređaj sadrži vrijedne materijale koje je moguće ponovno koristiti ili reciklirati.
- ➡ Uređaj odložite na lokalno sabirno mjesto za otpad iz kućanstva.

- | | |
|---|---|
| A Mootoriosa | D5 Kaane tihend |
| B 5 kiirusrežiimi valiku nupp | D6 Kaas |
| C Kannu vabastamise nupp | D7 Mõõdutops |
| D Mikseri kannu moodul | E Ürdiveski (mudelist olenev lisatarvik) |
| D1 Lõiketeraosa koos sisseehitatud tihendiga | E1 Mahuti |
| D2 Lõiketeraosa vabastusnupp | E2 Kaas |
| D3 Lukustusmehhanism | F Vürtsiveski (mudelist olenev lisatarvik) |
| D4 Mikseri klaaskann | F1 Mahuti |
| | F2 Kaas |

* Teie ostetud mudeliga kaasas olevad lisatarvikud on näidatud pakendi ülaosas asuval sildil.

TÄHELEPANU: ohutusabinõud kuuluvad seadme juurde.

Lugege need enne uue seadme esimest kasutamist hoolikalt läbi. Hoidke neid hiljem kasutamiseks hõlpsasti leitavas kohas.

Ohutuslukustus

Seade ei tööta, kui mikseri kannu moodul (**D**) või lisatarvikud (**E**) või (**F**) ei ole õigesti paigaldatud ja mootoriosa (**A**) külge lukustunud.

Enne esmakasutust

Enne esmakasutust peske kõik lisatarvikud (**D**, **E**, **F**), kuid mitte mootoriosa (**A**), sooja vee ja nõudepesuvahendiga puhtaks.

HOIATUS: Lõiketerad on äärmiselt teravad; käsitsege neid hoolikalt nii seadet kasutades või puhastades kui mahuteid või kannu tühjendades.

Enne seadme kasutamist veenduge, et kõik pakkevahendid on eemaldatud.

Oluline märkus: Enne kannmikseri mooduli või lisatarvikute mootoriosale paigaldamist keerake kiiruse valiku nupp (**B**) asendisse "0".

Ärge käivitage kannmikserit kui selle kaas (**D6**) ei ole korralikult mikseri kannu (**D4**) peal paigas.

Kannmikseri kasutamine

- Enne kannu (D) koostamist valige kannu käepidemele (D4) mugavaim asend (paremal või vasakul).

Hoides terade mooduli (D1) kinnitusnuppu (D2) enda poole, paigaldage lukustusmehhanism (D3) kannu (D4) põhjal olevasse mooduli avasse (joon. 1a), seejärel paigutage terade moodul (D1) allapoole kannu aluse ees olevasse teise avasse (joon. 1b) kuni see oma asendis lukustub (kuulete klõpsu) (joon. 1c).

Veenduge, et kann (D4) ja terade moodul (D1) on õigesti paigaldatud, vajutage nuppu (D2) ning pange koostisained kannu, mitte ületades maksimaalset taset:

* 1,5 L paksude segude puhul

* 1,25 L vedelate segude puhul

Veenduge, et tihend (D5) on kaane (D6) küljes (joon. 2a) ja pange need koos kannu (D4) peale. Pange kork (D7) kaane peal olevasse avasse.

Paigutage koostatud mikseri kann (D) mootoriosa (A) peale, nii et terade mooduli kinnitusnupp (D2) asetseb kohakuti mootoriosa kinnitusnupuga (C) (joon. 2b) ning vajutage kannu kindlalt allapoole, et lukustada see mootoriosa külge (kuulete topeltklõpsu) (joon. 3).

Ühendage seade vooluvõrku ja keerake kiiruse valiku nupp (B) soovitud asendisse või vajutage paar korda impulssrežiimi nuppu.

Seadme peatamiseks keerake kiiruse valiku nupp (B) asendisse "0". Ühendage seade vooluvõrgust lahti. Eemaldage kann (D) mootoriosa (A) küljest, vajutades kinnitusnuppu (C) ja tõstes kannu (joon. 4).

Ürdiveski ja võrtsiveski kasutamine

- Ürdiveski (E) abil saab vaid sekundite jooksul tükeldada koostisaineid nagu sibul, küüslauk, (eelnevalt tükeldatud) liha, kuivatatud puuviljad ja ürdid, aga ka valmistada riivsaia (kuivikutest jne). Ärge kasutage ürdiveskit vedelike (nt puuviljamahla jms) valmistamiseks.
- Võrtsiveski (F) abil saab vaid sekundite jooksul jahvatada pulbriks erinevaid vürtse: koriandri seemneid, pipraterasid, jne.

Nendel lisatarvikutel on kaas, mis takistab ligipääsu lõiketeradele seadme kasutamise ajal. Pange toiduained mahutisse (E1) või (F1). Seadke kaanel (E2) või (F2) olev sümbol ▼ kohakuti mahutil (E1) või (F1) oleva sümboliga ▲. Sobitage mahuti kaanega ja keerake kaant päripäeva kuni sümbolini , et lukustada moodul (joon. 5).

Paigutage moodul (E) või (F) mootoriosa peale, paigutage lisatarviku 2 lukustusmehhanismi mootoriosa avadesse nii, et kaanel olev märg asetseb kohakuti mootoriosa kinnitusnupuga (C) (joon. 6a) ning vajutage lisatarvikut kindlalt allapoole, et lukustada see mootoriosa külge (kuulete topeltklõpsu) (joon. 6b).

Ühendage seade vooluvõrku ja keerake kiiruse valiku nupp (B) soovitud asendisse või vajutage paar korda impulssrežiimi nuppu. Hoidke lisatarvikut kasutamise ajal kindlalt. Seadme peatamiseks keerake kiiruse valiku nupp (B) asendisse "0". Ühendage seade vooluvõrgust lahti. Hoidke lisatarvikust kinni ja vabastage see mootoriosa küljest, vajutades mootoriosal (A) olevat kinnitusnuppu (C) (joon. 4).

Vabastage kaas koostamisele vastupidises järjekorras.

Kallake valmistatud segu mahutisse.

Koostisained	Kogus (max)	Tööaeg	Lisatarvikud
Kuivatatud aprikoosid	80g	Keerake nupp impulssrežiimile 4 sekundiks	E
Riivleib	1 kuivik	Impulssrežiimiga	E
Sibul	50g	5 sekundit kiirusel 1	E
Petersell	6g	Impulssrežiimiga	E
Puhas, tükeldatud liha	60g	Impulssrežiimiga	E
Koriander	50g	60 sekundit kiirusel 5	F
Pipar	50g	60 sekundit kiirusel 5	F
Paksud segud	Maks. 1,5 L	Maks. 3 minutit kiirusel 5	D
Vedelad segud	Maks. 1,25 L	Maks. 3 minutit kiirusel 5	D

Puhastamine

Ühendage seade vooluvõrgust lahti ja eemaldage mahuti või lisatarvikud.

Lisatarvikute lõiketerad on väga teravad. Käsitsege neid ettevaatlikult.

Peske mahutid ja kaaned koheselt jooksva vee all ning eemaldatavad osad kuumas pesuvahendis vees.

Puhastamise lihtsustamiseks võite eemaldada terade mooduli (D1) kannu (D4) küljest, vajutades kinnituspuppu (D2) (joon. 7a, 7b, 7c).

Terade mooduli (D1) tihendit ei saa eemaldada. Kaane ühenduslüli (D6) on eemaldatav.

Kannu (D) ning lisatarvikuid (E) ja (F) võib pesta nõudepesumasina ülakorvis säästu- või õrnpesuprogrammiga.

Puhastage mootoriosa (A) niiske lapiga ja kuivatage hoolikalt.

Ärge kunagi kastke mootoriosa (A) vette ega ühtegi teise vedelikku.

Mida teha kui seade ei tööta ?

Probleemid	Põhjused	Lahendused
Seade ei tööta.	Pistik ei ole ühendatud.	Ühendage seade vooluvõrku sama pingega pistikupesaga kaudu.
	Kann või lisatarvik ei ole õigesti paigaldatud ja mootoriosa külge lukustunud.	Kontrollige, kas kann või lisatarvik on õigesti paigaldatud ja mootoriosa külge lukustunud nii, nagu juhistes näidatud. Te peate kuulma topeltklõpsu.
	Terade moodul (D1) ei ole õigesti kannu (D4) külge paigaldatud.	Vabastage terade moodul (D1) ja kinnitage see uuesti kannu (D4) külge (joon. 1a, 1b, 1c).
Seade peatub kasutamise ajal.	Liiga palju koostisaineid (elektroonilise mootorikaitsemehhanismi aktiveerumine),	Sellisel juhul eemaldage seade vooluvõrgust, keerake nupp asendisse "0" ning laske seadmel vähemalt 30 minutit jahtuda.
Liigne vibreerimine.	Seade ei ole paigaldatud tasasele pinnale.	Asetage seade ühtlasele tasapinnale.
	Koostisainete kogus on liiga suur.	Vähendage töödeldavate koostisainete kogust.
Leke kaane vahelt.	Koostisainete kogus on liiga suur.	Vähendage töödeldavate koostisainete kogust.
	Kaas ei ole õigesti paigaldatud.	Lukustage kaas õigesti kannu külge.
	Tihend (D5) ei ole õigesti kaane külge paigaldatud.	Paigaldage tihend (D5) õigesti kaane (D6) külge (joon. 2a).
Leke kannu põhjast.	Terade moodul (D1) ei ole õigesti paigaldatud ja kannu (D4) külge lukustunud.	Paigaldage terade moodul õigesti kannu külge: te peate kuulma klõpsu. Nupp (D2) peab olema terade mooduliga (D1) kohakuti.
Terad ei keerle kergelt.	Toiduainetükid on liiga suured või liiga kõvad.	Vähendage töödeldavate koostisainete suurust või kogust. Lisage vedelikku.

Seade ei tööta ikka?

Kontakteeruge klienditeenindusega (kontaktandmed leiате selle voldiku lõpust).

Lisatarvikud

Võite oma seadet kohandada seeläbi, et ostate oma tavapärase edasimüüja käest või volitatud teeninduskeskusest järgnevaid lisatarvikuid: Ürdiveski lisatarvik (E), võrtsiveski lisatarvik (F) või täiendav mikseri kann (D).

Palun lugege käesolevat kasutusjuhendit ning kontakteeruge volitatud teeninduskeskusega (nimekiri voldiku lõpus), edastades oma seadme tootekoodi LMxxx või BLxxx.

Jäätmekäitlus



Seadme ja selle pakkematerjalide käitlemine.

Pakendi osad on valmistatud ainult keskkonnale mitteohtlikest materjalidest ja seega võib neid käidelda vastavalt kohalikele jäätmekäitlusnõuetele. Seadme enda käitlemiseks kontakteeruge palun kohaliku omavalitsuse vastava teenindusosakonnaga.

Elektri- ja elektroonikatoodete kasulik eluiga.

Teie seadme eeldatav kasulik eluiga kestab aastaid. Aga kui saabub aeg see välja vahetada, ärge visake seda prügikasti või prügimäele, vaid viige see oma linna jäätmekäitluskeskusesse (või jäätmete vastuvõtu keskusesse, kui see on rakendatav).



Mõelge keskkonnale!

- Teie seade sisaldab väärtuslikke materjale, mida saab taaskasutada või ümber töödelda.
- Viige see kohalikku jäätmekogumispunkti.

- A** Motora nodalījums
- B** 5 ātrumu pārslēdzējs
- C** Krūzes atbrīvošanas poga
- D** Krūzes blenderis
 - D1** Asmens bloks ar iebūvētu blīvi
 - D2** Asmens bloka atbrīvošanas poga
 - D3** Riba
 - D4** Blendera stikla mērkrūze
 - D5** Vāka blīve
 - D6** Vāks
- D7** Mērtrauciņš
- E** Garšaugu dzirnaviņas (*piederums pieejams atkarībā no modeļa)
 - E1** Trauks
 - E2** Vāks
- F** Garšvielu dzirnaviņas (*piederums pieejams atkarībā no modeļa)
 - F1** Trauks
 - F2** Vāks

* Modelī, kuru esat iegādājies, iekļautie piederumi ir norādīti uz etiķetes, kas atrodas iepakojuma augšpusē.

UZMANĪBU: drošības pasākumu apraksts ir iekļauts ierīces komplektācijā.

Pirms ierīces pirmās lietošanas reizes rūpīgi izlasiet šo aprakstu. Glabājiet to vietā, kurā vēlāk varat to atrast un pārskatīt.

Drošības noslēgšanas sistēma _____

Ja krūzes blenderis (**D**) vai piederumi (**E**) vai (**F**) nav pareizi novietoti un saslēgti uz motora nodalījuma (**A**), ierīce nedarbosies.

_____ Pirms pirmās lietošanas reizes

Pirms pirmās lietošanas reizes nomazgājiet visus ierīces piederumus (D, E un F) siltā ūdenī ar trauku mazgājamo līdzekli, izņemot motora nodalījumu (**A**).

UZMANĪBU! Asmeņi ir ļoti asi, tāpēc, lietojot vai tirot ierīci vai arī iztukšojot ierīces traukus vai krūzi, rīkojieties ar tiem piesardzīgi.

Pirms sākat izmantot ierīci, pārlicinieties, vai ir noņemts viss iepakojums.

Svarīga piezīme! Pirms novietojat blendera krūzi vai piederumus uz motora nodalījuma, pagrieziet ātruma pārslēgu (**B**) „0” pozīcijā.

Neieslēdziet blenderi, ja uz blendera krūzes (D4) nav pareizi uzlikts vāks (D6).

Lietošana

Blendera lietošana

• Pirms krūzes (D) salikšanas izvēlieties ērtāko krūzes roktura (D4) pozīciju (pa labi vai pa kreisi). Pagrieziet asmens bloka (D1) „klikšķa” pogu (D2) pret sevi, ievietojiet ribu (D3) līdz rievai, kas atrodas krūzes (D4) pamatnē (1a att.), pēc tam uzlieciet asmens bloku (D1) līdz otrajai rievai (1b att.), kas atrodas krūzes pamatnes priekšpusē, līdz ierīce tiek nobloķēta (atskan klikšķa skaņa) (1c att.).

Pārbaudiet, vai krūze (D4) un asmens bloks (D1) ir kārtīgi salikti kopā, nospiediet pogu (D2) un pievienojiet krūzē sastāvdaļas, nepārsniedzot uz krūzes norādīto maksimālā līmeņa atzīmi.

* **1,5 L biezas konsistences maisījumiem**

* **1,25 L šķidrās konsistences maisījumiem**

Pārbaudiet, vai blīve (D5) atrodas uz vāka (D6) (2a att.) un uzlieciet vāku ar blīvi uz krūzes (D4). Uzlieciet vāciņu (D7) uz vāka augšpusē esošās atveres.

Uzlieciet krūzes blenderi (D) uz motora nodalījuma (A) tā, lai „klikšķa” poga (D2) uz asmens bloka būtu salāgota ar „klikšķa” pogu (C) uz motora nodalījuma (2b att.), un stingri piespiediet krūzi, lai to nobloķētu uz motora nodalījuma (atskan dubultklikšķa skaņa) (3. att.).

Iespraudiet ierīces vadu strāvas kontaktligzdā un pagrieziet ātruma pārlēgu (B) vajadzīgajā pozīcijā vai nospiediet vairākas reizes impulsu pogu.

Lai apturētu ierīci, pagrieziet ātruma pārlēgu (B) „0” pozīcijā. Atvienojiet ierīci no elektrotīkla. Noņemiet krūzi (D) no motora nodalījuma (A), nospiežot „klikšķa” pogu (C), pēc tam noceliet krūzi (4. att.).

Garšaugu un garšvielu dzirnaviņu lietošana

• Ar garšaugu dzirnaviņām (E) dažās sekundēs var sasmalcināt sastāvdaļas, piemēram, sīpolus, ķiplokus, gaļu (sagrieztu gabaliņos), žāvētus augļus un garšaugus, kā arī pagatavot drupačas (no sausiņiem utt.). Neizmantojiet garšaugu dzirnaviņas šķidrās masas pagatavošanai (augļu sulām utt.).

• Ar garšvielu dzirnaviņām (F) dažās sekundēs var sasmalcināt pulveri dažādas garšvielas — koriandra sēklas, piparus utt.

Šiem piederumiem ir vāks, kas lietošanas laikā neļauj nonākt saskarē ar asmeņiem. Pievienojiet traukā (E1) vai (F1) sastāvdaļas. Savienojiet uz vāka (E2) vai (F2) esošo simbolu ▼ kopā ar simbolu ▲, kas atrodas uz ierīces trauka (E1) vai (F1). Uzlieciet trauku uz vāka un pagrieziet vāku pulksteņrādītāja kustības virzienā līdz, lai tos nobloķētu (5. att.).

Novietojiet piederumus (E) vai (F) uz motora nodalījuma, piederumu abas ribas salāgojot kopā ar rievām uz motora nodalījuma tā, lai būtu savienots „klikšķa” apzīmējums uz vāka ar „klikšķa” pogu (C) uz motora nodalījuma (6a att.), un stingri piespiediet piederumu, lai nobloķētu to uz motora nodalījuma (**atskanēs dubultklikšķa skaņa**) (6b att.).

Iespraudiet ierīces vadu strāvas kontaktligzdā un pagrieziet ātruma pārlēgu (B) vajadzīgajā pozīcijā vai nospiediet vairākas reizes impulsu pogu. Ierīces darbības laikā stingri turiet piederumu. Lai apturētu ierīci, pagrieziet ātruma pārlēgu (B) atpakaļ „0” pozīcijā. Atvienojiet ierīci no elektrotīkla. Pieturot piederumu, atbrīvojiet to no motora nodalījuma, nospiežot „klikšķa” pogu (C) uz motora nodalījuma (A) (4. att.).

Atbloķējiet vāku apgrieztā salikšanas secībā.

Pēc tam traukā var izliet sagatavoto masu.

Sastāvdaļas	Daudzums (maks.)	Darbības laiks	Piederumi
Žāvētas aprikozes	80 g	Lai impulsa funkcija darbotos nepārtraukti, piespiediet un pieturiet pogu 4 sekundes.	E
Rīvmaize	1 sausiņš	Ar impulsiem	E
Sīpols	50 g	1. ātrumā 5 sekundes	E
Pētersīļi	6 g	Ar impulsiem	E
Tīrīta, sasmalcināta gaļa	60 g	Ar impulsiem	E
Koriandrs	50 g	5. ātrumā 60 sekundes	F
Pipars	50 g	5. ātrumā 60 sekundes	F
Biezas konsistences maisījumi	Maks. 1,5 L	Maks. 3 minūtes 5. ātrumā	D
Šķidrās konsistences maisījumi	Maks. 1,25 L	Maks. 3 minūtes 5. ātrumā	D

Tīrīšana

Atvienojiet ierīci no elektrotīkla un noņemiet trauku vai piederumus.

Piederumu asmeņi ir ļoti asi. Rīkojieties ar tiem piesardzīgi.

Izskalojiet ierīces traukus un vākus uzreiz pēc lietošanas zem tekoša ūdens, bet noņemamās daļas — karstā ziepjūdenī.

Lai atvieglotu tīrīšanu, asmens bloku **(D1)** var atdalīt no krūzes **(D4)**, nospiežot „klikšķa” pogu **(D2)** (7a, 7b un 7c att.).

Asmens bloka **(D1)** blīvi nevar noņemt. Vāks **(D6)** ir noņemams.

Krūzi **(D)** un piederumus **(E)** un **(F)** var mazgāt trauku mazgājamās mašīnas augšējā grozā, izmantojot „EKO” vai „SAUDZĪGO” mazgāšanas programmu.

Tīriet motora nodalījumu **(A)** ar mitru drāniņu un pēc tam to uzmanīgi nosusiniet.

Nekad neturiet motora nodalījumu **(A)** zem tekoša ūdens vai citā šķīdumā.

Kā rīkoties, ja ierīce nedarbojas?

Problēma	Cēlonis	Risinājums
Izstrādājums nedarbojas.	Nav iesprausta kontaktdakša.	Iespraudiet ierīces kontaktdakšu kontaktligzdā ar atbilstošu spriegumu.
	Krūze vai kāds piederums nav pareizi novietots vai nostiprināts uz motora nodalījuma.	Pārbaudiet, vai krūze un piederumi ir pareizi novietoti un nostiprināti uz motora nodalījuma, kā tas norādīts instrukcijās. Būs dzirdama dubultklikšķa skaņa.
	Asmens bloks (D1) nav pareizi piestiprināts pie krūzes (D4).	Atbloķējiet asmens bloku (D1) un vēlreiz pieskrūvējiet to pie krūzes (D4) (1a, 1b un 1c att.).
Lietošanas laikā izstrādājums pārstāj darboties.	Pārāk daudz sastāvdaļu (elektroniskā motora drošības ierīces aktivizēšanās).	Šādā gadījumā atvienojiet izstrādājumu no elektrotīkla, pārlēdziet pogu atpakaļ „0” pozīcijā, un ļaujiet izstrādājumam atdzist vismaz 30 minūtes.
Pārmērīgas vibrācijas.	Izstrādājums neatrodas uz līdzenas virsmas.	Novietojiet ierīci uz līdzenas virsmas.
	Pārāk daudz sastāvdaļu.	Iepildiet mazāk sastāvdaļas.
Noplūde no vāka.	Pārāk daudz sastāvdaļu.	Iepildiet mazāk sastāvdaļas.
	Vāks nav pareizi uzlikts.	Uzlieciet vāku uz blendera krūzes pareizi.
	Blīve (D5) nav kārtīgi uzlikta uz vāka.	Uzlieciet blīvi (D5) uz vāka (D6) pareizi (2a att.).
Krūzes apakšējā daļā noplūde.	Asmens bloks (D1) nav pareizi vai stingri piestiprināts pie krūzes (D4).	Ievietojiet asmeni krūzē pareizi; ir jāatskan klikšķa skaņa. Pogai (D2) ir jābūt pilnībā salāgotai ar asmens bloku (D1).
Asmens negriežas viegli.	Pārāk lieli vai pārāk cieti pārtikas gabali.	Sagrieziet sastāvdaļu gabalus sīkāk, vai arī iepildiet tos mazākā daudzumā. Pielejiet klāt šķidrumu.

Sazinieties ar klientu servisa centru (skatīt kontaktinformāciju bukletā).

Piederumi

Pie mazumtirgotāja vai pilnvarotā servisa centrā iespējams pielāgot un iegūt šādus piederumus: garšaugu dzirnaviņu piederumu (**E**), garšvielu dzirnaviņu piederumu (**F**) vai papildu blendera krūzi (**D**).

Lūdzam vispirms izlasīt šo instrukciju un sazināties ar pilnvarotu servisa centru (skatīt sarakstu beigās), norādot ierīces LMxxx vai BLxxx izstrādājuma kodu.

Otrreizējā pārstrāde



Atbrīvošanās no ierīces un tās iepakojuma materiāliem.

Iepakojums satur tikai tādus materiālus, kas nav bīstami apkārtējai videi un no kuriem var atbrīvoties saskaņā ar spēkā esošajiem vietējiem otrreizējās pārstrādes noteikumiem. Lai atbrīvotos no ierīces atkritumiem, lūdzam sazināties ar attiecīgo pašvaldības apkalpošanas nodaļu.

Nolietoti elektriskie un elektroniskie izstrādājumi.

Jūsu iegādātā ierīce ir izstrādāta tā, lai tā kalpotu daudzus gadus. Tomēr, kad pienācis laiks to nomainīt ar citu, neatbrīvojieties no tās, izmetot atkritumu tvertnē vai izgāztuvē, tā vietā nogādājiet to uz pārstrādes centru savā pilsētā (vai atkritumu pieņemšanas centru, ja tāds ir).



Padomājiet par apkārtējo vidi!

Ierīce satur vērtīgus materiālus, kurus var reģenerēt vai pārstrādāt. Nogādājiet to vietējā sadzīves atkritumu savākšanas punktā.

- A** Variklio blokas
- B** 5 greičių jungiklis
- C** Dubens atblokavimo mygtukas
- D** Blenderio dubens blokas
 - D1** Mentės blokas su įmontuotu sandarikliu
 - D2** Mentės bloko atblokavimo mygtukas
 - D3** Kreipiančioji briauna
 - D4** Stiklinis blenderio dubuo su gradacija
- D5** Dangčio sandariklis
- D6** Dangtis
- D7** Matavimo dangtelis
- E** Žolelių smulkintuvas (*priedas priklausomai nuo modelio)
 - E1** Dubuo
 - E2** Dangtis
- F** Prieskonių malūnėlis (*priedas priklausomai nuo modelio)
 - F1** Dubuo
 - F2** Dangtis

* Šio modelio komplekte esantys priedai parodyti ant etiketės, ją galite rasti ant pakuotės viršutinės dalies.

ĮSPĖJIMAS: saugos įspėjimai yra prietaiso dalis. Pradėdami naudoti savo naują prietaisą atidžiai juos perskaitykite. Saugokite saugos įspėjimus ten, kur galėtumėte vėliau juos rasti ir peržiūrėti.

Saugumo užraktas

Prietaisas neveiks, kol blenderio dubens blokas (**D**), priedai (**E**) ar (**F**) bus uždėti ir tinkamai užfiksuoti atn variklio bloko (**A**).

Prieš naudojant pirmą kartą

Prieš naudodami prietaisą pirmą kartą, visus priedus (**D**, **E**, **F**) nuplaukite šiltu vandeniu ir šiek tiek plovimo skysčio, tačiau nuplaukite variklio bloko (**A**).

ATSARGIAI: Mentė yra labai aštri, todėl naudodami ar valydami prietaisą, taip pat tušindami dubenis, būkite itin atsargūs.

Prieš naudodami prietaisą pasirūpinkite, kad būtų nuimtos visos pakuotės dalys.

Svarbi pastaba: Prieš dėdami blenderio bloką ar priedus ant variklio bloko, pasukite greičio jungiklį (**B**) į padėtį „0“.

Nejunkite blenderio, jei dangtelis (D6) netinkamai įdėtas į blenderio dubenį (D4).

Blenderio naudojimas

• Prieš rinkdami dubenį (D) pasirinkite jums patogiausią dubens rankenos (D4) padėtį (iš kairės arba dešinės).

Mentės bloko (D1) mygtukas „clic“ (D2) turi būti priešai jus, tada įdėkite kreipiančiąją briauną (D3) į bloko angą, esančią dubens (D4) apatinėje dalyje (1a pav.), nuleiskite mentės bloką (D1) į antrą angą (1b pav.), esančią priekyje dubens, kol blokas užsifiksuos (išgirsite spragtelėjimą (1c pav.).

Įsitikinkite, kad dubuo (D4) ir mentės blokas (D1) yra tinkamai surinkti, tada paspauskite mygtuką (D2) ir pradėkite dėti į dubenį ingredientus, bet neviršykite pažymėto maksimalaus užpildymo lygio:

* 1.5L tirštiems mišiniams

* 1.25 L skystiems mišiniams

Įsitikinkite, kad sandariklis (D5) yra ant dangtelio (D6) (2a pav.), tada uždėkite juos ant dubens (D4).

Įdėkite dangtelį (D7) į dangtelio viršuje esančią angą.

Uždėkite surinktą blenderio indą (D) ant variklio bloko (A), mentės bloko mygtukas „clic“ (D2) turi būti sulygintas su variklio bloko mygtuku „clic“ (C) (2b pav.), tada spauskite dubenį žemyn, kol užsifiksuos ant variklio bloko (išgirsite dvigubą spragtelėjimą) 3 pav.).

Prijunkite prietaisą prie elektros lizdo ir pasukite greičių jungiklį (B) į norimą padėtį arba keliskart paspauskite mygtuką „Pulse“.

Sustabdykite prietaisą, pasukite greičių jungiklį (B) į padėtį „0“. Atjunkite prietaisą nuo tinklo. Nuimkite dubenį (D) nuo variklio bloko (A) spausdami mygtuką „clic“ (C), tada nukelkite dubenį (4 pav.).

Žolelių smulkintuvo arba priesonių malūnėlio naudojimas

• Žolelių smulkintuvu (E) galite per kelias sekundes kapoti tokius maisto produktus, kaip svogūnai, česnakai, mėsa (supjaustyta gabaliukais), džiovintus vaisius ir žoleles, taip pat padaryti trupinius (iš džiovėsėlių ir pan.). Priesonių malūnėlio nenaudokite ruošdami skystus patiekalus (vaisių sultis ir t.t.).

• Priesonių malūnėliu (F) galite per kelias sekundes sumalti įvairius priesonius: kalendros sėklas, pipirų grūdėlius ir pan.).

Šiuose prieduose įrengtas dangtelis, kuris prietaiso naudojimo metu apsaugo nuo mentės. Į (E1) arba (F1) dubenį sudėkite sudedamąsias dalis. Sulyginkite ▼ ant dangtelio (E2) ar (F2) esantį simbolį ▲ su dubens (E1) ar (F1) simboliu. Uždėkite dubenį ant dangtelio ir pasukite dangtelį prieš laikrodžio rodyklę iki , kad užfiksuotumėte (5 pav.).

Uždėkite bloką (E) arba (F) ant variklio pagrindo, sulyginkite priedų 2 briaunas su variklio bloko angomis, dangtelio „clic“ žymė turi būti sulyginta su variklio bloko (6a pav.) „clic“ mygtuku (C), tada spauskite priedą žemyn, kol užsifiksuos ant variklio bloko (išgirsite dvigubą spragtelėjimą) (6b pav.).

Prijunkite prietaisą prie elektros lizdo ir pasukite greičių jungiklį (B) į norimą padėtį arba keliskart paspauskite mygtuką „Pulse“. Veikimo metu tvirtai laikykite priedą. Norėdami sustabdyti prietaisą, greičių jungiklį (B) grąžinkite į padėtį „0“. Atjunkite prietaisą nuo tinklo. Prilaikydami priedą atlaisvinkite jį nuo variklio bloko spausdami variklio bloko (A) mygtuką „clic“ (C) (4 pav.).

Atblokuokite dangtelį atvirkštine fiksavimo tvarka.

Dabar paruoštą produktą galite suberti į dubenį.

Produktai	Kiekis (didž.)	Veikimo laikas	Priedai
Džiovinti abrikosai	80g	Pasukite mygtuką pulsuojančiam veikimui 4 sekundes	E
Duonos trupiniai	1 saldus džiovėsėlis	Pulsavimas	E
Svogūnas	50g	5 sekundės 1 greičiu	E
Petražolės	6g	Pulsavimas	E
Švari, sukapota mėsa	60g	Pulsavimas	E
Kalendra	50g	60 sekundžių 5 greičiu	F
Pipirai	50g	60 sekundžių 5 greičiu	F
Tirštas mišinys	Maks. 1,5 L	Daugiausiai 3 min. 5 greitis	D
Skysti mišiniai	Maks. 1,25 L	Daugiausiai 3 min. 5 greitis	D

Valymas

Atjunkite prietaisą nuo tinklo ir nuimkite dubenį arba priedus.

Priedų ašmenys yra labai aštrūs. Naudokite atsargiai.

Nedelsiant praplaukite dubenis ir dangčius po tekančiu vandeniu, o nuimamas dalis – karštame muiluotame vandenyje.

Kad valymas vyktų lengviau, mentės bloką (**D1**) galite nuimti nuo dubens (**D4**) paspaudę mygtuką „clac“ (**D2**) (7a, 7b, 7c pav.).

Mentės bloko (**D1**) sandariklis nenusiima. Dangtelio jungtis (**D6**) nusiima.

Dubenį (**D**), (**E**) ir (**F**) priedus galima išplauti viršutiniame indaplovės krepšyje naudojant „ECO“ arba „LIGHTLY SOILED“ programą.

Norėdami išvalyti variklio bloką (**A**), naudokite sudrėkintą šluostę ir jį kruopščiai nusauskite.

Variklio bloko (**A**) niekada nemerkitė po tekančiu vandeniu ar koku kitu skysčiu.

Ką daryti, jeigu įrenginys neveikia?

Problemos	Priežastys	Sprendimai
Gaminys neveikia.	Kištukas neprijungtas.	Prijunkite prietaisą prie tinkamos įtampos kištukinio lizdo.
	Dubuo ar priedas neteisingas uždėtas ar užfiksuotas ant variklio bloko.	Įsitikinkite, kad dubuo arba priedai yra teisingoje padėtyje ir užfiksuoti ant variklio bloko, kaip parodyta instrukcijoje. Turite išgirsti dvigubą spragtelėjimą.
	Mentės blokas (D1) neteisingai prijungtas prie dubens (D4) .	Atblokuokite mentės bloką (D1) ir dar kartą prisukite jį prie dubens (1a, 1b, 1c pav.).
Gaminys naudojimo metu nustoja veikti.	Per daug ingredientų (įsijungia elektroninio variklio apsauginis įtaisas).	Tokiu atveju atjunkite gaminį, gražinkite mygtuką į 0 padėtį ir palikite atvėsti 30 minučių.
Per didelė vibracija.	Gaminys padėtas ne ant lygaus paviršiaus.	Pastatykite produktą ant plokščio paviršiaus.
	Per didelis sudedamųjų dalių kiekis.	Sumažinkite apdorojamų sudedamųjų dalių kiekį.
Dangtis prateka.	Per didelis sudedamųjų dalių kiekis.	Sumažinkite apdorojamų sudedamųjų dalių kiekį.
	Neteisingai uždėtas dangtis.	Tinkamai užfiksuoti dangtį blenderio dubenyje.
	Sandariklis (D5) neteisingai uždėtas ant dangtelio.	Uždėkite sandariklį (D5) ant dangtelio (D6) teisingai (2a pav.).
Prateka apatinė dubens dalis.	Mentės blokas (D1) įdėtas neteisingai arba neužfiksuotas dubenyje (D4) .	Tinkamai įdėkite mentės bloką į dubenį, išgirsite spragtelėjimą. Mygtukas (D2) turi būti sulygintas su mentės bloku (D1) .
Mentė sunkiai sukasi.	Per dideli arba per kieti maisto gabalai.	Sumažinkite apdorojamų sudedamųjų dalių dydį arba kiekį. Įpilkite skysčio.

Ar jūsų įrenginys vis tiek dar neveikia?

Susisiekite su klientų aptarnavimo centru (kontaktinius duomenis žr. šio lankstinuko pabaigoje).

Priedai

Prietaisą galite prisiderinti prie savęs, tam reikalingus ir žemiau nurodytus priedus galite įsigyti pas pardavėją ar iš patvirtinto aptarnavimo centro: Žolelių smulkintuvus (**E**), prieskonių malūnėlis (**F**) ar papildomas blenderio dubuo (**D**).

Prašome skaityti šį lankstinuką ir susisiekti su patvirtintu aptarnavimo centru (sąrašą žr. pabaigoje), tada pateikti gaminio kodą (LMxxx arba BLxxx).

Perdirbimas



Prietaiso ir pakavimo medžiagų utilizavimas

Pakuotė sudaryta tik iš aplinkai nepavojingų medžiagų, jas utilizuoti galima atsižvelgiant į jūsų šalyje galiojančius perdirbimo įstatymus. Dėl paties prietaiso utilizavimo prašome kreiptis į tokio pobūdžio paslaugas teikiančią vietinę įmonę.

Elektrinių ir elektroninių prietaiso tarnavimo laiko pabaiga.

Jūsų prietaisas turi tarnauti daug metų. Tačiau, atėjus laikui jį pakeisti, nemeskite prietaiso kartu su kitomis buitinėmis atliekomis, atiduokite jį į artimiausią tokių atliekų perdirbimo centrą (arba atliekų priėmimo centrą, jei yra).



Saugokite aplinką!

- Jūsų įrenginyje yra vertingų medžiagų, kurias galima atgauti arba perdirbti.
- Pristatykite jį į vietos atliekų surinkimo punktą.

- A** Moduł silnika
- B** Przełącznik wyboru 5 poziomów prędkości
- C** Przycisk zwalniający dzbanek
- D** Moduł dzbanka blendera
 - D1** Moduł ostrzy z wbudowaną uszczelką
 - D2** Przycisk zwalniający moduł ostrzy
 - D3** Żebro lokujące
 - D4** Szklany dzbanek blendera z podziałką
- D5** Uszczelka pokrywy
- D6** Pokrywa
- D7** Nasadka pomiarowa
- E** Młynek do ziół (* wyposażenie dodatkowe w zależności od modelu)
 - E1** Miska
 - E2** Pokrywa
- F** Młynek do przypraw (* wyposażenie dodatkowe w zależności od modelu)
 - F1** Miska
 - F2** Pokrywa

* Akcesoria, które zawiera zakupiony model, pokazane są na etykiecie umieszczonej na górnej części opakowania.

UWAGA: niniejsze zalecenia bezpieczeństwa stanowią część urządzenia.

Przed pierwszym użyciem należy uważnie je przeczytać. Zalecenia należy przechowywać w łatwo dostępnym miejscu, by móc później z nich skorzystać.

Blokada bezpieczeństwa

Urządzenie nie będzie działać, jeśli moduł dzbanka blendera (**D**) lub jedno z akcesoriów (**E**) lub (**F**) nie zostanie prawidłowo ustawione i zablokowane na module silnika (**A**).

Przed pierwszym użyciem

Przed rozpoczęciem korzystania z urządzenia należy umyć w ciepłej wodzie z płynem do mycia naczyń wszystkie akcesoria (**D**, **E**, **F**), z wyjątkiem modułu silnika (**A**).

UWAGA: Ostrza są bardzo ostre; należy się z nimi ostrożnie obchodzić podczas używania lub czyszczenia i podczas opróżniania miski lub dzbanka.

Przed uruchomieniem urządzenia należy upewnić się, czy wszystkie elementy opakowania zostały usunięte.

Ważna uwaga: Ustawić przełącznik prędkości (**B**) na „0” przed umieszczeniem modułu blendera lub akcesoriów na module silnika.

Nie włączać blendera, jeśli pokrywa (D6) nie jest właściwie umiejscowiona na dzbanku blendera (D4).

Użytkowanie

Korzystanie z blendera

• Przed zamontowaniem dzbanka (D) należy wybrać najdogodniejszą pozycję uchwytu dzbanka (D4) (po prawej lub po lewej stronie).

Mając przed sobą przycisk „click” (D2) blokady ostrzy (D1), należy umieścić żebro lokujące (D3) w gnieździe montażowym znajdującym się w podstawie dzbanka (D4) (rys. 1a), a następnie opuścić moduł ostrzy (D1) w dół do drugiego gniazda (rys. 1b) znajdującego się w przedniej części podstawy dzbanka, aż moduł zostanie zablokowany (ze słyszalnym kliknięciem) (rys. 1c).

Należy upewnić się, że dzbanek (D4) oraz moduł ostrzy (D1) są dobrze zmontowane. Nacisnąć przycisk (D2) i umieścić składniki w dzbanku, nie przekraczając oznaczonego na nim maksymalnego poziomu:

* 1,5 l dla gęstych mieszanek

* 1,25 l dla płynnych mieszanek

Należy upewnić się, czy uszczelka (D5) znajduje się na pokrywie (D6) (rys. 2a) i umieścić je razem na dzbanku (D4).

Umieścić nasadkę (D7) w otworze w górnej części pokrywy.

Umieścić zmontowany dzbanek blendera (D) na module silnika (A) z użyciem przycisku „click” (D2) na module ostrzy znajdującym się w linii z przyciskiem „click” (C) na module silnika (rys. 2b) i nacisnąć mocno w dół na dzbanek, aby zablokować go na module silnika (ze słyszalnym podwójnym kliknięciem) (rys. 3).

Podłączyć urządzenie do zasilania, ustawić przełącznik prędkości (B) w żądanej pozycji lub kilka razy nacisnąć przycisk „Pulse”.

Aby wyłączyć urządzenie, należy przekręcić przełącznik prędkości (B) do pozycji „0” i odłączyć urządzenie od zasilania.

Zdjąć dzbanek (D) z modułu silnika (A), naciskając przycisk „click” (C) i następnie zdjąć dzbanek (rys. 4).

Korzystanie z młynka do ziół i młynka do przypraw

• Przy pomocy młynka do ziół (E) w ciągu kilku sekund można posiekać składniki takie jak cebula, czosnek, mięso (pokrojone na kawałki), suszone owoce i zioła oraz pokruszyć np. suchary itp. Nie należy używać młynka do ziół do płynnych preparatów (np. soków owocowych itp.)

• Przy pomocy młynka do przypraw (F) można w ciągu kilku sekund zmielić na proszek różne przyprawy, np. nasiona kolendry, pieprzu itp.

Aksesoria te są wyposażone w pokrywę, która umożliwia dostęp do ostrzy podczas użytkowania. Włożyć składniki do miski (E1) lub (F1). Ustawić symbol na pokrywie (E2) lub (F2) w linii z symbolem na misce (E1) lub (F1). Zamontować miskę na pokrywie i przekręcić pokrywę zgodnie z ruchem wskazówek zegara, aby zablokować moduł (rys. 5).

Umieścić moduł (E) lub (F) na module silnika, ustawiając 2 zębra akcesorium w linii z otworami na module silnika, ze znakiem „click” na pokrywie ustawionym w linii z przyciskiem „click” (C) na module silnika (rys. 6a) i nacisnąć akcesorium mocno w dół, aby zablokować je na module silnika (ze słyszalnym podwójnym kliknięciem) (rys. 6b).

Podłączyć urządzenie do sieci, ustawić przełącznik prędkości (B) w żądanej pozycji lub kilka razy nacisnąć przycisk „Pulse”.

Należy mocno trzymać akcesorium podczas pracy. Aby wyłączyć urządzenie, należy przekręcić przełącznik prędkości (B) z powrotem do pozycji „0”. Odłączyć urządzenie od zasilania. Trzymając akcesorium, należy zwolnić je z zespołu silnika, naciskając przycisk „click” (C) na module silnika (A) (rys. 4).

Odblokować pokrywę w odwrotnej kolejności niż w przypadku montażu.

Następnie można wyjąć preparat z miski.

Składniki Ilość (maks.) Czas pracy Akcesoria

Suszone morele 80g

Włączyć przycisk, aby pulsował w sposób ciągły przez 4 sekundy E

Bułka tarta 1 suchar Pulsacyjnie E

Cebula 50g 5 sekund na poziomie prędkości 1 E

Pietruszka 6g Pulsacyjnie E

Czyste, posiekane mięso 60g Pulsacyjnie E

Kolendra 50g 60 sekund na poziomie prędkości 5 F

Pieprz 50g 60 sekund na poziomie prędkości 5 F

Gęste mieszanki Maks. 1,5 l 3 minuty maks. na poziomie prędkości 5 D

Płynne mieszanki Maks. 1,25 l 3 minuty maks. na poziomie prędkości 5 D

Czyszczenie

Odłączyć urządzenie od zasilania i zdjąć miskę lub akcesorium

Ostrza akcesoriów są bardzo ostre. Należy się z nimi ostrożnie obchodzić.

Wypłukać miski i pokrywy od razu pod bieżącą wodą, zaś zdejmowane części w ciepłej wodzie z mydłem.

Dla ułatwienia czyszczenia można wymontować moduł ostrzy (D1) z dzbanka (D4), naciskając przycisk „click” (D2) (rys. 7a, 7b, 7c).

Nie ma możliwości zdemontowania uszczelki modułu ostrzy (D1). Złącze pokrywy (D6) można zdejmować.

Dzbanek (D) i akcesoria (E) i (F) można myć w zmywarce, w górnym koszu, na programie „Eco” lub „lekkobrudzone”.

Wyczyścić moduł silnika (A) wilgotną ściereczką i dokładnie wysuszyć.

Nie należy zanurzać modułu silnika (A) w bieżącej wodzie lub innym płynie.

Co robić, jeśli urządzenie nie działa?**Problemy Przyczyny Rozwiązania**

Produkt nie działa.

Wtyczka nie jest podłączona. Podłączyć urządzenie do gniazdka o tym samym napięciu.

Dzbanek lub akcesorium nie są prawidłowo ustawione i zablokowane na module silnika.

Należy sprawdzić, czy dzbanek lub akcesorium są prawidłowo ustawione i zablokowane na module silnika, jak pokazano w instrukcji.

Musi być słychać podwójne kliknięcie.

Moduł ostrzy (D1) nie został prawidłowo przymocowany do dzbanka (D4).

Odblokować moduł ostrzy (D1) i ponownie przykręcić go do dzbanka (D4) (rys. 1a, 1b, 1c).

Produkt zatrzymuje się w trakcie używania.

Zbyt duża ilość składników

(aktywacja elektronicznego urządzenia zabezpieczającego silnik).

W takim przypadku należy odłączyć urządzenie od zasilania, ustawić przycisk z powrotem do pozycji 0 i pozwolić urządzeniu ostygnąć przez co najmniej 30 minut.

Nadmierne drgania. Produkt nie jest umiejscowiony na płaskiej powierzchni.

Umieścić urządzenie na płaskiej powierzchni.

Ilość składników jest zbyt duża.

Zmniejszyć ilość przetwarzanych składników.

Wyciek spod pokrywy. Objętość składników jest zbyt duża.

Zmniejszyć ilość przetwarzanych składników.

Pokrywa nie została prawidłowo umiejscowiona.

Zablokować pokrywę prawidłowo na dzbanku blendera.

Uszczelka (D5) jest źle umieszczona na pokrywie.

Umieścić uszczelkę (D5) prawidłowo na pokrywie (D6) (rys. 2a).

Wyciek na dnie dzbanka.

Moduł ostrzy (D1) nie został prawidłowo i bezpiecznie zamontowany w dzbanku (D4).

Umieścić moduł ostrzy prawidłowo w dzbanku - musi być słychać kliknięcie.

Przycisk (D2) musi być ustawiony dokładnie w linii z modulem ostrzy.

Ostrza ciężko się obracają.

Kawałki jedzenia są zbyt duże lub zbyt twarde.

Zmniejszyć wielkość lub ilość przetwarzanych składników. Dodać płynu.

Urządzenie wciąż nie działa?

Należy skontaktować się z obsługą klienta (patrz dane kontaktowe na końcu tej ulotki).

Akcesoria

Można dostosować swoje urządzenie i nabyć u zwykłego sprzedawcy lub w autoryzowanym punkcie serwisowym następujące akcesoria: młynek do ziół (E), młynek do przypraw (F) lub dodatkowy dzbanek blendera (D).

Należy najpierw zapoznać się z niniejszą instrukcją i zwrócić się do autoryzowanego punktu serwisowego (patrz lista na końcu), podając kod produktowy swojego urządzenia LMxxx lub BLxxx.

Recykling



Utylizacja urządzenia i jego materiałów opakowaniowych.

Opakowanie składa się wyłącznie z materiałów, które nie stanowią zagrożenia dla środowiska i które w związku z tym mogą być utylizowane zgodnie z przepisami o recyklingu obowiązującymi na danym obszarze.

W celu pozbycia się samego urządzenia należy skontaktować się z odpowiednimi służbami lokalnymi.

Koniec przydatności do użycia produktów elektrycznych i elektronicznych.

Przewiduje się, że zakupione urządzenie będzie działać przez wiele lat.

Kiedy jednak nadejdzie czas, aby je zastąpić, nie należy wyrzucać go do kosza lub na wysypisko, ale należy zabrać je do punktu recyklingu w swoim mieście (lub punktu odbioru odpadów, gdzie ma to zastosowanie).



Pomyśl o środowisku!

① Urządzenie zbudowane jest z materiałów, które mogą zostać poddane odzyskowi lub recyklingowi.

➡ Pozwól, aby zajął się tym lokalny, miejski punkt zbiórki odpadów.

- | | |
|---|---|
| A Motor unit | E Herb grinder (* accessory depending on model) |
| B 5 Speeds Selector | E1 Bowl |
| C Jug release button | E2 Lid |
| D Blender jug assembly | F Spice grinder (* accessory depending on model) |
| D1 Blade unit with built-in seal | F1 Bowl |
| D2 Blade unit release button | F2 Lid |
| D3 Locating rib | |
| D4 Graduated glass blender jug | |
| D5 Lid seal | |
| D6 Lid | |
| D7 Measuring cap | |

* The accessories contained in the model you have bought are shown on the label located on the top of the packaging.

CAUTION: the safety precautions are part of the appliance.

Read them carefully before using your new appliance for the first time. Keep them in a place where you can find and refer to them later on.

Safety locking

The appliance will not operate if the blender jug assembly (D) or the accessories (E) or (F) are not correctly positioned and locked on the motor unit (A).

Before first use

Before using your appliance for the first time, clean all the accessories (D, E, F) in warm water and washing up liquid, except for the motor unit (A).

CAUTION: The blades are extremely sharp; handle them with caution when using or cleaning the appliance and when emptying the bowls or jug.

Make sure all the packaging has been removed before operating the appliance.

Important note: Turn the speed selector (B) to "0" before placing the blender assembly or accessories on the motor unit.

Do not turn the blender on if the lid (D6) is not properly in place on the blender jug (D4).

Using the blender

- Before assembling the jug (D) choose the most convenient position for the jug handle (D4) (on the right or on the left).

With the “clik” button (D2) of the blades block (D1) in front of you, place the locating rib (D3) in the assembly slot located at the base of the jug (D4) (fig. 1a) then lower the blade unit (D1) down into the second slot (fig. 1b) located at the front of the jug base until the unit is locked in place (you will hear a click) (fig. 1c).

Make sure that the jug (D4) and the blade unit (D1) are well assembled, press the button (D2) and place the ingredients in the jug without exceeding the maximum level indicated on it:

* 1.5L for thick mixture

* 1.25 L for liquid mixtures

Make sure that the seal (D5) is on the lid (D6) (fig. 2a) and place the two together on the jug (D4).

Put the cap (D7) in the slot on the top of the lid.

Place the assembled blender jug (D) on the motor unit (A), with the “clik” button (D2) on the blade unit aligned with the “clik” button (C) on the motor unit (fig. 2b) and press the jug down firmly to lock it on the motor unit (you will hear a double click) (fig. 3).

Plug in the appliance and turn the speed selector (B) to the desired position or press “Pulse” a few times.

To stop the appliance, turn the speed selector (B) to the “0” position. Unplug the appliance. Remove the jug (D) from the motor unit (A) by pressing the “clik” button (C) then lift off the jug (fig. 4).

Using the lift herb grinder and spice grinder

- With the herb grinder (E), you can chop ingredients like onion, garlic, meat (cut into pieces), dried fruits and herbs in a few seconds and make crumbs (from rusks, etc). Do not use the herb grinder for liquid preparations (fruit juices, etc.).
- With the spice grinder (F), you can grind to a powder a variety of spices in a few seconds: coriander seeds, peppercorns, etc.

These accessories come with a lid that prevents access to the blades during use. Add the ingredients to the bowl (E1) or (F1). Line up the symbol ▼ on the lid (E2) or (F2) with the symbol ▲ on the bowl (E1) or (F1). Fit the bowl onto the lid and turn the lid clockwise up to  to lock the assembly (fig. 5).

Place the assembly (E) or (F) on the motor unit, lining up the 2 ribs of the accessory with the slots on the motor unit, with the “clik” mark on the lid aligned with the “clik” button (C) on the motor unit (fig. 6a) and press down the accessory firmly to lock it on the motor unit (you will hear a double click) (fig. 6b).

Plug in the appliance and turn the speed selector (B) to the desired position or press “Pulse” a few times. Hold the accessory firmly during operation. To stop the appliance, turn the speed selector (B) back to position “0”. Unplug the appliance. Hold the accessory and release it from the motor unit by pressing the “clik” button (C) on the motor unit (A) (fig. 4).

Unlock the lid in the reverse order of the assembly.

You can then remove the preparation in the bowl.

Ingredients	Quantity (max)	Operating time	Accessories
Dried apricots	80g	Turn button to pulse continually for 4 seconds	E
Breadcrumbs	1 rusk	In pulses	E
Onion	50g	5 seconds on speed 1	E
Parsley	6g	In pulses	E
Clean, chopped meat	60g	In pulses	E
Coriander	50g	60 seconds on speed 5	F
Pepper	50g	60 seconds on speed 5	F
Thick mixtures	Max. 1.5 L	3 minutes max. on speed 5	D
Liquid mixtures	Max. 1.25L	3 minutes max. on speed 5	D

Cleaning

Unplug the appliance and remove the bowl or accessories.

The blades of the accessories are very sharp. Handle them with caution.

Rinse the bowls and lids immediately under running water and the removable parts in hot soapy water.

For easy cleaning, you can detach the blade unit (D1) from the jug (D4) by pressing the “clit” button (D2) (fig. 7a, 7b, 7c).

The seal of the blade unit (D1) is not detachable. The lid joint (D6) is removable.

The jug (D) and the accessories (E) and (F) can be cleaned in the dishwasher in the top basket with the “ECO” or “LIGHTLY SOILED” programme.

Clean the motor unit (A) with a damp cloth and dry carefully.

Never immerse the motor unit (A) in running water or any other liquid.

What to do if your appliance does not work? _____

Problems	Causes	Solutions
The product does not work.	The plug is not connected.	Connect the appliance to a socket with the same voltage.
	The jug or accessory is not correctly positioned or locked on the motor unit.	Check that the jug or accessories are correctly positioned and locked on the motor unit as shown in the instructions. You must hear a double “click”.
	The blade unit (D1) is not correctly attached to the jug (D4).	Unlock the blade unit (D1) and bolt it to the jug (D4) (fig. 1a, 1b, 1c) once again.
The product stops while in use.	Overload of ingredients (activation of electronic motor safety device).	In this case, unplug the product, put the button back to 0 position and let it cool down for a minimum of 30 minutes.
Excessive vibrations.	The product is not placed on a flat surface.	Place the product on a flat surface.
	Volume of ingredients is too high.	Reduce the quantity of ingredients processed.
Leak from the lid.	Volume of ingredients is too high.	Reduce the quantity of ingredients processed.
	The lid is not correctly positioned.	Lock the lid correctly on the blender jug.
	The seal (D5) is not well placed on the lid.	Place the seal (D5) correctly on the lid (D6) (fig. 2a).
Leak at the bottom of the jug.	The blade unit (D1) is not properly or securely locked on the jug (D4).	Place the blade unit correctly on the jug; you must hear a click. The button (D2) must be fully aligned with the blade unit (D1).
The blade does not turn easily.	Pieces of food too large or too hard.	Reduce the size or quantity of ingredients processed. Add liquid.

Your appliance still does not work?

EN

Contact the customer service (see contact details at the end of this leaflet).

Accessories

You can customise your appliance and obtain the following accessories from your usual retailer or an approved service centre: Herb grinder accessory (E), Spice grinder accessory (F) or additional blender jug (D).

Please refer to this instruction leaflet first and contact an approved service centre (see list at the end) giving the product code for your appliance LMxxx or BLxxx.

Recycling



Disposal of the appliance and its packaging materials.

The packaging is comprised exclusively of materials that present no danger for the environment and which may therefore be disposed of in accordance with the recycling measures in force in your area. For disposing of the appliance itself, please contact the appropriate service of your local authority.

End of life electrical and electronic products.

Your appliance is expected to last for many years. However, when the time comes to replace it, do not throw it in the bin or in a dump, but take it to the recycling centre in your town (or to a waste reception centre where applicable).



Think of the environment!

Your appliance contains valuable materials which can be recovered or recycled. Leave it at a local civic waste collection point.

A Unidad del motor	D5 Junta de la tapa
B Selector de 5 velocidades	D6 Tapa
C Botón para desbloquear la jarra	D7 Vaso dosificador
D Conjunto de la jarra de la batidora	E Molinillo de hierbas (*accesorio según el modelo)
D1 Unidad de las cuchillas con junta incorporada	E1 Recipiente
D2 Botón para desbloquear la unidad de las cuchillas	E2 Tapa
D3 Saliente de posicionamiento	F Molinillo de especias (*accesorio según el modelo)
D4 Jarra de vidrio graduada de la batidora	F1 Recipiente
	F2 Tapa

* Los accesorios incluidos en el modelo que ha adquirido se indican en la etiqueta situada en la parte superior del envase.

PRECAUCIÓN: las precauciones de seguridad forman parte del aparato.

Léalas detenidamente antes de usar su nuevo aparato por primera vez. Guárdelas en un lugar de fácil acceso para futuras consultas.

Bloqueo de seguridad

El aparato no funciona si el conjunto de la jarra de la batidora (**D**) o los accesorios (**E**) o (**F**) no están colocados y bloqueados correctamente en la unidad del motor (**A**).

Antes del primer uso

Antes de usar el aparato por primera vez, limpie todos los accesorios (**D**, **E**, **F**) con agua tibia y detergente líquido, excepto la unidad del motor (**A**).

PRECAUCIÓN: Las cuchillas están extremadamente afiladas; manéjelas con cuidado durante el uso o la limpieza del aparato y cuando vacíe los recipientes o la jarra.

Antes de utilizar el aparato, asegúrese de haber quitado todo el embalaje.

Nota importante: Ponga el selector de velocidad (**B**) en la posición "0" antes de colocar el conjunto de la batidora o los accesorios sobre la unidad del motor.

No encienda la batidora si la tapa (D6**) no está colocada correctamente en su lugar en la jarra (**D4**).**

Utilización

Uso de la batidora

- Antes de montar la jarra (D), escoja la posición más cómoda para el asa de la jarra (D4) (a la derecha o a la izquierda).

Con el botón "clic" (D2) del bloque de cuchillas (D1) delante de usted, coloque el saliente de posicionamiento (D3) en la ranura del conjunto situada en la base de la jarra (D4) (fig. 1a). A continuación, baje la unidad de las cuchillas (D1) introduciéndola en la segunda ranura (fig. 1b), que se encuentra en la parte delantera de la base de la jarra, hasta que la unidad esté bloqueada en su lugar (oírás un clic) (fig. 1c).

Compruebe que la jarra (D4) y la unidad de las cuchillas (D1) estén bien montadas, pulse el botón (D2) e introduzca los ingredientes en la jarra sin sobrepasar el nivel máximo indicado en la misma:

- * 1,5 l para mezclas espesas
- * 1,25 l para mezclas líquidas

Asegúrese de que la junta (D5) esté puesta en la tapa (D6) (fig. 2a) y coloque ambas sobre la jarra (D4).

Ponga el vaso dosificador (D7) en la ranura superior de la tapa.

Una vez montada la jarra de la batidora (D), instálela sobre la unidad del motor (A), con el botón "clic" (D2) de la unidad de las cuchillas alineado con el botón "clic" (C) de la unidad del motor (fig. 2b), y presione la jarra hacia abajo firmemente sobre la unidad del motor (oírás un doble clic) (fig. 3).

Enchufe el aparato y gire el selector de velocidad (B) a la posición que desee, o a la posición "Impulso" varias veces.

Para parar el aparato, gire el selector de velocidad (B) a la posición "0". Desenchufe el aparato. Quite la jarra (D) de la unidad del motor (A) presionando el botón "clic" (C) y levantando la jarra a continuación (fig. 4).

Jarra como utilizar el molinillo de hierbas y el molinillo de especias

- Con el molinillo de hierbas (E) se pueden picar en unos segundos ingredientes como cebolla, ajo, carne (cortada a pedazos), frutos secos y finas hierbas, y hacer pan rallado (con biscotes, etc.). No utilice el molinillo de hierbas para preparaciones líquidas (zumos de frutas, etc.).
- Con el molinillo de especias (F) se pueden moler distintas especias en pocos segundos hasta que estén en polvo: semillas de cilantro, granos de pimienta, etc.

Estos accesorios incluyen una tapa que evita el acceso a las cuchillas durante el uso. Introduzca los ingredientes en el recipiente (E1) o (F1). Alinee el símbolo ▼ de la tapa (E2) o (F2) con el símbolo ▲ del recipiente (E1) o (F1). Instale la tapa sobre el recipiente y gírela en sentido horario hasta  para bloquearla (fig. 5).

Coloque el conjunto (E) o (F) sobre la unidad del motor, alineando los dos salientes del accesorio con las ranuras de la unidad del motor, con la marca "clic" de la tapa alineada con el botón "clic" (C) de la unidad del motor (fig. 6a), y presione firmemente el accesorio hacia abajo para bloquearlo en la unidad del motor (oírás un doble clic) (fig. 6b).

Enchufe el aparato y gire el selector de velocidad (B) a la posición que desee, o a la posición "Impulso" varias veces. Sujete el accesorio firmemente durante el uso. Para parar el aparato, gire de nuevo el selector de velocidad (B) a la posición "0". Desenchufe el aparato. Sujete el accesorio y suéltelo de la unidad del motor pulsando el botón "clic" (C) de la unidad del motor (A) (fig. 4).

Desbloquee la tapa siguiendo el orden inverso al montaje.

A continuación, puede sacar el alimento del recipiente.

Ingredientes	Cantidad (máx.)	Tiempo de funcionamiento	Accesorios
Albaricoques secos	80 g	Gire el mando a la posición de impulso durante 4 s	E
Pan rallado	1 biscote	A impulsos	E
Cebolla	50 g	5 segundos a la velocidad 1	E
Perejil	6 g	A impulsos	E
Carne limpia en trozos	60 g	A impulsos	E
Cilantro	50 g	60 segundos a la velocidad 5	F
Pimienta	50 g	60 segundos a la velocidad 5	F
Mezclas espesas	Máx. 1,5 l	3 minutos como máx. a la velocidad 5	D
Mezclas líquidas	Máx. 1,25 l	3 minutos como máx. a la velocidad 5	D

Limpieza

Desenchufe el aparato y quite el recipiente o los accesorios.

Las cuchillas de los accesorios están muy afiladas. Manéjelas con cuidado.

Enjuague inmediatamente los recipientes y las tapas con agua corriente, y lave las piezas desmontables con agua caliente y jabón.

Para facilitar la limpieza, puede desmontar la unidad de las cuchillas (D1) de la jarra (D4) pulsando el botón "clic" (D2) (fig. 7a, 7b, 7c).

La junta de la unidad de las cuchillas no se puede desmontar (D1). La junta de la tapa (D6) se puede desmontar.

La jarra (D) y los accesorios (E) y (F) se pueden lavar en el lavavajillas, colocándolos en la cesta superior y utilizando el programa "ECO" o "POCA SUCIEDAD".

Limpie la unidad del motor (A) con un paño húmedo y después séquela con cuidado.

No sumerja nunca la unidad del motor (A) en agua corriente ni en ningún otro líquido.

Pasos a seguir en caso de que el aparato no funcione: -

ES

Problemas	Causas	Soluciones
El producto no funciona.	El enchufe no está conectado.	Enchufe el aparato a una toma de corriente que tenga la misma tensión.
	La jarra o el accesorio no está colocado correctamente o no está bloqueado en la unidad del motor.	Compruebe que la jarra o los accesorios estén colocados correctamente y bloqueados sobre la unidad del motor, tal como se indica en las instrucciones. Debe oír un doble "clic" .
	La unidad de las cuchillas (D1) no está instalada correctamente en la jarra (D4).	Desbloquee la unidad de las cuchillas (D1) y vuelva a engancharla en la jarra (D4) (fig. 1a, 1b, 1c).
El producto se para durante el uso.	Exceso de ingredientes (activación del dispositivo de seguridad electrónico del motor).	En ese caso, desenchufe el producto, vuelva a poner el botón en la posición 0 y deje que se enfríe como mínimo durante 30 minutos.
Vibración excesiva.	El producto no está colocado sobre una superficie plana.	Coloque el producto sobre una superficie plana.
	El volumen de los ingredientes es excesivo.	Reduzca la cantidad de ingredientes a procesar.
Fuga de la tapa.	El volumen de los ingredientes es excesivo.	Reduzca la cantidad de ingredientes a procesar.
	La tapa no está colocada correctamente.	Bloquee la tapa correctamente sobre la jarra de la batidora.
	La junta (D5) no está bien colocada sobre la tapa.	Coloque la junta (D5) correctamente sobre la tapa (D6) (fig. 2a).
Fuga en la parte inferior de la jarra.	La unidad de las cuchillas (D1) no está bloqueada correctamente o de forma segura en la jarra (D4).	Coloque correctamente la unidad de las cuchillas en la jarra; debe oír un clic. El botón (D2) debe estar alineado completamente con la unidad de las cuchillas (D1).
La cuchilla no gira fácilmente.	Los pedazos de alimento son demasiado grandes o demasiado duros.	Reduzca el tamaño o la cantidad de ingredientes a procesar. Añada líquido.

— Si el aparato sigue sin funcionar, haga lo siguiente:

Póngase en contacto con el servicio de atención al cliente (consulte los datos de contacto al final de este manual).

Accesorios

Puede personalizar su aparato y obtener los siguientes accesorios a través de su distribuidor habitual o de un centro de servicio técnico autorizado: Accesorio molinillo de hierbas (E), accesorios molinillo de especias (F) o jarra adicional para la batidora (D).

Consulte primero este manual de instrucciones y póngase en contacto con un centro de servicio técnico autorizado (vea la lista al final), indicando el código de producto de su aparato LMxxx o BLxxx.

Reciclaje



Eliminación del aparato y el material de embalaje.

El embalaje está compuesto exclusivamente por materiales que no son nocivos para el medio ambiente y, por tanto, se pueden eliminar adoptando las medidas de reciclaje vigentes en su región. Para eliminar el aparato, póngase en contacto con el centro de servicio adecuado de su ayuntamiento.

Final de la vida útil de los productos eléctricos y electrónicos.

Su aparato está previsto para que dure muchos años. No obstante, cuando llegue el momento de sustituirlo, no debe tirarlo a la basura ni a un vertedero. Llévelo al centro de reciclaje de su localidad (o, dado el caso, a un centro de recogida de residuos).



¡Piense en el medio ambiente!

- ① Su aparato contiene materiales valiosos que pueden recuperarse o reciclarse.
- ② Llévelo al final de su vida útil a un centro de recogida selectiva específico.

BG	p. 1 – 5
BS	p. 6 – 10
CS	p. 11 – 15
HU	p. 16 – 20
RO	p. 21 – 25
SK	p. 26 – 30
SL	p. 31 – 35
SR	p. 36 – 40
HR	p. 41 – 45
ET	p. 46 – 50
LV	p. 51 – 55
LT	p. 56 – 60
PL	p. 61 – 64
EN	p. 65 – 69
ES	p. 70 – 74