



Электрическая газонокосилка
FZR 2025 -E

Электрическая газонокосилка

ИНСТРУКЦИЯ ПО ЭКСПЛУАТАЦИИ

Благодарим Вас за то, что Вы купили эту ротационную электрическую газонокосилку.
Прежде, чем Вы начнете ею пользоваться, прочтите, пожалуйста, внимательно настоящую инструкцию
по эксплуатации и сохраните ее для возможного дальнейшего использования

Оглавление

Оглавление.....	2
1. ОБЩИЕ ПРАВИЛА БЕЗОПАСНОСТИ.....	3
Важные предупреждения по безопасности.....	3
Упаковка.....	3
Инструкция по применению.....	3
2. Символы.....	4
3. Описание.....	5
4. Базовые указания по технике безопасности.....	6
ПРОЧИЕ РИСКИ.....	6
Перед началом использования газонокосилки.....	7
Подготовка к работе.....	7
Эксплуатация.....	7
Обслуживание и хранение.....	8
5. Сборка.....	9
5.1 Установка пускового устройства в верхней части рукоятки.....	9
5.2 Установка рукоятки.....	9
5.3 Установка травоуловителя, установка колпаков на колеса.....	10
6. Эксплуатация.....	11
6.1 Регулировка высоты подстригания травы.....	11
6.2 Подключение к сетевому питанию.....	11
6.3 Включение/выключение газонокосилки.....	11
6.4 Выкашивание травы.....	12
7. Технические характеристики.....	13
8. Техническое обслуживание.....	14
8.1 Замена лезвия.....	14
9. Декларация о соответствии требованиям.....	16
10. Правила утилизации.....	17

1. ОБЩИЕ ПРАВИЛА БЕЗОПАСНОСТИ

Важные предупреждения по безопасности

- ❖ Изделие аккуратно распакуйте и следите за тем, чтобы случайно не выбросить какую-нибудь часть упаковки раньше, чем будут распакованы все детали изделия.
- ❖ Изделие храните в сухом месте, недоступном для детей.
- ❖ Прочтите все предупреждения и указания. Пренебрежение соблюдением предупреждений и указаний может привести к поражению электрическим током, пожару и/или получению тяжелых травм.

Упаковка

Изделие уложено в упаковке, предотвращающей повреждение при транспортировке. Эта упаковка является вторсырьем, поэтому ее можно сдать на переработку.

Инструкция по применению

Прежде чем Вы начнете работать с устройством, прочтите следующие предписания по безопасности и указания по применению. Ознакомьтесь с элементами управления и правильным применением устройства. Инструкцию надежно уложите для последующего использования. В течение гарантийного срока рекомендуем хранить оригинальную упаковку вместе с внутренним упаковочным материалом, кассовый чек и гарантийный талон. В случае транспортировки упакуйте устройство снова в оригинальную коробку изготовителя. Так Вы обеспечите максимальную защиту изделия во время возможной транспортировки (напр. переезд или посылание в сервисный центр).

 **Примечание:** Если будете передавать устройство другим лицам, передавайте его вместе с инструкцией. Соблюдение приложенной инструкции по применению является предпосылкой надлежащего использования устройства. Инструкция по применению содержит также указания по применению, обслуживанию и ремонту.

Изготовитель не берет на себя ответственность за несчастные случаи или ущерб, возникший в результате несоблюдения настоящей инструкции.

2. СИМВОЛЫ

	Перед применением этого устройства прочтите руководство с указаниями по использованию данного агрегата.
	Наблюдатель должен находиться на достаточном расстоянии.
	Обращайте внимание на острые лезвия. Лезвия после выключения мотора некоторое время продолжают вращаться. Перед обслуживанием или при повреждении кабеля выньте штепсель из сетевой розетки.
	Поддерживайте гибкий подводящий кабель источника питания на достаточном расстоянии от лезвий
	Лезвия продолжают вращаться и после выключения устройства. Перед касанием к каким-либо деталям этого агрегата подождите, пока они полностью не остановятся.
	Не подстригайте траву под дождем и не оставляйте газонокосилку под открытым небом во время дождя.
	Используйте средства для защиты слуха. Используйте защитные очки. Используйте респираторы для защиты органов дыхания.
	Всегда отключайте кабель питания перед тем, как выполнять какие-либо работы на газонокосилке.

3. Описание

(Смотрите Рисунок 1)

1. Верхняя рукоятка
2. Пусковое устройство
3. Кнопка пуска
4. Рычаг пуска
5. Гайка с быстросъемным соединением
6. Нижняя часть конструкции рукоятки
7. Защитная крышка контейнера-уловителя травы
8. Ручка для транспортировки
9. Шасси газонокосилки
10. Колеса
11. Контейнер для травы-травосборник
12. Индикатор полного заполнения контейнера-уловителя травы.

Рисунок 1

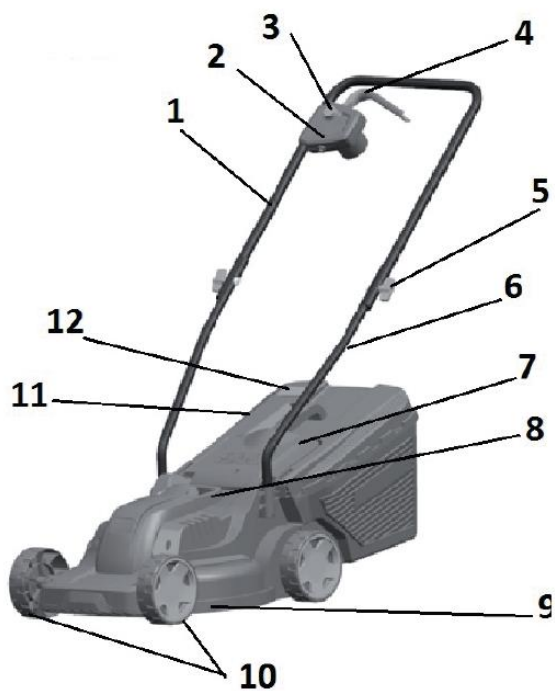

4. Базовые указания по технике безопасности

- ❖ Никогда не используйте устройство, если шнур питания поврежден или заметно изношен.
- ❖ В случае подключения газонокосилки с поврежденным шнуром питания к источнику питания, а затем контакт с неизолированным компонентом при включенном состоянии газонокосилки к источнику питания, вы подвергаете себя риску получения травмы в результате поражения электрическим током.
- ❖ Аналогично, никогда не прикасайтесь к ножам до тех пор, пока машина не будет отсоединена от источника питания, и до тех пор, пока лезвия не остановятся полностью.
- ❖ Убедитесь в том, что удлинительный шнур никогда не входит в контакт с ножами. Лопасты могут повредить изоляцию шнура питания, и это может создать риск получения травмы при поражении электрическим током, когда определенная часть тела контактирует с оголенным проводом, находящимся под напряжением.
- ❖ Отключайте машину от источника напряжения (а именно, извлеките вилку шнура питания из розетки сетевого питания) в следующих случаях:
 - Если вам необходимо оставить машину без присмотра
 - Если вы планируете выполнять поиск и устранение неисправностей
 - Перед каждым осмотром, при каждой чистке или ремонте
 - Если вы воздействуете на посторонний объект при работе с газонокосилкой
 - Если машина слишком сильно вибрирует.
- ❖ Внимательно изучите основы безопасной работы с машиной и руководство пользователя.
- ❖ Рекомендация: Подключайте машину только к такому источнику питания, который оснащен устройством дифференциальной защиты (УДЗ) с максимальным током утечки 30 мА.
- ❖ Если шнур питания поврежден, его необходимо заменить у изготовителя или в центре по обслуживанию потребителей.
- ❖ Запрещается эксплуатация данной машины лицами с ограниченными физическими, сенсорными или умственными способностями (в том числе детьми). Кроме того, запрещается ее использование неопытными людьми, чьи технические знания о работе этой машины являются недостаточными. Эти лица могут управлять машиной под надзором компетентного специалиста или лица, прошедшего надлежащий инструктаж об основах безопасности труда.
- ❖ Если поблизости от машины находятся дети, необходимо следить за тем, чтобы они не играли с машиной.
- ❖ Ощущение покалывания в руках или их онемение - признаки воздействия чрезмерных вибраций. Если это произойдет, сократите рабочий цикл, обеспечьте себе достаточно долгие перерывы, распределите работу среди нескольких людей, или в случае длительного использования газонокосилки, при работе используйте специальные антивибрационные перчатки.
- ❖ Неизбежным следствием использования газонокосилки является то, что она испускает шум во время работы. Поэтому выполняйте шумную работу только в определенные часы, соответственно, в то время, когда этот вид деятельности является нормальным. Уважайте спокойствие окружающих и старайтесь ограничить период работы, сделав его как можно короче.
Кроме того, мы рекомендуем, чтобы вы и лица, находящиеся в непосредственной близости от газонокосилки, использовали средства защиты для органов слуха.

ПРОЧИЕ РИСКИ

- ❖ Несмотря на то, что наши изделия разработаны с учетом действующих технических норм и директив по безопасности, все еще остаются определенные риски для пользователя, связанные с работой машины:
 - Из зоны работы косилки могут вылетать камни и другие фрагменты.
 - Если оператор машины не может использовать средства защиты для органов слуха, он может впоследствии потерять слух.
 - Возможно повреждение пальцев во время обслуживания лезвия
 - Возможно вдыхание частиц при рассечении травы
 - Возможен электрический удар при касании неизолированных частей.

- ❖ Запрещается эксплуатация данной машины лицами с ограниченными физическими, сенсорными или умственными способностями (в том числе детьми), или неопытными людьми, чьи технические знания о работе этой машины являются недостаточными. Эти лица могут управлять машиной под надзором компетентного специалиста для выполнения данной работы, или лица, прошедшего надлежащий инструктаж об основах безопасности труда при работе с данной машиной. .
- ❖ Если поблизости от машины находятся дети, необходимо следить за тем, чтобы они не играли с машиной.



Внимание! Перед обслуживанием газонокосилки внимательно прочтите настоящие указания. Ознакомьтесь с органами управления агрегата и работайте с ним правильно. То, что вы будете руководствоваться настоящими указаниями, может снизить риск возникновения пожара, поражения электрическим током и получения травмы людьми.

- ❖ Указания сохраните для будущего применения.
- ❖ Неправильное применение газонокосилки несет риски получения серьезной травмы пользователем и другими людьми. Чтобы была обеспечена разумная безопасность и эффективность при использовании газонокосилки, необходимо руководствоваться предупреждениями и указаниями по безопасности. Пользователь несет ответственность за соблюдение предупреждений и указаний по безопасности, содержащихся в настоящей инструкции и на газонокосилке. Также, никогда не пользуйтесь газонокосилкой, если контейнер для травы и защитные щитки не установлены в правильное положение.

Перед началом использования газонокосилки

- ❖ Внимательно прочтите указания, приведенные в настоящей инструкции по эксплуатации. Освойте органы управления и правильное применение устройства.
- ❖ Никогда не позволяйте, чтобы дети и люди, не ознакомленные с настоящими указаниями, пользовались газонокосилкой. Местные директивы могут ограничить возраст персонала. Пожалуйста ознакомьтесь с соответствующим законодательством, регламентирующим данную область в вашей стране.
- ❖ Никогда не используйте газонокосилку, если поблизости находятся люди, прежде всего, дети или домашние животные.
- ❖ Помните, что пользователь несет ответственность за несчастный случай или опасность для других лиц или их имущества при неправильном использовании данной машины.

Подготовка к работе

- ❖ При работе с машиной, всегда надевайте прочную обувь и длинные брюки. Не обслуживайте устройство, если вы босиком или в открытых сандалиях.
- ❖ Внимательно осмотрите участок, на котором устройство должно использоваться, и удалите все предметы, которые устройство может сильно отбросить.



Внимание! Перед применением всегда визуально проверьте, не изношены ли или не повреждены ли лезвия, болты лезвий или узел резца. Для сохранения балансировки заменяйте изношенные или поврежденные лезвия и болты в виде соответствующих комплектов.

Эксплуатация

- ❖ Работайте с машиной только при дневном свете или хорошем искусственном освещении;
- ❖ Если можно, не работайте с газонокосилкой на мокрой траве;
- ❖ Во время работы всегда поддерживайте стабильное положение своего тела.

- ❖ Только ходите, никогда не бегайте;
- ❖ При применении вращающихся устройств с колесами подстригайте траву с одной стороны склона на другую, никогда не подстригайте в направлении вверх и вниз;
- ❖ Соблюдайте повышенную осторожность при изменении направления на склонах;
- ❖ Не подстригайте траву на очень крутых склонах;
- ❖ Будьте очень осторожны при перемене направления или ходе газонокосилки в направлении к вам;
- ❖ Остановите вращение лезвия (лезвий), если необходимо наклонить газонокосилку для перемещения при переходе через иные поверхности, чем трава, и при перемещении газонокосилки в или из области, которую надо подстричь;
- ❖ Никогда не работайте с газонокосилкой с неисправными кожухами или без защитных устройств, например, без установленных дефлекторов выброса и/или контейнера для травы;
- ❖ Двигатель запускайте внимательно и в соответствии с указаниями. Следите также, чтобы ступни ног находились на достаточном расстоянии от лезвия (лезвий);
- ❖ Не наклоняйте газонокосилку при запуске мотора за исключением случая, когда газонокосилку необходимо наклонить для разгона. В таком случае не наклоняйте ее больше, чем необходимо, и поднимайте только ту ее часть, которая находится на большем расстоянии от персонала;
- ❖ Не держите свои руки или ноги поблизости или под вращающимися деталями. При любых обстоятельствах соблюдайте расстояние от отверстия выбрасывателя;
- ❖ Никогда не поднимайте и не носите газонокосилку при работающем моторе;
- ❖ Двигатель остановите перед чисткой застрявшей травы и очисткой канала для выброса травы;
- перед контролем, чисткой и манипуляцией с газонокосилкой;
- после столкновения с посторонним предметом проверьте, не повреждена ли газонокосилка, а перед ее повторным запуском и применением газонокосилки произведите ее ремонт;
- если газонокосилка начнет ненормально вибрировать (произведите немедленный контроль);
- ❖ Всегда остановите двигатель, если Вы отходите от газонокосилки

Обслуживание и хранение

- ❖ Поддерживайте все гайки, болты и шурупы затянутыми, чтобы Вы были уверены, что устройство находится в хорошем рабочем состоянии;
- ❖ производите частый контроль контейнера для травы на износ и ухудшение его состояния;
- ❖ Для обеспечения безопасности немедленно заменяйте изношенные или поврежденные детали, т.к. это обеспечит безопасную работу данной газонокосилки;
- ❖ При настройке регулируемых элементов старайтесь не зажимать ваши пальцы между движущимися лезвиями и фиксированной части машины. Если вы хотите хранить газонокосилку в замкнутом пространстве, сначала дайте ей остыть.

5. Сборка

В целях транспортировки, газонокосилка поставляется в разобранном виде. Перед использованием ее необходимо собрать в соответствии со следующими шагами:

5.1 Установка пускового устройства в верхней части рукоятки.

Рис. 2.1



Рис. 2.2



Рис. 2.3

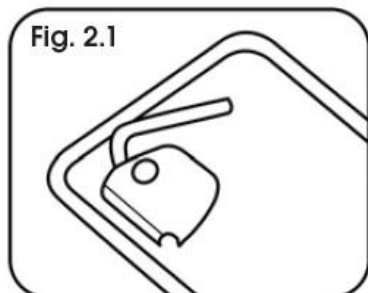

- ❖ Установите пусковое устройство на рукоятке, как показано на Рисунке 2.1
 - ❖ Установите нижнюю деталь для крепления, как показано на Рисунке 2.2.
 - ❖ Соедините компоненты вместе, используя включенные винты, и выполните надлежащее затягивание.
- Рисунок 2.3

5.2 Установка рукоятки

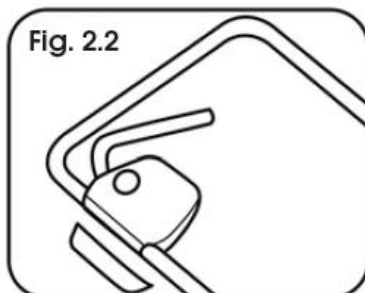
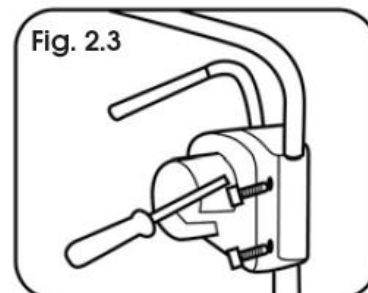
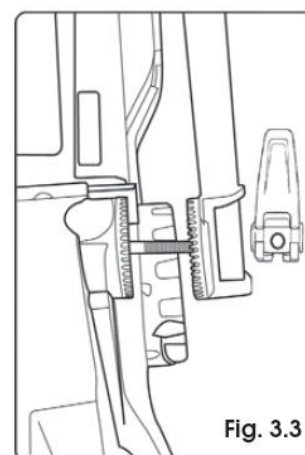
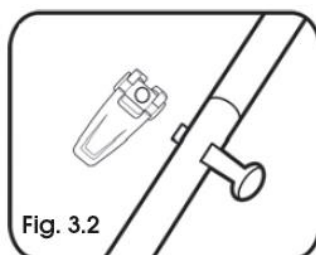
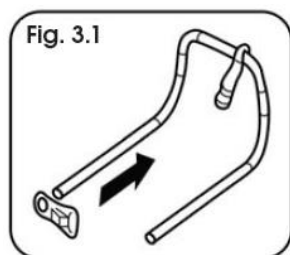

- ❖ Перед установкой рукоятки сдвиньте крюк шнура питания в верхней части. Рисунок 3.1
- ❖ Подключите верхнюю и нижнюю часть рукоятки, используя прилагаемые винты и гайки с рычагами быстрого соединения. Рисунок 3.2
- ❖ Подсоедините нижнюю часть рукоятки к газонокосилке. Рисунок 3.3
- ❖ Прикрепите шнур питания к ручке с помощью пластиковых зажимов.



Примечание. Ручка может регулироваться по высоте и может складываться для хранения.

5.3 Установка травоуловителя, установка колпаков на колеса

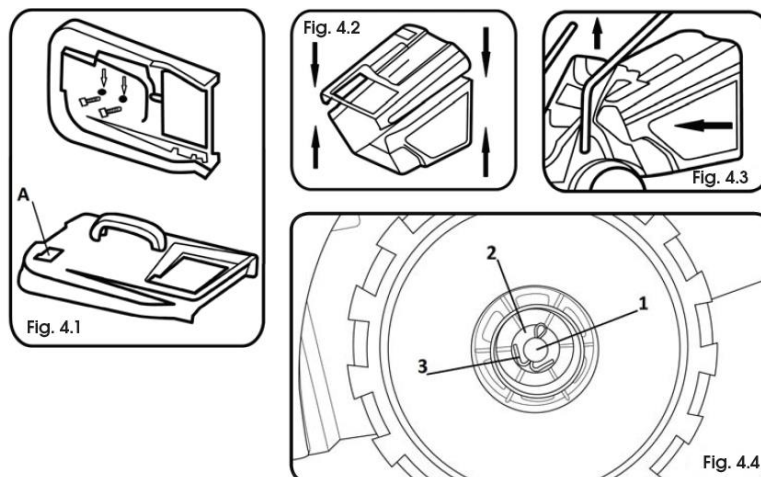

- ❖ Прикрепите ручку к верхней части травосборника с помощью прилагаемых винтов. Рисунок 4.1.
 - ❖ Подключите верхнюю и нижнюю часть травосборника. Рисунок 4.2
 - ❖ Чтобы установить травосборник на газонокосилку, сначала необходимо поднять заднюю защитную крышку травосборника. Рисунок 4.3
 - ❖ Поставьте колесо газонокосилки на ось. Рисунок 4.4, пункт 1. Надеть шайбу и зафиксируйте на месте с помощью шплинта. Рисунок 4.4, пункт 2 и 3.
 - ❖ Наконiec наденьте колпаки на колеса.
- Повторите эту процедуру для всех 4 колес.

⚠ Внимание! Травосборник оснащен индикатором максимального заполнения. Рисунок 4.1, пункт А. Если лепесток поднят, то травосборник еще не переполнен. В противном случае необходимо извлечь травосборник для опорожнения..

6. Эксплуатация

6.1 Регулировка высоты подстригания травы

⚠ Внимание! Перед регулировкой высоты, выключите машину и подождите, пока лезвия не остановят свое вращение.

⚠ Внимание! Лезвия вращаются в течение еще нескольких секунд и после выключения агрегата, и вращающиеся лезвия могут способствовать получению травмы.

Высота подстригания травы устанавливается в 3 положениях, независимо на передней и задней колесной оси.

1. Положение 20 мм
2. Положение 38 мм
3. Положение 56 мм

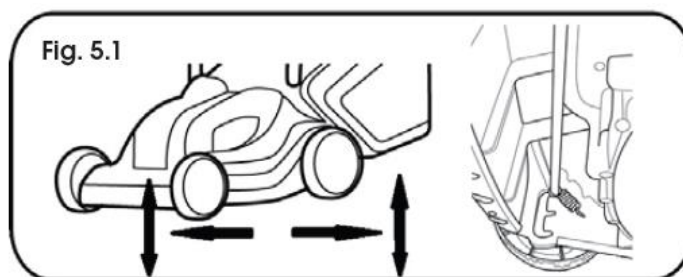

❖ Установка высоты передних колес - оттяните колесо от травосборника и выберите желаемую высоту. Выполните эту процедуру для обоих передних колес. Рисунок 5.1

Установка высоты задних колес - потяните колесо к травосборнику и выберите нужную высоту.

❖ Высота должна быть такой же, как и высота на передних колесах. Выполните эту процедуру для обоих задних колес. Рисунок 5.1

⚠ Внимание! Всегда проверяйте одинаковое положение всех 4 колес по высоте.



Примечание. Газоны, составленные из стандартных смесей трав, не следует косить на высоту ниже 4 см. Газоны не следует укорачивать более чем на 1/3 его высоты.

6.2 Подключение к сетевому питанию

Вставьте вилку шнура питания в электрическую сеть (230-240 В, 50 Гц).

Проверьте достаточную длину сетевого шнура.

Длина шнура питания не должна превышать 30 м. При использовании слишком длинного провода удлинителя, мощность газонокосилки может понизиться.

6.3 Включение/выключение газонокосилки

⚠ Внимание! Не запускайте газонокосилку, если она стоит в месте с очень высокой травой.

Включение:

Нажмите и удерживайте кнопку безопасности. Рисунок 6, пункт А. Затем потяните за пусковой рычаг к рукоятке. Рисунок 6, пункт В.
Отпустите кнопку безопасности.

Выключение:

Отпустите пусковой рычаг (Рисунок 6, пункт В)

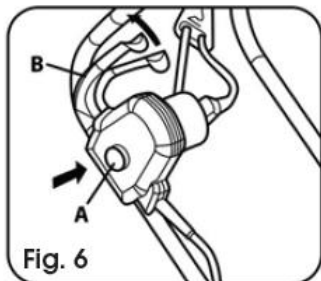

⚠ Внимание! Лезвие будет вращаться еще несколько секунд после выключения газонокосилки.

⚠ Внимание! Не включайте и не выключайте газонокосилку по несколько раз подряд.

6.4 Выкашивание травы

⚠ Внимание! Косите газон только когда он сухой. Стрижка мокрой травы вызывает нежелательное засорение газонокосилки и как следствие, приводит к потере мощности и снижению сбора травы.

⚠ Внимание! Всегда косите в направлении от шнура питания. Таким образом, вы предотвратите случайное отключение кабеля питания. Рис. 7.

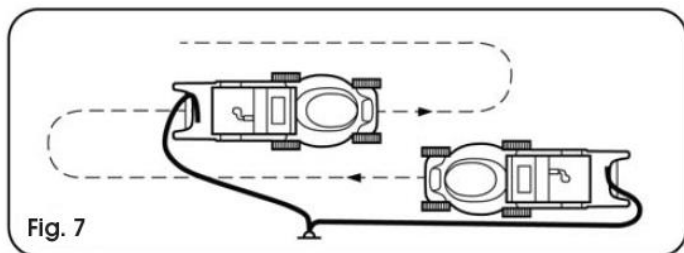

7. Технические характеристики

Модель	FZR 2025 E
Источник питания	230-240 В, 50 Гц
Входная мощность	1300 Вт
Число оборотов холостого хода	3,400 мин ¹
Ширина покрытия (длина лезвия):	320 мм
Высота выкашивания	20/38/56 мм - 3 позиции
Объем контейнера-травосборника	30 л
Вес в порожнем состоянии:	7,25 кг
Уровень шума	В соответствии со стандартом EN ISO 3744
Гарантированный уровень выбросов акустической мощности (LWA макс) в соответствии с директивой 2000/14 об уровне шума:	
LwA MAX	96 дБ (А)
Вибрации:	<30 м/с ²

8. Техническое обслуживание



Внимание! Прежде чем приступить к удалению травосборника, всегда выключайте газонокосилку и извлеките удлинитель из розетки.



Примечание. Мы рекомендуем регулярно выполнять техническое обслуживание, описанное ниже, т.к. это увеличит срок службы машины и повысит ее надежность.

- ❖ Регулярно осматривайте машину для своевременного отождествления дефектов, таких как открепившееся лезвие, установка лезвия в перевернутом положении, повреждение лезвия или повреждение или чрезмерный износ деталей.
- ❖ Кроме того, регулярно проверяйте отсутствие повреждений и нахождения на своих местах защитных крышек или защитных элементов.
- ❖ Перед каждым использованием машины, выполняйте все необходимые ремонтные работы и техническое обслуживание.
- ❖ В том случае, если, несмотря на регулярное техническое обслуживание, машина не работает, пожалуйста, свяжитесь с нашим отделом по обслуживанию потребителей, поскольку потенциальный ремонт должен осуществляться только нашим контрагентом в одном из специализированных мастерских с торговой маркой Fieldmann.

8.1 Замена лезвия

Для решения этой задачи, мы рекомендуем вам обратиться в авторизованный сервисный центр. Всегда используйте только оригинальные запасные части.

Перед осмотром лезвия, всегда отключайте газонокосилку от электросети и проверяйте отключенное состояние двигателя.



Внимание! Помните, что лезвие по-прежнему вращается несколько секунд после того, как двигатель выключен. Никогда не пытайтесь остановить лезвие. Через регулярные интервалы проверяйте надежное закрепление лезвий, их нормальное и заточенное состояние. При необходимости, заточите или замените его.

В случае, когда лезвие попадает на какой-либо предмет во время косьбы, включите газонокосилку и подождите, пока лезвие полностью не остановится. Затем проверьте состояние лезвия и его крепежных винтов.

Если они повреждены или если они были потеряны, то их необходимо незамедлительно заменить. Важно: При работе всегда следует использовать защитные перчатки.

Ослабьте два болта, которые держат лезвие (шестигранный ключ 6 мм), поворотом против часовой стрелки, снимите лезвие и замените его на новое. Убедитесь, что новое лезвие устанавливается в правильном направлении. Затяните пластиковую гайку болта крепления, поворачивая его по часовой стрелке.

- ❖ Переверните газонокосилку вверх дном.
- ❖ Закрепите лезвие против движения с помощью отвертки. Рисунок 8.1
- ❖ Ослабьте болт лезвия и снимите лезвие. Затем прочно зафиксируйте винты. Рисунок 8.2



Рис. 8.1



Рис. 8.2

9. Декларация о соответствии требованиям

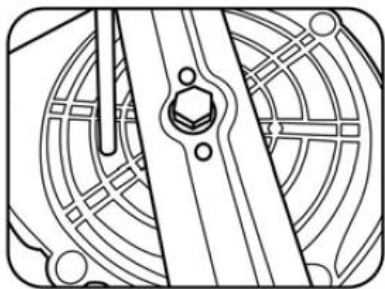
ДЕКЛАРАЦИЯ СООТВЕТСТВИЯ

Производитель:

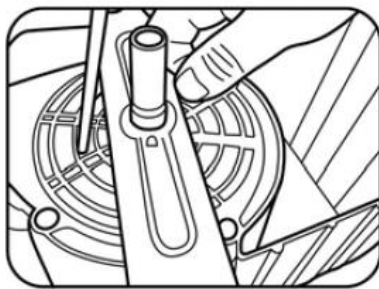
Компания FAST ČR, a. s.
Černokostecká 2111, 100 00
Прага 10, Чешская Республика
Идентификационный номер налогоплательщика: CZ26726548

Продукт/бренд: Электрическая газонокосилка/FIELDMANN

Тип/модель: FZR 2025 E , идентичная заводской модели EAL-21008-5
220-230 В ~ , 50 Гц, 1300 Вт

Данный продукт соответствует требованиям директив и правил, приведенных ниже:

Директива Совета ЕС 2006/42/ЕС для машин

Директива Совета ЕС № 2014/30/ЕС Об электромагнитной совместимости (ЭМС)

Директива Совета № 2011/65/ЕС О сокращении вредных веществ в электрическом и электронном оборудовании

и следующим нормам:

EN 60335-1: 2012 + A11
EN 60335-2-77: 2010
EN 62233: 2008
EN 55014-1: 2006 + A1: 2009 + A2: 2011
EN 55014-2: 2015
EN 61000-3-2: 2014
EN 61000-3-3: 2013

Знак CE: 16

Место выпуска: Прага

Ф.И.О.: Инженер Печ Зденек
Председатель правления

Дата выдачи: 1. 8. 2016

Подпись: /Подпись/

FAST FAST ČR, a.s. ©
Černokostecká 1821, 251 01 Říčany
IČO: 26726548 tel.: +420/ 323 204 111
DIČ: CZ26726548 fax: +420/ 323 204 110



10. Правила утилизации

УКАЗАНИЯ И ИНФОРМАЦИЯ ОБ ОБРАЩЕНИИ С БЫВШЕЙ В УПОТРЕБЛЕНИИ УПАКОВКОЙ

Бывший в употреблении упаковочный материал доставьте на место, предназначенное городской администрацией для сбора отходов.

УТИЛИЗАЦИЯ БЫВШЕГО В УПОТРЕБЛЕНИИ ЭЛЕКТРИЧЕСКОГО И ЭЛЕКТРОННОГО ОБОРУДОВАНИЯ



Данный символ на изделиях или в сопроводительной документации означает, что бывшие в употреблении электрические и электронные изделия не должны выбрасываться в обычные коммунальные отходы. Для правильной утилизации, обновления и переработки сдайте изделия в установленные пункты приема. Альтернативно в некоторых странах Европейского Союза или иных европейских странах можно вернуть свои изделия местному продавцу при покупке эквивалентного нового изделия. Правильной утилизацией этого изделия Вы помогаете сохранению ценных природных ресурсов и помогаете профилактике потенциального негативного влияния на окружающую среду и здоровье человека. Дальнейшие подробности запрашивайте у местной администрации или в ближайшем пункте приема. При неправильной утилизации этого вида отходов в соответствии с государственными предписаниями могут быть наложены штрафы.

Для предприятий в странах Европейского Союза Если Вы хотите утилизировать электрические и электронные изделия, требуйте необходимую информацию у своего продавца или поставщика. Утилизация в остальных странах за пределами Европейского Союза: Данный символ действует в Европейском Союзе. Если Вы хотите утилизировать это изделие, запрашивайте необходимую информацию о правильном способе утилизации в местной администрации или у своего продавца.

Это изделие отвечает всем основным требованиям норм ЕС E11,V которые на него распространяются. Изменения в тексте, дизайне и технологической спецификации могут быть проведены без предварительного предупреждения. Изготовитель оставляет за собой право на их изменение.



Изменения в тексте, дизайне и технических спецификациях могут быть внесены без предварительного уведомления, и мы оставляем за собой право вносить такие изменения.

Инструкция по эксплуатации приведена на русском языке.