



Roborock Empty Wash Fill Dock User Manual

Read this user manual carefully before using this product and store it properly for future reference.

English 04

Français 21

Español 39

Contents

- 05 IMPORTANT SAFETY INSTRUCTIONS
- 05 WARNING
- 07 FCC/IC Statement
- 09 Parts List
- 09 Product Overview
- 11 Installation
- 13 Instructions for Use
- 14 Routine Maintenance Frequency
- 14 Routine Maintenance
- 18 Basic Parameters
- 19 Troubleshooting
- 20 Disposal

IMPORTANT SAFETY INSTRUCTIONS

When using an electrical appliance, basic precautions should always be followed, including the following: READ ALL INSTRUCTIONS BEFORE USING (THIS APPLIANCE). Failure to follow the warnings and instructions may result in electric shock, fire and/or serious injury.

WARNING

To reduce the risk of fire, electric shock, or injury:

- Do not use outdoors or on wet surfaces.
- Do not allow to be used as a toy. Close attention is necessary when used by or near children, pets or plants.
- Use only as described in this manual. Use only manufacturer's recommended attachments.
- Do not use with damaged cord or plug. If appliance is not working as it should, has been dropped, damaged, left outdoors, or dropped into water, return it to a service center.
- Do not pull or carry by cord, use cord as a handle, close a door on cord, or pull cord around sharp edges or corners.
- Do not run appliance over cord. Keep cord away from heated surfaces.
- Do not unplug by pulling on cord. To unplug, grasp the plug, not the cord.
- Do not handle charger, including charger plug, and charger terminals with wet hands.
- Do not put any object into openings. Do not use with any opening blocked; keep free of dust, lint, hair, and anything that may reduce air flow.
- Keep hair, loose clothing, fingers, and all parts of body away from openings and moving parts.
- Do not use to pick up flammable or combustible liquids, such as gasoline, or use in areas where they may be present.
- Do not pick up anything that is burning or smoking, such as cigarettes, matches, or hot ashes.
- Do not use without dust bag.
- Unplug the appliance before making any adjustments, changing accessories, or storing appliance. Such preventive safety measures reduce the risk of starting the appliance accidentally.
- Do not carry the product using dock base or dustbin.
- Do not use the product when the ambient temperature is higher than 40°C (104°F), lower than 4°C (39°F).
- Place the dock on a flat floor away from fire, heat, and water. Avoid narrow spaces or locations where the robot may be suspended in the air.
- The product must be switched off and the plug must be removed from socket outlet before cleaning or maintaining the product.
- This product can be used by children aged from 8 years and above and persons with reduced physical, sensory or mental capabilities or lack of experience and knowledge if they have been given supervision or instruction concerning use of the product in a safe way and understand the hazards involved. Children shall not play with the product. Cleaning and user maintenance shall not be made by children without supervision.

WARNING

- Do not use wet cloth or liquids for cleaning the charging contacts.
- Do not dismantle, repair or modify the battery or charging dock.
- If the dock is placed in an area susceptible to thunderstorms or with unstable voltage, take protection measures.
- Keep the charging dock away from heat (such as radiators).
- Connect to a properly grounded outlet only. See Grounding Instructions.
- ⚡ PROTECTIVE EARTH

SAVE THESE INSTRUCTIONS

Household use only.

GROUNDING INSTRUCTIONS

This appliance must be grounded. If it should malfunction or breakdown, grounding provides a path of least resistance for electric current to reduce the risk of electric shock. This appliance is equipped with a cord having an equipment-grounding conductor and grounding plug.

The plug must be inserted into an appropriate outlet that is properly installed and grounded in accordance with all local codes and ordinances.

WARNING – Improper connection of the equipment-grounding conductor can result in a risk of electric shock. Check with a qualified electrician or service person if you are in doubt as to whether the outlet is properly grounded. Do not modify the plug provided with the appliance – if it will not fit the outlet, have a proper outlet installed by a qualified electrician.

This appliance is for use on a nominal 120-V circuit and has a grounding attachment plug that looks like the plug illustrated in sketch A in Grounding methods. Make sure that the appliance is connected to an outlet having the same configuration as the plug.

No adaptor should be used with this appliance.

Grounding methods

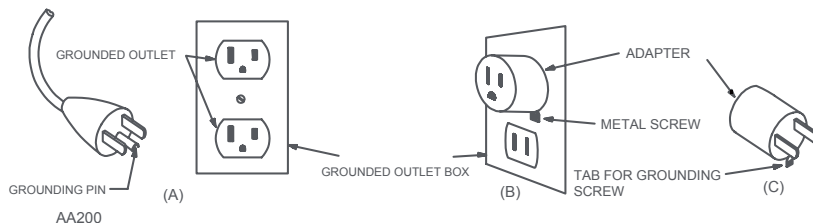

FCC/IC Statement

Compliance Information	
Product Name	Empty Wash Fill Dock
Product Model	EWFD01LRR, EWFD02LRR
Compliance Statement	<p>This device complies with Part 15 of the FCC Rules. Operation is subject to the following two conditions: (1) this device may not cause harmful interference, and (2) this device must accept any interference received, including interference that may cause undesired operation.</p> <p>This device contains licence-exempt transmitter(s)/receiver(s) that comply with Innovation, Science and Economic Development Canada's licence-exempt RSS(s). Operation is subject to the following two conditions: (1) This device may not cause interference. (2) This device must accept any interference, including interference that may cause undesired operation of the device.</p>
Correspondence of the responsible party in USA	
Company	Roborock Technology Co.
Address	108 West 13th Street, Wilmington, Delaware 19801.
Email	support@roborock.com

FCC/IC Statement

Warning

Any changes or modifications to this unit not expressly approved by the party responsible for compliance could void the user's authority to operate the equipment.

This equipment has been tested and found to comply with the limits for a Class B digital device, pursuant to part 15 of the FCC Rules. These limits are designed to provide reasonable protection against harmful interference in a residential installation. This equipment generates, uses and can radiate radio frequency energy and, if not installed and used in accordance with the instructions, may cause harmful interference to radio communications. However, there is no guarantee that interference will not occur in a particular installation. If this equipment does cause harmful interference to radio or television reception, which can be determined by turning the equipment off and on, the user is encouraged to try to correct the interference by one or more of the following measures:

- Reorient or relocate the receiving antenna.
- Increase the separation between the equipment and receiver.
- Connect the equipment into an outlet on a circuit different from that to which the receiver is connected.
- Consult the dealer or an experienced radio/TV technician for help.

Parts List

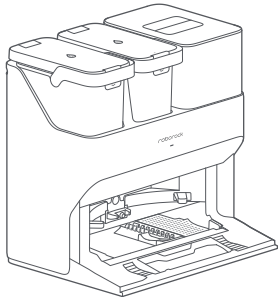

Dock
(Disposable Dust Bag
Pre-Installed)

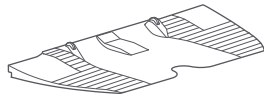

Dock Base

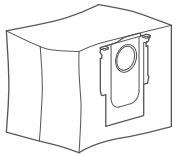

Disposable Dust Bag

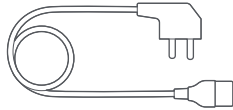

Power Cable

Product Overview

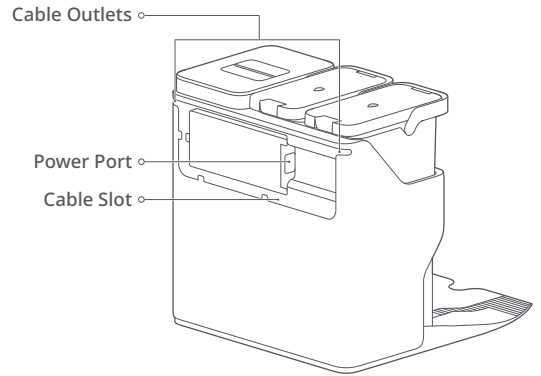

Product Overview

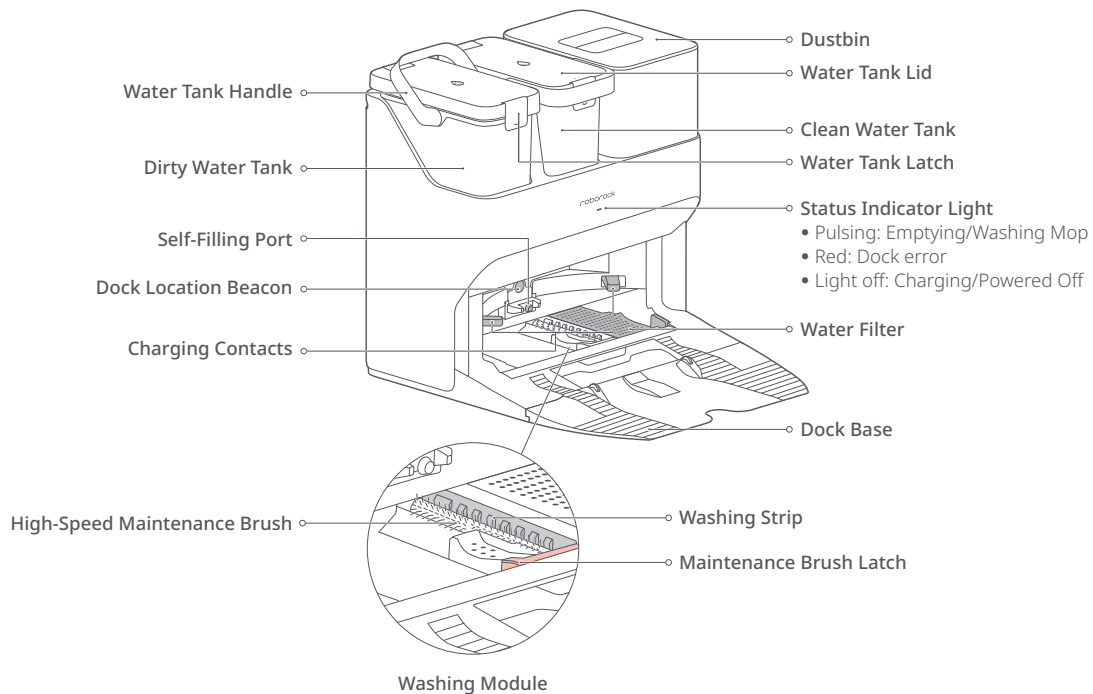

Installation

Assembly

1. Place the dock on a hard and flat floor, and remove the foam used to secure the high-speed maintenance brush components in shipment at the bottom.

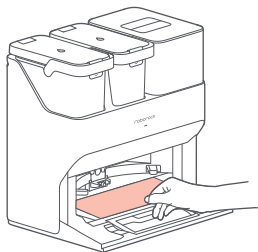

2. Attach the base by pressing down both sides of the base firmly, and then pressing the connecting part in the middle until you hear a click.

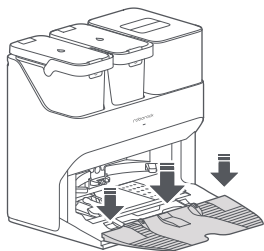

Note: Remove the water tanks and the dustbin before moving the dock.

3. Connect the power cable to the back of the dock, and keep excess cable inside the storage slot.

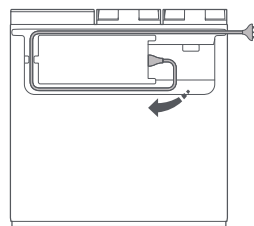

Note: Power cable can exit at either side.

Placement of the Dock

Place the dock on a hard and flat floor (wood/tile/concrete etc.), flat against a wall. Keep at least 0.5 m (1.6 ft) of clearance on either side, 1.5 m (4.9 ft) in front, and 1 m (3.3 ft) above. Make sure the location has good WiFi for a better experience with the mobile app, and then plug it in.

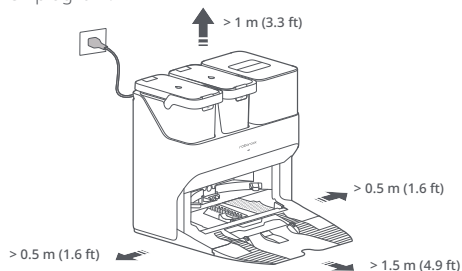

Installation

Notes:

- If the power cable hangs vertically to the ground, it may be caught by the robot, causing the dock to be moved or disconnected.
- The dock indicator is on when the dock is powered on, and off when the robot is charging.
- The dock indicator turns red if an error occurs.
- Place the dock on a flat floor away from fire, heat, and water. Avoid narrow spaces or locations where the robot may be suspended in the air.
- Placing the dock on a soft surface (carpet/mat) may cause the dock to tilt over and cause problems docking and departing.
- Keep the dock away from direct sunlight or anything that may block the dock location beacon; otherwise, the robot may fail to return to the dock.
- Do not use the dock without clean water tank, dirty water tank, high-speed maintenance brush, dustbin, dust bag or water filter.
- Maintain the dock according to the maintenance instructions. Do not clean the dock with a wet cloth or tissue.
- All docks are subject to water-based tests before leaving the factory. It is normal that a small amount of water remains in the waterway of the dock.

Preparing for Auto-Emptying

1. When auto-emptying for the first time or if the dock has not emptied for an extended period, empty the robot dustbin manually and clear the air inlet of any debris to ensure optimum performance.

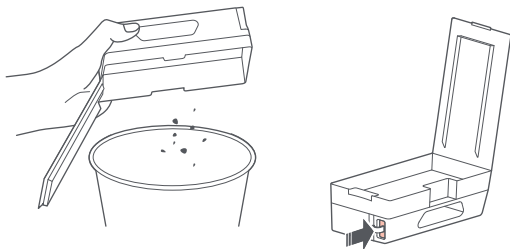

2. Remove the plate covering the air inlet in the robot.

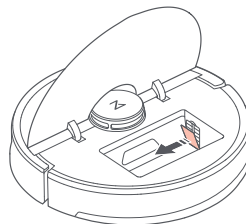

Powering On & Charging

Press and hold the  button to power on the robot. Wait until the power light is steady, and then place the robot on the dock to charge. The robot is equipped with a high-performance lithium-ion rechargeable battery pack. To maintain battery performance, keep the robot charged during normal use.

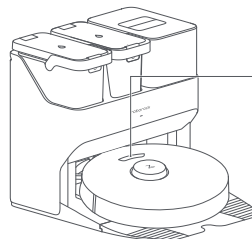

The color of the power indicator indicates the battery level.

- White: $\geq 20\%$
- Red: $< 20\%$

Note: The robot may not be turned on when the battery is low. In this case, connect the robot to the dock.

* Images are for illustration purposes only and may not exactly represent the product.

Instructions for Use

Filling the Water Tank

Open the clean water tank. Fill with water until the Max line. Close the lid, lock the latch, and fit the tank back in place.

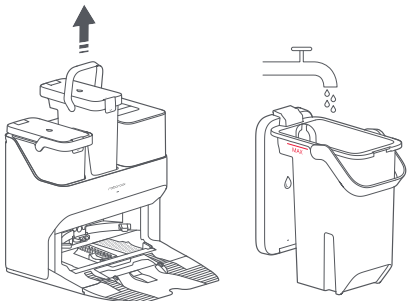

Notes:

- To prevent corrosion or damage, only use the Roborock branded floor cleaner in the water tank.
- To avoid water tank deformation, do not place hot water in the tank.
- If water marks remain on the water tank, wipe them clean before reinstallation.

Auto Mop Washing

During cleaning, the robot automatically determines when it should return to dock for mop washing and water tank refilling to maximize its mopping performance.

Note: To allow the robot to wash the mop automatically, start the robot from the dock once it is fully charged. Do not move the dock during cleaning.

Manually Activated Mop Washing

During cleaning, press any button to pause, then press and hold the  button to send the robot back for mop washing.

Auto-Emptying

Auto-emptying will begin when the robot returns to the dock after cleaning.

Notes:

- If the dock has not emptied for an extended period, empty the robot dustbin manually and clear the air inlet of any debris to ensure optimum performance.
- If necessary, auto-emptying can be disabled in the app.

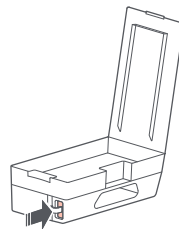

Manually Activated Emptying

Emptying can be triggered manually by pressing the  button while the robot is charging.

Note: Avoid frequent manual emptying.

Stopping Emptying

Press any button to stop emptying.

Charging

After cleaning, the robot will automatically return to the dock to charge. The power indicator will pulse as the robot charges.

Note: If the robot fails to find the dock, it will automatically return to its starting location. Place the robot on the dock manually to recharge.

Routine Maintenance Frequency

To ensure optimal performance of the dock, refer to the following table for routine maintenance:

Parts	Clean Frequency	Replacement Frequency
Water Filter	Clean as needed	/
Clean Water Tank and Dirty Water Tank	Clean as needed	/
High-Speed Maintenance Brush	Clean as needed	Every 6-12 months
Disposable Dust Bag	/	Every 1-2 months
Dock Charging Contacts, Location Beacon, and Robot Body	Clean every month	/

Note: The frequency of replacement may vary depending on the situation. If abnormal wear occurs, replace the parts immediately.

Routine Maintenance

Moving the Dock

Remove the water tanks and the dustbin before moving the dock. Grip the handle on the back with one hand and the inner side of the front, as shown. Do not grip the base because as it is not designed for lifting.

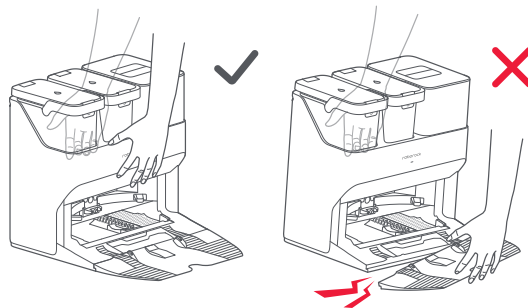

Water Tank

Clean the dirty water tank as needed. Open the dirty water tank lid and pour out the dirty water. Fill the tank with clean water, close the lid, lock it, and shake. Pour out the dirty water. Close the lid and then re-install.

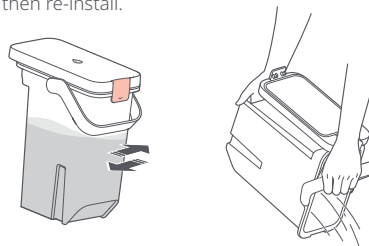

Routine Maintenance

Charging Contact Areas

Use a soft, dry cloth to wipe the charging contacts on the dock.

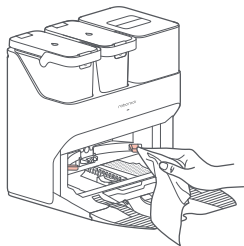

High-Speed Maintenance Brush

1. Lift the high-speed maintenance brush latch and remove the brush, as shown below.

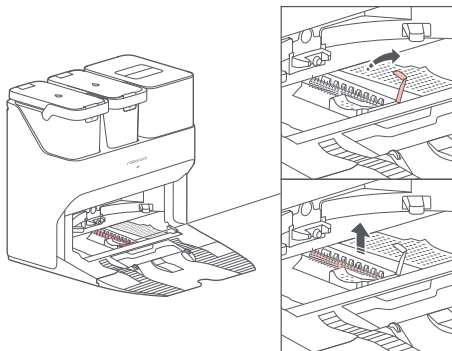

2. Remove any entangled objects in the high-speed maintenance brush and rinse it clean. Reinstall the brush and latch it in place.

Water Filter

Unlock the water filter and remove it for washing. Use a soft, dry cloth to wipe the cleaning tank, and then reinstall the filter. Press down the filter until you hear it lock with a click.

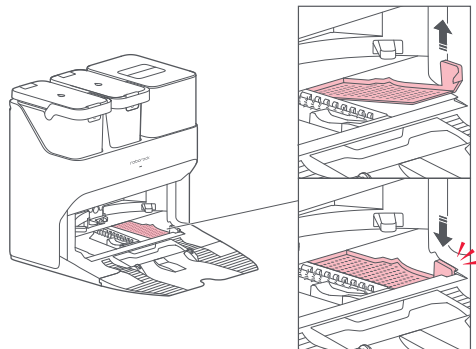

Routine Maintenance

Replacing the Disposable Dust Bag

Note: Replace the disposable dust bag when it is full.

1. Lift the dustbin.
2. Remove the bag vertically as shown.

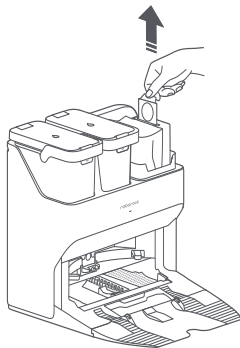

Note: Pulling the dust bag handle to remove the bag will seal the bag to prevent leakage.

3. Discard the dust bag.

4. Clean around the filter with a dry cloth.

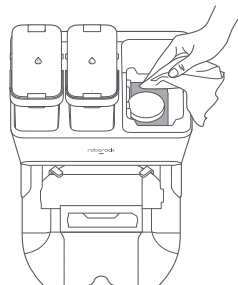

5. Slot in a new disposable dust bag as shown. Slide until it reaches the bottom of the slot.

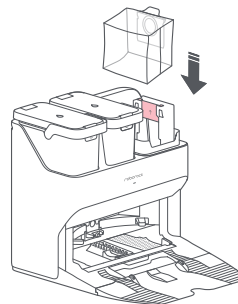

6. Reinstall the dustbin securely.

Note: Always install a dust bag before putting back the dustbin top lid to avoid auto-emptying without the bag. You can also disable auto-emptying in the app.

Routine Maintenance

Cleaning the Air Duct

Follow the following steps to clean the air duct and avoid blockages.

1. Remove the clean water tank, dirty water tank, and dustbin.

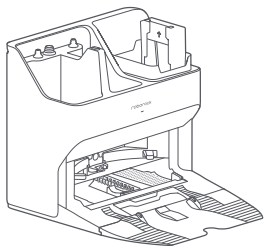

2. Remove the water filter and wipe off any water marks with a cloth.

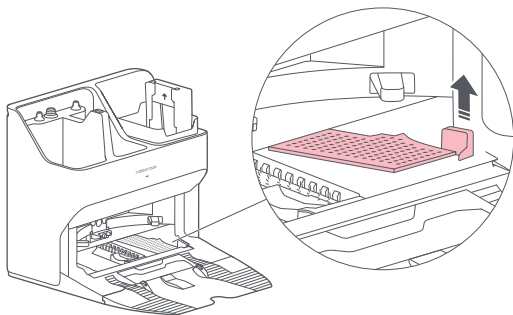

3. Carefully place the the dock upside down on a hard floor covered with a soft towel.

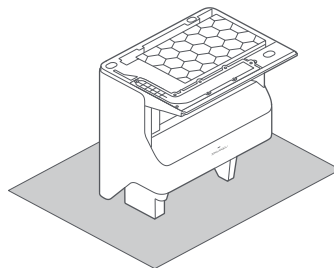

4. Unscrew the eight screws and remove the cover.

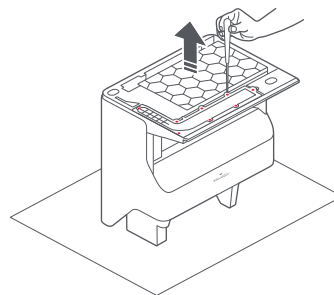

Routine Maintenance

5. Wipe the air duct and duct cover with a dry cloth.

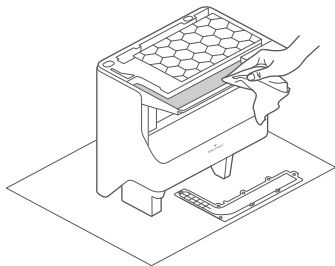

6. Re-install the cover and screw it back in place.

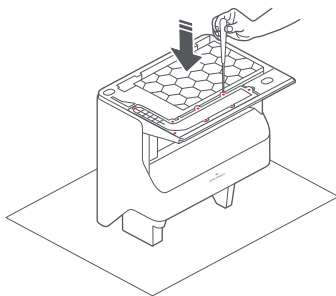

Basic Parameters

Empty Wash Fill Dock	
Name	Empty Wash Fill Dock
Model	EWFD01LRR, EWFD02LRR
Rated Input Voltage	120VAC
Rated Frequency	50-60Hz
Rated Input (Dust Collection)	9.5A
Rated Input (Charge)	0.75A
Rated Output	20VDC 1.8A
Charging Battery	14.4V/5200mAh lithium-ion battery

Troubleshooting

Dock Error

The dock indicator will be steady red. Follow the robot voice instructions and the prompts in the app for troubleshooting.

Conditions	Possible Causes & Solutions
The LED status indicator light is steady red.	<ol style="list-style-type: none">1. The dustbin or dust bag is not in place. Check and correct installation.2. Voltage error. Check that local voltage meets the requirements listed on the dock.3. Check clean water tank placement or refill as required.4. Check dirty water tank placement or empty as required.5. Check that the water filter has been correctly installed.
Reduced emptying performance or unusual noise when emptying.	<ol style="list-style-type: none">1. The robot dustbin has not been replaced with the auto-empty dustbin. Use the auto-empty dustbin.2. The plate covering the air inlet has not been removed. Remove the plate.3. The main brush or main brush cover is not properly installed. Check and correct installation.4. The filter, air duct, suction inlet, air inlet, or dustbin is blocked. Clean to remove blockages.
Robot voice alert: Error 42. Maintenance brush jammed. Clean it and remove blockages.	<ol style="list-style-type: none">1. If the brush stops at the left side, it may be jammed. Remove any items jamming it.2. If the brush stops at the right side, the filter may be blocked or is not installed in place. Clean and correct installation.
Reduced mop washing performance.	<ol style="list-style-type: none">1. The mop is not attached properly. Reinstall.2. The floor is dirty. Change the mop washing mode to "Deep" in the app for better cleaning.
Auto-emptying is not working.	<ol style="list-style-type: none">1. Auto-emptying is disabled. Check in-app settings.2. Dock dustbin is not installed. Check and install.3. Auto-emptying will not be triggered if the robot returns to the dock without cleaning.4. The robot will not auto-empty after returning to the dock in Do Not Disturb (DND) mode. Adjust cleaning or DND duration, or start emptying manually.
The mop is not washed.	<ol style="list-style-type: none">1. The mop will not be washed if not used.2. The robot will not return to the dock for mop washing if it does not start from the dock or no dock is found on the app map.3. Check tank placement and refill or empty as required.4. Check that the water filter has been correctly installed.

If the problem persists after using the recommendations in the table above, contact our support team at:

support@roborock.com (United States/Canada/Non-Europe)

1-855-960-4321 (United States only)

1-833-421-1915 (Canada only)

Disposal

Correct disposal of this product, should not be disposed with other household wastes. To return your used device, please use the return and collection systems or contact the retailer where the product was purchased. They can take this product for environmentally safe recycling.

Roborock Empty Wash Fill Dock

Manuel d'utilisation

Lisez attentivement ce manuel d'utilisation avant d'utiliser le produit et rangez-le soigneusement pour référence future.

Français

Table des matières

23	CONSIGNES DE SÉCURITÉ IMPORTANTES
23	AVERTISSEMENT
25	Déclaration FCC/IC
27	Liste des pièces
27	Présentation du produit
29	Installation
31	Instructions d'utilisation
32	Fréquence des entretiens de routine
32	Entretien de routine
36	Paramètres de base
37	Dépannage
38	Mise au rebut

CONSIGNES DE SÉCURITÉ IMPORTANTES

Lorsque vous utilisez un appareil électrique, des précautions de base doivent toujours être employées, notamment les suivantes : LISEZ TOUTES LES INSTRUCTIONS AVANT UTILISATION (DE CET APPAREIL). Le non-respect des avertissements et des instructions peut entraîner un choc électrique, un incendie et/ou de blessures graves.

AVERTISSEMENT

Pour réduire le risque d'incendie, de choc électrique ou de blessure :

- N'utilisez pas l'appareil à l'extérieur ou sur des surfaces humides.
- Ne permettez pas l'utilisation de l'appareil comme un jouet. Une attention particulière est nécessaire en cas d'utilisation par ou à proximité d'enfants, d'animaux ou de plantes.
- N'utilisez l'appareil que comme décrit dans ce manuel. N'utilisez que les accessoires recommandés par le fabricant.
- N'utilisez pas l'appareil si sa fiche ou son cordon d'alimentation est endommagé. Si l'appareil ne fonctionne pas comme il le devrait ou s'il est tombé, endommagé, resté à l'extérieur ou tombé dans l'eau, renvoyez-le à un centre de maintenance.
- Ne tirez ou ne transportez pas le produit par son cordon, n'utilisez pas le cordon comme poignée, ne fermez pas une porte sur le cordon ou ne tirez pas le cordon autour de coins ou de bords tranchants.
- Ne faites pas rouler l'appareil sur son cordon. Gardez le cordon à l'écart des surfaces chauffées.
- Ne débranchez pas l'appareil en tirant sur son cordon. Pour le débrancher, saisissez sa fiche et non son cordon.
- Ne manipulez pas le chargeur, y compris sa fiche et ses bornes, lorsque vos mains sont humides.
- Ne placez aucun objet dans les ouvertures. N'utilisez pas l'appareil lorsque l'une de ses ouvertures est obstruée ; gardez les ouvertures exemptes de poussière, de peluche, de poils et de tout ce qui pourrait réduire la circulation d'air.
- Gardez vos cheveux, vos vêtements amples, vos doigts et toutes autres parties de votre corps à l'écart des ouvertures et des pièces mobiles.
- N'utilisez pas l'appareil pour recueillir des liquides inflammables ou combustibles, tels que de l'essence, et ne l'utilisez pas dans des zones où de tels liquides sont susceptibles d'être présents.
- Ne recueillez rien qui brûle ou fume, comme des cigarettes, des allumettes ou des cendres chaudes.
- N'utilisez pas l'appareil sans sac à poussière.
- Débranchez l'appareil avant d'effectuer tout ajustement, changement d'accessoire ou rangement de l'appareil. De telles mesures de sécurité préventives réduisent le risque de mettre en marche l'appareil accidentellement.
- Ne transportez pas le produit à l'aide de la base de la station ou du bac à poussière.
- N'utilisez pas ce produit lorsque la température ambiante est supérieure à 40 °C (104 °F) ou inférieure à 4 °C (39 °F).
- Placez la station sur un sol plat à l'écart du feu, de la chaleur et de l'eau. Évitez les espaces ou lieux étroits où le robot risque d'être suspendu dans l'air.
- Avant de nettoyer ou d'entretenir le produit, il doit être éteint et sa fiche doit être débranchée de la prise électrique.

AVERTISSEMENT

- Ce produit peut être utilisé par des enfants âgés de 8 ans ou plus et par des personnes dont les capacités physiques, sensorielles ou mentales sont réduites ou qui manquent d'expérience et de connaissances si elles sont surveillées ou ont reçu des instructions sur l'utilisation sécurisée du produit et comprennent les risques impliqués. Les enfants ne doivent pas jouer avec ce produit. Le nettoyage et l'entretien utilisateur ne doivent pas être effectués par des enfants sans surveillance.
- N'utilisez pas de chiffon humide ou de liquides pour nettoyer les contacts de rechargement.
- Ne démontez pas, réparez pas ou modifiez pas la batterie ou la station de chargement.
- Si la station est placée dans une zone susceptible d'être sujette à des orages ou à une tension instable, prenez des mesures de protection.
- Gardez la station de chargement à l'écart de la chaleur (notamment des radiateurs).
- Ne branchez qu'à une prise électrique correctement reliée à la terre. Reportez-vous aux Instructions de mise à la terre.
- ⚡ CONDUCTEUR DE PROTECTION

CONSERVEZ CES INSTRUCTIONS

Réservé à un usage domestique.

INSTRUCTIONS DE MISE À LA TERRE

Cet appareil doit être relié à la terre. En cas de dysfonctionnement ou de panne, la mise à la terre offre un chemin de moindre résistance pour le courant électrique afin de réduire le risque de choc électrique. Cet appareil est équipé d'un cordon muni d'un conducteur et d'une fiche de mise à la terre. La fiche doit être insérée dans une prise appropriée qui est correctement installée et mise à la terre conformément à l'ensemble des ordonnances et codes locaux.

AVERTISSEMENT : Un mauvais raccordement du conducteur de mise à la terre de l'équipement peut entraîner un risque de choc électrique.

Consultez un électricien ou du personnel de maintenance qualifié si vous n'êtes pas certain de savoir si la prise est correctement reliée à la terre. Ne modifiez pas la fiche fournie avec l'appareil ; si elle n'entre pas dans la prise, demandez à un électricien qualifié de vous installer une prise appropriée.

Cet appareil est prévu pour une utilisation sur un circuit offrant une tension nominale de 120 V ; il est équipé d'une fiche de mise à la terre ressemblant à celle qui est illustrée sur le schéma A des Méthodes de mise à la terre.

Assurez-vous que l'appareil est raccordé à une prise dotée de la même configuration que la fiche.

Aucun adaptateur ne doit être utilisé avec cet appareil.

Méthodes de mise à la terre

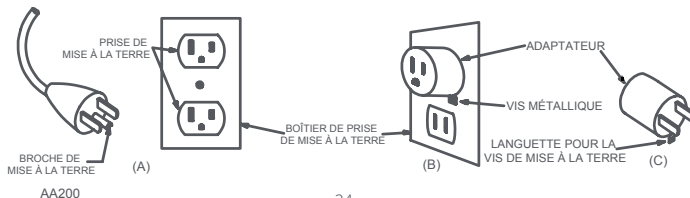

Déclaration FCC/IC

Informations de conformité	
Nom du produit	Station de vidage, lavage et remplissage
Modèle du produit	EWFD01LRR ou EWFD02LRR
Déclaration de conformité	<p>Cet appareil est conforme à la section 15 de la réglementation FCC. L'utilisation est autorisée aux deux conditions suivantes :</p> <ul style="list-style-type: none">(1) Cet appareil ne peut pas causer d'interférences nuisibles, et(2) Cet appareil doit accepter toute interférence reçue, y compris les interférences susceptibles d'entraîner un fonctionnement indésirable. <p>Cet appareil comprend un ou des émetteurs/récepteurs exempts de licence qui sont conformes à la ou aux normes CNR d'Innovation, Sciences et Développement économique Canada applicables aux appareils radio exempts de licence.</p> <p>L'utilisation est autorisée aux deux conditions suivantes :</p> <ul style="list-style-type: none">(1) Cet appareil ne peut pas causer d'interférences.(2) Cet appareil doit accepter toute interférence, y compris les interférences susceptibles d'entraîner un fonctionnement indésirable.
Correspondance avec la partie responsable aux États-Unis	
Société	Roborock Technology Co.
Adresse	108 West 13th Street, Wilmington, Delaware 19801
Email	support@roborock.com

Déclaration FCC/IC

Avertissement

Toute modification ou tout changement de cet appareil qui n'est pas expressément approuvé par la partie responsable de la conformité peut annuler le droit de faire fonctionner cet appareil de l'utilisateur.

Cet équipement a été testé et jugé conforme aux limites pour un appareil numérique de Classe B conformément à la section 15 de la réglementation FCC. Ces limites sont conçues pour assurer une protection raisonnable contre les interférences nuisibles dans une installation résidentielle. Cet équipement génère, utilise et peut émettre de l'énergie radiofréquence et, s'il n'est pas installé et utilisé conformément aux instructions, peut causer des interférences nuisibles aux communications radio. Il n'est cependant pas garanti que des interférences n'interviendront pas dans une installation spécifique. Si cet équipement provoque des interférences nuisibles à la réception radio ou télévisuelle, ce qui peut être déterminé en éteignant et en rallumant l'équipement, nous encourageons l'utilisateur à essayer de remédier à ces interférences à l'aide d'une ou plusieurs des mesures suivantes :

- Réorientez l'antenne de réception ou changez-la d'emplacement.
- Augmentez la distance séparant l'équipement et le récepteur.
- Branchez l'équipement à une prise faisant partie d'un autre circuit que celle à laquelle le récepteur est branché.
- Consultez votre distributeur ou un technicien expérimenté en radio/télévision pour obtenir de l'aide.

Liste des pièces

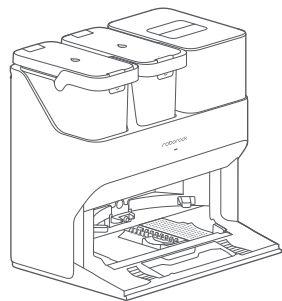

Station
(Sac à poussière jetable
préinstallé)

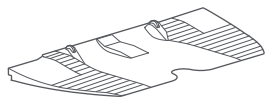

Base de la station

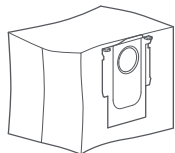

Sac à poussière jetable

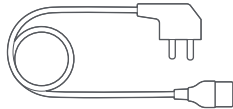

Câble d'alimentation

Présentation du produit

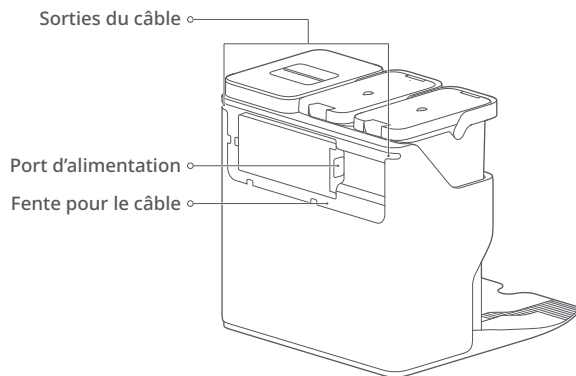

Sorties du câble

Port d'alimentation

Fente pour le câble

Présentation du produit

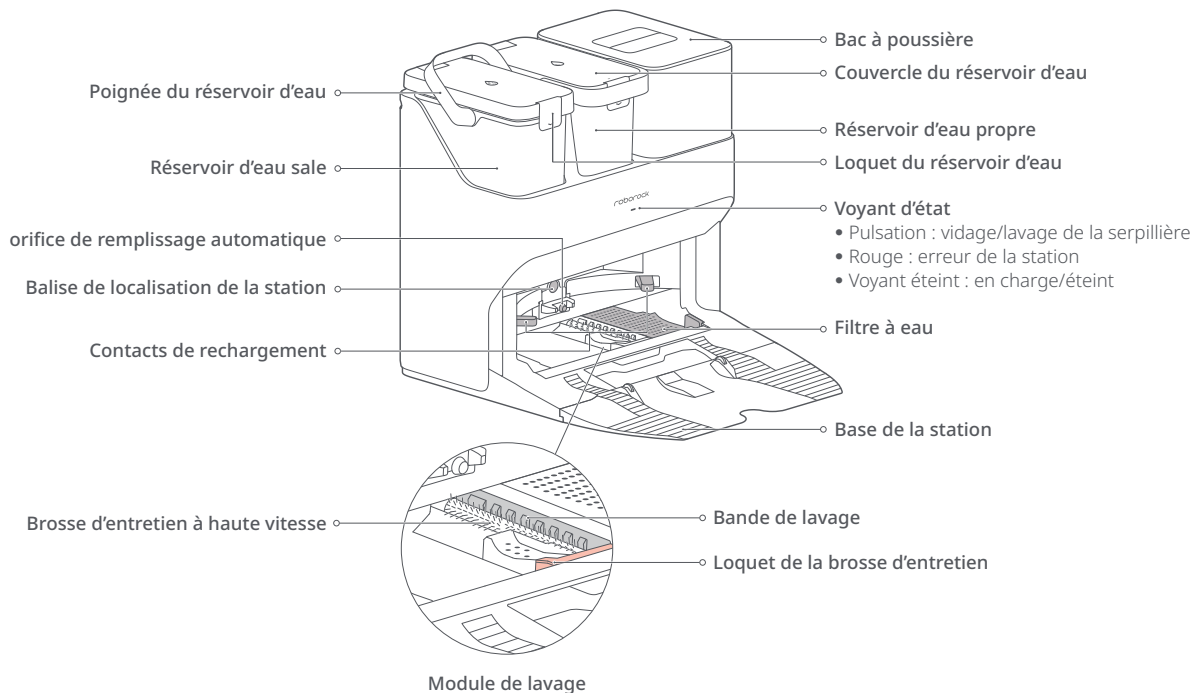

Installation

Assemblage

1. Placez la station sur un sol dur et plat et retirez la mousse utilisée pour fixer les composants de la brosse d'entretien à haute vitesse lors de l'expédition qui se trouve en bas.

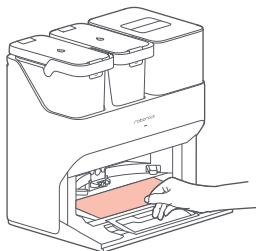

2. Fixez la base en appuyant sur ses deux côtés puis en appuyant sur la pièce de raccordement qui se situe au milieu jusqu'à ce que vous entendiez un dé clic.

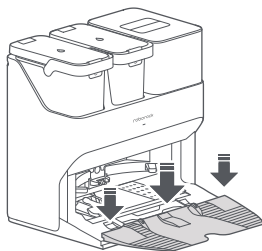

Remarque : Retirez les réservoirs d'eau et le bac à poussière avant de déplacer la station.

3. Connectez le câble d'alimentation à l'arrière de la station et laissez l'excès de câble dans la fente de rangement.

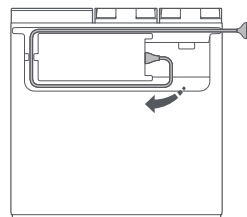

Remarque : Le câble d'alimentation peut sortir des deux côtés.

Placement de la station

Placez la station sur un sol dur et plat (bois/carrelage/béton, etc.), à plat contre un mur. Gardez un espace d'au moins 0,5 m (1,6 pi) de chaque côté, 1,5 m (4,9 pi) à l'avant et 1 m (3,3 pi) au-dessus. Assurez-vous que le lieu offre une bonne connexion WiFi pour bénéficier d'une meilleure expérience avec l'application mobile, puis branchez la station.

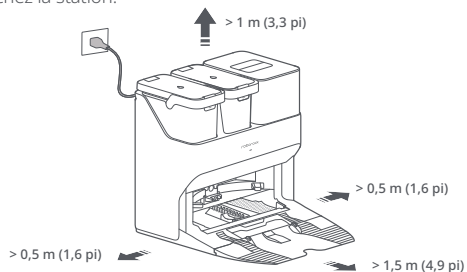

Installation

Remarques :

- Si le câble d'alimentation pend à la verticale vers le sol, il risque d'être happé par le robot, ce qui peut entraîner un déplacement ou un débranchement de la station.
- Le voyant de la station est allumé lorsqu'elle est sous tension et éteint lorsque le robot est en charge.
- Le voyant de la station devient rouge si une erreur survient.
- Placez la station sur un sol plat à l'écart du feu, de la chaleur et de l'eau. Évitez les espaces ou lieux étroits où le robot risque d'être suspendu dans l'air.
- Placer la station sur une surface molle (moquette/tapis) peut entraîner son inclinaison et des problèmes de départ et de retour du robot à la station.
- Gardez la station à l'écart de la lumière directe du soleil et de tout ce qui pourrait bloquer la balise de localisation de la station, sinon, le robot risque de ne pas parvenir à y revenir.
- N'utilisez pas la station sans réservoir d'eau propre, réservoir d'eau sale, brosse d'entretien à haute vitesse, bac à poussière, sac à poussière ou filtre à eau.
- Entretenez la station conformément aux consignes d'entretien. Ne nettoyez pas la station avec un chiffon ou un tissu humide.
- Toutes les stations sont soumises à des tests à l'eau avant de quitter l'usine. Il est normal qu'une petite quantité d'eau subsiste dans le passage d'eau de la station.

Préparation pour le vidage automatique

1. Pour le premier vidage automatique ou si la station n'a pas été vidée depuis longtemps, videz manuellement le bac à poussière du robot et éliminez tout débris présent au niveau de l'entrée d'air pour garantir des performances optimales.

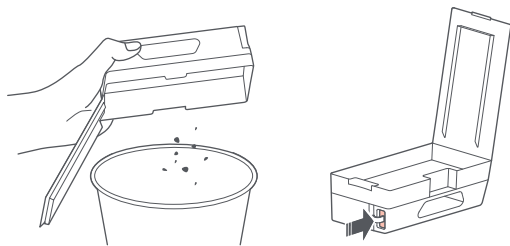

2. Retirez la plaque recouvrant l'entrée d'air du robot.

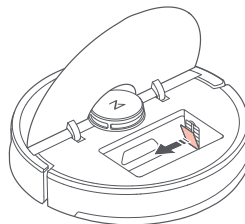

Mise sous tension et rechargement

Appuyez sur le bouton  et maintenez-le enfoncé pour allumer le robot. Patientez jusqu'à ce que le voyant d'alimentation soit fixe, puis placez le robot sur sa station pour le recharger. Le robot est équipé d'une batterie lithium-ion rechargeable très performante. Dans le cadre d'une utilisation normale, gardez le robot chargé pour préserver les performances de la batterie.

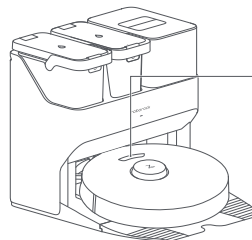

La couleur du voyant d'alimentation indique le niveau de batterie.

- Blanc : $\geq 20\%$
- Rouge : $< 20\%$

Remarque : Il est possible que le robot ne s'allume pas lorsque la batterie est faible. Dans ce cas, connectez le robot à la station.

* Les images ne sont fournies qu'à des fins d'illustration et il est possible qu'elles ne représentent pas exactement le produit.

Instructions d'utilisation

Remplissage du réservoir d'eau

Ouvrez le réservoir d'eau propre. Remplissez-le d'eau jusqu'au trait Max. Refermez le couvercle, verrouillez le loquet et réinstallez le réservoir en place.

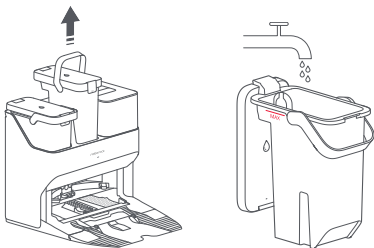

Remarques :

- Pour éviter toute corrosion ou tout dommage, n'utilisez que du nettoyant pour sols de marque Roborock dans le réservoir d'eau.
- Pour éviter toute déformation du réservoir d'eau, n'y placez pas d'eau chaude.
- Si des traces d'eau subsistent sur le réservoir d'eau, essuyez-les avant de le réinstaller.

Lavage automatique de la serpillière

Durant le nettoyage, le robot détermine automatiquement à quel moment il doit revenir à la station pour laver la serpillière et remplir le réservoir d'eau afin de maximiser ses performances de nettoyage à la serpillière.

Remarque : Pour permettre au robot de laver automatiquement la serpillière, démarrez-le depuis la station une fois qu'il est entièrement rechargé. Ne déplacez pas la station durant le nettoyage.

Activation manuelle du lavage de la serpillière

Durant un nettoyage, appuyez sur n'importe quel bouton pour mettre le robot en pause, puis appuyez sur le bouton  et maintenez-le enfoncé pour le renvoyer à la station afin qu'il lave la serpillière.

Vidage automatique

Le vidage automatique commencera lorsque le robot reviendra à la station après le nettoyage.

Remarques :

- Si la station n'a pas été vidée depuis longtemps, videz manuellement le bac à poussière du robot et éliminez tout débris présent au niveau de l'entrée d'air pour garantir des performances optimales.
- Si nécessaire, le vidage automatique peut être désactivé dans l'application.

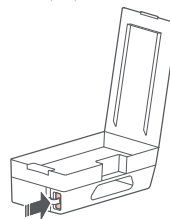

Activation manuelle du vidage

Le vidage peut être déclenché manuellement en appuyant sur le bouton  lorsque le robot est en charge.

Remarque : Évitez de déclencher fréquemment le vidage manuellement.

Arrêt du vidage

Appuyez sur n'importe quel bouton pour arrêter le vidage.

Rechargement

Une fois le nettoyage terminé, le robot reviendra automatiquement à sa station pour se recharger.

Lorsque le robot sera en charge, le voyant d'alimentation présentera un effet de pulsation.

Remarque : Le robot reviendra automatiquement à son point de départ s'il ne parvient pas à retrouver sa station. Placez manuellement le robot sur sa station pour le recharger.

Fréquence des entretiens de routine

Afin de garantir des performances optimales de la station, reportez-vous au tableau suivant pour assurer son entretien de routine :

Pièces	Fréquence de nettoyage	Fréquence de remplacement
Filtre à eau	Nettoyer si nécessaire	/
Réservoir d'eau propre et réservoir d'eau sale	Nettoyer si nécessaire	/
Brosse d'entretien à haute vitesse	Nettoyer si nécessaire	Tous les 6 à 12 mois
Sac à poussière jetable	/	Tous les 1 à 2 mois
Contacts de rechargement de la station, balise de localisation et corps du robot	Nettoyer tous les mois	/

Remarque : La fréquence de remplacement peut varier selon la situation. En cas d'usure anormale, remplacez immédiatement les pièces.

Entretien de routine

Déplacement de la station

Retirez les réservoirs d'eau et le bac à poussière avant de déplacer la station. Saisissez la poignée présente à l'arrière d'une main et le bord intérieur de l'avant de l'autre, comme illustré. Ne saisissez pas la base car elle n'est pas conçue pour le levage.

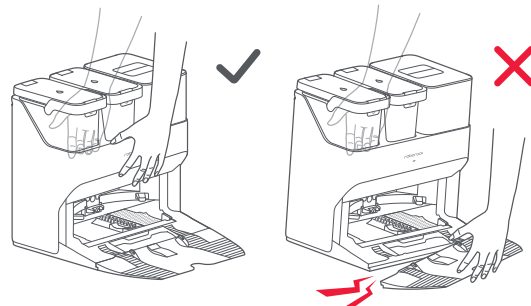

Réservoir d'eau

Nettoyez le réservoir d'eau sale si nécessaire. Ouvrez le couvercle du réservoir d'eau sale et évacuez l'eau sale. Remplissez le réservoir avec de l'eau propre, refermez le couvercle, verrouillez-le et agitez. Évacuez ensuite l'eau sale. Refermez le couvercle puis réinstallez le réservoir.

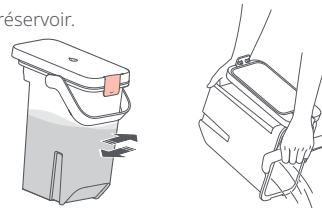

Entretien de routine

Zones de contact de rechargement

Utilisez un chiffon doux sec pour essuyer les contacts de rechargement de la station.

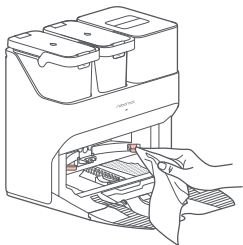

Brosse d'entretien à haute vitesse

1. Levez le loquet de la brosse d'entretien à haute vitesse et retirez la brosse comme illustré ci-dessous.

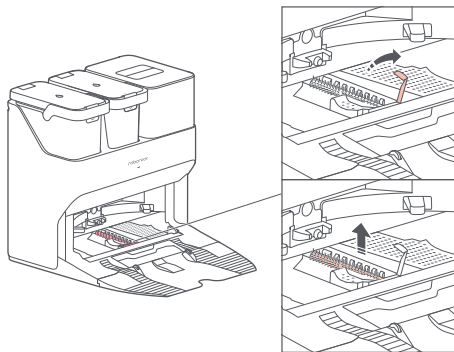

2. Retirez tout objet enchevêtré dans la brosse d'entretien à haute vitesse et rincez-la pour qu'elle soit propre. Réinstallez la brosse et verrouillez-la en place à l'aide du loquet.

Filtre à eau

Déverrouillez le filtre à eau et retirez-le pour le laver. Utilisez un chiffon doux sec pour essuyer le réservoir de nettoyage, puis réinstallez le filtre. Appuyez sur le filtre jusqu'à ce que vous entendiez un déclic indiquant qu'il s'est verrouillé en place.

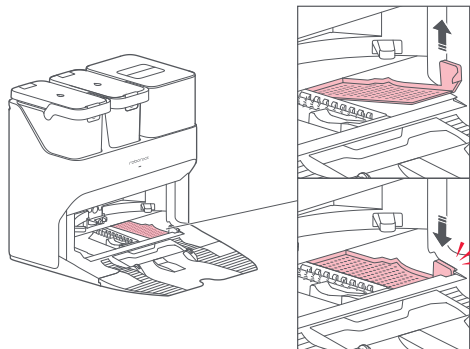

Entretien de routine

Remplacement du sac à poussière jetable

Remarque : Remplacez le sac à poussière jetable lorsqu'il est plein.

1. Soulevez le bac à poussière.
2. Retirez le sac à la verticale comme illustré.

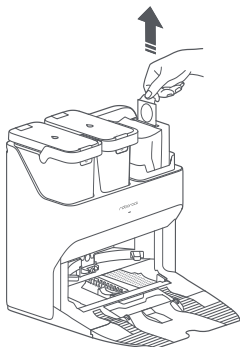

Remarque : Le fait de tirer la poignée du sac à poussière pour le retirer le fermera pour éviter toute perte de poussière.

3. Mettez le sac à poussière au rebut.

4. Nettoyez autour du filtre à l'aide d'un chiffon sec.

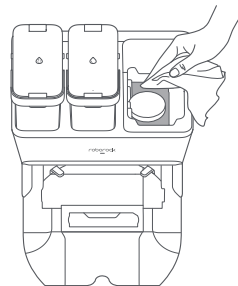

5. Insérez un nouveau sac à poussière jetable dans la fente comme illustré. Faites-le glisser jusqu'à ce qu'il atteigne le bas de la fente.

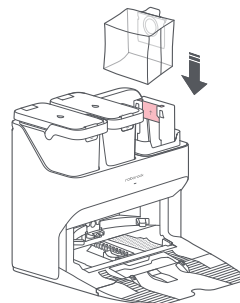

6. Réinstallez fermement le bac à poussière.

Remarque : Installez toujours un sac à poussière avant de remettre en place le couvercle supérieur du bac à poussière pour éviter tout vidage automatique sans sac. Vous pouvez également désactiver le vidage automatique dans l'application.

Entretien de routine

Nettoyage du tuyau d'air

Suivez les étapes ci-dessous pour nettoyer le tuyau d'air et éviter toute obstruction.

1. Retirez le réservoir d'eau propre, le réservoir d'eau sale et le bac à poussière.

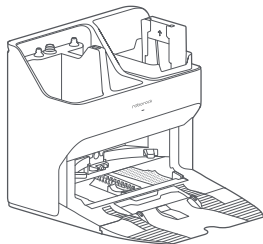

2. Retirez le filtre à eau et essuyez toute trace d'eau avec un chiffon.

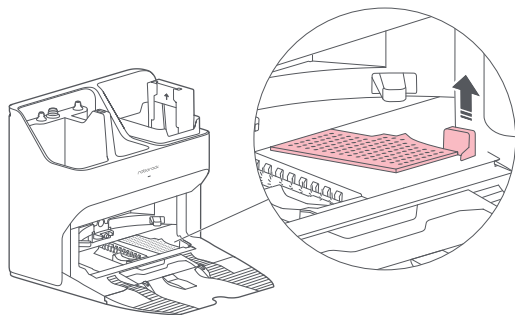

3. Retournez soigneusement la station sur un sol dur recouvert d'une serviette douce.

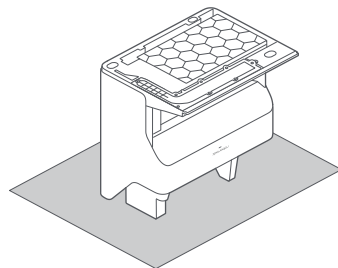

4. Retirez les huit vis et retirez le cache.

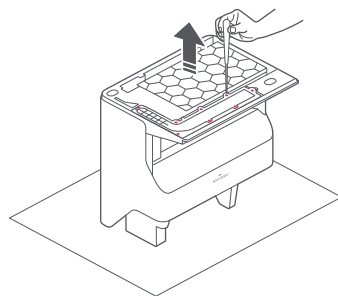

Entretien de routine

5. Essuyez le tuyau d'air et le cache du tuyau d'air à l'aide d'un chiffon sec.

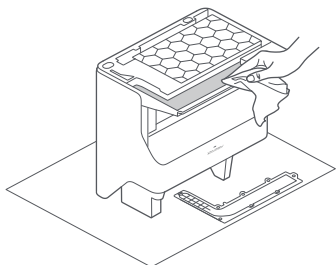

6. Réinstallez le cache et revissez-le en place.

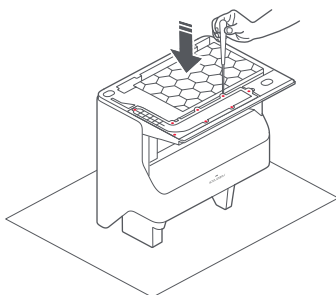

Paramètres de base

Station de vidage, lavage et remplissage

Nom	Station de vidage, lavage et remplissage
Modèle	EWFD01LRR ou EWFD02LRR
Tension nominale d'entrée	120 VCA
Fréquence nominale	50 - 60 Hz
Entrée nominale (collecte de la poussière)	9,5 A
Entre nominale (charge)	0,75 A
Sortie nominale	20 VCC 1,8 A
Rechargement de la batterie	14,4 V/5 200 mAh Batterie lithium-ion

Dépannage

Erreur de la station

Le voyant de la station restera fixe en rouge. Suivez les instructions vocales du robot et les indications de l'application pour le dépannage.

Conditions	Causes possibles et solutions
Le voyant d'état LED est fixe en rouge.	<ol style="list-style-type: none">1. Le bac à poussière ou le sac à poussière n'est pas en place. Vérifiez et rectifiez l'installation.2. Erreur de tension. Veillez à ce que la tension locale respecte les exigences mentionnées sur la station.3. Vérifiez le placement du réservoir d'eau propre ou rechargez-le si nécessaire.4. Vérifiez le placement du réservoir d'eau sale ou videz-le si nécessaire.5. Vérifiez que le filtre à eau a correctement été installé.
Réduction des performances de vidage ou bruit inhabituel lors du vidage.	<ol style="list-style-type: none">1. Le bac à poussière du robot n'a pas été remplacé par le bac à poussière à vidage automatique. Utilisez le bac à poussière à vidage automatique.2. La plaque qui recouvre l'entrée d'air n'a pas été retirée. Retirez la plaque.3. La brosse principale ou le cache de la brosse principale n'est pas correctement installé. Vérifiez et rectifiez l'installation.4. Le filtre, le tuyau d'air, l'entrée d'aspiration, l'entrée d'air ou le bac à poussière est obstrué. Nettoyez-les pour éliminer les obstructions.
Alerte vocale du robot : erreur 42. Brosse d'entretien coincée. Nettoyez-la pour éliminer les obstructions.	<ol style="list-style-type: none">1. Si la brosse s'arrête du côté gauche, elle est peut-être coincée. Retirez tout élément qui la coince.2. Si la brosse s'arrête du côté droit, le filtre est peut-être obstrué ou n'est pas installé en place. Nettoyez et rectifiez l'installation.
Réduction des performances de lavage de la serpillière.	<ol style="list-style-type: none">1. La serpillière n'est pas correctement fixée. Réinstallez-la.2. Le sol est sale. Passez au mode de lavage « En profondeur » dans l'application pour un meilleur nettoyage.
Le vidage automatique ne fonctionne pas.	<ol style="list-style-type: none">1. Le vidage automatique est désactivé. Vérifiez les paramètres dans l'application.2. Le bac à poussière de la station n'est pas installé. Vérifiez et installez-le.3. Le vidage automatique ne sera pas déclenché si le robot revient à la station sans avoir nettoyé.4. Le vidage automatique du robot n'aura pas lieu une fois qu'il sera revenu à la station s'il est en mode Ne pas déranger (NPD). Ajustez la durée du nettoyage ou du mode NPD ou démarrez le vidage manuellement.
La serpillière n'est pas lavée.	<ol style="list-style-type: none">1. La serpillière ne sera pas lavée si elle n'est pas utilisée.2. Le robot ne reviendra pas à la station pour laver la serpillière s'il n'a pas été démarré depuis la station ou s'il ne trouve pas la station sur la carte de l'application.3. Vérifiez le placement des réservoirs et remplissez le réservoir d'eau propre ou videz le réservoir d'eau sale selon les besoins.4. Vérifiez que le filtre à eau a correctement été installé.

Si le problème persiste après avoir suivi les recommandations du tableau ci-dessus, contactez notre équipe de service après-vente par les moyens suivants :

support@roborock.com (États-Unis/Canada/Hors Europe)

1-855-960-4321 (États-Unis uniquement)

1-833-421-1915 (Canada uniquement)

Mise au rebut

Ce produit doit être correctement mis au rebut et non avec d'autres déchets ménagers. Pour renvoyer votre appareil usagé, veuillez utiliser les systèmes de retour et de collecte ou contacter le détaillant auprès duquel vous l'avez acheté. Ils peuvent se charger de ce produit pour un recyclage sans danger pour l'environnement.

Roborock Empty Wash Fill Dock

Manual del usuario

Lea este manual del usuario con atención antes de usar el producto y guárdelo adecuadamente para sus consultas futuras.

Español

Contenido

- 41 INSTRUCCIONES DE SEGURIDAD IMPORTANTES
- 41 ADVERTENCIA
- 43 Declaración de FCC/IC
- 45 Lista de partes
- 45 Descripción general del producto
- 47 Instalación
- 49 Instrucciones para el uso
- 50 Frecuencia del mantenimiento rutinario
- 50 Mantenimiento rutinario
- 54 Parámetros básicos
- 55 Solución de problemas
- 56 Eliminación

INSTRUCCIONES DE SEGURIDAD IMPORTANTES

Cuando usamos un dispositivo eléctrico, siempre se deben seguir precauciones básicas de seguridad que incluyen: LEA TODAS LAS INSTRUCCIONES ANTES DE USAR (ESTE DISPOSITIVO). El hecho de no cumplir con las advertencias e instrucciones puede resultar en descarga eléctrica, incendio o lesiones graves.

ADVERTENCIA

Para reducir el riesgo de incendio, descarga eléctrica o lesión:

- No lo utilice en el exterior ni sobre superficies húmedas.
- No permita que lo utilicen como un juguete. Debe prestar especial atención al usarlo con o cerca de niños, mascotas o plantas.
- Utilícelo solamente como se describe en este manual. Utilice solo los accesorios recomendados por el fabricante.
- No lo utilice con el enchufe o el cable dañado. Si el dispositivo no funciona normalmente, se cayó, se dañó, quedó al aire libre o se cayó en el agua, llévelo a un centro de servicio.
- No lo jale ni lo tome del cable, tampoco use el cable como manija, no cierre una puerta por donde pasa el cable ni estire el cable alrededor de bordes o rincones filosos.
- No deje que el dispositivo pase por encima del cable. Mantenga el cable alejado de superficies con calor.
- No desenchufe tirando del cable. Para desenchufar, tome el enchufe, no el cable.
- No manipule el cargador, incluido el enchufe del cargador y los terminales del cargador con las manos húmedas.
- No coloque ningún objeto dentro de las aberturas. No lo utilice con ninguna de las aberturas bloqueadas; manténgalo libre de polvo, pelusas, cabello o cualquier otra cosa que pueda reducir la circulación de aire.
- Mantenga el cabello, la ropa suelta, los dedos y todas las partes del cuerpo alejados de las aberturas y las partes en movimiento.
- No lo utilice para extraer líquidos inflamables o combustibles, como gasolina ni lo utilice en áreas donde pudieran estar presentes estos líquidos.
- No recoja nada que se esté quemando o que tenga humo, como cigarrillos, fósforos o cenizas calientes.
- No lo utilice sin la bolsa de polvo.
- Desenchufe el dispositivo antes de realizar cualquier tipo de ajustes, cambiar accesorios o almacenar el dispositivo. Esas medidas de seguridad preventivas reducen el riesgo de encender el dispositivo accidentalmente.
- No traslade el producto con la parte inferior o el contenedor de polvo.
- No use el producto cuando la temperatura ambiente sea superior a los 40 °C (104 °F) o inferior a los 4 °C (39 °F).
- Coloque la base sobre una superficie plana; lejos del fuego, el calor o el agua. Evite colocarla en lugares estrechos o donde el robot podría estar suspendido en el aire.
- El producto se debe apagar y se debe retirar el enchufe del tomacorriente antes de limpiar o mantener el producto.
- Este producto pueden usarlo niños de 8 años de edad o más y personas con capacidades físicas, sensoriales o mentales reducidas o que no tienen experiencia y conocimiento si están bajo supervisión o si recibieron instrucciones con respecto al uso del producto de una manera segura y comprenden los peligros que implica. Los niños no deben jugar con el producto. La limpieza y mantenimiento del usuario no deben llevarlos a cabo niños sin supervisión.
- No use paño húmedo ni líquidos para limpiar los contactos de carga.
- No retire, repare ni modifique la batería ni la base de carga.

ADVERTENCIA

- Si la base se coloca en un lugar susceptible a tormentas eléctricas o con voltaje inestable, tome medidas de protección.
- Mantenga la base de carga alejada del calor (como radiadores).
- Enchúfelo solamente a un tomacorriente conectado a tierra de manera correcta. Vea las instrucciones de conexión a tierra.
-  PUESTA A TIERRA

GUARDE ESTAS INSTRUCCIONES

Solo para uso doméstico.

INSTRUCCIONES PARA LA CONEXIÓN A TIERRA

Este dispositivo debe conectarse a tierra.

Si presenta un funcionamiento incorrecto o avería, la conexión a tierra proporciona una forma para lograr la menor resistencia para la corriente eléctrica con el fin de reducir el riesgo de descarga eléctrica.

Este dispositivo está equipado con un cable que tiene un conductor de conexión a tierra del equipo y un enchufe a tierra.

El enchufe debe insertarse en un tomacorriente apropiado que esté instalado y conectado a tierra correctamente de acuerdo con todos los códigos y ordenanzas locales.

ADVERTENCIA: Una conexión incorrecta del conductor de conexión a tierra del equipo puede provocar un riesgo de descarga eléctrica.

Consulte con un electricista calificado o técnico de servicio en caso de que tenga dudas sobre si el tomacorriente está debidamente conectado a tierra.

No modifique el enchufe que viene con el dispositivo, si no cabe en el tomacorriente, pida a un electricista calificado que instale un tomacorriente apropiado.

Este dispositivo es para uso en un circuito de 120 V nominal y tiene un enchufe de acople de conexión a tierra que se parece al enchufe que aparece en el bosquejo A en Métodos de conexión a tierra.

Asegúrese de que el dispositivo esté conectado a un tomacorriente que tiene la misma configuración que el enchufe.

No se debe usar un adaptador con este dispositivo.

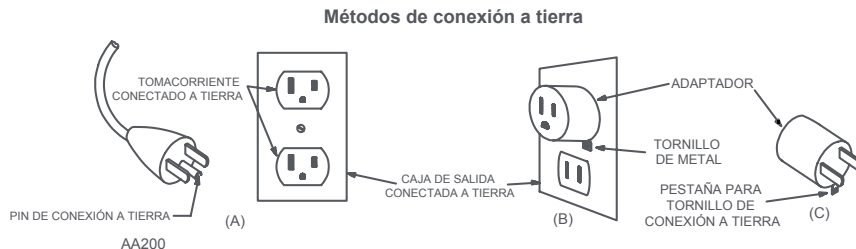

Declaración de FCC/IC

Información de cumplimiento	
Nombre del producto	Base de Vaciado, Lavado y Llenado
Modelo del producto	EWFD01LRR, EWFD02LRR
Declaración de cumplimiento	<p>Este dispositivo cumple con la parte 15 de las reglas de la Comisión Federal de Comunicaciones (<i>Federal Communications Commission</i>, FCC).</p> <p>El funcionamiento está sujeto a las siguientes dos condiciones:</p> <p>(1) Este dispositivo no puede provocar interferencia nociva.</p> <p>(2) Este dispositivo debe aceptar cualquier interferencia recibida, incluida la interferencia que puede provocar el funcionamiento no deseado.</p> <p>Este dispositivo contiene transmisores o receptores de exención de licencia que cumplen con las RSS de exención de licencia de Innovación, Ciencia y Desarrollo Económico de Canadá.</p> <p>El funcionamiento está sujeto a las siguientes dos condiciones:</p> <p>(1) Este dispositivo no puede provocar interferencia.</p> <p>(2) Este dispositivo debe aceptar cualquier interferencia, incluida la interferencia que puede provocar el funcionamiento no deseado del dispositivo.</p>
Correspondencia de parte responsable en EE. UU.	
Compañía	Roborock Technology Co.
Dirección	108 West 13th Street, Wilmington, Delaware 19801.
Correo electrónico	support@roborock.com

Declaración de FCC/IC

Advertencia

Cualquier cambio o modificación en esta unidad no expresamente aprobada por la parte responsable de cumplimiento podría anular la autoridad del usuario para utilizar el equipo.

Este equipo se probó y se demostró que cumple con los límites para un dispositivo digital de clase B, de acuerdo con la parte 15 de las reglas de FCC. Estos límites están diseñados para brindar protección razonable contra interferencia nociva en una instalación residencial. Este equipo genera, usa y puede irradiar energía de radiofrecuencia y, si no se instala y usa de acuerdo con las instrucciones, puede provocar interferencia nociva en las comunicaciones de radio. Sin embargo, no hay garantía de que no se produzcan interferencias en una instalación particular. Si este equipo provoca interferencia nociva a la recepción de radio o televisión, lo que se puede determinar al apagar y encender el equipo, se aconseja al usuario que intente corregir la interferencia con una o más de las siguientes medidas:

- Reoriente o reubique la antena de recepción.
- Aumente la separación entre el equipo y el receptor.
- Conecte el equipo a un tomacorriente en un circuito diferente de aquel donde está conectado el receptor.
- Consulte con el vendedor o con un técnico especializado en radio o televisión para obtener ayuda.

Lista de partes

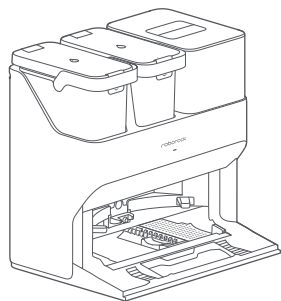

Base de carga
(Bolsa de polvo desechable
instalada previamente)

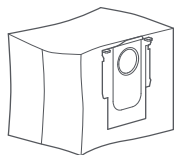

Bolsa de polvo desechable

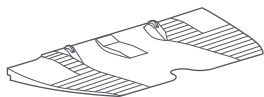

Parte inferior

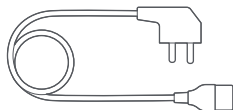

Cable de alimentación

Descripción general del producto

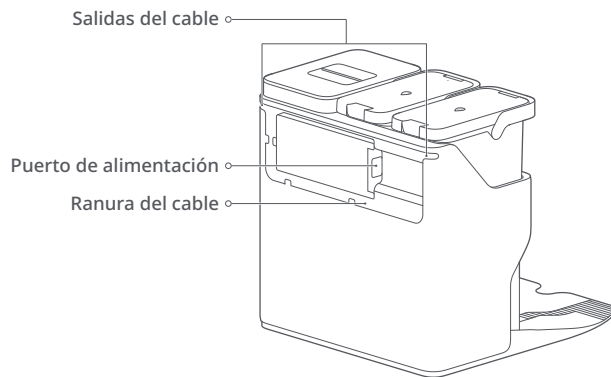

Salidas del cable

Puerto de alimentación

Ranura del cable

Descripción general del producto

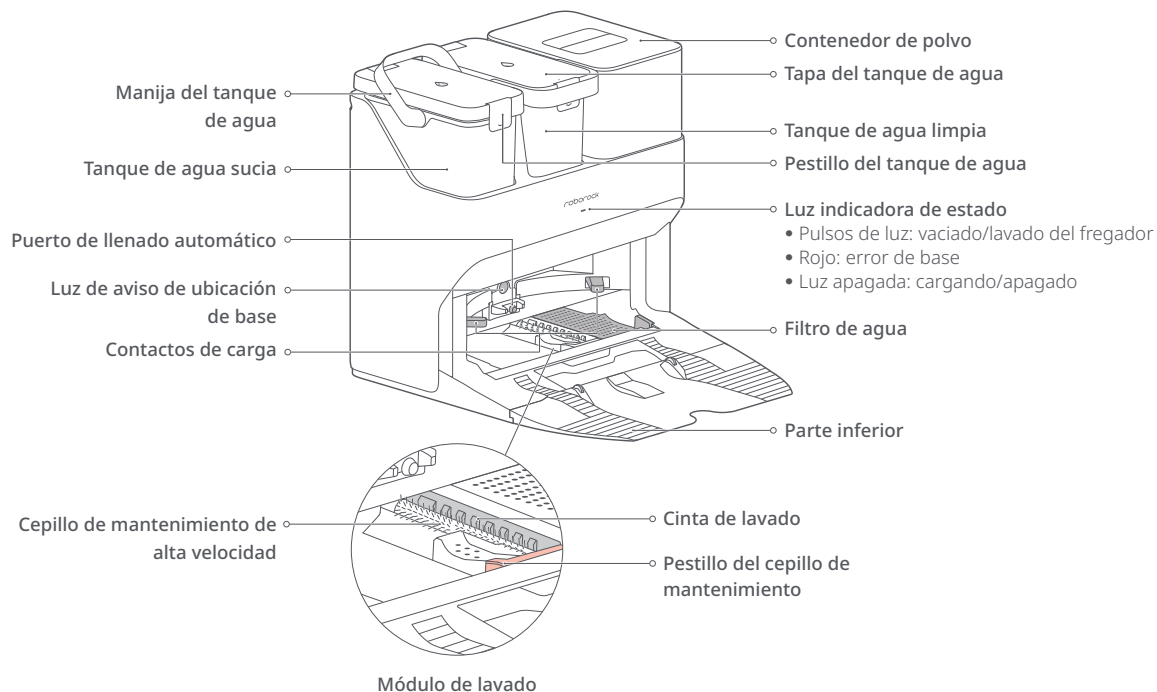

Instalación

Armado

1. Coloque la base sobre piso firme y plano, y retire la goma espuma utilizada para proteger los componentes de mantenimiento de alta velocidad que se entregan en la parte inferior.

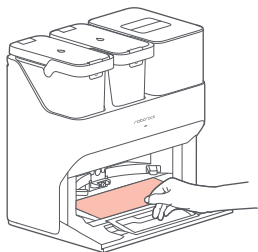

2. Conecte la parte inferior presionando hacia abajo ambos lados de la parte inferior con firmeza, y luego presione la parte que se conecta en el medio hasta escuchar un clic.

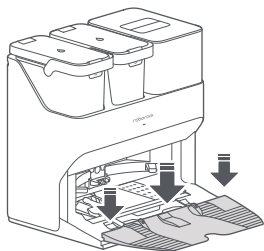

Nota: Retire los tanques de agua y el contenedor de polvo antes de mover la base.

3. Conecte el cable de alimentación a la parte posterior de la base y conserve el exceso de cable dentro de la ranura de guardado.

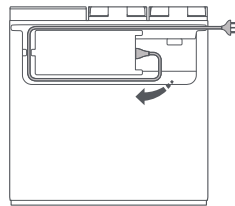

Nota: El cable de alimentación puede salir por cualquier lado.

Colocación de la base

Coloque la base sobre una superficie plana y dura (madera/baldosa/hormigón, etc.), contra una pared. Deje al menos 0,5 m (1,6 pies) de espacio libre a cada lado, 1,5 m (4,9 pies) en la parte delantera y 1 m (3,3 pies) encima. Asegúrese de que la ubicación tenga buena conexión WiFi para una mejor experiencia con la aplicación móvil y luego enchúfela.

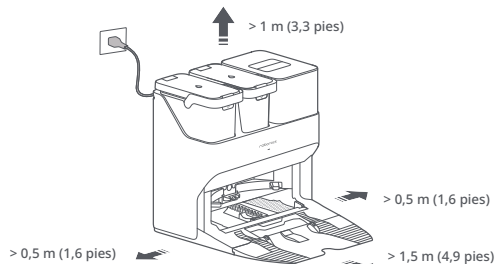

Instalación

Notas:

- Si el cable de alimentación cuelga verticalmente al piso, podría ser atrapado por el robot, lo que ocasionaría que la base se mueva y desconecte.
- El indicador de la base está encendido cuando ésta recibe electricidad y apagado cuando el robot está en carga.
- El indicador de la base enciende una luz roja si se produce un error.
- Coloque la base sobre una superficie plana; lejos del fuego, el calor o el agua. Evite colocarla en lugares estrechos o donde el robot podría estar suspendido en el aire.
- El hecho de colocar la base sobre una superficie suave (alfombra/manta) puede provocar que la base se incline y generar problemas en el retorno a la base o la partida.
- Mantenga la base lejos de la luz solar directa o de cualquier cosa que pudiera bloquear la luz de aviso de ubicación de base; de lo contrario, el robot puede dejar de regresar a la base.
- No use la base sin el tanque de agua limpia, el tanque de agua sucia, el cepillo de mantenimiento de alta velocidad, el contenedor de polvo, la bolsa de polvo o el filtro de agua.
- Realice el mantenimiento de la base de acuerdo con las instrucciones de mantenimiento. No limpie la base con un paño o tejido húmedo.
- Todas las bases se someten a pruebas a base de agua antes de salir de fábrica. Es normal que quede una pequeña cantidad de agua en la entrada de agua de la base.

Preparación para el vaciado automático

1. Cuando realiza el vaciado automático por primera vez o si la base no se vació durante un período prolongado, vacíe el contenedor de polvo del robot en forma manual y limpie la entrada de aire para que no haya polvo y así garantizar un óptimo desempeño.

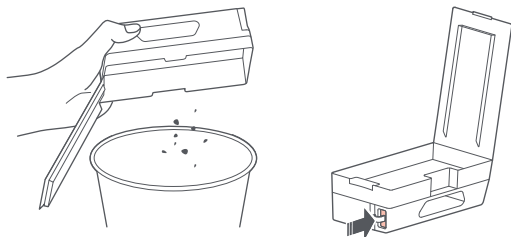

2. Retire la placa que cubre la entrada de aire del robot.

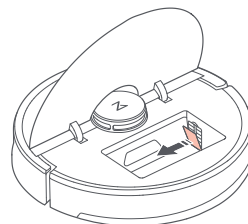

Encendido y carga

Presione y mantenga presionado el botón  para encender el robot. Espere hasta que la luz de encendido esté fija y luego coloque el robot en la base para cargarlo. El robot está equipado con una batería recargable de iones de litio de alto rendimiento. Para mantener el desempeño de la batería, mantenga el robot cargado durante el uso normal.

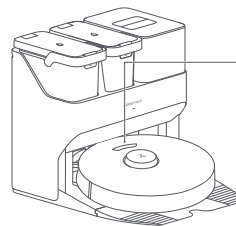

El color del indicador de encendido indica el nivel de batería.

- Blanco: $\geq 20\%$
- Rojo: $< 20\%$

Nota: Es posible que el robot no encienda cuando la batería está baja. En ese caso, conecte el robot a la base para cargarlo.

* Las imágenes son únicamente para fines de ilustración y puede que no representen exactamente el producto.

Instrucciones para el uso

Llenar el tanque de agua

Abra el tanque de agua limpia. Llénelo hasta la línea Max. Cierre la tapa, bloquee el pestillo y vuelva a colocar el tanque en su lugar.

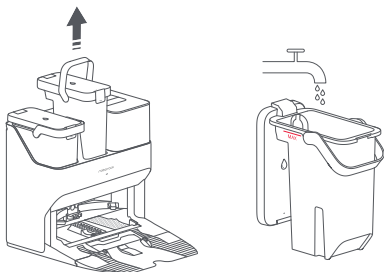

Notas:

- Para evitar corrosión o daño, use únicamente limpiador para pisos de la marca Roborock en el tanque de agua.
- Para evitar que el tanque de agua se deforme, no coloque agua caliente en el tanque.
- Si la marca de agua perdura en el tanque de agua, límpiela antes de volver a instalarla.

Lavado del fregador automático

Durante la limpieza, el robot determina automáticamente cuándo debe regresar a la base para lavar el fregador y llenar el tanque de agua para maximizar el desempeño del fregado.

Nota: Para permitir que el robot lave el fregador automáticamente, encienda el robot desde la base una vez que está completamente cargado. No mueva la base durante la limpieza.

Lavado de fregador activado manualmente

Durante la limpieza, presione cualquier botón para poner en pausa, luego presione y mantenga presionado el botón  para enviar el robot de vuelta para el lavado del fregador.

Vaciado automático

El vaciado automático comenzará cuando el robot regrese a la base después de limpiar.

Notas:

- Si la base no se vació durante un período prolongado, vacíe el contenedor de polvo del robot en forma manual y limpie la entrada de aire para que no haya polvo y así garantizar un óptimo desempeño.
- Si es necesario, el vaciado automático se puede deshabilitar en la aplicación.

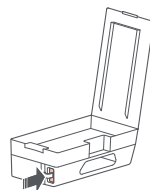

Vaciado activado manualmente

El vaciado se puede activar manualmente al presionar el botón  mientras el robot está en carga.

Nota: Evite el vaciado manual frecuente.

Detener el vaciado

Presione cualquier botón para detener el vaciado.

Carga

Después de limpiar, el robot volverá automáticamente a la base para cargar. El indicador de encendido emitirá pulsos de luz a medida que se cargue el robot.

Nota: Si el robot no encuentra la base, volverá automáticamente a su ubicación de inicio. Coloque el robot en la base manualmente para recargarlo.

Frecuencia del mantenimiento rutinario

Para garantizar un óptimo desempeño de la base, consulte la siguiente tabla para el mantenimiento rutinario:

Partes	Frecuencia de limpieza	Frecuencia de reemplazo
Filtro de agua	Limpie según sea necesario	/
Tanque de agua limpia y tanque de agua sucia	Limpie según sea necesario	/
Cepillo de mantenimiento de alta velocidad	Limpie según sea necesario	Cada 6 a 12 meses
Bolsa de polvo desechable	/	Cada 1 a 2 meses
Contactos de carga de la base, luz de aviso de ubicación y carcasa del robot	Limpie mensualmente	/

Nota: La frecuencia de reemplazo puede variar según la situación. Si se produce un desgaste anormal, reemplace las partes de inmediato.

Mantenimiento rutinario

Mover la base

Retire los tanques de agua y el contenedor de polvo antes de mover la base. Tome la manija en la parte posterior de una manija y la parte interior de la parte delantera, tal como se muestra. No tome la parte inferior porque no está diseñada para elevarse.

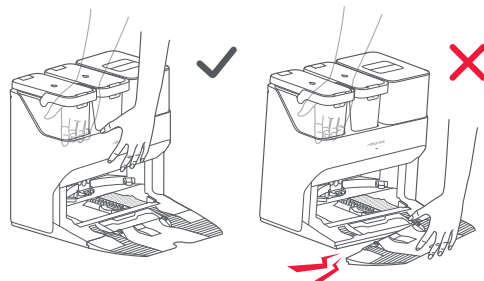

Tanque de agua

Limpie el tanque de agua sucia, según sea necesario. Abra la tapa del tanque de agua sucia y vacíe el agua sucia. Llene el tanque con agua limpia, cierre la tapa, bloquéelo y agite. Vierta el agua sucia. Cierre la tapa y vuelva a instalarlo.

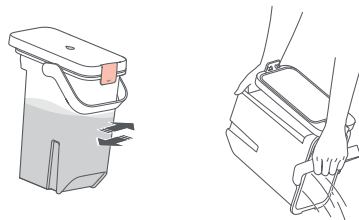

Mantenimiento rutinario

Áreas de contactos de carga

Use un paño suave y seco para limpiar los contactos de carga de la base.

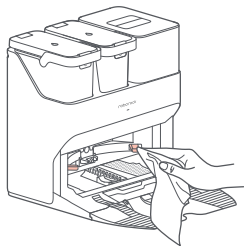

Cepillo de mantenimiento de alta velocidad

1. Eleve el cepillo de mantenimiento de alta velocidad y retire el cepillo, tal como se muestra a continuación.

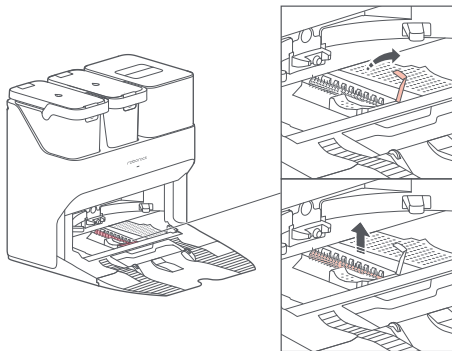

2. Elimine los objetos enredados en el cepillo de mantenimiento de alta velocidad y enjuáguelo hasta que quede limpio. Vuelva a colocar el cepillo y conéctelo en su lugar.

Filtro de agua

Desbloquee el filtro de agua y retírelo para lavarlo. Use un paño suave y seco para limpiar el tanque y luego volver a instalar el filtro. Presione el filtro hacia abajo hasta bloquearlo con un clic.

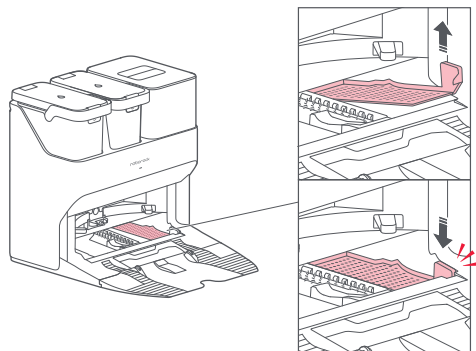

Mantenimiento rutinario

Reemplace la bolsa de polvo desechable

Nota: Reemplace la bolsa de polvo desechable cuando esté llena.

1. Eleve el contenedor de polvo.
2. Retire la bolsa verticalmente tal como se muestra.

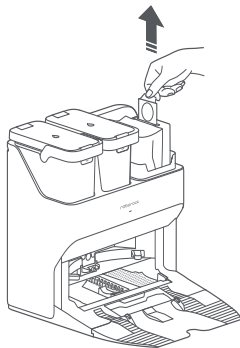

Nota: Extraer la manija de la bolsa de polvo para quitar la bolsa sellará la bolsa para evitar fugas.

3. Deseche la bolsa de polvo.

4. Limpie alrededor del filtro con un paño seco.

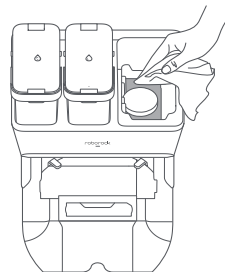

5. Inserte una bolsa de polvo desechable tal como se muestra. Deslícela hasta que llegue a la parte inferior de la ranura.

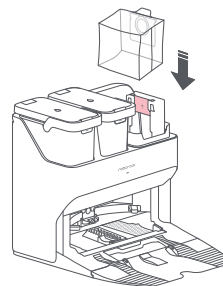

6. Vuelva a colocar la bolsa de polvo de manera segura.

Nota: Instale siempre una bolsa de polvo antes de volver a colocar la tapa superior del contenedor de polvo para evitar el vaciado automático sin la bolsa. También puede deshabilitar el vaciado automático en la aplicación.

Mantenimiento rutinario

Limpieza del conducto de aire

Siga los siguientes pasos para limpiar el conducto de aire y evitar obstrucciones.

1. Retire el tanque de agua limpia, el tanque de agua sucia y el contenedor de polvo.

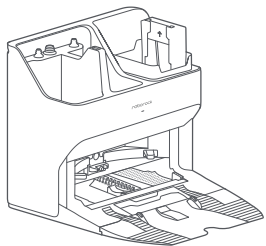

2. Retire el filtro de agua y limpie las marcas de agua con un paño.

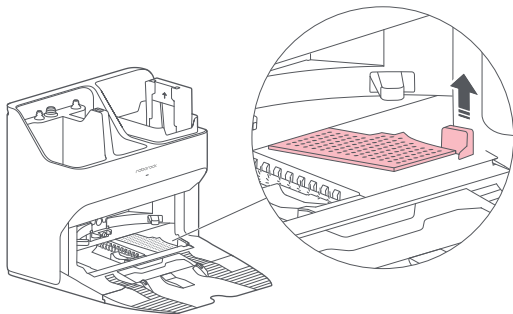

3. Coloque con cuidado la base boca abajo sobre un piso firme cubierto con una toalla suave.

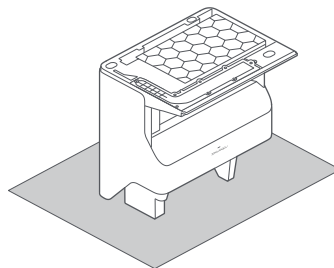

4. Desatornille los ocho tornillos y quite la cubierta.

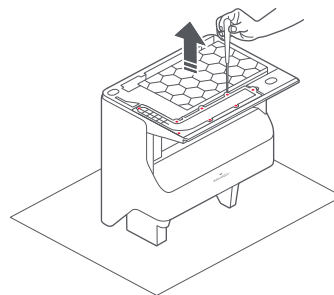

Mantenimiento rutinario

5. Limpie el conducto de aire y la cubierta con un paño seco.

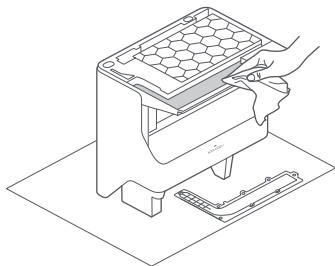

6. Vuelva a colocar la cubierta y atorníllela nuevamente en su lugar.

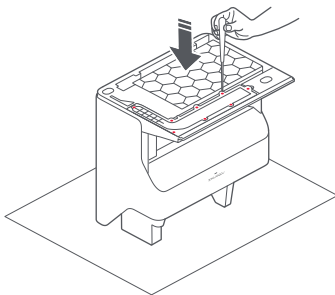

Parámetros básicos

Base de Vaciado, Lavado y Llenado	
Nombre	Base de Vaciado, Lavado y Llenado
Modelo	EWFD01LRR, EWFD02LRR
Voltaje de entrada nominal	120 VCA
Frecuencia nominal	50-60 Hz
Entrada nominal (recolección de polvo)	9,5 A
Entrada nominal (carga)	0,75 A
Salida nominal	20 VCC 1,8 A
Carga de batería	Batería de iones de litio de 14,4 V/5200 mAh

Solución de problemas

Error de base

La luz indicadora de base quedará fija en rojo. Siga las instrucciones de voz del robot y las indicaciones en la aplicación para resolver los problemas.

Condiciones	Posibles causas y soluciones
La luz indicadora de estado LED está fija en rojo.	<ol style="list-style-type: none">1. El contenedor de polvo o la bolsa de polvo no están en su lugar. Verifique y corrija la instalación.2. Error de voltaje. Verifique que el voltaje local cumpla con los requisitos enumerados en la base.3. Verifique que el tanque de agua limpia esté bien colocado o rellene si es necesario.4. Verifique que el tanque de agua sucia esté bien colocado o vacíe si es necesario.5. Compruebe que el filtro de agua se haya instalado correctamente.
Menor desempeño de vaciado o ruido inusual cuando se vacía.	<ol style="list-style-type: none">1. El contenedor de polvo del robot no se reemplazó con el contenedor de polvo de vaciado automático. Utilice el contenedor de polvo de vaciado automático.2. La placa que cubre la entrada de aire no se extrajo. Retire la placa.3. El cepillo principal o la cubierta del cepillo principal no se instaló correctamente. Verifique y corrija la instalación.4. El filtro, el conducto de aire, la entrada de succión, la entrada de aire o el contenedor de polvo están bloqueados. Limpie para retirar los bloqueos.
Alerta de voz del robot: Error 42. Cepillo de mantenimiento atascado. Limpie y retire los bloqueos.	<ol style="list-style-type: none">1. Si el cepillo se detiene en el lado izquierdo, es posible que esté atascado. Retire los artículos que lo atascan.2. Si el cepillo se detiene en el lado derecho, es posible que el filtro esté bloqueado o no esté instalado en su lugar. Limpie y corrija la instalación.
Desempeño reducido del lavado del fregador.	<ol style="list-style-type: none">1. El fregador no está colocado correctamente. Vuelva a colocarlo.2. El piso está sucio. Cambie el modo de lavado del fregador a "Profundo" en la aplicación para una mejor limpieza.
El vaciado automático no está funcionando.	<ol style="list-style-type: none">1. El vaciado automático está deshabilitado. Verifique los ajustes de la aplicación.2. El contenedor de polvo no está instalado. Verifique e instale.3. El vaciado automático no se iniciará si el robot regresa a la base sin limpiar.4. El robot no se vaciará automáticamente después de regresar a la base en el modo No molestar (DND). Ajuste la limpieza o la duración de DND o comience a vaciar manualmente.
El fregador no se lava.	<ol style="list-style-type: none">1. El fregador no se lavará si no se utiliza.2. El robot no regresará a la base para el lavado del fregador si no comienza desde la base o no se encuentra la base en el mapa de la aplicación.3. Verifique que el tanque esté bien colocado o rellene o vacíe si es necesario.4. Compruebe que el filtro de agua se haya instalado correctamente.

Si el problema persiste luego de seguir las recomendaciones de la tabla anterior, comuníquese con nuestro equipo de soporte a:

support@roborock.com (Estados Unidos/Canadá/no europeo)

1-855-960-4321 (solo Estados Unidos)

1-833-421-1915 (solo Canadá)

Eliminación

Para una correcta eliminación de este producto, no se debe arrojar junto a otros desechos del hogar. Para devolver su dispositivo usado, utilice los sistemas de recolección y devolución, o bien, comuníquese con el minorista donde haya comprado el producto. Ellos pueden recibir este producto para un reciclado que sea seguro para el medio ambiente.

Empty Wash Fill Dock

Product Model: EWFD01LRR, EWFD02LRR

Manufacturer: Beijing Roborock Technology Co., Ltd.

Address of Manufacturer: Floor 6, Suite 6016, 6017, 6018, Building C, Kangjian Baosheng Plaza,
No.8 Heiquan Road, Haidian District, Beijing, P.R. China

For more product information, visit our website: www.roborock.com

For after-sales support, contact our support team at:

support@roborock.com (United States/Canada/Non-Europe)

1-855-960-4321 (United States only)

1-833-421-1915 (Canada only)

