



User manual
Heat-Pump-Dryer

HD80-A2939

HD80-A2939S

HD90-A2939

HD90-A2939S

HD100-A2939

HD100-A2939S

HD90-A3939

HD90-A3939S

EN

Haier

Thank you for purchasing a Haier Product.

Please read this instruction carefully before using the appliance. The instruction contains important information which will guide you in order to have a safe and proper installation as well as daily use and maintenance.

Keep this manual in a convenient place so you can always refer to it for the safe and proper use of the appliance.

Safety notice



Warning! – Important safety information



General information and tips



Environmental information

Disposal

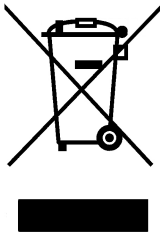

This marking on the product, accessories or literature indicates that the product and its electronic accessories (e.g. charger, (e.g. charger, headset, USB cable) should not be disposed of with other household waste at the end of their working life.

To prevent possible harm to the environment or human health from uncontrolled waste disposal, please separate these items from other types of waste and recycle them responsibly to promote the sustainable reuse of material resources.

Household users should contact either the retailer where they purchased this product, or their local government office, for details of where and how they can take these items for environmentally safe recycling. Business users should contact their supplier and check the terms and conditions of the purchase contract.

This product and its electronic accessories should not be mixed with other commercial wastes for disposal.



WARNING!

Risk of injury or suffocation!

Disconnect the appliance from the power supply. To ensure safety when disposing of an old tumble dryer disconnect the mains plug from the socket, cut the mains power cable and destroy this together with the plug. To prevent children shutting themselves in the machine break the door hinges or the door lock.



WARNING!

The appliance must not be powered through an external switching device, such as a timer, or connected to a circuit that is regularly switched on and off by a utility.

Safety information	4
Installation pictures	7
Intended use.....	8
Product description.....	9
Control panel.....	10
Programs.....	13
Consumption	14
Suggestions and tips.....	15
Daily use.....	17
Care and cleaning.....	21
Troubleshooting	23
Installation.....	25
Technical data	28
Customer Service	30



WARNING!

Before first use

- ▶ Make sure there is no transportation damage.
- ▶ Remove all package and keep it out of children's reach.
- ▶ Always move the appliance with two people at least because it is heavy.

Daily use

- ▶ This appliance can be used by children aged from 8 years and above and persons with reduced physical, sensory or mental capabilities or lack of experience and knowledge if they have been given supervision or instruction concerning use of the appliance in a safe way and understand the hazards involved.
- ▶ Keep away children under 3 years of age from the appliance unless they are constantly supervised.
- ▶ Children shall not play with the appliance.
- ▶ Do make sure the room is dry and well ventilated. The ambient temperature should be between 5 °C and 35 °C.
- ▶ Do not cover any ventilation openings in the base by a carpet or similar object.
- ▶ Keep the area around the tumble dryer free of dust and lint.
- ▶ Do make sure that there is only laundry inside the appliance and no pets or children before you use it.
- ▶ Only touch the mains plug with dry hands and do not touch or use the appliance if you are barefoot or with wet hands or feet
- ▶ Do not dry unwashed items in the tumble dryer.
- ▶ Do make sure not to load more than nominal load.
- ▶ Remove all items such as lighters and matches from pockets.
- ▶ Fabric softeners, or similar products, should be used as specified by the fabric softener instructions.
- ▶ Do not use or store any flammable sprays or flammable gas in close vicinity to the appliance.
- ▶ Do not place heavy objects or sources of heat or damp on top of the appliance.
- ▶ Hold the plug, not the cable, when unplugging the appliance.
- ▶ Do not touch the rear and the drum during operation, they are hot.

**WARNING!****Daily use**

- ▶ Do not use the appliance to dry following items
 - ▶ Items which are not washed.
 - ▶ Items which have been contaminated with inflammable substances such as cooking oil, acetone, alcohol, benzine, petrol, kerosene, spot removers, turpentine, waxes, wax removers or other chemicals. The fumes can cause a fire or explosion. Items that have been soiled with substances such as cooking oil, acetone, alcohol, petrol, kerosene, spot removers, turpentine, waxes and wax removers should be washed in hot water with an extra amount of detergent before being dried in the tumble dryer.
 - ▶ Items which contain padding or fillings (e.g. pillows, jackets), as the filling can get out with the risk of causing ignition.
 - ▶ Items such as foam rubber (latex foam) shower caps, water-proof textiles, rubber backed articles and clothes or pillows pillows fitted with foam rubber pads should not be dried in the tumble dryer.
- ▶ Do not drink the condensed water.
- ▶ Do not use the appliance without the lint filter or condenser filter in place or with damaged filter.
- ▶ Notice that the last part of the drying cycle occurs without heat (cool down cycle) to ensure remaining garments are under a temperature which does not damage them.
- ▶ Do not leave the appliance unattended during run time for a long time. If a long absence is needed, the drying cycle have to be interrupted by switching off and unplugging the mains.
- ▶ Do not switch off the appliance until drying cycle is finished, Never stop a tumble dryer before the end of the drying cycle unless all items are quickly removed and spread out so that the heat is dissipated.
- ▶ Switch off the appliance after each drying programme to save electricity and for safety.

Maintenance / cleaning

- ▶ Make sure children are supervised if they carry out cleaning and maintenance.
- ▶ Disconnect the appliance from the electrical supply before undertaking any routine maintenance.



WARNING!

Maintenance / cleaning

- ▶ Clean the lint filter and the condenser filter after each programme (see CARE AND CLEANING).
- ▶ Do not use water spray or steam to clean the appliance.
- ▶ Do not use industrial chemicals to clean the appliance.
- ▶ If the supply cord is damaged, it must be replaced by the manufacturer, its service agent or similarly qualified persons in order to avoid a hazard.
- ▶ Do not try to repair the appliance by yourself. If a repair is needed, please contact our customer service.

Installation

- ▶ Ensure put the machine in a place which allows opening the door fully. Do not install the tumble dryer behind a lockable door, a sliding door or a door with hinges on the opposite side of the tumble dryer door as this limits the full opening of the door.
- ▶ Install the appliance in a well-ventilated, dry place.
- ▶ Never install the appliance in a damp outdoor, or in an area which has the risk of water leakage such as under or near a sink unit. Once a water leakage happened, cut power supply and allow the machine to dry naturally.
- ▶ Install or use the appliance only in a place where the temperature is above 5 °C.
- ▶ Do not place the appliance directly on a carpet, or close to a wall or furniture.
- ▶ Do not expose the appliance to any frost, heat or direct sunlight or around any heat sources (e.g. stoves, heaters).
- ▶ Make sure that the electrical information on the rating plate aligns with the power supply. If it does not, contact an electrician.
- ▶ Do not use multi-plug adapters and extension cables.
- ▶ Make sure not to damage the electric cable and the plug. If it is damaged, have it replaced by an electrician.
- ▶ Use a separate earthed socket for the power supply which is easy access to after installation. The appliance must be earthed.
- ▶ Only for UK: The appliance's power cable is fitted with 3-cord (grounding) plug that fits a standard 3-cord (grounded) socket. Never cut off or dismount the third pin (grounding). After the appliance is installed, the plug should be accessible.

2-Installation pictures

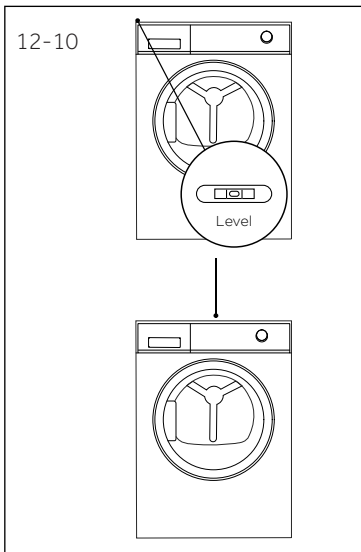
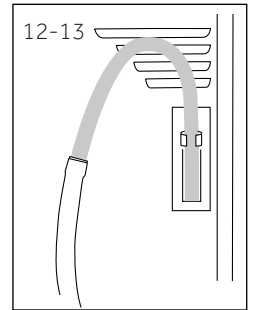
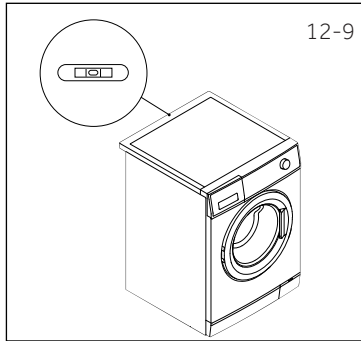
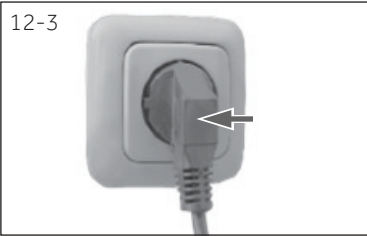
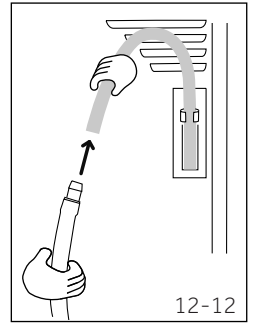
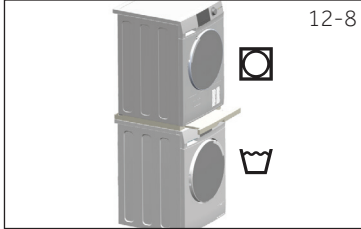
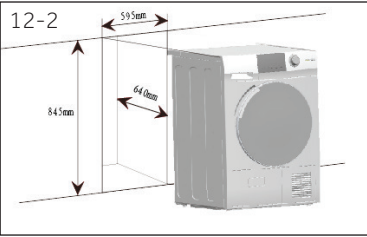
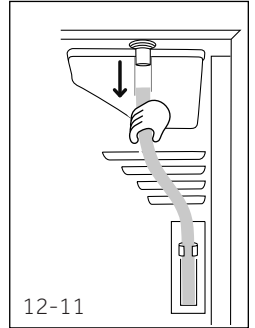
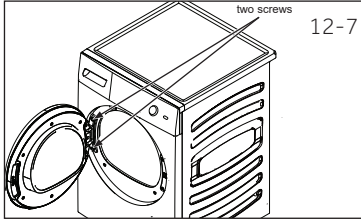

Intended use

This appliance is intended for drying items which have been washed in a water solution and are marked on the manufacturer's care label as being suitable for tumble drying.

It is designed exclusively for domestic use inside the house. It is not intended for commercial or industrial use. Changes or modifications to the device are not allowed. Unintended use may cause hazards and loss of all warranty and liability claims.

Standards and directives

This product meets the requirements of all applicable EC directives with the corresponding harmonised standards, which provide for CE marking.

Notice

The appliance contains the fluorinated greenhouse gas R134a (GWP:1430). This gas is hermetically sealed.

Environmentally responsible use

- ▶ **Completely spin:** Spin the laundry with the maximum spin speed.
- ▶ **Maximum load:** Use the maximum filling amount according to the programme table, but do not overload the dryer. To take advantage of the maximum load, the laundry which should be dried "READY to wear", can be first dried easily with "Ironing". When program ends, remove the laundry which should be ironed and dry the remaining laundry then to end.
- ▶ **Loosen up the laundry:** Shake out the laundry before putting them into the dryer.
- ▶ **Avoid excess drying:** An excessive drying should be avoided. Select the right programme and the appropriate dry level.
- ▶ **Softener unnecessary:** Do not use softener when washing, because the laundry will become fluffy and soft in the dryer .
- ▶ **Cleaning of the lint filters:** Clean the lint filters after each cycle.
- ▶ **Ventilation:** Make sure the appliance is properly ventilated (see INSTALLATION).
- ▶ **Condensed water reuse:** The collected condensed water can be used for the steam iron. Before that, it should be poured through a fine sieve or coffee filter paper, Smallest parts will be retained by the filter.

i **Note:**

Due to technical changes and different models, the illustrations in the following chapters may differ from your model.

4.1 Picture of appliance

Front (Fig. 4-1):

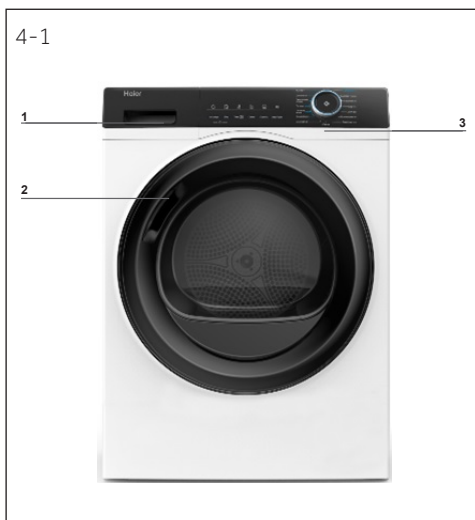

- 1 Water tank
- 2 Tumble dryer door
- 3 Control panel

Rear side (Fig. 4-2):

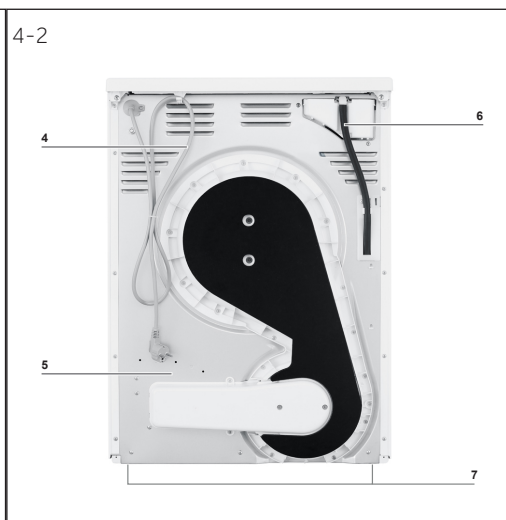

- 4 Power supply cord
- 5 Back plate
- 6 Drainage outlet
- 7 Adjustable feet

4.2 Accessories

Check the accessories and literature in accordance with this list (Fig.4-3):

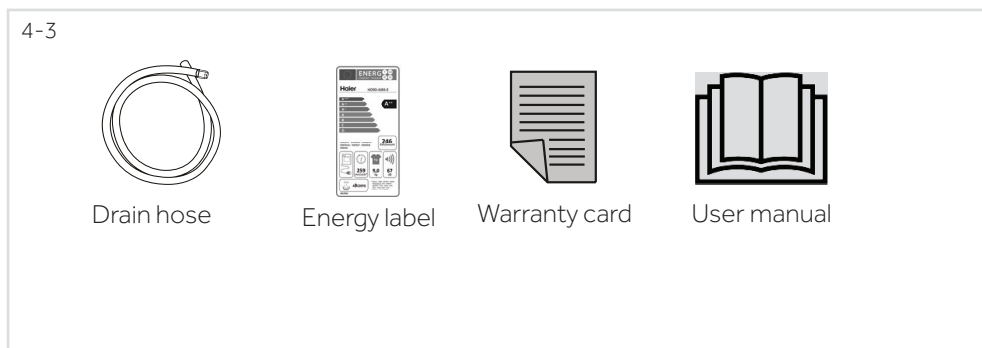

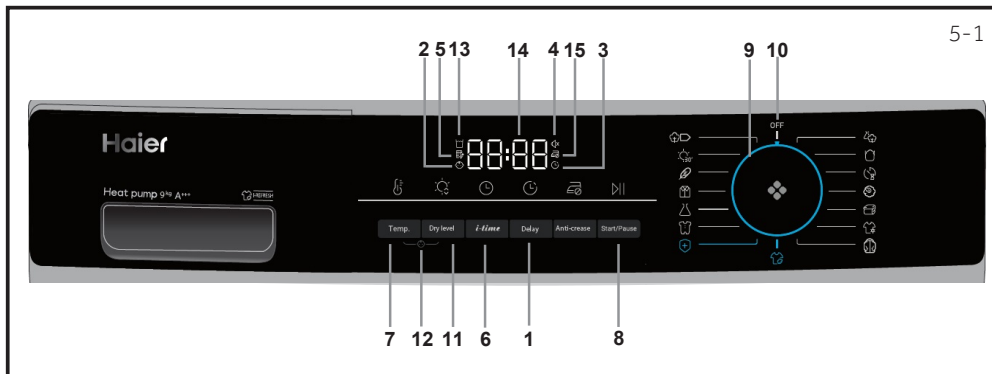

- | | | |
|--------------------------|----------------------|--------------------------|
| 1 Delay button | 7 Temp. button | 13 Empty tank indicator |
| 2 Child-lock indicator | 8 Start/Pause button | 14 Display |
| 3 Delay indicator | 9 Program knob | 15 Anti-crease indicator |
| 4 Buzzer indicator | 10 Power | |
| 5 Clean filter indicator | 11 Dry level button | |
| 6 Time button | 12 Childlock button | |

5.1 Delay button

Delay function allows users to delay the start time of the cycle. Press the button (Fig.5-2) to set the desired starting time (From 0 up to 12 hours). When activating, the indicator icon (Fig.5-4) will light up.



Notice

This function should be set after you have finished all the options, otherwise when you turn the knob or press the button, the function will be cancelled automatically.

5.2 Child lock indicator

Child lock is designed to prevent children from adjusting the program setting. To activate this function, after a cycle has been started, press the Dry level and Temp. button (Fig.5-3) at the same time for 3 seconds until the indicator icon lights up. To deactivate it, press these 2 buttons for 3 seconds again.

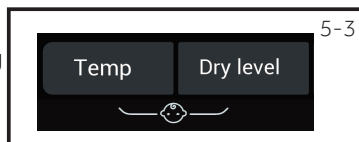

Notice

When the power supply is interrupted or turn the knob to off position, the function will not be cancelled automatically.

5.3 Delay indicator

When choosing the delay function (Fig.5-4), the icon will light up.



5.4 Buzzer indicator

The buzzer is design to alert users with a sound like beep. It is deactivated by default. To activate the buzzer function, Press Delay and i-time buttons at the same time for 3 seconds or until you hear a beep sound.

To deactivate it, press the same 2 buttons for 3 seconds again.





5.5 Clean filter indicator

This indicator is designed to remind users to clean filter before using. When this icon (See fig. 5-6) lights up users should clean the filter before use. For the cleaning steps, see Lint filter cleaning or Condenser filter cleaning section of this manual.

i Notice

After each cycle, indicator will twinkle to remind cleaning the filters.



5.6 i-time button

This function is designed to allow users to adjust cycle duration based on personal needs. Only under Timer, Wool, Warm up, Duvet, and i-Refresh programs, users can use this function to adjust time.



5.7 Temp. button

This button is set to adjust drying temperature based on personal needs or requirements.

There are 4 levels and matching display is shown below:

- ┌ - ┘ High temperature.
- ┌ - ┘ Middle temperature.
- ┌ - ┘ Low temperature.
- ┌ □ □ ┘ Cool air.



5.8 Start/Pause button

Press Start/Pause (Fig. 5-9) to Start a drying cycle. Press button again to pause the drying cycle. Press button again to continue.

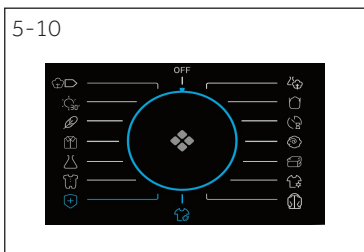

5.9 Program knob

Select one of the 15 programs by turning the knob (the OFF is not included) (Fig. 5-10) See Program Modes section of the manual for further information.



5.10 Power

Turn the knob to any position (except OFF) to start the machine. Turn knob the OFF position to shut down the machine (Fig. 5-11).

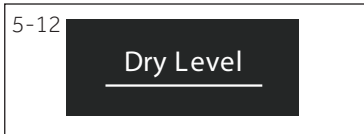

5.11 Dry Level button

Press the button (Fig. 5-12) to set the final moisture content of the laundry at the end of cycle.

The display is shown below:

- ┌ ┌ ┘ Cupboard
- ┌ ┌ ┘ Ready to wear
- ┌ ┌ ┘ Ironing

5.12 Childlock button activation

To activate the Child-lock function after a cycle has been started, press the 2 buttons (Fig. 5-13) for 3 sec. until the indicator icon lights up. To deactivate press the 2 buttons for 3 sec. again.

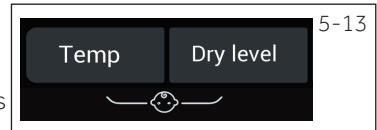

5.13 Empty tank indicator

This indicator is designed to remind users the water tank should be emptied (Fig. 5-14).

Important: Empty the water tank after each drying cycle. See Empty the water tank section of the manual.



5.14 Display

The display shows the remaining time, the delay time and other related information.



Notice















The remaining time is a default value, this time will be re-calculated depending on additional program settings and the moisture content of the laundry.

5.15 Anti-crease indicator

Anti-crease function is designed to help remove wrinkles of clothes. The drum will rotate after the drying cycle to stretch clothes so there is no need to worry about forgetting to take out clothes. Anti-crease is deactivated by default (Fig.5-16).

after selecting the program, the icon lights up, when the drying cycle ends, the drum will keep rotation for another 1-12 hours with cold wind in. Users can stop it anytime by opening the door or turning off the machine.





Programme	Default drying degree	Laundry	Max. Load kg			Default Time	Temperature
			8	9	10		
 Cotton*	Ready to wear	For cotton clothes or coats	8	9	10	2:30	60-65°C
 Mix	Cupboard	For mixed dry with more than one fabrics	5	6	6.6	2:30	60-65°C
 Synthetics	Ready to wear	For those synthetics	4	4.5	5	1:30	50-55°C
 Quick 30'	Nonselectable	A fixed 30 minutes dry	0.5	0.5	0.5	0:30	50-55°C
 Timer	Nonselectable	For mixed fabrics and users can decide drying time by themselves	-	-	-	0:40	50-55°C
 Delicate	Ready to wear	For those delicate fabrics like silk, underwear etc.	2	2	2	1:00	50-55°C
 Baby Care	Cupboard	For baby clothes and underwear that needs high temperature sterilization	3	4	4.4	1:20	60-65°C
 Wool	Nonselectable	For wool clothes	3	3	3	0:30	50-55°C
 Warm Up	Nonselectable	A quick drying cycle to dehumidify clothes and make it warm and comfortable to wear	4	5	5.5	0:30	50-55°C
 Duvet	Nonselectable	For feather-filling clothes	1	1	1	1:30	60-65°C
 Sports	Ready to wear	For sports wear clothes	4	4.5	5	1:30	60-65°C
 i-Refresh**)	Nonselectable	A timer drying cycle for refresh clothes	-	-	-	0:30	50-55°C
 Bulky	Cupboard	For heavy and large items like bed sheets or towel etc.	4	4.5	5	2:00	60-65°C
 Shirt	Ready to wear	Special for Shirts with 1 hour anti-crease default setting	4	4.5	5	0:40	60-65°C
 Hygienic	Cupboard	For fabrics like cotton, mix, sports and so on. Fabrics like wool, silk, shirts, duvet are not suggested to use	-	-	-	3:30	60-65°C

* EN 61121 test program setting, we recommend that you drain the condensed water externally through the drain hose when drying a full load using the  program. This will avoid to empty the water tank during the cycle.

** I-Refresh is a Haier patent-owned function that aims to remove odors and wrinkles, as well as refresh clothes in a short time. By rotate and shake, wind blows in to fresh and stretch clothes, even delicate clothes and unwashed fabrics can be taken good care.

Heat pump technology

The condensation dryer with heat exchanger is outstanding in terms of efficient energy consumption. These are guide values determined under standard conditions. The values may differ from those given, depending on overvoltage and undervoltage, the type of fabric, composition of the laundry to be dried, the residual moisture and the actual loading.

Program Cotton / Linen (10kg A++)	Spin speed in rpm	Restidual moisture in %	Time in h:min	Energy consumption in kWh
Cupboard 	1000	approx. 60	4:40	2.34
Ready to wear 	1000	approx. 60	4:29	1.98
Ironing 	1000	approx. 60	3:18	1.62



Environmentally responsible use

- ▶ Spin the laundry as dry as possible before putting it into the tumble dryer.
- ▶ Avoid overloading the tumble dryer.
- ▶ Shake the laundry loose before putting it into the tumble dryer.
- ▶ Choose a proper drying program. Make sure the laundry is not dried longer than needed.
- ▶ Make sure to use the tumble dryer with cleaned filters.

8.1 Starched laundry

Starched laundry leaves a film of starch in the drum and is not suitable for the dryer.

8.2 Softener

Do not use softener when washing, because the laundry will become soft and fluffy in the dryer.

8.3 Soft care cloths

The use of "soft care cloths" can lead to a coating at the lint filters. This can cause a blockage of the filters. In such cases, we recommend either to abstain from adding soft care cloths or to choose a different brand. In any case note the manufacturer's instructions.

8.4 Small amounts of filling

In a quantity of less than 1.0 kg, the "Timer"-programme should be selected because the dry level of clothes cannot be sensed sometimes due to the small load.

8.5 Open door

The door should be left ajar when not in use, so that the door seal can remain effective for a long time.

8.6 Service flap

Make sure that the service flap is always closed during operation.

8.7 Anti crease protection

At the end of the cycle, if the laundry is not taken out, the drum moves time to time to prevent creases.

8.8 Laundry which should be ironed

For those clothes that needs to be ironed, users should select dry level at "Ironing". Thus, it can help to iron quickly.

8.9 Remaining time

The program duration is influenced by the following factors: the type of fabric, the loading quantity, moisture content, the desired dry level, as well as the spin speed during washing. These factors are registered by the electronics during the program and the remaining time will be corrected accordingly.

8.10 Extra large pieces

When cycle ends, if the desired dry level is not achieved , loosen up the laundry and dry again with the time program (TIMER).

8.11 Especially delicate fabrics

Textiles which can easily shrink or lose their shape, as well as silk stockings, lingerie should not be put in the dryer directly. Put delicate garments inside a laundry bag and avoid over drying them.

8.12 Jersey and knitwear

Clothes like jersey and knitwear, we recommend to use Delicate program to dry to avoid over-drying.

8.13 Acoustic signal

An acoustic signal can be activated:

- ▶ when the water tank is full
- ▶ Failures happen

Additionally the acoustic signal can also be selected for following cases:

- ▶ at the end of program
- ▶ when pressing a button
- ▶ when turning the program selector

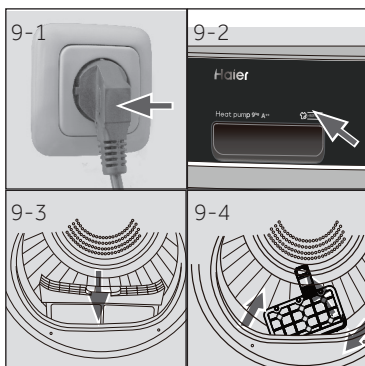

9.1 Prepare the appliance

1. Connect the appliance to a power supply (220V to 240V~/50Hz) (Fig. 9-1) Please also refer to section INSTALLATION.
2. Make sure:
 - ▶ the water tank is empty and properly installed. (Fig. 9-2).
 - ▶ the lint filter is clean and properly installed. (Fig. 9-3).
 - ▶ the condenser filter is clean and properly installed (Fig.9-4).

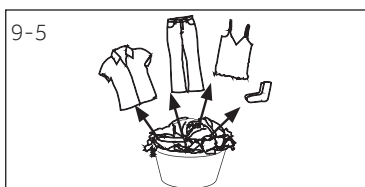

9.2 Prepare the laundry

- ▶ Sort clothes according to fabric (cotton, synthetics, wool etc.). Only dry clothes that has been spun.
- ▶ Empty pockets of all sharp or flammable objects such as keys, lighters and matches. Remove hard decorative objects such as brooches.
- ▶ Zippers up and make sure the buttons are sewn on tightly and place small items such as socks, bras etc. in a wash bag.
- ▶ Unfold bulky items of fabric such as bed sheets, table cloth etc.
- ▶ Follow the instructions on the laundry label and dry those garments that can be dried by machine.

Tips:

- ▶ Separate white clothes from coloured ones.
- ▶ Bed linen and pillowcases should be buttoned, so that small parts cannot stuck inside.
- ▶ Close zippers and hooks, and tie loose belts without metal parts, apron strings etc. together.
- ▶ Remove loose metal parts of clothes before putting into dryer such as metal buttons.
- ▶ Do not over-dry easy-care linen. Risk of creases. Allow final drying in open air.
- ▶ Clothes like knitwear can be over-drying sometimes. "Ironing" dry level are always recommended to choose.
- ▶ For pre-dried, multi-layered garments or for final drying the time-programme (TIMER) should be chosen.

Load Reference	Composition	Average weight per item
Bed sheet (single)	Cotton	Approx. 800 g
Blended fabric clothes	/	Approx. 800 g
Jackets	Cotton	Approx. 800 g
Jeans	/	Approx. 800 g
Overalls	Cotton	Approx. 950 g
Pyjamas	/	Approx. 200 g
Shirts	/	Approx. 300 g
Socks	Blended fabrics	Approx. 50 g
T-Shirts	Cotton	Approx. 300 g
Underwear	Blended fabrics	Approx. 70 g

9.3 Load clothes the appliance

- ▶ Loosen up and insert presorted laundry.
- ▶ Don't overload.
- ▶ Close the door carefully. Make sure that clothes are not pinched.

9.4 Take out and add clothes

To remove or add clothes, the program can be interrupted at any time:

- ▶ The cycle will be interrupted if opening the door.
Be careful when taking out or adding clothes! The interior of the drum or the clothes itself may be hot, so that there is danger of burns.
- ▶ To continue the program, press the "Start/Pause" button after closing the door.



CAUTION!

Non-textile, as well as small, loose or sharp-edged items may cause malfunctions and damage of clothes and appliance.



WARNING!

Never turn the dryer off before the end of the drying cycle unless all items are quickly removed and spread out so that the heat can be released.

9.5 Loading the dryer

1. Place the laundry evenly in the drum making sure not to overload the dryer.
2. Turn the knob to any position (except OFF) to start the machine.(Fig. 9-7).

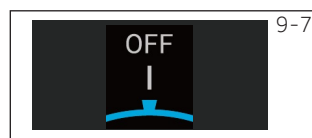

Notice

Fabric softeners or similar products should be used as specified in the manufacturer's instructions.

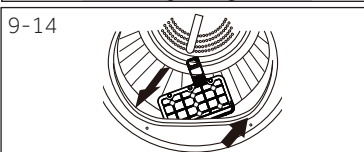
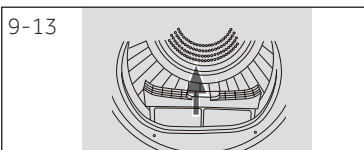
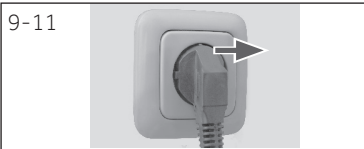
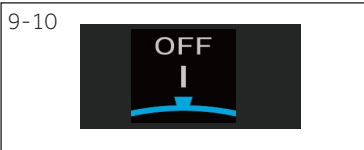
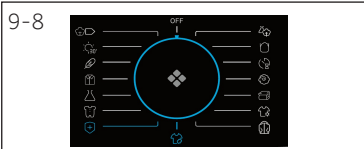

9.6 Set program and start























1. Select one of the 15 programs by turning the knob (the OFF is not included) (Fig. 9-8), and its default settings will be displayed.
2. Set functions such as Temperature, Dry level, Delay. Afterwards press the Start/Pause button (Fig. 9-9) to start the dry cycle.

9.7 End of dry cycle

The tumble dryer stops operation automatically when a dry cycle is complete. The display shows END about 5S. Open the tumble dryer door and take out clothes. If clothes are not taken out, the wrinkle free function will start automatically and the screen shows 0:00 (This function is only available for some programs)

1. Turn the knob to the OFF position to shut down the machine (Fig. 9-10).
2. Unplug the tumble dryer from the power socket (Fig. 9-11).
3. Empty the water tank after each dry cycle (Fig. 9-12).
4. Clean the lint filter after each dry cycle (Fig. 9-13).
5. Clean the condenser filter after each dry cycle (Fig. 9-14).

Care chart

Washing		
 Washable up to 95°C normal process	 Washable up to 60°C normal process	 Washable up to 60°C mild process
 Washable up to 40°C normal process	 Washable up to 40°C mild process	 Washable up to 40°C very mild process
 Washable up to 30°C normal process	 Washable up to 30°C mild process	 Washable up to 30°C very mild process
 Wash by hand max. 40°C	 Do not wash	
Bleaching		
 Any bleaching allowed	 Only oxygen/ non -chlorine	 Do not bleach
Drying		
 Tumble drying possible normal temperature	 Tumble drying possible lower temperature	 Do not tumble dry
 Line drying	 Flat drying	
Ironing		
 Iron at a maximum temperature up to 200 °C	 Iron at a medial temperature up to 150°C	 Iron at a low temperature up to 110 °C; without steam (steam ironing may cause irreversible damage)
 Do not iron		

10-1

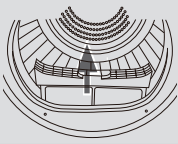

10-2

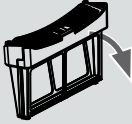

10-3

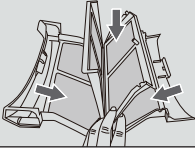

10-4

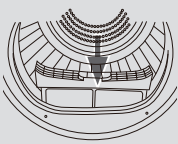

10.1 Lint filter cleaning

Clean the lint filter after each dry cycle.

1. Remove the lint filter from the drum (Fig. 10-1).
2. Open up the lint filter (Fig. 10-2).
3. Remove the lint residuals from lint filter (Fig. 10-3).
4. Reinstall the cleaned lint filter in the tumble dryer (Fig. 10-4).

10-5

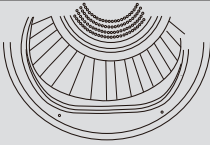

10-6

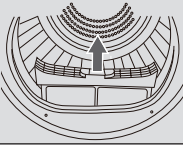

10-7

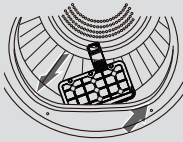

10-8

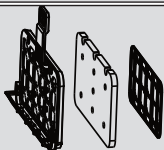

10.2 Condenser filter cleaning

Clean the filter after each dry cycle.

1. Open the door.
2. Pull out the lint filter from front duct (Fig. 10-6).
3. Pull out the condenser filter from the air duct (Fig. 10-7).
4. Separate the sponge and clean the filter the sponge and clean the filter screen form any residuals (Fig. 10-8).
5. Reinstall the sponge to the condenser filter and put it back into the duct.



Notice

If the lint / the condenser filter is very dirty, it can be cleaned under running water. Let it dry completely before use.

10.3 Empty the water tank

During operation, steam is condensed into water and collected in the water tank. Empty the water tank after each drying cycle.

1. Pull out the water tank from its housing (Fig. 10-9).
2. Empty the water tank (Fig. 10-10).
3. Reinstall the water tank to the tumble dryer (Fig. 10-11).



Notice

Do not use the water for any kind of drinking or food processing.

10.4 Tumble dryer

Wipe the outside of the tumble dryer and the control panel with a damp cloth. Do not use any organic solvent or corrosive agent to avoid damage to the device.

10.5 Drum

After running for a while, micro elements like calcium and mineral substances contained in the water will result in an invisible film formed inside the drum. Use a damp cloth and some detergent to remove it. Do not use any organic solvent or corrosive agent to avoid damage to the device.

10.6 Evaporator

If the evaporator behind the condenser filter is dirty, it can be cleaned by using a vacuum cleaner. Make sure not to damage the evaporator while cleaning it.

Many problems can be solved by yourself without specific expertise. please check all shown possibilities and follow below instructions before you contact an after sales service. See CUSTOMER SERVICE.



WARNING!

- ▶ Before maintenance, turn off the appliance and disconnect the mains plug from the socket.
- ▶ Electrical equipment should be serviced only by qualified electrical experts, because improper repairs can cause considerable consequential damages.
- ▶ A damaged power cable should only be replaced by the manufacturer, its service agent or similarly qualified workers in order to avoid a hazard.

Troubleshooting with display code

Code	Cause	Solution
F2	Drain pump error.	Contact the customer service.
F32 F33	The condenser thermal sensor is open-circuited or short-circuited.	Contact the customer service.
F4	Temperature of the laundry in the drum does not change.	Contact the customer service.
FE2	Communication failure between PCB and display.	Contact the customer service.
LD	Temperature is too low.	Use the dryer when air temperature is higher than 5 °C.

if the error codes appear again after taking measures, switch off the appliance, disconnect the power supply and contact the customer service.

Troubleshooting without display-codes

Problem	Possible cause	Possible solution
Tumble dryer fails to operate.	<ul style="list-style-type: none"> • Poor connection to the power supply. • Power failure. • No drying program is set. • Device has not been switched on. • The water tank is full. • The door is not closed properly. 	<ul style="list-style-type: none"> • Check connection to the power supply. • Check the power supply. • Set a drying program. • Switch on the device. • Empty the water tank. • Close the door properly.
Tumble dryer fails to operate and the display shows End .	<ul style="list-style-type: none"> • The laundry has reached the dry level defined by the programme. 	<ul style="list-style-type: none"> • Check the program setting is appropriate or not.
Drying time is too long and the results are not satisfactory	<ul style="list-style-type: none"> • The programme setting is not correct. • The filter is clogged. • The evaporator is blocked. • The tumble dryer is overloaded. • The laundry is too wet. • The vent duct is blocked. 	<ul style="list-style-type: none"> • Make sure the program is set correctly. • Clean the filter screen. • Clean the evaporator. • Reduce the amount of laundry. • Spin the laundry completely before drying. • Check and clean the vent duct.
Remaining time-on the display-stops or skips.	<p>The remaining time will be adjusted continuously based upon the following factors:</p> <ul style="list-style-type: none"> • fabric of laundry. • loading weight. • Moisture degree of the laundry. • Ambient temperature. 	<p>The automatic adjustment is a normal operation.</p>

Notice: all installation relevant pictures can be found at the beginning of this manual.

12.1 Preparation

- ▶ Remove all packages including the polystyrene base firstly. While removing the package, water drops may be observed. This is normal phenomenon results from water test the factory.



Notice

Dispose of the package in an environmental friendly manner. For information referring to current disposal sites, consult your retailer or the local authorities.



WARNING!

After transportation and installation, you **MUST** leave the dryer to stand for two hours before use.

12.2 Transport and waiting time

Transport the appliance in horizontal position only. To the maintenance-free lubrication oil is located in the capsule of the compressor. This oil can get through the closed pipe system during slanting transport. Before connecting the appliance to the power supply you have to wait 2 hours so that the oil runs back into the capsule.

12.3 Place the appliance

The appliance should be placed on a flat and solid surface. Set the feet to the desired level(Fig.12-1).

12.4 Installation under worktop

The dimensions of the recess should at least match with the dimensions(Fig.12-2)

1. Put the appliance adjacent to the slot. Make sure that all connections are easily accessible and functional.
2. Adjust accurately all feet to get a firm level position.
3. Install the appliance prudently into the recess.
4. Make sure a sufficient ventilation.

12.5 Electrical connection

Before each connection check if:

- ▶ power supply, socket and fusing are appropriate to the rating plate.
- ▶ the power socket is earthed and no multi-plug or extension.
- ▶ the power plug and socket are strictly match.
- ▶ **Only UK:** The UK plug meets BS1363A standard

Put the plug into the socket(Fig.12-3).



WARNING!

If the supply cord is damaged, it must be replaced by the service agent (see warranty card) in order to avoid a hazard!

12.6 Wash-dryer stack

It is possible to achieve a washer-dryer stack, is possible (Fig. 12-8). Not every washing machine is suitable for this purpose. Stacking information, as well as the corresponding mounting kit are available via your local dealer.

The mounting instructions are supplied with the kit which thoroughly inform the installation steps.

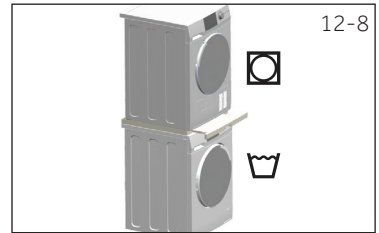

12.7 level the dryer

It is **IMPORTANT** to level the dryer to ensure the machine runs efficiently with minimal noise. The dryer should be levelled in as close to its final position as possible so it stands balanced evenly on all four feet. Ensure the dryer does not rock in any direction.

Level the dryer side to side(Fig.12-9):

- Place the gradienter at the centre back of the dryer.
- Adjust the rear feet until the dryer is level side to side.
- Never fully screw the feet completely from their housings.

Level the dryer front to back(Fig.12-10):

- Place the gradienter on the left side.
- Adjust the front left foot (wind down).
- Repeat the above for the right foot.

Double check the dryer is balanced(Fig.12-10):

- Place the gradienter at the centre front of the dryer.
- Ensure the dryer does not rock in any direction.
- If dryer is not balanced repeat the above steps.

After levelling, the corners of the dryer cabinet should be clear of the floor and the dryer must not rock in any direction.

12.8 Draining

The dryer is equipped with a condenser unit which accumulates water during the drying cycle. This water is collected in the removable water tank located at the top left of the dryer. The accumulated water must be emptied after each drying cycle or you can setup your dryer to drain automatically using the drain hose provided.

We recommend the dryer is set up to drain automatically where possible especially when drying full loads, this will avoid having to empty the water tank during a drying cycle.

Connecting the drain hose

- Remove the black hose from the connection at the back of the dryer(Fig.12-11).
- Uncoil the drain hose (included with your dryer) and connect it to the black hose(Fig.12-12).
- Place the other end of the drain hose into a tub or standpipe(Fig.12-13).

Productfiche (acc. to EU 392/2012)

Trade mark	Haier			
Model identifier	HD80-A2939 HD80-A2939S	HD90-A2939 HD90-A2939S	HD100-A2939 HD100-A2939S	HD90-A3939 HD90-A3939S
Rated capacity (kg)	8	9	10	9
Kind of tumble drier	Condenser			
Energy efficiency class	A++	A++	A++	A+++
Weighted Annual Energy Consumption (AE _c in kWh/year) ¹⁾	235	265	286	200
Tumble dryer with or without automatic	with automatic			
Energy consumption of the standard cotton programme ³⁾ at full load (kWh/cycle)	1.88	2.10	2.40	1.58
Energy consumption of the standard cotton programme ³⁾ at partial load (kWh/cycle)	1.02	1.20	1.29	0.89
Power consumption of the off-mode (W)	0.70	0.70	0.70	0.48
Power consumption of the left-on mode (W)	0.75	0.75	0.75	0.62
Duration of the „left-on mode“ (min) ²⁾	40			
Standard drying programme ³⁾				
Weighted programme time of the standard drying programme ³⁾ at full and partial load (min)	155	180	190	150
Programme time of the standard cotton programme ³⁾ at full load (min)	215	245	260	200
Programme time of the standard cotton programme ³⁾ at partial load (min)	120	140	145	118
Condensation efficiency class ⁴⁾	B	B	B	B
Weighted condensation efficiency for the standard cotton programme ³⁾ at full and partial load (%)	83	80.8	80.3	85
Average condensation efficiency of the standard cotton programme ³⁾ at full load	81	80	80	85.5
Average condensation efficiency of the standard cotton programme ³⁾ at partial load	85	81.5	80.6	84.5
Weighted sound power level of the standard cotton programme ³⁾ at full load (dB)	65			
Built-in or freestanding	Freestanding/ built under			

- 1) Based on 160 drying cycles of the standard cotton program at full and partial load, and the consumption of the low-power modes. Actual energy consumption per cycle will depend on how the appliance is used.
- 2) In case there is a power management system.
- 3) This program used at full and partial load is the standard drying program to which the information in the label and the fiche relates to. This is the program suitable for drying normal wet cotton laundry and it is the most efficient program in terms of energy consumption for cotton.
- 4) Class G is the least efficient and Class A is the most efficient.

Additional data

Power supply (refer to rating plate) - voltage / current / input	220–240 V~50 Hz/ 2.4 A/ 550 W (A+++) /630W(A++)
Permissible ambient temperature	5°C to 35°C
Fluorinated greenhouse gas	HFC-134a
Volume	0.26 kg (A++) 0.28 kg (A+++)
GWP	1430
Tonne(s) of CO ₂ equivalent	0.4

Product dimensions

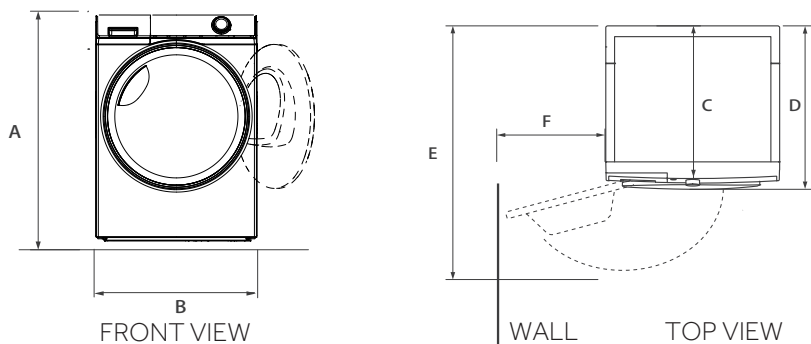

PRODUCT DIMENSIONS	HD90/80
A Overall height of product mm	850
B Overall width of product mm	595
C Overall depth of product (To main control board size) mm	600
D Overall depth of product mm	665
E Depth of door open mm	1135
F Minimum door clearance to adjacent wall mm	250

Note: The exact height of your dryer is dependent on how far the feet are extended from the base of the machine. The space where you install your dryer needs to be at least 40mm wider and 20mm deeper than its dimensions.

We recommend our Haier Customer Service and the use of original spare parts.
If you have a problem with your appliance, please first check section TROUBLESHOOTING.

If you cannot find a solution there, please contact

- ▶ your local dealer or
- ▶ the Service & Support area at www.haier.com where you can find telephone numbers and FAQs and where you can activate the service claim.

To contact our Service, ensure that you have the following data available.
The information can be found on the rating plate.

Model _____ Serial No. _____

Also check the Warranty Card supplied with the product in case of warranty.

For general business enquiries please find below our addresses in Europe:

European Haier addresses			
Country*	Postal address	Country*	Postal address
Italy	Haier Europe Trading SRL Via De Cristoforis, 12 21100 Verese ITALY	France	Haier France SAS 53 Boulevard Ornano – Pleyad 3 93200 Saint Denis FRANCE
Spain Portugal	Haier Iberia SL Pg. Garcia Faria, 49-51 08019 Barcelona SPAIN	Belgium-FR Belgium-NL Netherlands Luxembourg	Haier Benelux SA Anderlecht Route de Lennik 451 BELGIUM
Germany Austria	Haier Deutschland GmbH Konrad-Zuse-Platz 6 81829 München GERMANY	Poland Hungary Greece Romania Russia	Haier Poland Sp. zo.o. Al. Jerozolimskie 181B 02-222 Warszawa POLAND
United Kingdom	Haier Appliances UK Co.Ltd. 302 Bridgewater Place Birchwood Park Warrington WA3 6x	Czech Republic and Slovakia	Haier Europe ČR s.r.o. Sokolovská 651/136a, 186 00 Praha 8 Karlín Czech Republic

*For more information please refer to www.haier.com

HD80-A2939/HD80-A2939S/HD90-A2939/HD90-A2939S/HD100-A2939/HD100-A2939S/HD90-A3939/HD90-A3939S

Haier





Ръководство на потребителя
Сушилня с термopомпа

HD80-A2939

HD80-A2939S

HD90-A2939

HD90-A2939S

HD100-A2939

HD100-A2939S

HD90-A3939

HD90-A3939S

BG

Haier

Благодарим Ви, че закупихте продукт на Haier.

Моля, прочетете внимателно тези инструкции, преди да използвате този уред. Инструкциите съдържат важна информация, която ще ви помогне да получите най-доброто от уреда и ще Ви осигурят безопасно и правилно инсталиране, ползване и поддръжка.

Запазете ръководството на подходящо място, така че винаги да можете да го ползвате за безопасна и правилна употреба на уреда.

Ако продавате уреда, предоставяте го на друго лице или го оставяте, след като се преместите в друг дом, не забравяйте да предадете това ръководство, така че новият собственик да може да се запознае с уреда и инструкциите за безопасност.

Легенда



Внимание! - Важна информация за безопасност



Обща информация и съвети



Информация за околната среда

Изхвърляне

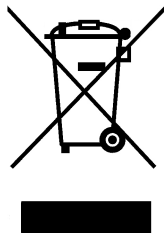

Помогнете за опазване на околната среда и човешкото здраве. Поставете опаковката в предвидените за целта контейнери за рециклиране. Помогнете за рециклиране на отпадъци от електрически и електронни уреди. Не изхвърляйте уреди, обозначени с този символ, заедно с битовите отпадъци. Върнете продукта на Вашия местен оператор за рециклиране или се свържете с компетентните местни власти.



ПРЕДУПРЕЖДЕНИЕ!

Съществува риск от нараняване или задушаване!

Изключете уреда от електрическата мрежа. Отрежете захранващия кабел и го изхвърлете. Махнете дръжките на вратата, за да предотвратите риска деца и домашни любимци да се затворят вътре в уреда.



ПРЕДУПРЕЖДЕНИЕ!

Уредът не трябва да се захранва чрез външно превключващо устройство, например таймер, или да е свързан към верига, която редовно се включва и работи от програмата.

1- Информация за безопасност	4
2-Употреба по предназначение	7
3-Описание на продукта	8
4-Панел за управление	9
5-Програми	12
6-Потребление	13
7-Предложения и съвети	14
8-Ежедневна употреба	16
9-Грижа и почистване	20
10-Отстраняване на неизправности.....	22
11-Монтаж.....	24
12-Технически данни	27
13-Обслужване на клиенти	29



ПРЕДУПРЕЖДЕНИЕ!

Преди първа употреба

- ▶ Уверете се, че няма щети по време на транспортиране.
- ▶ Свалете всички опаковки и ги дръжте далеч от деца.
- ▶ Премествайте уреда винаги с най-малко още две лица, защото е тежък.

Ежедневна употреба

- ▶ Този уред може да се използва от деца над 8 годишна възраст, хора с физически, слухови или умствени затруднения, както и от хора с липса на опит или познания, ако е осигурен контрол или им е предоставена информацията относно опасностите.
- ▶ Пазете от достъп до уреда деца под 3-годишна възраст, освен ако не са постоянно под надзор.
- ▶ Децата не трябва да си играят с уреда.
- ▶ Уверете се, че помещението е сухо и добре проветрено. Температурата на околната среда трябва да бъде между 5°C и 35°C.
- ▶ Не покривайте вентилационните отвори в основата с килим или подобен предмет.
- ▶ Пазете зоната около сушилнята свободна от прах и власинки.
- ▶ Уверете се, че вътре в уреда има само пране и няма домашни любимци или деца, преди да го използвате.
- ▶ Докосвайте щепсела на захранването само със сухи ръце и не докосвайте и не използвайте уреда, ако сте боси или имате мокри или влажни ръце или крака.
- ▶ Не сушете неизпрани артикули в сушилня.
- ▶ Уверете се, че не зареждате повече от номиналния товар.
- ▶ Извадете всички предмети от джобовете, като запалки и кибрит.
- ▶ Използвайте омекотители за тъкани или подобни продукти, както е посочено в опаковката на производителя.
- ▶ Не използвайте запалими спрейове в близост до уреда.
- ▶ Не поставяйте тежки предмети или източници на топлина или влага върху уреда.
- ▶ Дръжте щепсела, а не кабела, когато изключвате уреда.
- ▶ Не докосвайте задната стена и барабана по време на работа; те са нагорещени.



ПРЕДУПРЕЖДЕНИЕ!

Ежедневна употреба

- ▶ Не изсушавайте следните елементи в уреда:
 - ▶ Артикули, които не се перат.
 - ▶ Предмети, които са били замърсени със запалими вещества като готварско масло, ацетон, алкохол, бензин, керосин, петна за отстраняване, терпентин, восъци, отстраняване на восък или други химикали. Изпаренията могат да причинят пожар или експлозия. Тези елементи трябва винаги да се измиват първо на ръка с гореща вода с допълнително количество почистващ препарат и след това да се изсушават на открито, преди да изсъхнат в уреда.
 - ▶ Артикули, които съдържат подпънки или пълнеж (напр. възглавници, якета), тъй като пълнежът може да излезе и има риск от запалване в уреда.
 - ▶ Артикули като гума от пяна (латексова пяна), шапки задуш, водоустойчив текстил, артикули с гумена подплата и дрехи или възглавници. Възглавници, снабдени с подложки от пореста гума, не трябва да се сушат в сушилня.
- ▶ Не пийте кондензираната вода.
- ▶ Не използвайте уреда без филтър за филтри или кондензатор на място или с повреден филтър.
- ▶ Забележете, че последната част от цикъла на сушене се извършва без топлина (цикъл на охлаждане), за да се гарантира, че дрехите остават на температура, която не ги уврежда.
- ▶ Не оставяйте уреда без надзор по време на работа. Ако се предвижда дълго отсъствие, цикълът на сушене трябва да бъде прекъснат чрез изключване на уреда и изключване от електрическата мрежа.
- ▶ Не изключвайте уреда, освен ако цикълът на сушене е завършен, освен ако всички елементи не се отстранят бързо и се разпространят, за да може да се разсее топлината.
- ▶ Изключете уреда след всяка програма за сушене, за да спестите електричество и с цел безопасност.

Поддръжка / почистване

- ▶ Уверете се, че децата са под надзор, ако се извършва почистване и поддръжка.
- ▶ Изключете уреда от електрозахранването, преди да предприемете каквото и да било рутинна поддръжка.



ПРЕДУПРЕЖДЕНИЕ!

Поддръжка / почистване

- ▶ Почиствайте филтъра за мъх и кондензаторния филтър след всяка програма (вижте ГРИЖА И ПОЧИСТВАНЕ).
- ▶ Не използвайте водна струя или пара за почистване на уреда.
- ▶ Никога не използвайте индустриални химикали за почистване на уреда.
- ▶ Повреден захранващ кабел трябва да се замени от производителя, оторизиран сервиз или квалифициран техник, за да избегнете опасности.
- ▶ Не се опитвайте сами да ремонтирате уреда. При необходимост от поправка, моля, свържете се с нашия сервиз.

Инсталиране

- ▶ Осигурете място, което позволява пълно отваряне на вратата. Не инсталирайте сушилнята зад врата, която се заключва, плъзгаща се врата или врата с панти от противоположната страна на вратата на сушилнята, тъй като това ограничава пълното отваряне на вратата на сушилнята.
- ▶ Инсталирайте уреда на добре проветриво и сухо място.
- ▶ Никога не инсталирайте уреда на открито на влажно място или на място, което може да е склонно към течове на вода, например под или близо до мивката. В случай на теч на вода, изключете електрозахранването и оставете уреда да изсъхне.
- ▶ Инсталирайте или използвайте уреда, само ако температурата е над 5 °C.
- ▶ Не поставяйте уреда директно върху килим или близо до стена или мебели.
- ▶ Не инсталирайте уреда на студено, топло или директна слънчева светлина или в близост до източници на топлина (например отоплителни печки, радиатори).
- ▶ Уверете се, че електрическата информация на табелката съответства на електрозахранването. Ако няма такова съответствие, свържете се с електротехник.
- ▶ Не използвайте многоизводни адаптори и удължителен кабел.
- ▶ Уверете се, че няма повреди по електрическите кабели и гнездото. Ако е повреден, трябва да бъде подменен от електротехник.
- ▶ Използвайте отделен заземен контакт за захранване, който е лесно достъпен след инсталацията. Уредът трябва да е заземен.
- ▶ Само за Великобритания: Захранващият кабел на уреда е снабден с 3-кабелен (заземителен) щепсел, който съответства на стандартно 3-кабелно (заземено) гнездо. Никога не отрязвайте и не демонтирайте третия щифт (за заземяване). След като уредът е инсталиран, щепселът трябва да бъде лесно достъпен.

Употреба по предназначение

Този уред е предназначен за сушене на артикули, които са измити с воден разтвор и са маркирани на етикета на производителя като подходящи за сушене в сушилня.

Предназначен е изключително за домашна, вътрешна употреба. Не е предназначен за използване с търговска или промишлена цел. Промени или модификации в уреда не са позволени. Употреба не по предназначение може да бъде опасно и да доведе до елиминирание на гаранцията и претенции за отговорност.

Стандарти и директиви

Този продукт отговаря на изискванията на всички приложими директиви на Европейската общност със съответните хармонизирани стандарти, предвидени за CE маркировка.



Съобщение

Уредът съдържа флуориран парников газ HFC-134a (GWP: 1430). Този газ е херметически затворен.



Екологично отговорна употреба

- ▶ **Цялостен дренаж:** Завъртете прането на максимални обороти.
- ▶ **Максимално натоварване:** Използвайте максималното количество за пълнене според таблицата на програмата, но не претоварвайте сушилнята. За да се възползвате от максималното натоварване, прането, което трябва да се изсуши „ГОТОВИ за ГАРДЕРОБА“, може първо да се изсуши лесно с „ГОТОВИ за ГЛАДЕНЕ“. В края на програмата извадете прането, което трябва да се глади, и след това оставете да изсушите останалото пране.
- ▶ **Освободете прането:** Разклатете прането, преди да го сложите в сушилнята.
- ▶ **Избягвайте пресушаване:** Трябва да се избягва прекомерно изсушаване. Изберете правилната програма и подходящото ниво на сушене.
- ▶ **Не е нужен омекотител:** Не използвайте омекотител при миене, защото прането ще стане пухкаво и меко в сушилнята.
- ▶ **Почистване на филтрите за мъх:** Почиствайте филтрите за мъх след всяко сушене.
- ▶ **Вентилация:** Уверете се, че уредът ползва подходяща вентилация (вижте раздел МОНТАЖ).
- ▶ **Повторно използване на кондензирана вода:** Събраната кондензирана вода може да се използва за парната ютия. Преди това трябва да се прелее през фино сито или филтърна хартия за кафе. Най-малките частици ще бъдат задържани от филтъра.

i Забележка:

Поради техническите промени и различни модели, илюстрациите в следващите раздели може да се различават от Вашия модел.

3.1 Изображение на уреда

Предна страна (Фиг. 3-1):

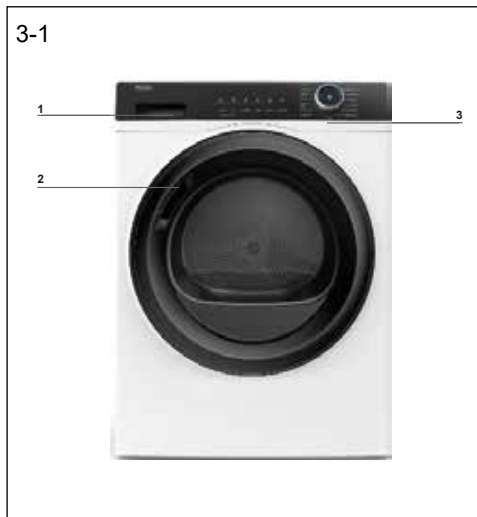

- 1 Резервоар за вода
- 2 Врата на сушилня
- 3 Панел за управление

Задна страна (Фиг. 3-2):



- 4 Захранващ кабел
- 5 Задна плоча
- 6 Дренажен маркуч
- 7 Регулируеми крачета

3.2 Аксесоари

Проверете аксесоарите и справочната част в съответствие с този списък (Фиг. 3-3):

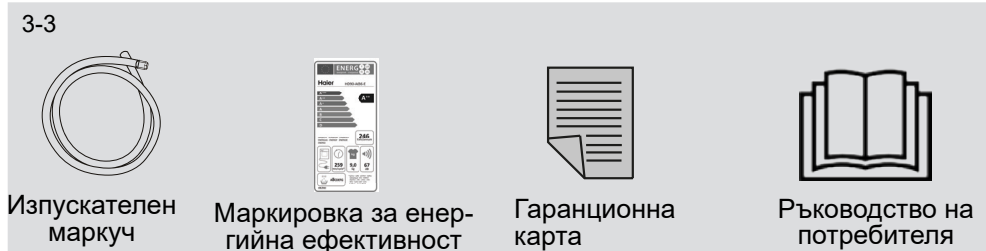

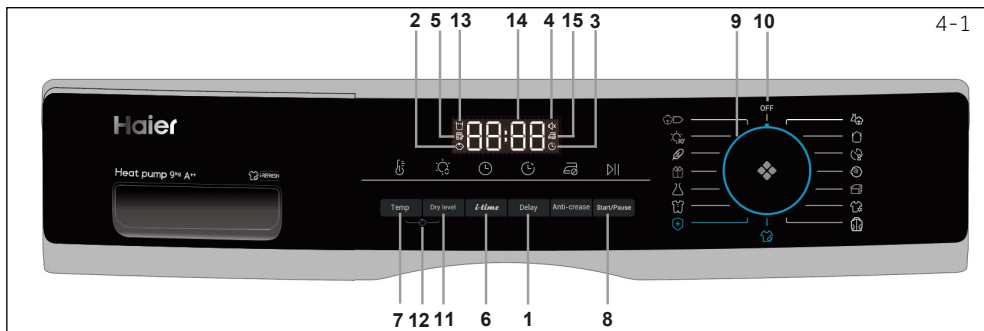

- | | | |
|------------------------------------|-------------------------------------|----------------------------------|
| 1 Бутон Отлагане | 7 Бутон за настройка на температура | 12 Бутон Защита за деца |
| 2 Индикатор на предпазване от деца | 8 Бутон Старт/Пауза | 13 Индикатор за празен резервоар |
| 3 Индикатор за забавяне | 9 Копче за програма | 14 Дисплей |
| 4 Индикатор за сигнала | 10 Бутон "Мощност" | 15 Индикатор против намачкване |
| 5 Индикатор за чист филтър | 11 Бутон Ниво на сушене | |
| 6 Бутон за настройка на времето | | |

4.1 Бутон Отлагане

Функция за отложен старт, натиснете бутона, за да зададете време (от 0 до 12 часа). При активиране иконата на индикатора (фиг.4-2) ще светне.

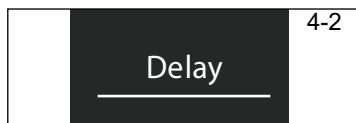

Съобщение

Тази функция трябва да бъде настроена, след като приключите с всички опции, в противен случай, когато завъртите копчето или натиснете бутона, функцията ще бъде изтрита автоматично.

4.2 Индикатор за предпазване от деца

Защитата за деца е предназначена да попречи на децата да добавят настройка на програмата. За да активирате тази функция, след стартиране на цикъл, натиснете Ниво на изсушаване и бутона за температура (фиг.4-3) едновременно за 3 секунди, докато индикаторната икона светне. За да го деактивирате, натиснете тези 2 бутона отново за 3 секунди.

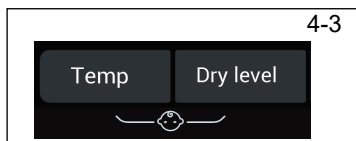

Съобщение

Когато цикълът приключи или захранването се прекъсне, функцията няма да бъде отменена автоматично.

4.3 Индикатор за забавяне

Когато изберете програмата за забавяне (Фиг. 4-4), ще светне.



4.4 Индикатор за сигнала

Индикаторът за сигнал е проектиран да предупреждава потребителите със звук като бипкане. Деактивиран е по подразбиране. За да активирате функцията за сигнал, натиснете едновременно бутоните Delay и i-time за 3 секунди или докато не чуете звуков сигнал. За да го деактивирате, натиснете същите 2 бутона отново за 3 секунди.



4-6



4.5 Индикатор за чист филтър

Този индикатор е предназначен да напомня на потребителите да почистят филтъра преди употреба. Когато тази икона (Вижте фиг. 4-6) светне, потребителите трябва да почистят филтъра преди употреба. За стъпките за почистване вижте раздела Почистване на филтър от влакна или Почистване на филтър за кондензатор в ръководството.



Съобщение

След всеки цикъл индикаторът ще мига, за да напомни за почистване на филтрите.

4-7

i-time

4.6 Бутон за настройка на - времето

Тази функция е предназначена да позволи на потребителите да регулират продължителността на цикъла въз основа на личните нужди. Само в програмите Timer и i-Refresh потребителите могат да използват тази функция, за да регулират времето. Също така, този бутон може да се използва за регулиране на времето под функцията за забавяне.

4-8

Temp.

4.7 Бутон Температура

Този бутон е настроен да регулира температурата на сушене въз основа на лични нужди или изисквания. Има 4 нива и съответстващият дисплей е показан по-долу:

- [-] Висока температура.
- [-] Средна температура.
- [-] Ниска температура.
- [0 0] Хладен въздух.

4-9



4.8 Бутон Старт/Пауза

Натиснете бутона Старт/Пауза (Фиг. 4-9), за да започнете цикъл на сушене. Натиснете отново бутона, за да спрете цикъла на сушене - индикаторната лампа мига. Натиснете отново бутона, за да продължите.

4-10

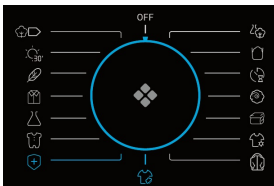

4.9 Копче с програми

Изберете една от 15-те програми, като завъртите копчето (опцията ИЗКЛ. не е включена) (фиг. 4-10). Вижте раздел Настройки на програмата на ръководството за допълнителна информация.

4-11

OFF

4.10 Бутон за включване

Завъртете копчето на която и да е позиция (освен Изкл.), за да стартирате пералната машина. Завъртете копчето на позиция Изкл., за да спрете пералната машина (Фиг. 4-11).

4.11 Бутон Нива на сушене

Натиснете бутона (Фиг. 4-12), за да зададете крайното съдържание на влага в прането в края на цикъла. Дисплеят е показан по-долу:

- Н -3} Готови за съхранение
- Н -2} Готово за носене
- Н -1} Готови за гладене

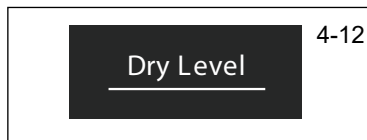

4.12 Бутон Предпазване от деца

За да активирате функцията Предпазване от деца след стартиране на цикъл, натиснете 2 бутона (Фиг. 4-13) за 3 сек. докато светне иконата на индикатора. За да деактивирате, натиснете 2 бутона отново за 3 секунди.

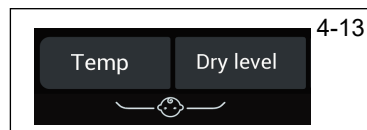

4.13 Индикатор за празен резервоар

Този индикатор е предназначен да напомня на потребителите, че резервоарът за вода трябва да се изпразни (фиг. 4-14). Важно: Изпразвайте резервоара за вода след всеки цикъл на сушене. Вижте раздела Изпразване на резервоара за вода в ръководството.



4.14 Дисплей

Дисплеят показва оставащото време, времето на забавяне и друга подобна информация (Фиг. 4-15).

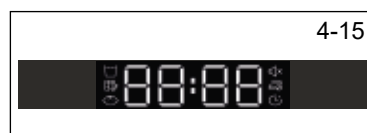

Съобщение

Оставащо време е стойност по подразбиране, като това време ще бъде преизчислено в зависимост от допълнителните настройки на програмата и съдържанието на влага в прането.

4.15 Индикатор против намачкване

Функцията против намачкване е предназначена да помогне за премахване на гънките на дрехите. Барабанът ще се завърти след цикъла на сушене, за да разтегне дрехите, така че няма нужда да се притеснявате, че ще забравите да извадите дрехите. По подразбиране е деактивирана защита срещу намачкване (Фиг. 4-16). След като изберете програмата, иконата светва, когато цикълът на сушене приключи, барабанът ще продължи да се върти още 1-12 часа със студа вятър. Потребителите могат да го спрат по всяко време, като отворят вратата или изключат машината.



Програма	По подразбиране сушене степен	Пране	Максимално зареждане в кг			По подразбиране Време	Температура
			8	9	10		
 Памук*)	Готово за носене	За памучни дрехи или палта	8	9	10	2:30	60-65°C
 Смесен тип	Готови за съхранение	За смесено сушене с повече от един плат	5	6	6,6	2:30	60-65°C
 Синтетика	Готово за носене	За синтетични материи	4	4.5	5	1:30	50-55°C
 Бързо 30'	/	Фиксирани 30 минути сушене	0,5	0,5	0,5	0:30	50-55°C
 Таймер	/	За смесени тъкани и потребителите могат сами да решат времето за сушене	-	-	-	0:40	50-55°C
 Деликатно пране	Готово за носене	За тези деликатни материи като коприна, бельо и др.	2	2	2	1:00	50-55°C
 Грижа за бебето	Готови за съхранение	За бебешки дрехи и бельо, които се нуждаят от стерилизация при висока температура	3	4	4,4	1:20	60-65°C
 Вълна	/	За вълнени дрехи	3	3	3	0:30	50-55°C
 Загряване	/	Бърз цикъл на сушене, за да изсушите дрехите и да ги направите топли и удобни за носене	4	5	5,5	0:30	50-55°C
 Олекотена завивка	/	За пълни с пера дрехи	1	1	1	1:30	60-65°C
 Спорт	Готово за носене	За спортно облекло	4	4.5	5	1:30	60-65°C
 i-Refresh**)	/	Фиксиран цикъл на сушене от 30 минути за освежаване на дрехите и стерилизация	-	-	-	0:30	50-55°C
 Обемисто пране	Готови за съхранение	За тежки и големи предмети като чаршафи или хавлии и др.	4	4.5	5	2:00	60-65°C
 Ризи	Готово за носене	Специално за ризи с настройка по подразбиране за 1 час против амачване	4	4.5	5	0:40	60-65°C
 Хигиеничен	Готови за съхранение	За тъкани като памук, смесени, спортни и т.н. Не се препоръчват тъкани като вълна, коприна, ризи, завивки	-	-	-	3:30	60-65°C

*) Настройка на тестовата програма EN 61121, препоръчваме ви да източите събраната вода външно през дренажния маркуч, когато изсушите пълно зареждане, използвайки програмата за Памук. Това ще избегне изпразването на резервоара за вода по време на програмата.

***) I-Refresh е патентована функция на Haier, която има за цел премахване на миризми и гънки, премахване на бактерии и акари, както и освежаване на дрехите за кратко време. Чрез завъртане и разклащане вятърът духа в свежите и разтегливи дрехи, дори деликатните дрехи и непраните тъкани могат да бъдат добре обработени. Тази функция е настроена като 30-минутен фиксиран цикъл на сушене.

Технология на термопомпата

Кондензационната сушилня с топлообменник е изключителна по отношение на ефективната консумация на енергия. Това са ориентировъчни стойности, определени при стандартни условия. Стойностите могат да се различават от дадените, в зависимост от прекомерното или недостатъчно напрежение, вида на тъканите, състав на прането, което трябва да се изсуши, остатъчната влага и размера на товара.

Програма Памук / спално бельо (10kg A++)	Скорост на оборотите в об/мин	Остатъч- на влага В %	Време в ч:мин	Енергопотреб- ление потреб- ление в kWh
Готови за съхранение H - 3	1000	приблизително 60	4:40	2.34
Готово за носене H - 2	1000	приблизително 60	4:29	1.98
Готови за гладене H - 1	1000	приблизително 60	3:18	1.62



Екологично отговорна употреба

- ▶ Завъртете прането възможно най-сухо, преди да го поставите в сушилнята.
- ▶ Избягвайте претоварването на сушилнята.
- ▶ Изтупайте прането, преди да го поставите в сушилнята.
- ▶ Изберете подходяща програма за сушене. Уверете се, че прането не се суши по-дълго от необходимото.
- ▶ Използвайте сушилнята само с почистени филтри.

7.1 Колосано пране

Колосаното пране оставя пласт от нишесте в барабана и не е подходящо за сушилнята.

7.2 Омекотител

Не използвайте омекотител при миене, защото прането ще стане меко и пухкаво в сушилнята.

7.3 Кърпи за омекотяване

Използването на „кърпи за омекотяване“ може да доведе до покритие на филтрите за влакна. Това може да доведе до запушване на филтрите. В такива случаи препоръчваме или да се въздържате от добавяне на кърпи за омекотяване, или да изберете друга марка. Във всеки случай обърнете внимание на инструкциите на производителя.

7.4 Малки количества пълнеж

В количество по-малко от 1,0 кг трябва да бъде избрана програмата „Таймер“ тъй като автоматичното сканиране на ниво на сушене може да бъде отчетено неточно.

7.5 Отваряне на вратата

Вратата трябва да се остави отворена когато не се използва, така че уплътнението на вратата да се запази за по-дълго време.

7.6 Сервизна клапа

Уверете се, че сервизният капак винаги е затворен по време на работа.

7.7 Защита срещу намачкване

Ако в края на програмата прането не бъде извадено, барабанът се движи от време на време, за да се предотврати нагъването. Фазата на защита срещу гънки е приблизително 60 минути.

7.8 Пране, което трябва да се глади

трябва да се изсуши с ниво ГОТОВНО за ГЛАДЕНЕ . Това улеснява гладенето на ръка или използването на машината.

7.9 Оставащо време

Продължителността на програмата се влияе от следните фактори: вида на тъканта, количеството на пълнежа, абсорбиращата способност, желаното ниво на сушене, както и скоростта на въртене на пералнята. Тези фактори се регистрират от електрониката по време на програмата и оставащото време ще бъде коригирано съответно.

7.10 Изключително големи артикули

Обикновено се оплитат. Ако следователно не може да се достигне желаното ниво на сухо, разхлабете прането и изсушете отново с програмата за време (ТАЙМЕР).

7.11 Особено деликатни тъкани

Текстил, който лесно може да се свие или загуби формата си, както и напр. копирени чорапи, бельо и др. не трябва да се слагат в сушилнята. Сложете деликатни дрехи вътре в торба за пране и избягвайте да ги изсушавате.

7.12 Връхни дрехи и трикотаж

трябва да се изсуши до ГОТОВО за ГЛАДЕНЕ, за да се избегне свиване. Трябва да се направи последващо разтягане или изтегляне във форма.

7.13 Акустичен сигнал

Звучи акустичен сигнал:

- ▶ когато резервоарът за вода е пълен
- ▶ в случай на неизправност

Освен това, акустичният сигнал може да бъде избран и за следните случаи:

- ▶ при край на програма
- ▶ при натискане на бутон
- ▶ при завъртане на бутона за избор на програма

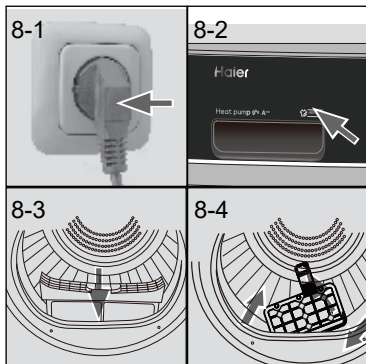

8.1 Подготовка на уреда

1. Свържете уреда към захранване (220V до 240V ~ / 50Hz) (Фиг.8-1) Моля, вижте също раздел МОНТАЖ.
2. Уверете се, че:
 - ▶ резервоарът за вода е празен и монтиран правилно. (Фиг. 8-2).
 - ▶ Филтърът за власинки е чист и правилно инсталиран. (Фиг. 8-3).
 - ▶ Филтърът на кондензатора е чист и правилно инсталиран (Фиг. 8-4).

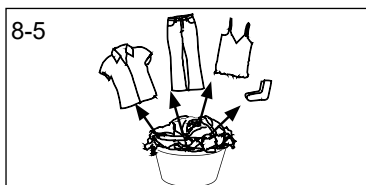

8.2 Подготвяне на прането

- ▶ Сортирайте дрехите според тъканта (памук, синтетика, вълна и т.н.). Само сухо пране, което е било пуснато на центрофуга.
- ▶ Изпразнете джобовете от всички остри или запалими предмети, като ключове, запалки и кибрит. Отстранете по-твърдите декоративни предмети като брошки.
- ▶ Затворете ципове и куки, уверете се, че копчетата са пришити плътно и поставете малки предмети като чорапи, сутиени и т.н. в торба за пране.
- ▶ Разгънете големи парчета плат като спално бельо, покривки и т.н.
- ▶ Следвайте инструкциите на етикета за пране и сушене само дрехи, които могат да се изсушат машинно.



Съвети:

- ▶ Отделете белите от цветните дрехи.
- ▶ Разгънете големи предмети като чаршафи, покривки за маса и др.
- ▶ Спалното бельо и калъфките за възглавници трябва да бъдат с бутон, така че малки части да не могат да се събират вътре.
- ▶ Затворете ципове и куки и завържете свободни колани без метални части, струни за престилка и др. заедно.
- ▶ Поставете малки предмети като чорапи, колани, сутиени и др. в торба за пране.
- ▶ Уверете се, че всички копчета са пришити плътно.
- ▶ Зашийте или свалете хлабави метални части от дрехи, като напр. метални копчета, обръчи на сутиени преди поставяне в уреда. В противен случай такива части могат да причинят шум и да повредят барабана.
- ▶ Не пресушавайте бельо с лесна поддръжка. Риск от образуване на гънки. Оставете за окончателното изсушаване на въздуха.
- ▶ Трикотаж (например тениски, бельо) понякога се движи по време на сушене. Използвайте само ниво на сушене ГОТОВИ за ГЛАДЕНЕ и опънете според формата след това.
- ▶ За предварително изсушени, многопластови облекла или за окончателно изсушаване трябва да се избере програмата за време (ТАЙМЕР).

Забележка за натоварване

Чаршаф (единичен)	Памук	Приблизително 800 гр
Дрехи от различни материи	/	Приблизително 800 гр
Якета	Памук	Приблизително 800 гр
Дънки	/	Приблизително 800 гр
Гашцеризони	Памук	Приблизително 950 гр
Пижама	/	Приблизително 200 гр
Ризи	/	Приблизително 300 гр
Чорапи	Смесени тъкани	Приблизително 50 гр
Тениски	Памук	Приблизително 300 гр
Бельо	Смесени тъкани	Приблизително 70 гр

8.3 Зареждане на уреда

- ▶ Освободете и поставете вътре предварително сортираното пране.
- ▶ Не препълвайте.
- ▶ Внимателно затворете вратата. Уверете се, че никаква част от прането не е захваната.

8.4 Изваждане и добавяне на пране

За да извадите или добавите пране, програмата може да бъде прекъсната по всяко време:

- ▶ Отворете вратата. Цикълът прекъсва. Внимавайте, когато изваждате или добавяте прането! Вътрешността на барабана или самото пране може да е нагорещена, така че да има опасност от изгаряне.
- ▶ За да продължите програмата, натиснете бутона “Старт / Пауза” след затваряне на вратата.

**ВНИМАНИЕ!**

Нетекстилниите, както и малките, свободни или остри предмети могат да причинят неизправности и повреди на дрехите и уреда.

**ПРЕДУПРЕЖДЕНИЕ!**

Никога не изключвайте сушилнята преди края на цикъла на сушене, освен ако всички елементи не се отстраняват бързо и се разпространяват, за да може топлината да се освободи.

8.5 Зареждане на сушилнята

1. Поставете прането равномерно в барабана, като внимавате да не претоварите сушилнята.
2. Завъртете копчето на която и да е позиция (освен Изкл.), за да стартирате машината (Фиг. 8-7).



8-7

i Съобщение

Омекотителите за тъкани или подобни продукти трябва да се използват, както е указано в инструкциите на производителя.

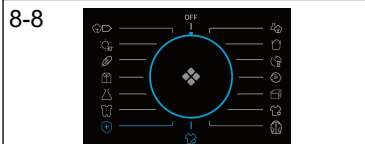

8.6 Задайте програма и стартирайте

1. Изберете една от 15-те програми, като завъртите копчето (опцията ИЗКЛ. не включена) (фиг. 8-8), и ще се покажат настройките му по подразбиране.
2. Задайте функции като температура, ниво на сушене, забавяне. Натиснете бутона Старт/Пауза (Фиг. 8-9) за да започнете цикъл на сушене.



8.7 Край на цикъла на сушене

Сушилнята спира да работи автоматично, когато завърши цикъла на сушене. Дисплеят показва КРАЙ около 5 секунди. Отворете люка на сушилнята и извадете прането. Ако дрехите не бъдат извадени, функцията без намачкване стартира автоматично и дисплеят показва 0:00 (Тази функция е достъпна само за някои програми).

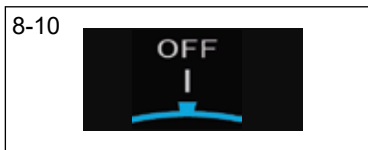

1. Завъртете копчето на позиция Изкл., за да спрете пералната машина(Фиг. 8- 10).
2. Изключете сушилнята от електрическия контакт (Фиг. 8-11).



3. Изпразвайте резервоара за вода след всеки цикъл на сушене(Фиг. 8-12).

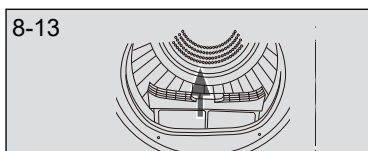

4. Почиствайте филтъра от мъх след всеки цикъл на сушене (Фиг. 8-13).

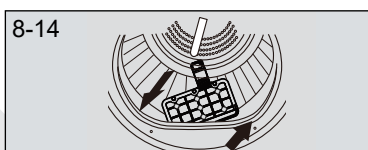

5. Почиствайте кондензаторния филтър след всеки цикъл на сушене (Фиг. 8-14).

Графика за грижи

Измиване		
 Да се пере до 95°C нормален процес	 Да се пере до 60°C нормален процес	 Да се пере до 60°C мек процес
 Да се пере до 40°C нормален процес	 Да се пере до 40°C мек процес	 Да се пере до 40°C много мек процес
 Да се пере до 30°C нормален процес	 Да се пере до 30°C мек процес	 Да се пере до 30°C много мек процес
 Ръчно пране макс. 40°C	 Не пери	
Избелване		
 Разрешено е всякакво избелване	 Само кислород/ без хлор	 Не избелвай
Сушене		
 Възможно е барабанно сушене нормална температура	 Възможно е барабанно сушене по-ниска температура	 Без барабанно сушене
 Сушене в сушилня	 Сушене в хоризонтално положение	
Гладене		
 Ігладене при максимална температура до 200 °С	 Ігладене при средна температура до 150°С	 Ігладене при ниска температура до 110 °С; без пара (гладенето с пара може да причини необратими повреди)
 Да не се глади		

9.1 Почистване на филтъра от влакна

Почиствайте филтрите за мъх след всеки цикъл на сушене.

1. Отстранете влакната от барабана (Фиг. 9-1).
2. Отворете филтъра за влакна (Фиг. 9-2).
3. Отстранете влакната от филтъра (Фиг. 9-3).
4. Поставете отново почистения филтър в сушилнята (Фиг. 9-4).

9.2 Почистване на кондензаторния филтър

Почиствайте филтрите за мъх след всеки цикъл на сушене.

1. Отворете вратата (Фиг. 9-5).
2. Извадете филтъра за влакна от корпуса му (Фиг. 9-6).
3. Извадете кондензаторния филтър от въздуховода (Фиг. 9-7).
4. Извадете гъбата и почистете филтърния екран от всякакви остатъци (Фиг. 9-8).
5. Поставете отново гъбата към кондензаторния филтър.



Съобщение

Ако филтърът за влакна / кондензаторът е много мръсен, той може да се почисти под течаща вода. Оставете да изсъхне добре преди употреба.

9.3 Изпразните резервоара за вода

По време на работа парата кондензира с водата, която се събира в резервоара за вода. Изпразвайте резервоара за вода след всеки цикъл на сушене.

1. Извадете резервоара за вода от корпуса му (Фиг. 9-9).
2. Изпразните резервоара за вода (Фиг. 9-10).
3. Поставете отново резервоара за вода в сушилнята (Фиг. 9-11).



Съобщение

Не използвайте водата за всякакъв вид пиене или обработка на храни.

9.4 Сушилня

Избършете външната страна на сушилнята и контролния панел с влажна кърпа. Не използвайте органичен разтворител или корозивен агент, за да избегнете повреда на уреда.

9.5 Барабан

След известно време на работа средствата за грижа за тъканите или съдържащите се във водата калций могат да образуват почти невидим пласт от вътрешната страна на барабана. Използвайте влажна кърпа и малко почистващ препарат за отстраняването му. Не използвайте органичен разтворител или корозивен агент, за да избегнете повреда на уреда.

9.6 Изпарител

Ако изпарителят зад кондензаторния филтър е замърсен, той може да бъде почистен с помощта на прахосмукачка. Внимавайте да не повредите изпарителя, докато го почиствате.

Много от възникналите проблеми могат да бъдат решени от Вас самите, без специфична техническа помощ. При възникване на проблем, моля, проверете всички показани възможности и следвайте инструкциите по-долу, преди да се обърнете към отдела за обслужване след продажба. Вижте раздела ОБСЛУЖВАНЕ НА КЛИЕНТИ.



ПРЕДУПРЕЖДЕНИЕ!

- ▶ Преди да пристъпите към поддръжка, деактивирайте уреда и извадете захранващия кабел от контакта.
- ▶ Обслужването на електрически уреди трябва да се извършва само от квалифициран електротехник, тъй като неправилни ремонтни дейности могат да причинят значителни последващи щети.
- ▶ Повреден захранващ кабел трябва да се замени от производителя, оторизиран сервиз или лица с подобна квалификация, за да избегнете опасности.

Отстраняване на неизправности с код на дисплея

Код	Причина	Решение
F2	Грешка в изпускателната помпа.	Свържете се с отдела за обслужване на клиенти.
F32 F33	Кондензаторният термичен сензор е с отворена или къса верига.	Свържете се с отдела за обслужване на клиенти.
F4	Температурата на прането в барабана не се променя.	Свържете се с отдела за обслужване на клиенти.
EE2	Провал в комуникацията между PCB и дисплея.	Свържете се с отдела за обслужване на клиенти.
LD	Температурата е твърде ниска	Използвайте сушилнята само при температура на околната среда по-висока от 5 °C.

Ако грешката продължава да се появява дори и след предприетите мерки, изключете уреда, извадете щепсела от контакта и се свържете с отдела за обслужване на клиенти.

Отстраняване на неизправности без дисплей-кодове

Проблем	Възможна причина	Възможно решение
Сушилнята не работи.	<ul style="list-style-type: none"> • Лоша връзка към захранването. • Прекъсване на електрозахранването. • Не е зададена програма за сушене. • Уредът не е включен. • Резервоарът за вода е пълен. • Вратата не е затваря правилно. 	<ul style="list-style-type: none"> • Проверете връзката към захранването. • Проверете електрозахранването. • Задайте програма за сушене. • Включете уреда. • Изпразнете резервоара за вода. • Затворете вратата.
Сушилнята не работи и на дисплея се показва <i>End</i> .	<ul style="list-style-type: none"> • Прането е достигнало нивото на изсушаване, определено от програмата 	<ul style="list-style-type: none"> • Проверете дали зададената програма е подходяща.
Времето за сушене е твърде дълго и резултатите са незадоволителни	<ul style="list-style-type: none"> • Настройката на програмата не е правилна. • Филтърът е запушен. • Изпарителят е блокиран. • Сушилнята е претоварена. • Прането е твърде мокро. • Вентилационният канал е блокиран. 	<ul style="list-style-type: none"> • Уверете се, че програмата е настроена правилно. • Почистете екрана на филтъра. • Почистете изпарителя. • Намалете количеството пране. • Центрофугирайте правилно прането преди сушене. • Проверете и почистете вентилационния канал.
Оставащото време на дисплея спира или прескача.	<p>Останалото време ще се коригира непрекъснато въз основа на следните фактори:</p> <ul style="list-style-type: none"> • Вид пране. • Натоварване. • Степен на влажност на прането. • Температура на околната среда. 	<p>Автоматичното регулиране е нормална работа.</p>

11.1 Подготовка

- ▶ Отстранете всички опаковъчни материали, включително полистиролната основа. При отваряне на опаковката могат да се видят водни капчици. Това нормално явление е резултат от водните тестове във фабриката.



Съобщение

Изхвърляйте опаковката по екологосъобразен начин. За информация относно текущите маршрути за изхвърляне се консултирайте с Вашия търговец или местните власти.



ВНИМАНИЕ!

След транспортиране и инсталиране, ТРЯБВА да оставите сушилнята да престои два часа преди употреба.

11.2 Транспорт и време за изчакване

Транспортирайте уреда само в хоризонтално положение. Смазочно масло за техническа поддръжка е поставено в капсулата на компресора. Това масло може да проникне през затворената тръбна система при транспортиране в хоризонтално положение. Преди да свържете уреда към захранването, трябва да изчакате 2 часа, така че маслото да се стече обратно в капсулата.

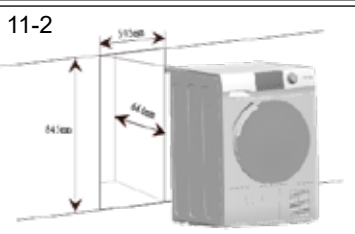

11.3 Нивелиране на уреда

Уредът трябва да бъде поставен върху равна и твърда повърхност. Настройте крачетата до желаното ниво (Фиг. 11-1).

11.4 Инсталиране под работния плот

Размерите на нишата трябва поне да съответстват на размерите (Фиг. 11-2).

1. Поставете уреда до отвора. Уверете се, че всички връзки са лесно достъпни и функционални.
2. Регулирайте точно всички крачета, за да получите твърда позиция на нивелиране.
3. Инсталирайте уреда внимателно в вдлъбнатината.
4. Обърнете внимание да се осигури достатъчно вентилация.

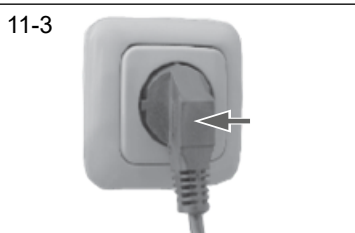

11.5 Електрическа връзка

Преди всяко свързване, проверете дали:

- ▶ захранването, щепсела и предпазителят съответстват на табелката с технически данни на производителя.
- ▶ електрическият контакт е заземен и няма много изводи или удължители.
- ▶ щепселът и контакта си съответстват.
- ▶ **Само за Обединеното кралство:** Английският щепсел отговаря на стандарта BS1363A

Включете щепсела в контакта. (Фиг. 11-3).



ВНИМАНИЕ!

Ако захранващият кабел е повреден, то той трябва да се замени от сервизен специалист (вижте гаранционната карта), за да избегнете опасности.

11.7 Решетка за сушене

Възможно е подреждането върху решетка за сушене, което спестява място (Фиг. 11-4). Не всяка пералня е подходяща за тази цел. Информация, както и съответният комплект за монтаж са достъпни от Вашия местен търговец.

Инструкциите за монтаж, приложени към комплекта, внимателно информират за стъпките на инсталиране.



11-4

11.8 Нивелиране на сушилнята

Важно е да нивелирате сушилнята, за да гарантирате, че машината работи ефективно с минимален шум. Сушилнята трябва да бъде нивелирана възможно най-близо до крайното си положение, така че да стои балансирано равномерно на четирите крака. Уверете се, че сушилнята не се клати в никоя посока.

1 г. Нивелиране на сушилнята отстрани (Фиг. 11-5):

- ▶ Нивелирайте в централната задна част на сушилнята.
- ▶ Регулирайте задните крачета, докато сушилнята е изравнена встрани.
- ▶ Никога не завинтвайте напълно краката от корпусите им.

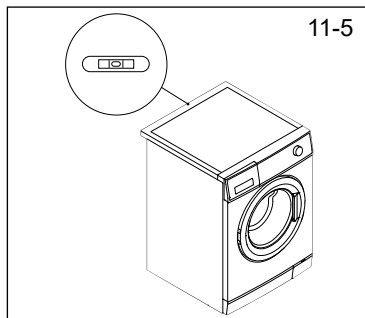

11-5

2 г. Нивелиране на сушилнята от задната страна (Фиг. 11-6):

- ▶ Изравнете от лявата страна.
- ▶ Регулирайте предния ляв крак (надолу).
- ▶ Повторете горното за десния крак.
- ▶ На двата предни крака трябва да има еднаква тежест.

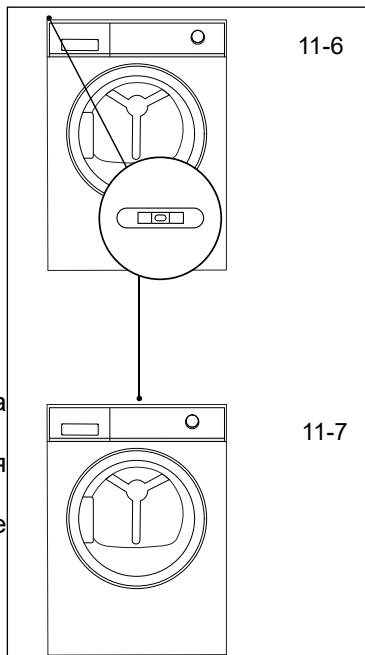

11-6

11-7

3 г. Проверете отново дали сушилнята е регулирана (фиг. 11-7):

- ▶ Нивелирайте в централната предна част на сушилнята.
- ▶ Уверете се, че сушилнята не се клати в никоя посока.
- ▶ Ако сушилнята не е регулирана, повторете горните стъпки.

След изравняване ъглите на шкафа за сушилня трябва да са нивелирани от пода и сушилнята не трябва да се клати в никаква

11.9 Отводняване

Сушилнята е оборудвана с кондензатор, който събира вода по време на цикъла на сушене. Тази вода се събира в подвижния резервоар за вода, разположен в горния ляв ъгъл на сушилнята. Събраната вода трябва да се източва след всеки цикъл на сушене или можете да настроите сушилнята да се източва автоматично с помощта на предоставения маркуч за източване.

Препоръчваме сушилнята да е настроена да се оттича автоматично, когато е възможно, особено при сушене на пълно натоварване, това ще избегне изпразването на резервоара за вода по време на цикъла на сушене.

Свързване на маркуча за източване

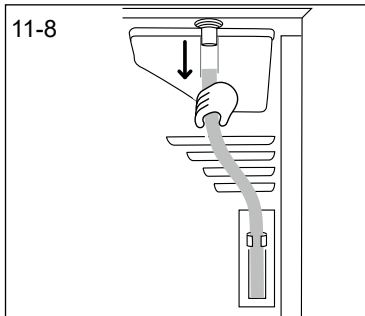

1. Извадете черния маркуч от връзката в задната част на сушилнята (Фиг.11- 8).

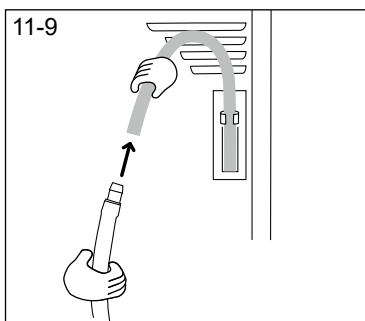

2. Развийте маркуча за източване (включен в комплекта на сушилнята) и го свържете към черния маркуч (Фиг.11- 9)

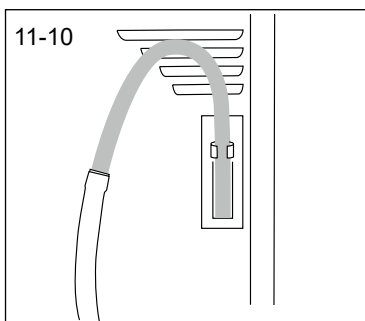

3. Поставете другия край на дренажния маркуч във вана или тръба (Фиг.11- 10).

Информационен лист на продукта (съгласно EU 392/2012)

Търговска марка	Haier			
Идентификатор на модела	HD80-A2939 HD80-A2939S	HD90-A2939 HD90-A2939S	HD100-A2939 HD100-A2939S	HD90-A3939 HD90-A3939S
Номинален капацитет (kg)	8	9	10	9
Вид барабан	Кондензатор			
Клас на енергийна ефективност	A++			A+++
Претеглено годишно потребление на енергия (AE _c в kWh/година) ¹⁾	235	265	286	200
Барабанно сушене със или без автоматично	С автоматично			
Консумация на електроенергия стандартна програма за пране на памучни материи ³⁾ при пълно зареждане (kWh/цикъл)	1,88	2,10	2,40	1,58
Консумация на електроенергия стандартна програма за пране на памучни материи ³⁾ при частично зареждане (kWh/цикъл)	1,02	1,20	1,29	0,89
Консумация на електроенергия в изключен режим (W)	0,70	0,70	0,70	0,48
Консумация на електроенергия във включен режим (W)	0,75	0,75	0,75	0,62
Продължителност на режима на включване (минути) ²⁾	40			
Програма на стандартно сушене ³⁾	Памук			
Претеглено програмно време на стандартната програма за сушене ³⁾ при пълно и частично натоварване (минути)	155	180	190	150
Програмно време на стандартната програма за сушене ³⁾ при пълно натоварване (минути)	215	245	260	200
Програмно време на стандартната програма за сушене ³⁾ при частично натоварване (минути)	120	140	145	118
Клас на ефективност на кондензацията ⁴⁾	B			
Претеглена ефективност на кондензацията за стандартната програма за памук ³⁾ при пълно и частично натоварване (%)	83	80,8	80,3	85
Средна ефективност на кондензацията на стандартната памучна програма ³⁾ при пълно натоварване	81	80	80	85,5
Средна ефективност на кондензацията на стандартната програма за памучно пране ³⁾ при частично натоварване	85	81,5	80,6	84,5
Претеглено ниво на звукова мощност на стандартната програма за памучно пране ³⁾ при пълно натоварване (dB)	65			
Вградено или независимо	Самостоятелен / построен под			

- 1) На база стандарт 160 за циклите на изпирване на програми за памучни тъкани при пълно и частично натоварване и консумация на режимите на ниска мощност. Действителната консумация на енергия ще зависи от начина на ползване на уреда.
- 2) В случай, че има система за управление на електрозахранването.
- 3) Тази програма, използвана при пълно и частично натоварване, е стандартната програма за сушене, към която се отнася информацията в етикета и информационния лист. Това е програмата, подходяща за сушене на нормално мокро памучно пране и тя е най-ефективната програма по отношение на консумацията на енергия за памук.
- 4) Клас G е уредът с най-ниска ефективност, а клас A - с най-висока.

Допълнителна техническа информация

Захранване (вижте табелата с обозначение) - напрежение / ток / вход	220-240 V~50 Hz/ 2.4A/ 550 W (A+++)/ 630W (A++)
Допустима температура на околната среда	5°C до 35°C
Флуориран парников газ	HFC-134a
Обем	0.26 кг (A++) 0.28 кг (A+++)
GWP	1430
Тон(ове) на CO ₂ еквивалент	0.4

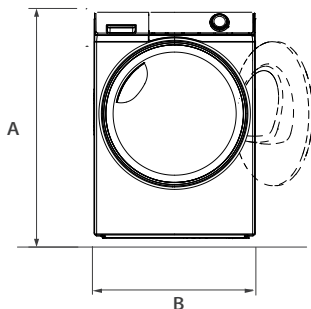

ПРЕДЕН ИЗГЛЕД

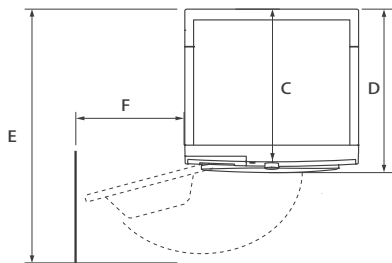

СТЕНА

ИЗГЛЕД ОТГОРЕ

Размери на продукта	HD90/80
A: Обща височина на продукта в мм	850
B: Обща широчина на продукта в мм	595
V: Обща дълбочина на продукта в мм (Към размера на основната контролна платка) в мм	600
G: Обща дълбочина на продукта в мм	665
E: Дълбочина на отваряне на вратата в мм	1135
F: Минимално свободно пространство на вратата до съседната стена в мм	250



Забележка: Размери

Точната височина на вашата перална машина зависи от това доколко краката са удължени от основата на машината. Мястото, където монтирате пералната машина, трябва да бъде поне 40 мм по-широко и 20 мм по-дълбоко от нейните размери.

Препоръчваме собствения отдел за сервизно обслужване на клиенти на Haier и използването на оригинални резервни части.

Ако имате проблем с Вашия уред, моля, първо проверете раздела **ОТСТРАНЯВАНЕ НА НЕИЗПРАВНОСТИ**.

Ако не можете да намерите решение в него, моля, свържете се с

- ▶ вашия местен дилър или
- ▶ в раздел Сервиз и поддръжка на www.haier.com, където можете да намерите телефонни номера и ЧЗВ, както и да направите заявка за сервиз.

За да се свържете с нашата Служба за сервизно обслужване, проверете дали разполагате със следните данни.

Тази информация може да бъде намерена върху табелката с технически данни на производителя.

Модел _____

Сериен №. _____

Проверете също и гаранционната карта, доставена заедно с продукта, в случай на нужда от гаранционно обслужване. За общи бизнес запитвания можете да намерите по-долу адресите ни в Европа:

Европейски адреси на Haier

Държава*	Пощенски адрес	Държава*	Пощенски адрес
Италия	Haier Europe Trading SRL Via De Cristoforis, 12 21100 Verese ИТАЛИЯ	Франция	Haier France SAS 53 Boulevard Ornano – Pleyad 3 93200 Сен Дени ФРАНЦИЯ
Испания Португалия	Haier Iberia SL Pg. Garcia Faria, 49-51 08019 Barcelona ИСПАНИЯ	Белгия-FR Белгия-NL Холандия Люксембург	Haier Benelux SA Anderlecht Route de Lennik 451 БЕЛГИЯ
Германия Австрия	Haier Deutschland GmbH Konrad-Zuse-Platz 6 81829 Мюнхен ГЕРМАНИЯ	Полша Чехия Унгария Гърция Румъния Русия	Haier Poland Sp. zo.o. Al. Jerozolimskie 181B 02-222 Warszawa ПОЛША
Обединено кралство	Haier Appliances UK Co.Ltd. 302 Bridgewater Place Birchwood Park Warrington * За допълнителна информация направете справка с интернет страницата www.haier.com WA3 6x	Чехия и Словакия	Haier Europe ČR s.r.o. Sokolovsk á 651/136a, 186 00 Praha 8 Карлин Чехия

* За допълнителна информация направете справка с интернет страницата www.haier.com

HD80-A2939/HD80-A2939S/HD90-A2939/HD90-A2939S/HD100-A2939/HD100-A2939S/HD90-A3939/HD90-A3939S

Haier





Návod k použití

Sušička s tepelným čerpadlem

HD80-A2939

HD80-A2939S

HD90-A2939

HD90-A2939S

HD100-A2939

HD100-A2939S

HD90-A3939

HD90-A3939S

CZ

Haier

Děkujeme Vám, že jste si zakoupili spotřebič Haier.

Před použitím spotřebiče si prosím pečlivě přečtěte tento návod. V návodu najdete důležité informace, díky nimž budete svůj spotřebič využívat naplno, zajistíte bezpečnou a správnou instalaci, použití a údržbu.

Uchovávejte tento návod na vhodném místě, abyste ho měli vždy po ruce a mohli tak spotřebič používat bezpečně a správně.

Pokud spotřebič prodáte, darujete nebo necháte v domě/bytě např. po stěhování, zajistěte předání návodu, aby se nový majitel spotřebiče mohl seznámit s pokyny pro jeho bezpečné používání.

Popis



Varování! – Důležité bezpečnostní informace



Obecné informace a tipy



Sdělení týkající se životního prostředí

Likvidace



Pomozte chránit životní prostředí a lidské zdraví. Obal spotřebiče vyhodte do příslušného kontejneru, aby mohl být recyklován. Pomozte recyklovat odpad z elektrických a elektronických přístrojů. Nevyhazujte přístroje označené tímto symbolem do běžného odpadu z domácnosti. Vraťte výrobek do místního zařízení pro recyklaci nebo se obraťte na svůj městský úřad.



VAROVÁNÍ!

Nebezpečí zranění nebo udušení!

Odpojte spotřebič od elektrické sítě. Odřízněte kabel pro připojení do elektrické sítě a zlikvidujte ho. Aby nedošlo k zavření dětí nebo domácích mazlíčků do spotřebiče, odstraňte západku dveří.



VAROVÁNÍ!

Nepoužívejte prodlužovací kabel, zásuvky adaptéru, nebo multizásuvková přípojná místa. Nedodržení těchto pokynů může vést k úrazu elektrickým proudem nebo i smrti.

1- Bezpečnostní informace.....	4
2- Doporučené použití	7
3- Popis spotřebiče	8
4- Ovládací panel	9
5- Programy.....	12
6- Spotřeba	13
7- Návrhy a tipy.....	14
8- Denní používání	16
9- Péče a čištění	20
10- Řešení problémů.....	22
11- Instalace.....	24
12- Technické údaje	27
13- Zákaznický servis.....	29



VAROVÁNÍ!

Před prvním použitím

- ▶ Zkontrolujte, že nedošlo k poškození spotřebiče během přepravy.
- ▶ Odstraňte všechny obaly a držte mimo dosah dětí.
- ▶ S přístrojem manipulujte vždy minimálně ve 2 osobách, protože je těžký.

Každodenní používání

- ▶ Spotřebič mohou používat děti od 8 let a osoby se sníženými fyzickými, smyslovými nebo mentálními schopnostmi, nebo osoby s nedostatečnými zkušenostmi a znalostmi, pokud mají nad sebou dohled nebo pokud byly vyškoleny ohledně bezpečného používání spotřebiče a pokud chápou možná rizika.
- ▶ Děti do 3 let udržujte v bezpečné vzdálenosti od spotřebiče, pokud nejsou pod neustálým dohledem.
- ▶ Se spotřebičem si nesmí hrát děti.
- ▶ Ujistěte se, že je místnost suchá a dobře větraná. Teplota prostředí by měla být mezi 5 °C až 35 °C.
- ▶ Nezakrývejte žádné větrací otvory ve spodní části kobercem nebo podobnými předměty.
- ▶ Udržujte oblast kolem bubnové sušičky bez prachu a vláken.
- ▶ Před použitím spotřebiče zkontrolujte, že je uvnitř pouze prádlo a nenačazejí se tam domácí zvířata ani děti.
- ▶ Dotýkejte se síťové zástrčky pouze suchýma rukama a nedotýkejte se spotřebiče nebo jej nepoužívejte, pokud jste naboso nebo máte mokré nebo vlhké ruce nebo nohy.
- ▶ V bubnové sušičce nesušte nevyprané věci:
- ▶ Zkontrolujte, zda nezatěžujete spotřebič více, než je jmenovitá zátěž jednotlivých programů - viz návod k použití.
- ▶ Kapsy vyprázdněte a odstraňte všechny věci, jako jsou např. zapalovače a zápalky.
- ▶ Aviváž nebo podobné produkty používejte v souladu s instrukcemi na obale výrobce.
- ▶ V blízkosti spotřebiče nepoužívejte ani neskladujte hořlavé spreje, nebo hořlavé plyny.
- ▶ Neumisťujte těžké předměty, zdroje tepla nebo zdroje vlhkosti na spotřebič.
- ▶ Při odpojování spotřebiče od el. napájení táhněte za zástrčku, ne za kabel.
- ▶ Během provozu se nedotýkejte zadní stěny a bubnu, jsou horké.



VAROVÁNÍ!

Každodenní používání

- ▶ Ve spotřebiči nesušte tyto věci:
 - ▶ Prádlo, které není vyprané.
 - ▶ Prádlo, které bylo kontaminováno hořlavými látkami, například olej na vaření, aceton, alkohol, technický benzin, benzin, petrolej, odstraňovač skvrn, terpentýn, vosky, odstraňovače vosku nebo jiné chemikálie. Výpary mohou způsobit požár nebo výbuch. Toto prádlo musí být vždy nejprve predepráno ručně v horké vodě s přidáním pracího prostředku a poté vysušeno venku předtím, než jej dáte sušit do spotřebiče.
 - ▶ Prádlo, které má vycpávky nebo výplně (např. polštáře, bundy), protože se výplň může v zařízení dostat ven a existuje riziko vznícení.
 - ▶ Předměty jako pěnová guma (latexová pěna), sprchové čepice, nepromokavé textilie, předměty s gumovou podložkou a oblečení nebo polštáře. Polštáře s pěnovými gumovými podložkami se nesmí sušit v sušičce.
- ▶ Kondenzovanou vodu nepijte.
- ▶ Nepoužívejte spotřebič bez filtru na vlákna, kondenzátorového filtru, nebo s poškozeným filtrem.
- ▶ Všimněte si, že poslední část sušícího cyklu probíhá bez tepla (ochlazovací cyklus), čímž je zajištěna teplota, která oděvy nepoškodí.
- ▶ Nenechávejte spotřebič během chodu po delší dobu bez dohledu. Pokud budete dlouho nepřítomni, musí být sušící cyklus přerušen vypnutím jednotky a odpojením ze sítě.
- ▶ Nevypínejte spotřebič s výjimkou toho, kdy je dokončen cyklus sušení. Po skončení cyklu prádlo vyjměte co nejdříve, aby se uvolnila zbytková teplota a vlhkost.
- ▶ Po každém programu sušení spotřebič vypněte z důvodu úspory energie a bezpečnosti.

Údržba / čištění

- ▶ Zajistěte, aby čištění a údržbu prováděla způsobilá osoba.
- ▶ Před prováděním jakékoli běžné údržby spotřebič odpojte od elektrické sítě.



VAROVÁNÍ!

Údržba / čištění

- ▶ Vyčistěte filtr na vlákna a kondenzátorový filtr po každém programu (viz ÚDRŽBA A ČISTĚNÍ).
- ▶ Nepoužívejte při čištění kropicí ani parní spotřebiče.
- ▶ K čištění spotřebiče nepoužívejte průmyslové chemikálie.
- ▶ Poškozený síťový kabel musí vyměnit výrobce, autorizovaný servis nebo podobně kvalifikovaná osoba, aby se zabránilo možným rizikům.
- ▶ Neopravujte spotřebič svépomocí. V případě nutnosti opravy spotřebiče kontaktujte náš zákaznický servis.

Instalace

- ▶ Zajistěte umístění, které umožňuje úplné otevření dveří. Neinstalujte bubnovou sušičku za uzamykatelné dvířka, posuvné dvířka nebo dvířka s panty na opačné straně bubnové sušičky dvířek, protože by to omezovalo úplné otevření dvířek bubnové sušičky.
- ▶ Spotřebič nainstalujte na dobře větraném a suchém místě.
- ▶ Spotřebič nikdy neumísťujte venku na vlhké místo nebo do prostoru, který může být náchylný na únik vody. V případě zatopení spotřebič odpojte vypnutím jističe. Než odpojíte spotřebič i ze zásuvky, tak se přesvědčte, že nestojíte ve vlhku a ani samotná zásuvka není mokrá, nebo vlhká. Pozor na úraz elektrickým proudem!!! Poté nechte zařízení přirozeně vyschnout. Před znovuzahájením provozu spotřebiče nechte provést jeho garanční kontrolu autorizovaným servisem.
- ▶ Spotřebič nainstalujte nebo používejte pouze tam, kde je teplota vyšší než 5 °C.
- ▶ Spotřebič neumísťujte přímo na koberec nebo blízko stěny nebo nábytku.
- ▶ Nevystavujte spotřebič mrazu, přímému slunečnímu světlu nebo jej nedávejte do blízkosti tepelných zdrojů (např. sporák, radiátory).
- ▶ Ujistěte se, že elektrické údaje na výrobním štítku souhlasí se síťovým napájením. Pokud tomu tak není, obraťte se pouze na pracovníka autorizovaného servisu s certifikovaným oprávněním na požadovanou činnost.
- ▶ Nepoužívejte adaptér s více zásuvkami a prodlužovací kabely.
- ▶ Ujistěte se, že nedošlo nebo nedojde k poškození elektrického kabelu a zástrčky. Pokud došlo k poškození, nechte elektrikáře, aby poškozenou část vyměnil.
- ▶ Použijte samostatnou zásuvku pro uzemnění napájení, jež je po instalaci snadno přístupná. Spotřebič musí být uzemněný.
- ▶ Pouze pro Spojené království: Napájecí kabel spotřebiče je vybaven 3drátovou (zemnicí) zástrčkou, která je vhodná pro standardní 3drátovou (zemnicí) zásuvku. Nikdy neodstraňujte ani nedemontujte třetí kolík (uzemnění). Po instalaci spotřebiče by zásuvka měla zůstat přístupná.

Doporučené použití

Tento spotřebič je určen k sušení předmětů, které byly vyprány ve vodném roztoku a jsou označeny na etiketě výrobce jako vhodné pro sušení v bubnové sušičce.

Je určen výhradně pro domácí použití uvnitř domu. Není určený pro komerční nebo průmyslové využití. Není dovoleno spotřebič jakkoli měnit nebo upravovat. Nedovolené zacházení může způsobit nebezpečí a ztrátu všech nároků na záruku a odpovědnost.

Normy a směrnice



Tento výrobek vyhovuje požadavkům všech odpovídajících směrnic ES včetně souvisejících harmonizovaných norem, které jsou nutné pro to, aby výrobek mohl nést označení CE.



Poznámka

Spotřebič obsahuje fluorovaný skleníkový plyn HFC-134a (GWP: 1430). Tento plyn je hermeticky uzavřen.



Použití odpovědné vůči životnímu prostředí

- ▶ **Důkladné odčerpání vody:** Vyždímejte prádlo na maximální rychlost ždímání.
- ▶ **Maximální náplň:** Používejte maximální množství náplně podle tabulky programů, ale sušičku nepřetěžujte. Aby bylo možné využít maximální náplň, lze prádlo, které se má sušit funkcí „READY to WEAR“ (připraveno na uložení), nejdříve snadno vysušit pomocí funkce „READY to IRON“ (připraveno na žehlení). Na konci programu vyjměte prádlo, které má být vyžehleno, a zbývající prádlo vysušte, až do konce.
- ▶ **Uvolněte prádlo:** Před vložením do sušičky prádlo protřepejte.
- ▶ **Vyvarujte se nadměrnému sušení:** Je třeba se vyvarovat nadměrnému sušení. Zvolte správný program a příslušnou úroveň sušení.
- ▶ **Aviváž není nutná:** Při praní nepoužívejte aviváž, protože prádlo bude díky sušičce načechrané a měkké.
- ▶ **Čištění filtrů na vlákna:** Po každém cyklu vyčistěte filtry na vlákna.
- ▶ **Větrání:** Zkontrolujte, zda spotřebič správně větrá (viz INSTALACE).
- ▶ **Opětovné využití kondenzované vody:** Shromážděná zkondenzovaná voda může být použita pro napařovací žehličku. Předtím je třeba ji přefiltrovat přes jemné síto nebo filtrační papír na kávu. Nejmenší části budou filtrem zachyceny.

i Poznámka:

Ilustrace v následujících kapitolách se mohou v důsledku technických změn a rozdílnosti modelů lišit od vašeho spotřebiče.

3.1 Obrázek spotřebiče Zepředu (Obr. 3-1).

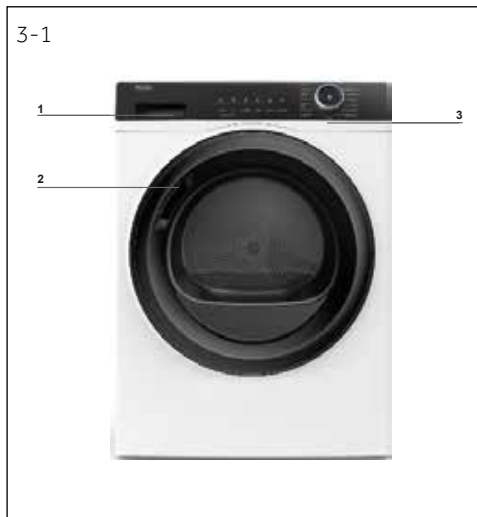

- 1 Nádrž na vodu
- 2 Dvířka bubnové sušičky
- 3 Ovládací panel

Zadní strana (Obr. 3-2):



- 4 Napájecí kabel
- 5 Zadní deska
- 6 Výstup odvádění vody
- 7 Nastavitelné nožičky

3.2 Příslušenství

Zkontrolujte příslušenství a textovou dokumentaci podle tohoto seznamu (Obr. 3-3):

3-3

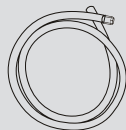

Odtoková hadice



Energetický štítek



Doprovodné listiny



Návod k použití

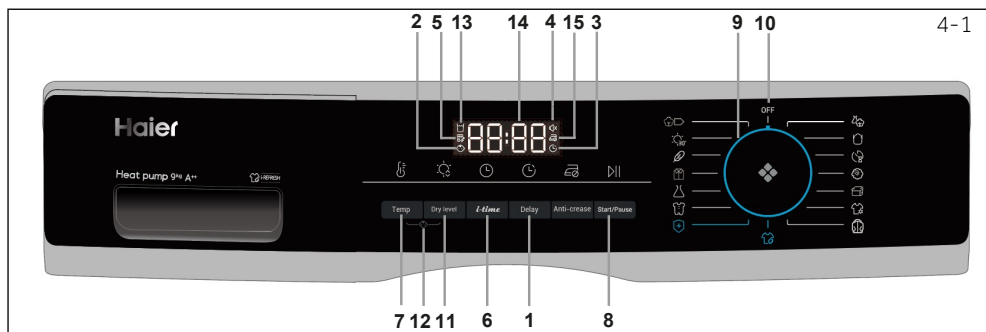

- | | | |
|------------------------------|------------------------------|---------------------------------|
| 1 Tlačítko odložení spuštění | 7 Tlačítko teploty | 12 Tlačítko dětské pojistky |
| 2 Kontrolka dětského zámku | 8 Tlačítko Start/Pauza | 13 Kontrolka vyprázdnění nádrže |
| 3 Kontrolka zpoždění | 9 Tlačítko ovládání programu | 14 Displej |
| 4 Kontrolka bzučáku | 10 Tlačítko zapnutí | 15 Kontrolka proti pomačkání |
| 5 Kontrolka čištění filtru | 11 Tlačítko úrovně sušení | |
| 6 Tlačítko času | | |

4.1 Tlačítko Delay (odložení)

Funkce odloženého startu, stisknutím tlačítka nastavíte čas (od 0 do 12 hodin). Při aktivaci se rozsvítí ikona kontrolka (obr. 4-2).



Poznámka

Nastavte tuto funkci po dokončení všech možností, jinak po otočení knoflíku nebo stisknutí tlačítka se funkce automaticky zruší.

4.2 Kontrolka dětského zámku

Dětský zámek je navržen tak, aby zabránil dětem ve změně nastavení programu. Chcete-li aktivovat tuto funkci, po spuštění cyklu stiskněte současně na 3 sekundy tlačítko Dry level a Temp. (obr. 4-3), dokud se nerozsvítí ikona indikátoru. Pro deaktivaci znovu stiskněte 2 tlačítka na 3 sekundy.

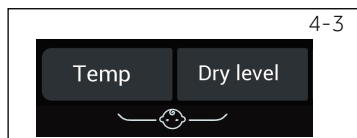

Poznámka

Pokud cyklus skončí nebo se přeruší napájení, funkce se automaticky nezruší.

4.3 Kontrolka odložení

Rozsvítí se, když zvolíte program odložení (Obr. 4-4).



4.4 Kontrolka bzučáku

Bzučák je navržen tak, aby uživatele upozornil zvukem podobným pípnutí. Ve výchozím nastavení je deaktivován. Chcete-li aktivovat funkci bzučáku, stiskněte současně tlačítka Zpoždění a i-time na 3 sekundy nebo dokud neuslyšíte zvukový signál. Pro deaktivaci znovu stiskněte totéž 2 tlačítka na 3 sekundy.



4-6



4.5 Kontrolka "Clean filter" (Čištění filtru)

Tento ukazatel má uživatelům připomenout, aby před použitím vyčistili filtr. Když se rozsvítí tato ikona (viz obr. 4-6), uživatelé by měli před použitím vyčistit filtr. Postup čištění naleznete v části Čištění filtru na vlákna nebo Čištění filtru kondenzátoru v této příručce.



Poznámka

Po každém cyklu bude blikat kontrolka, která připomene čištění filtrů.

4-7



4.6 Tlačítko i-time

Tato funkce je navržena tak, aby uživatelům umožnila nastavit trvání cyklu podle osobních potřeb. Tuto funkci mohou uživatelé používat k nastavení času pouze v rámci programů Časovač a i-Refresh. Toto tlačítko lze použít také k nastavení času v rámci funkce Zpoždění.

4-8



4.7 Tlačítko teploty

Toto tlačítko slouží k nastavení teploty sušení podle osobních potřeb nebo požadavků. K dispozici jsou 4 úrovně a odpovídající zobrazení je uvedeno níže:

- ┌ - ┘ Vysoká teplota
- ┌ - ┘ Střední teplota
- ┌ - ┘ Nízká teplota.
- ┌ □ ┘ Chladný vzduch.

4-9

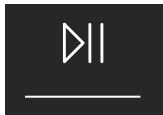

4.8 Tlačítko Start/Pauza

Stisknutím tlačítka Start / Pauza (Obr. 4-9) spustíte cyklus sušení. Opětovným stisknutím tlačítka přerušíte cyklus sušení - kontrolka bliká. Pokračujte opětovným stiskem tlačítka.

4-10

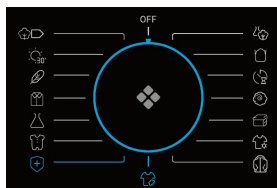

4.9 Tlačítko ovládání programu

Otočením knoflíku vyberte jeden z 15 programů (OFF není součástí) (Obr. 4-10). Další informace naleznete v části Programové režimy v příručce.

4-11



4.10 Tlačítko Zapnutí

Otočením knoflíku do libovolné polohy (kromě OFF) spustíte stroj. Otočením knoflíku do polohy OFF stroj vypnete (obr. 4-11).

4.11-Tlačítko úrovně sušení

Stisknutím tlačítka (Obr. 4-12) nastavíte konečný obsah vlhkosti prádla na konci cyklu.

Displej je zobrazen níže:

- ⏸ - } Připraveno pro uložení
- ⏸ - } Připraveno k nošení
- ⏸ - } Připraveno k žehlení

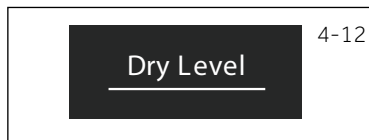

4.12 Tlačítko dětské pojistky

Pro aktivaci funkce Dětské zámky po spuštění cyklu, stisknete 2 tlačítka na 3 sekundy tlačítko (Obr. 4-13). dokud se nerozsvítí ikona indikátoru. Pro deaktivaci stisknete tlačítko 2 na 3 sekundy. znovu.

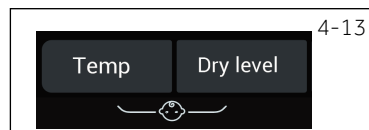

4.13 Kontrolka vyprázdnění nádrže

Tato kontrolka má uživatelům připomenout, že je třeba vyprázdnit nádržku na vodu (obr. 4-14). Důležité: Zásobník na vodu vyprázdníte po každém cyklu. Viz Vyprázdnění nádrže na vodu v příručce.



4.14. Displej

Na displeji se zobrazuje zbývající čas, čas zpoždění a další související informace (obr. 4-15).

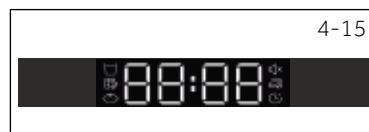

Poznámka

Zbývající doba je výchozí hodnota, tato doba bude přepočítána v závislosti na dalších nastavení programu a obsahu vlhkosti prádla.

4.15 Kontrolka proti pomačkání

Funkce proti zmačkání je navržena tak, aby pomáhala odstraňovat zmačkání oblečení. Buben se po skončení cyklu sušení bude otáčet, aby se oblečení natáhlo, takže se nemusíte obávat, že zapomenete oblečení vyjmout. Funkce proti pomačkání je ve výchozím nastavení deaktivována (Obr. 4-16). Po výběru programu se rozsvítí ikona, jakmile cyklus sušení skončí, buben se bude otáčet dalších 1-12 hodin se studeným větrem. -Uživatelé jej mohou kdykoli zastavit otevřením dvířek nebo vypnutím zařízení.



Program	Výchozí stupeň sušení	Prádlo	Max. náplň v kg			Výchozí doba	Teplota
			8	9	10		
 Bavlna *)	Připraveno k nošení	Pro bavlněné oblečení nebo kabáty	8	9	10	2:30	60-65°C
 Mix	Připraveno pro uložení	V případě smíšeného suchého prádla s více než jednou tkaninou	5	6	6,6	2:30	60-65°C
 Syntetické látky	Připraveno k nošení	Pro syntetické materiály	4	4,5	5	1:30	50-55°C
 Expres 30'	/	Pevné 30minutové sušení	0,5	0,5	0,5	0:30	50-55°C
 Časovač	/	Pro smíšené tkaniny a uživatelé si mohou sami určit dobu sušení	-	-	-	0:40	50-55°C
 Jemné prádlo	Připraveno k nošení	Pro jemné tkaniny, jako je hedvábí, spodní prádlo atp.	2	2	2	1:00	50-55°C
 Kojenecké oblečení	Připraveno pro uložení	Na dětské oblečení a spodní prádlo, které je nutno sterilizovat při vysoké teplotě	3	4	4,4	1:20	60-65°C
 Vlna	/	Pro oblečení z vlny	3	3	3	0:30	50-55°C
 Zahřátí	/	Rychlý cyklus sušení na odvlhčení oblečení a aby bylo teplé a pohodlné na nošení	4	5	5,5	0:30	50-55°C
 Deky, příkrývky	/	Pro oblečení s péřovou výplní	1	1	1	1:30	60-65°C
 Sport	Připraveno k nošení	Na sportovní oblečení	4	4,5	5	1:30	60-65°C
 i-Refresh**)	/	Pevný 30minutový cyklus sušení pro opětovné osvěžení oblečení a sterilizaci	-	-	-	0:30	50-55°C
 Objemné	Připraveno pro uložení	Na těžké a velké předměty, jako jsou ložní plachty nebo ručníky atp.	4	4,5	5	2:00	60-65°C
 Košile	Připraveno k nošení	Speciálně pro Trička s výchozím nastavením proti zmačkání na 1 hodinu	4	4,5	5	0:40	60-65°C
 Hygienické	Připraveno pro uložení	Pro tkaniny, jako je bavlna, směs, sport a podobně. Tkaniny jako vlna, hedvábí, košile, peřiny se nedoporučují	-	-	-	3:30	60-65°C

*) Nastavení testovacího programu EN 61121 při sušení plné zátěže pomocí programu pro **bavlnu** doporučujeme vypustit kondenzovanou vodu zvenku vypouštěcí hadicí. Tím se zabrání vyprázdnění nádržky na vodu během programu.

**) I-Refresh je patentovaná funkce společnosti Haier, jejímž cílem je odstranit zápach a zmačkání, odstranit bakterie a roztoče, jakož i osvěžit oblečení v krátké době. Otáčením a protřepáváním se vítr dostane do čerstvého a pružného oblečení, dokonce i o jemné oblečení a nevyprané tkaniny se dá dobře postarat. Tato funkce je nastavena jako 30minutový pevný cyklus sušení.

Technologie tepelného čerpadla

Kondenzační sušička s výměníkem tepla je vynikající z hlediska efektivní spotřeby energie. Jsou to směrné hodnoty stanovené za standardních podmínek. Hodnoty se mohou lišit od uvedených v závislosti na přepětí a podpětí, typu tkaniny, složení sušeného prádla, zbytkové vlhkosti a skutečném zatížení.

Program Bavlna / len (10kg A++)	Rychlost odstředování v ot./min	Zbytková vlhkost v %	Čas v h:min	Energie spotřeba v kWh
Připraveno pro uložení H - }	1000	přibližně 60	4:40	2,34
Připraveno k nošení H - }	1000	přibližně 60	4:29	1,98
Připraveno k žehlení H -	1000	přibližně 60	3:18	1,62



Použití odpovědné vůči životnímu prostředí

- ▶ Než ji vložíte do sušičky, prádlo odstřed'te co nejsušší, jak je to jen možné.
- ▶ Zabraňte přetížení bubnové sušičky.
- ▶ Prádlo před vložením do bubnové sušičky protřepejte.
- ▶ Vyberte správný program sušení. Ujistěte se, že prádlo není sušené déle, než je nutné.
- ▶ Používejte bubnovou sušičku s čistými filtry.

7.1 Škrobené prádlo

Naškrobené prádlo zanechává film škrobu v bubnu a není do sušičky vhodné.

7.2 Změkčovač

Při praní nepoužívejte aviváž, protože prádlo bude díky sušičce měkké a načechrané.

7.3 Měkké utěrky

Použití „měkkých hadříků“ může vést k povlaku u filtrů na vlákna. To může způsobit zablokování filtrů. V takových případech doporučujeme buď se zdržet přidávání měkkých hadříků, nebo zvolit jinou značku. V každém případě dodržujte pokyny výrobce.

7.4 Malé množství náplně

V množství menším než 1,0 kg by měl být zvolen program „Timer“ (časovač), protože automatické snímání úrovně sušení lze zachytit pouze nepřesně.

7.5 Otevřené dveře

Pokud se sušička nepoužívá, měla by být dvířka ponechána pootevřená, aby jejich těsnění zůstalo trvale účinné.

7.6 Servisní klapka

Ujistěte se, že je servisní klapka během provozu vždy zavřená.

7.7 Ochrana proti pomačkání

Pokud není na konci programu prádlo vyjmuto, buben se čas od času bude pohybovat, aby se zabránilo pomačkání. Fáze ochrany proti pomačkání je přibližně 60 minut.

7.8 Prádlo, které se bude žehlit

by měl být sušeno na úrovni READY to IRON (připraveno na žehlení). Usnadňuje ruční žehlení nebo strojní žehlení.

7.9 Zbývající čas

Trvání programu je ovlivněno následujícími faktory: druh tkaniny, množství náplně, absorpční kapacita, požadovaná úroveň sušení a rychlost odstředování pračky. Tyto faktory jsou elektronikou během programu registrovány a zbývající doba bude odpovídajícím způsobem upravena.

7.10 Extra velké kusy

mají tendenci se navíjet. Pokud tedy nebylo možné dosáhnout požadované úrovně sušení, prádlo protřepejte a znovu vysušte pomocí časového programu (TIMER).

7.11 Zvlášť jemné tkaniny

Textilie, které se snadno srazí nebo ztratí svůj tvar, jako např. hedvábné punčochy, spodní prádlo atd., by neměly být v sušičce sušeny. Vložte jemné prádlo do sáčku na prádlo a zabraňte jeho přesušení.

7.12 Žerzej a pletené výrobky

by měly být sušeny pomocí READY to IRON (připraveno na žehlení), aby nedošlo ke sražení. Mělo by být provedeno následné vytažení do původního tvaru.

7.13 Akustficky sfgnál

Akustický signál zazní:

- ▶ když je nádrž na vodu plná
- ▶ v případě poruch

Navíc může být akustický signál také zvolen pro následující případy:

- ▶ na konci programu
- ▶ při stisknutí tlačítka
- ▶ při otočení voliče programů

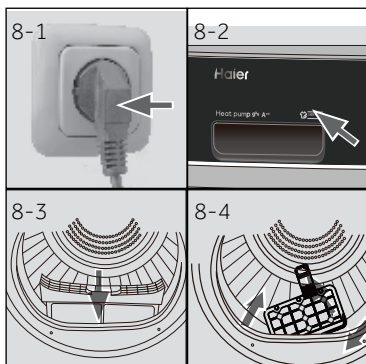

8.1 Příprava spotřebiče

1. Připojte spotřebič ke zdroji napájení (220 V až 240 V ~/50Hz) (obr. 8-1). Viz oddíl INSTALACE.
2. Ujistěte se, že:
 - ▶ nádrž na vodu je prázdná a správně nainstalována. (Obr. 8-2).
 - ▶ je filtr na vlákna čistý a správně nainstalovaný. (Obr. 8-3).
 - ▶ je kondenzační filtr čistý a správně nainstalovaný (obr. 8-4).

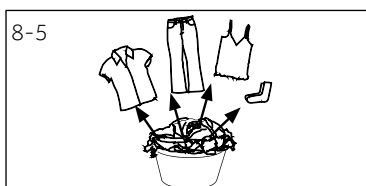

8.2 Příprava prádla

- ▶ Oblečení rozdělte podle látky (bavlna, syntetika, vlna atd.).
Používejte pouze prádlo, které bylo odstředěno.
- ▶ Vyprázdněte kapsy od všech ostrých nebo hořlavých předmětů, jako jsou klíče, zapalovače a zápalky. Odstraňte tvrdší dekorativní části, jako jsou např. brože.
- ▶ Zavřete zipy a háčky, ujistěte se, že knoflíky jsou pevně přišité a malé předměty, jako jsou ponožky, podprsenky atd., vložte do sáčku na praní.
- ▶ velké kousky látky, jako jsou například prostírala plachty, ubrusy apod. rozložte.
- ▶ Postupujte podle pokynů na etiketě prádla a sušte pouze oděvy, které lze sušit v sušičce.

i Tipy:

- ▶ Oddělte bílé oblečení od barevného.
- ▶ Rozložte velké předměty, jako jsou prostěradla, ubrusy atd.
- ▶ Povlečení a polštáře by měly být zapnuty, aby se uvnitř nemohly shromažďovat malé části.
- ▶ Uzavřete zipy a háčky a zavažte dohromady volné pásky bez kovových částí, zástěrové šňůry atd.
- ▶ Vložte malé předměty, jako jsou ponožky, pásky, podprsenky atd. do sáčku na praní.
- ▶ Ujistěte se, že jsou všechny knoflíky pevně přišity.
- ▶ Před vložením do spotřebiče přišijte nebo odstraňte volné kovové části oděvů, např. kovové knoflíky, kostice podprsenek. Jinak mohou takové součásti způsobit hluk a poškodit bubnu.
- ▶ Nepřesušujte prádlo snadné na údržbu. Riziko pomačkání. Nechte zcela uschnout na vzduchu.
- ▶ Úplety (např. trička, spodní prádlo) se někdy během sušení vyvěsí. Používejte pouze úroveň sušení READY to IRON (připraveno na žehlení) a poté vytvarujte.
- ▶ Pro předsušené, vícevrstvé oděvy nebo pro konečné sušení by měl být použit časový program (TIMER).

Načíst referenci

Prostěradla (jednoduché)	Bavlna	Přibližně 800 g
Smíchané textilní oděvy	/	Přibližně 800 g
Bundy	Bavlna	Přibližně 800 g
Džíny	/	Přibližně 800 g
Kombinézy	Bavlna	Přibližně 950 g
Pyžamo	/	Přibližně 200 g
Košile	/	Přibližně 300 g
Ponožky	Smišené textilie	Přibližně 50 g
Trička	Bavlna	Přibližně 300 g
Spodní prádlo	Smišené textilie	Přibližně 70 g

8.3 Vložení prádla do spotřebiče

- ▶ Protřepejte a vložte předem roztříděné prádlo.
- ▶ Spotřebič nepřetěžujte.
- ▶ Dvířka důkladně zavřete. Ujistěte se, že není přivřeno žádné prádlo.

8.4 Odebrání a přidání prádla

Pro odebrání nebo přidání prádla lze program kdykoli přerušit:

- ▶ Otevřete dvířka. Cyklus se přeruší.
Při vyjímání nebo přidávání prádla buďte opatrní! Interiér bubny nebo samotné prádlo může být horké, takže hrozí nebezpečí popálení.
- ▶ Po zavření dvířek stiskněte pro pokračování programu tlačítko „Start/Pause“.

**UPOZORNĚNÍ!**

Netextilní, jakož i malé, volné nebo ostré hrany mohou způsobit poruchy a poškození oděvů a spotřebiče.

**VAROVÁNÍ!**

Nevypínejte sušičku před ukončením cyklu sušení, pokud nelze všechno prádlo rychle odebrat a rozložit tak, aby mohlo být uvolněno teplo.

8.5 Plnění sušičky

1. Prádlo vložte rovnoměrně do bubny a sušičku nepřetěžujte.
2. Otočením knoflíku do libovolné polohy (kromě OFF) spustíte stroj (Obr. 8-7).



Poznámka

Změkčovačla textilíí nebo podobné výrobky používejte podle pokynů výrobce.

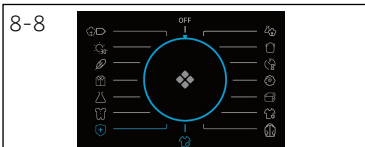

8.6 Nastavení a spuštění programu

1. Otočením knoflíku vyberte jeden z 15 programů (OFF není součástí) (Obr. 8-8) a zobrazí se jeho výchozí nastavení.
2. Nastavte funkce jako teplota, suchost, zpoždění. Poté stiskněte tlačítko Start / Pauza (Obr. 8-9) pro spuštění cyklu sušení.







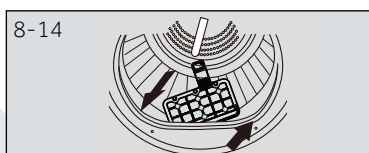
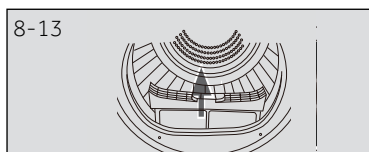















8.7 Ukončení cyklu sušení

Bubnová sušička se automaticky zastaví, pokud je cyklus sušení dokončen. Na displeji se zobrazí END (konec) na cca 5 s. Otevřete dvířka sušičky a vyjměte oblečení. Pokud se oblečení nevybere, automaticky se spustí funkce bez pomačkání a na displeji se zobrazí 0:00 (Tato funkce je dostupná pouze pro některé programy).

1. Otočením knoflíku do polohy OFF stroj vypnete (obr. 8-10).
2. Odpojte bubnovou sušičku od elektrické zásuvky (Obr. 8-11).
3. Po každém cyklu sušení vyprázdněte nádrž na vodu (Obr. 8-12).
4. Po každém cyklu sušení vyčistěte filtry na vlákna (obr. 8-13).
5. Filtr kondenzátoru vyčistěte po každém cyklu sušení (Obr. 8-14).



Tabulka péče

Praní					
 95	Možné prát až do 95 °C běžný proces	 60	Možné prát až do 60°C běžný proces	 60	Možné prát až do 60°C šetrný proces
 40	Možné prát až do 40°C běžný proces	 40	Možné prát až do 40°C šetrný proces	 40	Možné prát až do 40°C velmi šetrný proces
 30	Možné prát až do 30°C běžný proces	 30	Možné prát až do 30°C šetrný proces	 30	Možné prát až do 30°C velmi šetrný proces
	Ruční praní max. 40 °C		Neprat		
Bělení					
	Je povoleno jakékoliv bělení		Jen kyslík/ bez chlóru		Nebělit
Sušení					
	Sušení v bubnové sušičce je možné při normální teplotě		Sušení v bubnové sušičce je možné při nižší teplotě	 Nesušte v bubnové sušičce	
	Sušení na šňůře		Sušení na plocho		
Žehlení					
	Žehlit při maximální teplotě do 200 °C		Žehlit při střední teplotě do 150°C	 Žehlit při nízké teplotě až do 110 °C; bez páry (žehlení párou může způsobit nevratné poškození)	
	Nežehlit				

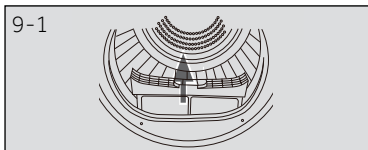

9.1 Čištění filtru na vlákna

Po každém cyklu sušení vyčistěte filtry na vlákna.

1. Vyjměte filtr na vlákna z bubnu (obr. 9-1).
2. Otevřete filtr na vlákna (Obr. 9-2).
3. Odstraňte zbytky žmolků z filtru na vlákna (obr. 9-3).
4. Znovu do bubnové sušičky nainstaluje vyčištěný filtr na vlákna (obr.: 9-4).

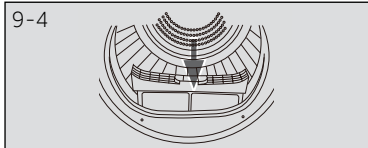
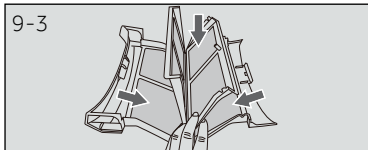
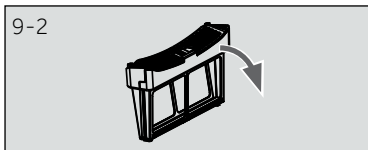

9.2 Čištění filtru kondenzátoru

Po každém cyklu sušení vyčistěte filtry na vlákna.

1. Otevřete dveře (Fig. 9-5).
2. Vytáhněte Filtr na vlákna z předního kanálu (Obr. 9-6).
3. Vytáhněte filtr kondenzátoru ze vzduchového potrubí (Obr. 9-7.)
4. Vyberte houbu a očistěte filtrační síto od zbytků (obr. 9-8).
5. Odstraňte houbu z filtru kondenzátoru.

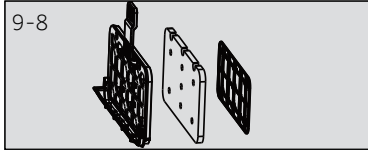
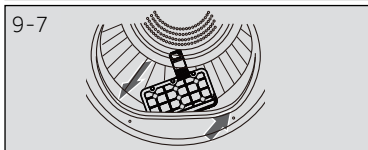
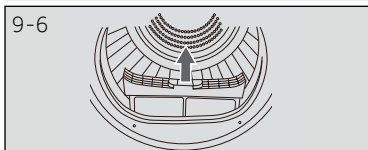
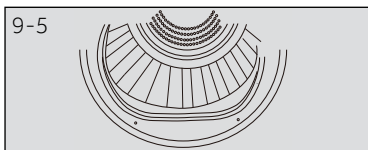

Poznámka

Pokud je filtr na vlákna / kondenzátorový filtr silně znečištěn, lze jej vyčistit pod tekoucí vodou. Před použitím jej důkladně vysušte.

9.3 Vyprázdněte nádrž na vodu

Během provozu pára kondenzuje do vody, která se shromažďuje v nádrži na vodu. Zásobník na vodu vyprázdněte po každém cyklu.

1. Vytáhněte nádrž na vodu z jejího krytu (obr. 9-9).
2. Vyprázdněte nádrž na vodu (Obr. 9-10).
3. Znovu do bubnové sušičky nainstalujte nádrž na vodu (obr. 9-11).



Poznámka

Nepoužívejte vodu pro pití nebo zpracování potravin.

9.4 Sušička prádla

Vnější část bubnové sušičky a ovládacího panelu otřete navlhčenou textilií. Nepoužívejte žádná organická rozpouštědla nebo korozivní činidla, aby nedošlo k poškození zařízení.

9.5 Buben

Po určité provozní době mohou činidla pro péči o tkaniny nebo vápník obsažený ve vodě tvořit téměř neviditelný film na vnitřní straně bubnu. Pro jeho odstranění použijte vlhký hadřík a trochu čisticího prostředku. Nepoužívejte žádná organická rozpouštědla nebo korozivní činidla, aby nedošlo k poškození spotřebiče.

9.6 Výparník

Pokud je výparník za filtrem kondenzátoru znečištěn, můžete jej vyčistit pomocí vysavače. Dbejte na to, abyste během čištění výparník nepoškodily.

Mnoho vzniklých problémů můžete vyřešit sami bez odborné pomoci. Vyskytne-li se nějaký problém, dříve než se obrátíte na prodejce, zkontrolujte všechny uvedené možnosti a postupujte podle níže uvedených pokynů. Viz ZÁKAZNICKÝ SERVIS.



VAROVÁNÍ!

- ▶ Před prováděním údržby spotřebič vypněte a odpojte ho od elektrické sítě.
- ▶ Elektrické součásti smí opravovat pouze kvalifikovaný odborník, protože neodborné zásahy by mohly způsobit rozsáhlá následná poškození.
- ▶ Poškozený síťový kabel musí vyměnit pouze pracovník autorizovaného servisu s certifikovaným oprávněním na požadovanou činnost, aby se zabránilo možným rizikům.

Řešení problémů zobrazených kódů

Kód	Příčina	Řešení
F2	Chyba vypouštěcího čerpadla.	Obratťe se na zákaznický servis.
F32 F33	Kondenzátorové teplotní čidlo má otevřený okruh nebo je zkratované.	Obratťe se na zákaznický servis.
F4	Teplota prádla v bubnu se nemění.	Obratťe se na zákaznický servis.
EE2	Selhání komunikace mezi PCB a displejem.	Obratťe se na zákaznický servis.
LD	Teplota je příliš nízká.	Sušič používejte, když je teplota vzduchu vyšší než 5°C.

Pokud se chybové kódy objeví i po přijatých opatřeních, vypněte spotřebič, odpojte napájecí zdroj a obraťte se na zákaznický servis.

Řešení problémů bez zobrazených kódů

Problém	Možná příčina	Možné řešení
Bubnová sušička nefunguje.	<ul style="list-style-type: none"> • Špatné připojení k napájecímu zdroji. • Výpadek napájení. • Není nastaven žádný sušicí program. • Spotřebič nebyl zapnut. • Nádrž na vodu je plná • Dvířka nejsou řádně uzavřena. 	<ul style="list-style-type: none"> • Zkontrolujte připojení k napájecímu zdroji. • Zkontrolujte zdroj napájení. • Nastavte program sušení. • Zapněte přístroj. • Vyprázdněte nádržku na vodu. • Správně zavřete dveře.
Sušička nefunguje a na displeji se zobrazí End .	<ul style="list-style-type: none"> • Dosáhlo prádlo úrovně sušení definované tímto programem. 	<ul style="list-style-type: none"> • Zkontrolujte, zda je nastavení programu vhodné.
Doba sušení je příliš dlouhá a výsledky nejsou uspokojivé	<ul style="list-style-type: none"> • Není program špatně nastaven? • Filtr je zanesený. • Výparník je zablokován. • Není bubnová sušička přetížena? • Prádlo je příliš vlhké. • Větrací potrubí je zablokované. 	<ul style="list-style-type: none"> • Zkontrolujte, zda je program nastaven správně. • Vyčistěte filtrační síto. • Vyčistěte odpařovač. • Snižte množství prádla. • Před sušením prádlo řádně vyždímejte. • Zkontrolujte a vyčistěte ventilační potrubí.
Zbývající čas na displeji se zastaví nebo přeskočí.	<p>Zbývající doba bude plynule nastavena na základě následujících faktorů:</p> <ul style="list-style-type: none"> • Typ prádla. • Nakládací hmotnost. • Stupeň vlhkosti prádla. • Okolní teplota 	<p>Automatické nastavení je běžný provoz.</p>

11.1 Příprava

- ▶ Nejprve odstraňte všechny obaly včetně polystyrenové základny. Během odstraňování balení mohou být viditelné kapky vody. Je to běžný jev, který je výsledkem vodních zkoušek v továrně.



Poznámka

Obalový materiál zlikvidujte ekologickým způsobem. Pro informace o současných postupech likvidace se obraťte na svého prodejce nebo místní úřady.



VAROVÁNÍ!

Po přepravě a instalaci musíte sušičku před použitím nechat stát dvě hodiny.

11.2 Přeprava a čekací doba

Převazujte spotřebič pouze v horizontální poloze. V kapsli kompresoru je umístěný bezúdržbový olej. Při naklánění spotřebiče během převozu se olej mohl dostat přes zavřené potrubí. Vyčkejte 2 hodiny před zapojením spotřebiče do elektrické sítě, aby se olej mohl vrátit do pouzdra.



11.3 Umístění spotřebiče

Spotřebič umístěte na rovný a pevný povrch. Nastavte nožičky na požadovanou úroveň (obr. 11-1).

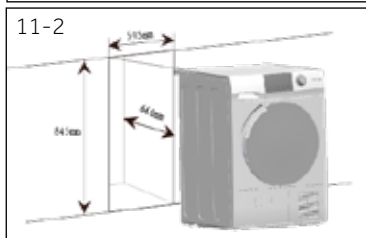

11.4 Instalace pod pracovní desku

TheZvolené rozměry otvoru musí být v souladu s rozměry přístroje (obr. 11-2).

1. Dejte spotřebič tak, aby přiléhal k otvoru. Ujistěte se, že všechna propojení jsou snadno přístupná a funkční.
2. Nastavte přesně všechny nožičky, abyste získali pevnou, rovnou pozici.
3. Spotřebič opatrně nainstalujte do výklenku.
4. Dávejte pozor na dostatečné větrání.



11.5 Elektrické připojení

Před každým zapojením zkontrolujte, zda:

- ▶ zdroj energie, zásuvka a pojistka odpovídají vykonostnímu štítku.
- ▶ je zásuvka uzemněná a nepoužíváte prodlužovací kabel ani vícenásobné zásuvky.
- ▶ se zástrčka a zásuvka přesně shodují.
- ▶ **Pouze Spojené království:** Zástrčka UK splňuje požadavky normy BS1363

Zasuňte zástrčku do zásuvky. (Obr. 11-3).



VAROVÁNÍ!

Pokud je přívodní kabel poškozen, musí jej, aby se předešlo nebezpečí, vyměnit servisní zástupce (viz záruční list)!

11.7 Stohování pračky a sušičky

K ušetření místa je možné uložit pračku a sušičku na sebe (obr.: 11-4). Ne každá pračka je pro tento účel vhodná. Informace a odpovídající montážní sada jsou k dispozici u místního prodejce.

Pokyny k montáži dodávané se sadou detailně informují o krocích instalace.



11.8 Vyrovnání sušičky

Je důležité sušičku vyrovnat do vodorovné polohy, zajistíte tak efektivitu a minimální hluk spotřebiče. Sušička by měla být co nejbližší ke konečné poloze tak, aby byla rovnoměrně vyvážená na všech čtyřech nohách. Ujistěte se, že se sušička nenaklání na žádnou stranu.

1. Vyrovnajte sušičku ze strany na stranu (obr. 11-5):

- ▶ Umístěte vodováhu do středu zadní části sušičky.
- ▶ Nastavte zadní nohy tak, aby byla sušička vodorovně.
- ▶ Nikdy zcela nevyšroubujte nožičky z jejich pouzder.

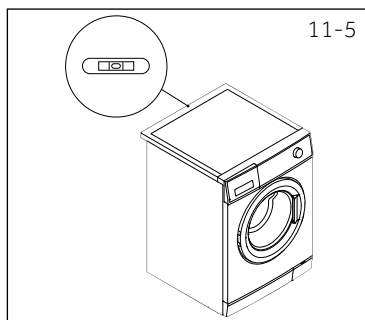

2. Vyrovnajte sušičku ze předu dozadu (obr. 11-6):

- ▶ Umístěte vodováhu na levou stranu.
- ▶ Upravte přední levou nohu.
- ▶ Výše uvedený postup opakujte pro pravou nohu.
- ▶ Obě přední nohy musí nést stejnou hmotnost.

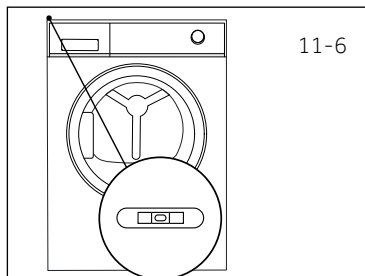

3. Znovu zkontrolujte, zda je sušička vyrovnána (obr. 11-7):

- ▶ Umístěte vodováhu do středu přední části sušičky.
- ▶ Ujistěte se, že se sušička nenaklání na žádnou stranu.
- ▶ Pokud sušička není vyrovnána, zopakujte výše uvedené kroky.

Po vyrovnání musí být rohy skříně sušičky nad podlahou a sušička se nesmí kývat v žádném směru.

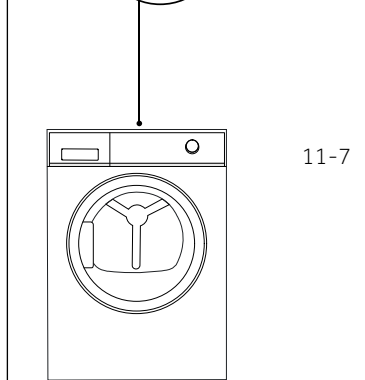

11.9 Vypouštění

Sušička je vybavena kondenzátorovou jednotkou, která během sušícího cyklu akumuluje vodu. Tato voda se shromažďuje ve vyjímatelné nádržce na vodu, která se nachází v levé horní části sušičky. Nahromaděnou vodu je nutné po každém cyklu sušení vyprázdnit, nebo můžete sušičku nastavit tak, aby ji automaticky vypustila pomocí dodané vypouštěcí hadice.

Doporučujeme, aby byla sušička nastavena tak, aby se automaticky vypouštěla, pokud je to možné, zejména při sušení za plného zatížení, čímž se zabrání vyprázdnění nádržky na vodu během cyklu sušení.

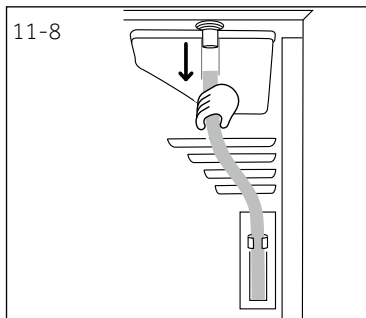

Připojení vypouštěcí hadice

1. Vyměňte černou hadici z přípojky na zadní straně sušičky (Obr. 11-8).

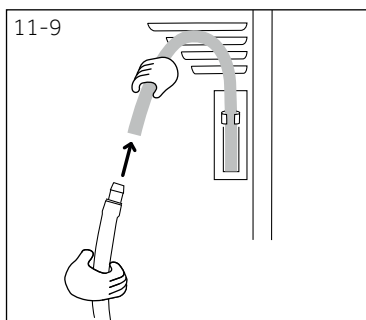

2. Rozviňte odtokovou hadici (je součástí sušičky) a připojte ji k černé hadici (Obr. 11-9)

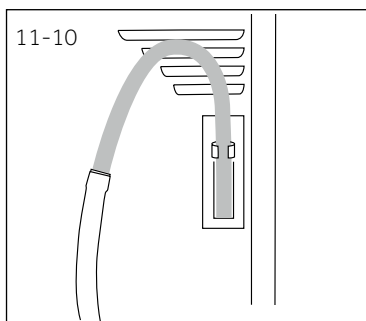

3. Druhý konec odtokové hadice vložte do vany nebo stojky (Obr. 11-10).

Popis produktu (podle EU 392/2012)

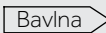
Obchodní značka	Haier			
Identifikační značka modelu	HD80-A2939 HD80-A2939S	HD90-A2939 HD90-A2939S	HD100-A2939 HD100-A2939S	HD90-A3939 HD90-A3939S
Jmenovitá kapacita (kg)	8	9	10	9
Typ bubnové sušičky	Kondenzátor			
Třída energetické účinnosti	A++			A+++
Vážená roční spotřeba energie (AE _c v kWh/rok) ¹⁾	235	265	286	200
Sušička s nebo bez automatického systému	s automatickým systémem			
Spotřeba energie standardního programu pro bavlnu ³⁾ při plné náplni (kWh/cyklus)	1.88	2.10	2.40	1.58
Spotřeba energie standardního programu pro bavlnu ³⁾ při částečné náplni kWh/cyklus)	1.02	1.20	1.29	0.89
Spotřeba energie v režimu vypnutí (W)	0.70	0.70	0.70	0.48
Spotřeba energie v režimu ponechání v zapnutém stavu (W)	0.75	0.75	0.75	0.62
Doba trvání režimu „ponechání v zapnutém stavu“ (min) ²⁾	40			
Standardní program sušení ³⁾	Bavlna 			
Vážená doba programu u standardního programu sušení ³⁾ při plné a částečné náplni (min)	155	180	190	150
Doba programu standardního programu pro bavlnu ³⁾ při plné náplni (min)	215	245	260	200
Doba programu standardního programu pro bavlnu ³⁾ při částečné náplni (min)	120	140	145	118
Třída účinnosti kondenzace ⁴⁾	B			
Vážená účinnost kondenzace u standardního programu pro bavlnu ³⁾ při plné a částečné náplni (%)	83	80.8	80.3	85
Průměrná účinnost kondenzace u standardního programu pro bavlnu ³⁾ při plné náplni	81	80	80	85.5
Průměrná účinnost kondenzace u standardního programu pro bavlnu ³⁾ při částečné náplni	85	81.5	80.6	84.5
Vážená účinnost kondenzace u standardního programu pro bavlnu ³⁾ při plné náplni (dB)	65			
Vestavěná nebo volně stojící	Volně stojící / postavená pod			

- 1) Na základě 160 sušících cyklů standardních programů pro bavlnu při plné a částečné náplni a spotřebě v režimech nízké spotřeby. Skutečná spotřeba energie bude záviset na tom, jak spotřebič bude používán.
- 2) V případě, že existuje systém řízení napájení.
- 3) Tento program, který slouží při plné a částečné náplni, je standardní program sušení, kterého se informace na štítku a mikrošifry týkají. Je to program vhodný pro sušení běžného mokrého bavlněného prádla a jedná se o neúčinnější program z hlediska spotřeby energie pro bavlnu.
- 4) Třída G je nejméně účinná a třída A je neúčinnější.

Doplňkové údaje

Napájení (viz výkonnostní štítek) - napětí / proud / vstup	220-240 V~50 Hz/ 2.4A/ 550 W (A+++)/ 630W (A++)
Přípustná okolní teplota	5°C až 35°C.
Fluorované skleníkové plyny	HFC-134a
Objem	0.26 kg (A++) 0.28 kg (A+++)
GWP	1430
Tuny ekvivalentu CO ₂	0.4

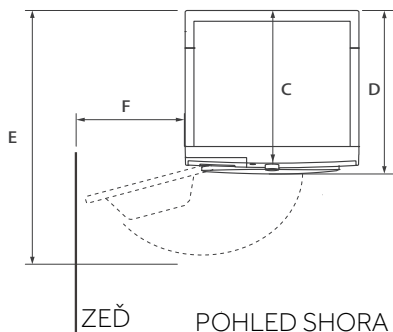
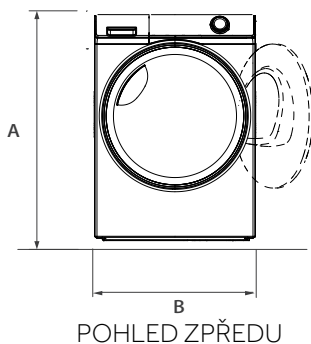

Rozměry výrobku	HD90/80
A: Celková hloubka produktu v mm	850
B: Celková šířka produktu v mm	595
C: Celková hloubka produktu (k ovládacímu panelu) v mm	600
D: Celková hloubka produktu v mm	665
E: Hloubka v případě otevřených dveří v mm	1135
F: Minimální světlá výška dveří od přilehlé stěny v mm	250



Poznámka: Rozměry

Přesná výška vaší pračky závisí na tom, jak daleko jsou vysunuty nožičky od základny spotřebiče. Místo, kde instalujete vaši pračku, musí být nejméně o 40 mm širší a 20 mm hlubší než jsou její rozměry.

Doporučujeme používat originální náhradní díly a služby zákaznického servisu Haier. Máte-li se spotřebičem nějaký problém, podívejte se prosím nejprve do sekce ŘEŠENÍ PROBLÉMŮ.

Pokud tam nenajdete řešení, kontaktujte prosím

- ▶ místního prodejce nebo
- ▶ vyhledejte oddíl Technická podpora na stránkách www.haier.cz, kde můžete najít telefonní čísla a můžete aktivovat váš servisní požadavek.

Ještě, než budete kontaktovat naše Servisní centrum, zkontrolujte, zda máte níže uvedené informace.

Informace najdete na výkonnostním štítku.

Model _____ Výrobní číslo. _____

Zkontrolujte také doklady o nabytí spotřebiče, včetně případných certifikátů záruk prodloužených nad zákonný rámec, které jsou dodávány spolu se spotřebičem pro případ reklamace. Pro všeobecné obchodní otázky vyhledejte naše níže uvedené evropské adresy.

Evropské adresy Haier			
Země*	Poštovní adresa	Země*	Poštovní adresa
Itálie	Haier Europe Trading SRL Via De Cristoforis, 12 21100 Verese ITÁLIE	Francie	Haier France SAS 53 Boulevard Ornano – Pleyad 3 93200 Saint Denis FRANCIE
Španělsko Portugalsko	Haier Iberia SL Pg. Garcia Faria, 49-51 08019 Barcelona ŠPANĚLSKO	Belgie-FR Belgie-NL Nizozemsko Lucembursko	Haier Benelux SA Anderlecht Route de Lennik 451 BELGIE
Německo Rakousko	Haier Deutschland GmbH Konrad-Zuse-Platz 6 81829 München NĚMECKO	Polsko Česká republika Maďarsko Řecko Rumunsko Rusko	Haier Poland Sp. zo.o. Al. Jerozolimskie 181B 02-222 Warszawa POLSKO
Spojené království	Haier Appliances UK Co.Ltd. 302 Bridgewater Place Birchwood Park Warrington *Pro více informací prosím jděte na www.haier.cz WA3 6x	Česká republika a Slovensko	Haier Europe ČR s.r.o. Sokolovská 651/136a, 186 00 Praha 8 Karlín Česká republika

*Pro více informací prosím jděte na www.haier.cz

HD80-A2939/HD80-A2939S/HD90-A2939/HD90-A2939S/HD100-A2939/HD100-A2939S/HD90-A3939/HD90-A3939S

Haier





Brugermanual
Varmepumpe-tørretumbler

HD80-A2939

HD80-A2939S

HD90-A2939

HD90-A2939S

HD100-A2939

HD100-A2939S

HD90-A3939

HD90-A3939S

DA

Haier

Tak fordi du har købt et produkt fra Haier.

Læs disse instruktioner omhyggeligt, inden du bruger denne maskine. Instruktionerne indeholder vigtige oplysninger, der hjælper dig med at få det bedste ud af apparatet og sørge for en sikker og korrekt installation, brug og vedligeholdelse.

Opbevar denne vejledning på et passende sted, så du altid kan henvise til den, for at opnå sikker og korrekt anvendelse af maskinen.

Hvis du sælger apparatet, giver det væk eller efterlader det, når du flytter, skal du sørge for, at du også giver denne vejledning videre, så den nye ejer kan blive bekendt med apparatet og sikkerhedsadvarslerne.

Tegnforklaring



Advarsel! - Vigtige sikkerhedsoplysninger



Generelle oplysninger og tips



Miljøoplysninger



Bortskaffelse

Vær med til at beskytte miljøet og menneskers sundhed. Læg emballagen til genbrug i dertil beregnede containere. Hjælp med at genbruge affald fra elektriske og elektroniske apparater. Smid aldrig apparater mærket med dette symbol ud sammen med husholdningsaffaldet. Aflever produktet hos dit lokale genbrugsanlæg, eller kontakt din kommune.



ADVARSEL!

Fare for skade eller kvælning!

Afbryd enheden fra strømmen. Skær strømledningen af og kassér den. Fjern dørens låsemekanisme for at forhindre, at børn og kæledyr lukkes inde i maskinen.



ADVARSEL!

Apparatet må ikke forsynes via en ekstern koblingsenhed, såsom en timer, eller tilsluttet et kredsløb, der regelmæssigt tændes og slukkes af et værktøj.

1-Sikkerhedsoplysninger	4
2-Tilsluttet anvendelse	7
3-Produktbeskrivelse	8
4-Betjeningspanel	9
5-Programmer.....	12
6-Forbrug.....	13
7-Forslag og tips	14
8-Daglig brug	16
9-Vedligeholdelse og rengøring	20
10-Fejlfinding	22
11-Installation.....	24
12-Tekniske oplysninger.....	27
13-Kundeservice.....	29

**ADVARSEL!****Før første brug**

- ▶ Kontrollér, at der ikke er sket skader under transporten.
- ▶ Fjern al emballage, og opbevar det utilgængeligt for børn.
- ▶ Håndter altid apparatet med mindst to personer, fordi det er tung.

Daglig brug

- ▶ Denne maskine kan bruges af børn i alderen fra 8 år og derover og af personer med nedsat fysisk, sensorisk eller psykisk funktionsevne eller med manglende erfaring og viden, hvis de holdes under opsyn eller er blevet vejledt i brugen af maskinen på en sikker måde, og forstår hvilke farer, det indebærer.
- ▶ Hold børn under 3 år væk fra maskinen, medmindre de er under konstant opsyn.
- ▶ Børn bør ikke lege med produktet.
- ▶ Sørg for, at rummet er tørt og godt udluftet. Rumtemperaturen skal ligge mellem 5 °C og 35 °C.
- ▶ Undlad at dække ventilationsåbningerne i bunden med et tæppe eller lignende genstand.
- ▶ Hold området omkring maskinen fri for støv og fnug.
- ▶ Sørg for, at der kun er tøj i maskinen og ikke husdyr eller børn, før du bruger den.
- ▶ Rør kun ved stikket med tørre hænder, og berør ikke eller brug apparatet, hvis du er barfodet eller har våde eller fugtige hænder eller fødder.
- ▶ Tør ikke følgende genstande i tørretumbleren.
- ▶ Sørg for ikke at påfylde mere end den nominelle belastning.
- ▶ Fjern alle genstande som lightere og tændstikker fra lommerne.
- ▶ Brug skyllemidler eller lignende produkter i overensstemmelse med vejledningen på producentens emballage.
- ▶ Opbevar ikke nogen brændbare sprays eller gas tæt på apparatet.
- ▶ Undlad at placere tunge genstande eller varmekilder eller fugt oven på maskinen.
- ▶ Hold i stikket, ikke kablet, når du tager stikket ud af stikkontakten.
- ▶ Rør ikke bagvæggen og tromlen under drift, de er varme.



ADVARSEL!

Daglig brug

- ▶ Tør ikke følgende genstande i maskinen:
 - ▶ Dele, der ikke er vasket.
 - ▶ Genstande, der er forurenede med brændbare stoffer, såsom madolie, acetone, alkohol, brændstof, benzin, petroleum, pletfjernere, terpentiner, voks, voksfjernere eller andre kemikalier. Dampene kan forårsage brand eller eksplosion. Disse genstande skal altid vaskes i hånden i varmt vand med en ekstra mængde vaskemiddel og derefter tørres i fri luft, før de tørres i maskinen.
 - ▶ Genstande, der indeholder polstring eller fyld (f.eks. puder, jakker), da fyldet kan komme ud med risiko for at blive antændt i tørretumbleren.
 - ▶ Dele som skumgummi (latex-skum), brusehoveder, vandtætte tekstiler, gummibelagte artikler og tøj eller puder. Puder fyldt med skumgummiplader bør ikke tørres i tørretumbleren.
- ▶ Drik ikke kondensvand.
- ▶ Brug ikke apparatet uden fnugfilteret eller kondensfilteret på plads eller med beskadiget filter.
- ▶ Bemærk, at den sidste del af tørrecyklussen foregår uden varme (nedkølingscyklus) for at sikre, at tøjet forbliver ved en temperatur, der ikke forårsager skade på det.
- ▶ Lad ikke maskinen være uden opsyn i længere tid, mens den kører. Hvis et langt fravær er beregnet, skal tørringscyklussen afbrydes ved at slukke for maskinen og tage stikket ud af stikkontakten.
- ▶ Undlad at slukke for maskinen, undtagen hvis tørringscyklussen er færdig, medmindre alle genstande hurtigt kan fjernes og spredes ud, så varmen kan frigives.
- ▶ Sluk for maskinen efter hvert tørreprogram for at spare elektricitet og af sikkerhedsårsager.

Vedligeholdelse/rengøring

- ▶ Sørg for, at børn holdes under opsyn, hvis de udfører rengøring og vedligeholdelse.
- ▶ Afbryd maskinen fra strømmen, inden du foretager rutinemæssig vedligeholdelse.

**ADVARSEL!****Vedligeholdelse/rengøring**

- ▶ Rengør frugfilteret og kondensfilteret efter hvert program (se PLEJE OG RENGØRING).
- ▶ Brug ikke vandspray eller damp til rengøring af maskinen.
- ▶ Brug ikke kemiske rengøringsmidler til at rengøre apparatet.
- ▶ Udskiftning af en beskadiget ledning bør kun udføres af fabrikanten, dens serviceagent eller tilsvarende kvalificerede personer for at undgå farer.
- ▶ Forsøg ikke at reparere maskinen selv. I forbindelse med reparation bedes du kontakte vores kundeservice.

Installation

- ▶ Find en placering, der gør det muligt at åbne døren helt. Installer ikke tørretumbleren bag en dør, der kan låses, en skydedør eller en dør med hængsler på den modsatte side af tørretumblerdøren, da dette begrænser den fulde åbning af tørretumblerdøren.
- ▶ Installer apparatet på et godt ventileret, tørt sted.
- ▶ Installer aldrig maskinen udendørs på et fugtigt sted eller i et område, der kan være udsat for vandlækage, som f.eks. under eller i nærheden af en vask. I tilfælde af vandlækage skal du afbryde strømforsyningen og lade maskinen tørre naturligt.
- ▶ Installer og anvend kun maskinen på steder, hvor temperaturen er over 5 °C.
- ▶ Placer ikke maskinen direkte på et tæppe eller tæt på en væg eller møbler.
- ▶ Udsæt ikke apparatet for frost, varme eller direkte sollys eller i nærheden af varmekilder (fx komfurer, varmeapparater).
- ▶ Sørg for, at de elektriske oplysninger på typeskiltet stemmer overens med strømforsyningen. Hvis de ikke gør det, skal du kontakte en elektriker.
- ▶ Brug ikke stikdåser og forlængerledninger.
- ▶ Sørg for ikke at beskadige elkablet og stikket. Hvis de bliver beskadiget skal de udskiftes af en elektriker.
- ▶ Brug en separat jordet stikkontakt til strømforsyningen, som er let tilgængelig efter installationen. Maskinen skal jordforbindes.
- ▶ Kun for Storbritannien: Maskinens strømkabel er forsynet med et 3-vejs stik (jordet), der passer til en standard 3-vejs stikkontakt. Afbryd eller afmonter aldrig det tredje ben (jordstikket). Når maskinen er installeret, skal stikket være tilgængeligt.

Tilsigtet anvendelse

Dette apparat er beregnet til tørring af genstande, der er vasket i en vandopløsning og er markeret på producentens plejemærke som egnet til tørretumbler.

Maskinen er udelukkende beregnet til husholdningsbrug inde i huset. Den er ikke beregnet til kommerciel eller industriel anvendelse. Ændringer på eller modifikationer af enheden er ikke tilladt. Utilsigtet brug kan medføre farer og tab af alt garanti- og erstatningsansvar.

Standarder og direktiver

Dette produkt opfylder kravene i alle gældende EU-direktiver med tilhørende harmoniserede standarder, der indeholder CE-mærkning.



Bemærk

Apparatet indeholder den fluorholdige drivhusgas HFC-134a (GWP: 1430). Denne gas er hermetisk forseglet.



Miljømæssig ansvarlig brug

- ▶ **Grundig dræning:** Centrifuger vasketøjet ved den maksimale centrifugeringshastighed før tørring.
- ▶ **Maksimal belastning:** Brug den maksimale påfyldningsmængde i henhold til programtabellen, men overbelast ikke tørretumbleren. For at drage fordel af den maksimale belastning kan tøjet, der skal tørres "GARDEROBEKLAR", først tørres let med "STRYGEKLAR". Ved programafslutningen skal du fjerne tøjet, som skal stryges, og tør derefter det resterende tøj for at afslutte.
- ▶ **Løsn tøjet:** Ryst vasketøjet, inden du sætter det i tørretumbleren.
- ▶ **Undgå overdreven tørring:** En overdreven tørring bør undgås. Vælg det rigtige program og det passende tørreniveau.
- ▶ **Skylemiddel unødvendigt:** Brug ikke skylemiddel, når du vasker, fordi tøjet bliver løst og blødt i tørretumblerprogrammet.
- ▶ **Rengøring af fnugfiltrene:** Rengør fnugfilteret efter hver cyklus.
- ▶ **Ventilation:** Sørg for, at apparatet er ordentligt ventileret (se INSTALLATION).
- ▶ **Genbrug af kondensvand:** Det opsamlede kondensvand kan bruges til dampjernet. Først skal det hældes gennem en fin sigte eller kaffefilterpapir. De mindste dele tilbageholdes af filteret.

i Bemærk:

På grund af tekniske ændringer kan illustrationerne i de følgende kapitler afvige fra din model.

3.1 Billede af maskinen

Front (Fig. 3-1):

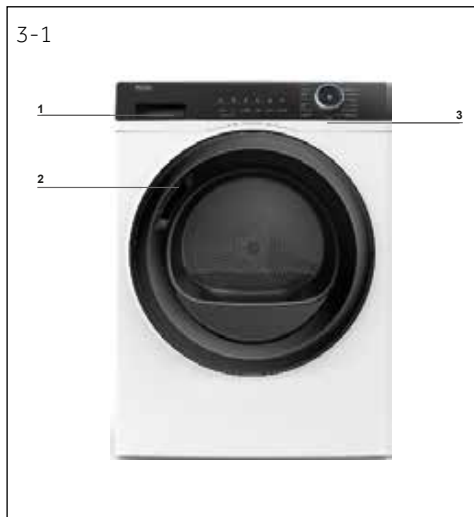

- 1 Vandbeholder
- 2 Tørretumbler-låge
- 3 Betjeningspanel

Bagside (Fig. 3-2):



- 4 Strømforsyningsforbindelse
- 5 Bagplade
- 6 Afløbsudgang
- 7 Justerbare forben

3.2 Tilbehør

Check tilbehøret og dokumentationen i overensstemmelse med denne liste (Fig. 3-3):



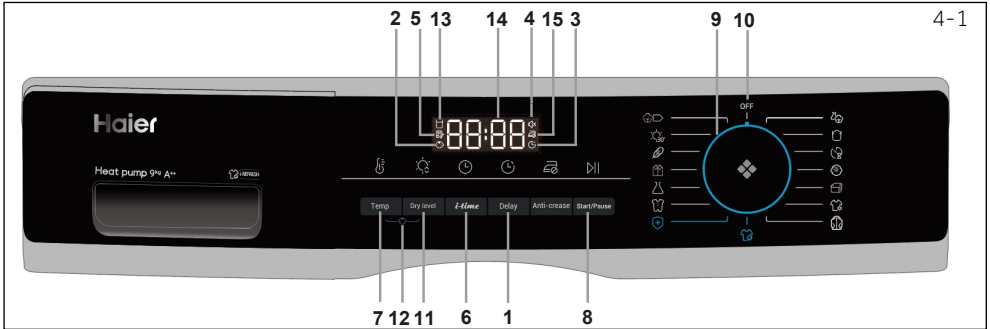

- | | | |
|---------------------------|----------------------|----------------------|
| 1 Forsinkelsesknop | 7 Temperaturknap | 13 Tom tankindikator |
| 2 Børnelåsindikator | 8 Start-/pauseknop | 14 Display |
| 3 Forsinkelsesindikator | 9 Programvalgsknap | 15 Anti-krøl knap |
| 4 Brummeindikator | 10 Tænd/sluk-knap | |
| 5 Rengør filter-indikator | 11 Tørreniveau-knap | |
| 6 Timer-knap | 12 Børnesikringsknap | |

4.1 Forsinkelsesknop

Forsinkelsesfunktion til forsinket start, tryk på knappen for at indstille tiden (fra 0 op til 12 timer). Når du aktiverer, vil indikatorikonet (Fig.4-2) blive tændt.

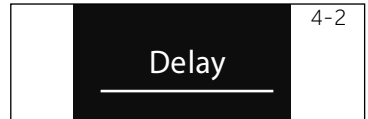

Bemærk

Denne funktion skal indstilles, når du er færdig med alle indstillinger, ellers når du drejer på drejeknappen eller trykker på knappen, vil funktionen blive slettet automatisk.

4.2 Børnelåsindikator

Børnelåsen er designet til at forhindre børn i at ændre programindstilling. For at aktivere denne funktion efter at en cyklus er blevet startet, skal du trykke på knappen Tørreniveau og Temperatur (Fig.4-3) samtidigt i 3 sekunder, indtil indikatorikonet lyser. Tryk på disse 2 knapper igen i 3 sekunder for at deaktivere.

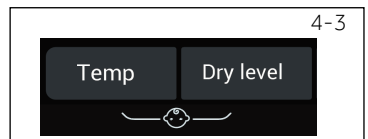

Bemærk

Når cyklussen slutter, eller strømforsyningen afbrydes, annulleres funktionen ikke automatisk.

4.3 Forsinkelsesindikator

Når du vælger forsinkelsesprogrammet (Fig. 4-4), lyser det.



4.4 Brummerindikator

Brummeren er designet til at advare brugere med en lyd som et bip. Det deaktiveres som standard. For at aktivere brummerfunktionen, tryk samtidigt på knapperne Delay og i-time i 3 sekunder, eller indtil du hører bip-lyden. For at deaktivere den skal du trykke på de samme to knapper igen i 3 sekunder.



4-6



4.5 Rengør filter-indikator

Denne indikator er designet til at minde brugere om at rense filteret før brugen. Når dette ikon (Se fig. 4-6) tænder, bør brugere rense filteret før brug. For rengøringsstrin, se afsnittet Rengøring af fnugfilter eller Kondensatorfilter i denne brugsanvisning.



Bemærk

Efter hver cyklus blinker indikatoren for at minde om rengøring af filtre.

4-7

i-time

4.6 i-time-knap

Denne funktion er designet til at tillade brugere at justere cyklussens varighed, baseret på personlige behov. Det er kun under programmerne Timer og i-Refresh at brugere kan bruge denne funktion til at justere tiden. Denne knap kan bruges til at justere tiden under Delay-funktionen (forsinkelse).

4-8

Temp.

4.7 Temperaturknap

Denne knap indstilles til justering af tørretemperaturen baseret på personlige krav eller behov. Der er 4 niveauer og det tilsvarende display vises nedenfor:

- [-] Høj temperatur,
- [-] Middeltemperatur.
- [-] Lav temperatur.
- [0 0] Kølig luft.

4-9



4.8 Start/pause-knap

Tryk på Start / Pause (Fig. 4-9) for at starte en tørrecyklus. Tryk på knappen igen for at sætte tørrecyklus på pause – indikatorlyset blinker. Tryk igen på knappen for at fortsætte.

4-10

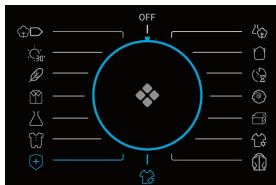

4.9 Program-knap

Vælg et af de 15 programmer ved hjælp af drejeknappen (OFF er ikke inkluderet) (Fig. 4- 10). Se afsnittet om programtilstande i manualen for yderligere information.

4-11

OFF

4.10 Tænd-/sluk-knap

Drej knappen til en eller anden position (undtagen OFF) for at starte maskinen. Drej knappen til positionen OFF for at lukke maskinen ned (Fig. 4- 11).

4.11 Knap til indstilling af tørreniveau

Tryk på knappen (Fig. 4-12) for at indstille det endelige fugtighedsindhold i vasketøjet ved slutningen af cyklusen.

Displayet vises nedenfor:

- H - } Garderobeklar
- H - } Klar til at tage på
- H - } Klar til at stryge

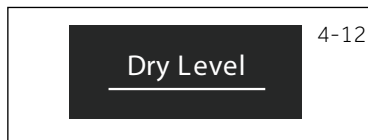

4.12 Børnelås-knap

Tryk på de 2 knapper i 3 sekunder for at aktivere børnelåsfunktionen, efter at en cyklus er blevet startet (Fig. 4-13), indtil indikatorikonet lyser. Tryk på de 2 knapper igen i 3 sekunder for at deaktivere.

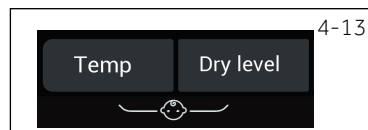

4.13 Tom tankindikator

Denne indikator er designet til at minde brugere om at, vandtanken skal tømmes (Fig. 4-14). Vigtigt: Tøm vandbeholderen efter hver tørrecyklus. Se afsnittet Tøm vandtank i manualen.



4.14 Skærm

Displayet viser den resterende tid, forsinkelsestid og anden relateret information (Fig. 4-15)..

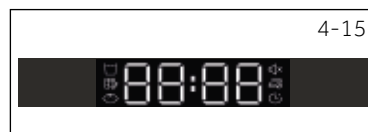

Bemærk

Den resterende tid er en standardværdi, denne tid beregnes igen afhængigt af yderligere programindstillinger og vasketøjets fugtighedsindhold.

4.15 Anti-krøl-indikator

Anti-krølfunktionen er designet til at hjælpe med at fjerne krøl i tøjet. Tromlen vil rotere efter tørrecyklusen, så der ikke er nogen grund til at bekymre sig om at glemme at tage tøjet ud. Antikrøl er deaktiveret som standard (Fig.4-16). Efter valg af programmet tænder ikonet, når tørrecyklussen slukker, vil tromlen stadig rotere i endnu 1-12 timer med kold vind. Brugere kan til enhver tid standse den ved at åbne døren, eller slukke maskinen.



Program	Standard tørregrad	Vasketøj	Maks. belastning i kg			Standardtid	Temperatur
			8	9	10		
 Bomuld *)	Klar til at tage på	Til bomuldstøj eller frakker	8	9	10	02:30	60-65 °C
 Blandet	Garderobeklar	Til blandet tørring med mere end en slags stof	5	6	6,6	02:30	60-65 °C
 Syntetisk	Klar til at tage på	Til de syntetiske stoffer	4	4,5	5	01:30	50-55 °C
 Hurtig 30'	/	En fast 30 minutters tørring	0,5	0,5	0,5	00:30	50-55 °C
 Timer	/	Til blandede tekstiler og brugere kan selv bestemme tiden	-	-	-	00:40	50-55 °C
 Finvask	Klar til at tage på	Til sarte stoffer som silke, undertøj osv.	2	2	2	01:00	50-55 °C
 BabyCare	Garderobeklar	Til babytøj eller undertøj, der kræver sterilisering ved høj temperatur	3	4	4,4	01:20	60-65 °C
 Uld	/	Til uld	3	3	3	00:30	50-55 °C
 Opvarmning	/	En hurtig tørrecyklus til at fjerne fugtighed fra tøjet, og gøre det varmt og behageligt at have på	4	5	5,5	00:30	50-55 °C
 Dyne	/	Til dunfyldte tekstiler	1	1	1	01:30	60-65 °C
 Sportstøj	Klar til at tage på	Til sportstøj	4	4,5	5	01:30	60-65 °C
 i-Refresh **)	/	En fast 30 minutters tørrecyklus til at genopfriske tøj og sterilisere det	-	-	-	00:30	50-55 °C
 Intensiv	Garderobeklar	Til tunge og store dele, som sengetøj eller håndklæder osv.	4	4,5	5	02:00	60-65 °C
 Skjorter	Klar til at tage på	Specielt til skjorter med en times antikrøl-standardindstilling	4	4,5	5	00:40	60-65 °C
 Hygiejnisk	Garderobeklar	Til stoffer som bomuld, blandet, sportstøj osv. Stoffer som uld, silke, skjorter, duvet anbefales ikke	-	-	-	03:30	60-65 °C

*) EN 61121 testprogram-indstilling Vi anbefalede at du fjerner det kondenserede vand udenfor gennem afløbsslangen, når du tørrer en fuld maskine ved hjælp af **Bomuld** programmet. Dette gør at man undgår at tømme vandtanken i løbet af programmet.

**) I-Refresh er en funktion med et patent ejet af Haier, der har til hensigt at fjerne lugt og krøl, fjerne bakterier og mider, såvel som at genopfriske tøj på kort tid. Ved at rotere og ryste, blæser vinden ind for at genopfriske og strække tøjet, selv sart tøj og uvasket stof kan håndteres forsigtigt. Denne funktion er indstillet til en 30 minutters fast tørrecyklus.

Varmepumpeteknologi

Kondensatortørretumbler med varmeveksler er fremragende med hensyn til effektivt energiforbrug. Dette er vejledningsværdier bestemt under standardbetingelser. Værdierne kan afvige fra de angivne, afhængigt af overspænding og underspænding, typen af stof i det vasketøj, der skal tørres, den resterende fugtighed i stoffet og størrelsen af belastningen.

Program bomuld/linned (10kg A++)	Centrifuge- rings hastighed i omdr./min.	Restfug- tighed in %	Tid i t:min	Energi Forbrug i kWh
Garderobeklar H - } }	1.000	ca. 60	04:40	2,34
Klar til at tage på H - } }	1.000	ca. 60	04:29	1,98
Klar til at stryge H - }	1.000	ca. 60	03:18	1,62



Miljømæssig ansvarlig brug

- ▶ Centrifuger tøjlet så tørt som muligt, inden du sætter det i tørretumbleren.
- ▶ Undgå overbelastning af tørretumbleren.
- ▶ Ryst vasketøjet løst, inden du sætter det i tørretumbleren.
- ▶ Vælg et ordentligt tørreprogram. Sørg for, at tøjlet ikke er tørret længere end nødvendigt.
- ▶ Sørg for at bruge tørretumbleren med rensede filtre.

7.1 Stivet vasketøj

Stivelsesvask efterlader en film af stivelse i tromlen og er ikke egnet til tørretumbleren.

7.2 Skyllemiddel

Brug ikke skyllemiddel, når du vasker, fordi tøjet bliver blødt og behageligt i tørretumblerprogrammet.

7.3 Bløde plejestoffer

Brug af "blød pleje-stof" kan føre til en belægning ved fnugfiltrene. Dette kan forårsage en blokering af filtre. I sådanne tilfælde anbefaler vi enten at undlade at tilføje blødt plejstof eller vælge et andet mærke. Bemærk under alle omstændigheder producentens instruktioner.

7.4 Små mængder fyld

I en mængde på mindre end 1,0 kg skal "Timer" -programmet vælges, fordi den automatiske scanning af tørreniveauet kun kan indfanges, men er stadig unøjagtigt.

7.5 Åben låge

Døren skal efterlades på klem uden at være i brug, så lågeforsøglingen på ubestemt tid forbliver i kraft.

7.6 Serviceklap

Sørg for, at serviceklappen altid er lukket under drift.

7.7 Anti-krøl-beskyttelse

Hvis tøjet ikke fjernes efter programmets afslutning, bevæger tromlen sig fra tid til anden for at forhindre foldning. Antikrøl-fasen er ca. 60 minutter.

7.8 Tøjkask, der skal stryges

skal tørres med niveau STRYGEKLAR. Dette letter stryging manuelt eller ved hjælp af maskine.

7.9 Resterende tid

Programvarigheden påvirkes af følgende faktorer: stoftype, påfyldningsmængde, absorptionskapacitet, det ønskede tørreniveau samt vaskemaskinens rotationshastighed. Disse faktorer registreres af elektronikken under programmet, og den resterende tid korrigeres i overensstemmelse hermed.

7.10 Ekstra store stykker

har en tendens til at vikles rundt. Hvis det ønskede tørreniveau derfor ikke kunne nås, løses tøjet og tørres igen med tidsprogrammet (TIMER).

7.11 Specifikt sarte stoffer

Særligt sarte stoffer, der let kan krympe eller tabe deres form, samt f.eks. silkestrømper, undertøj mv. bør ikke tørres i tørretumbleren. Læg sarte genstande i en vaskepose, og undgå at tørre dem for meget.

7.12 Trøje og strfrik

bør tørres ved STRYGEKLAR for at undgå at det krymper. En efterfølgende strækning eller træk i form skal udføres.

7.13 Akustisk signafl

Et akustisk signal lyder:

- ▶ når vandtanken er fuld
- ▶ I tilfælde af fejl:

Derudover kan det akustiske signal også vælges i følgende tilfælde:

- ▶ ved afslutningen af programmet
- ▶ når du trykker på en knap
- ▶ når du drejer på programvælgeren

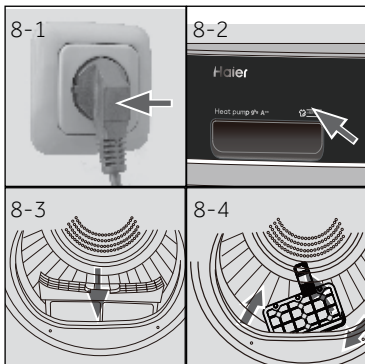

8.1 Forberedelse af apparatet

1. Tilslut maskinen til en strømforsyning (220V to 240V~/50Hz) (Fig. 8-1) Der henvises også til afsnittet INSTALLATION.
2. Sørg for at:
 - ▶ vandtanken er tom og korrekt installeret. (Fig. 8-2).
 - ▶ frugfilteret er rent og korrekt installeret. (Fig. 8-3).
 - ▶ kondensatfilteret er rent og korrekt installeret (Fig. 8-4).

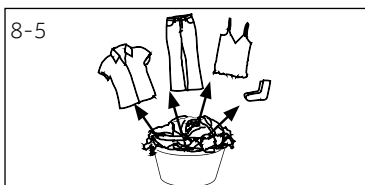

8.2 Klargøring af vasketøjet

- ▶ Sorter tøj efter stof (bomuld, syntetisk, uld osv.). Kun tørt vasketøj, der er blevet centrifugeret.
- ▶ Tøm lommerne for alle skarpe eller antændelige genstande som nøgler, tændere og tændstikker. Fjern hårdere dekorative genstande såsom brocher.
- ▶ Luk lynlåse og kroge, sørg for, at knapperne er syet fast og placer små genstande som sokker, bh'er osv. i en vaskepose.
- ▶ Fold store stykker stof som lagner, sengetæpper mv. ud.
- ▶ Følg instruktionerne på vaskemærkaten, og tør kun maskinvaskbare beklædningsgenstande



i Tips:

- ▶ Adskil hvidt tøj fra farvet.
- ▶ Udfold store genstande som lagner, duge osv.
- ▶ Sengelinned og pudebetræk skal være knappet, så små dele ikke kan samles inden i.
- ▶ Luk lynlåse og kroge, og bind løse bæltter uden metaldele, forklædesnore osv. sammen.
- ▶ Anbring små ting som sokker, bæltter, bh'er osv. i en vaskepose
- ▶ Sørg for, at alle knapper er syet stramt på.
- ▶ Sy eller fjern løse metaldele fra beklædningsgenstande, f.eks. metalknapper, bh eller bh'er inden isætning. Ellers kan sådanne dele forårsage støj og beskadige tromlen.
- ▶ Undgå at overtørre linned til let pleje. Risiko for krøl. Lad det til sidst tørre på tørresnor
- ▶ Striktøj (f.eks. T-shirts, undertøj) løber undertiden op under tørring. Brug kun tørt niveau STRYGEKLAR stryge og træk formen ud bagefter.
- ▶ Fortørret, flerlags tøj eller til sluttørring af tidsprogrammet (TIMER) skal vælges.

Belastningsreference

Lagner (enkelt)	Bomuld	Ca.. 800 g
Blandet stoftøj	/	Ca.. 800 g
Jakker	Bomuld	Ca.. 800 g
Jeans	/	Ca.. 800 g
Overalls	Bomuld	Ca.. 950 g
Pyjamas	/	Ca.. 200 g
Skjorter	/	Ca.. 300 g
Sokker	Blandede stoffer	Ca.. 50 g
T-Shirts	Bomuld	Ca.. 300 g
Undertøj	Blandede stoffer	Ca.. 70 g

8.3 Fyldning af maskinen

- ▶ Løsn og indsæt forsorert vasketøj.
- ▶ Overfyld ikke.
- ▶ Luk døren forsigtigt. Sørg for at der ikke sidder vasketøj fast.

8.4 Fjernelse og tilføjelse af vasketøj

For at fjerne eller tilføje vasketøj kan programmet til enhver tid afbrydes:

- ▶ Åben lågen. Cyklussen afbryder.
Vær forsigtig, når du fjerner eller tilføjer tøj! Det indre af tromlen eller selve vasketøjet kan være varmt, så der er fare for forbrændinger.
- ▶ For at fortsætte programmet, skal du trykke på knappen "Start/Pause" efter lukning af døren.

**FORSIGTIG!**

Ikke-tekstil såvel som små, løse eller skarpe kanter kan forårsage funktionsfejl og beskadige tøjet og maskinen.

**ADVARSEL!**

Sluk aldrig for maskinen, undtagen hvis tørringscyklussen er færdig, medmindre alle genstande hurtigt kan fjernes og spredes ud, så varmen kan frigives.

8.5 Fyldning af maskinen

1. Anbring vasketøjet jævnt i tromlen, og sørg for ikke at overbelaste tørrertumbleren.
2. Drej knappen til en eller anden position (undtagen OFF) for at starte maskinen (Fig. 8-7).



Bemærk

Skyllemidler eller lignende produkter skal bruges som specificeret i producentens instruktioner.

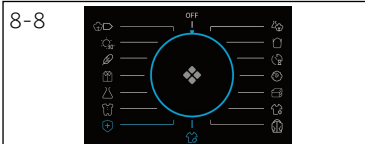

8.6 Indstil program og start

1. Vælg et af de 15 programmer ved hjælp af drejeknappen (OFF er ikke inkluderet) (Fig. 8-8), afsnittet "Indstillinger" blive vist.
2. Indstil funktioner som temperatur, tørreniveau, forsinkelse. Tryk på Start/Pause-knappen (Fig. 8-9) for at starte en tørrecyklus.

8.7 Afslutning af tørrecyklus

Tørretumbleren stopper driften automatisk, når en tørrecyklus er afsluttet. Displayet viser END i ca. 5 sek.. Åbn lågen på tørretumbleren og tag vasketøjet ud. Hvis tøjet ikke bliver taget ud, starter den krælfri funktion automatisk og displayet viser 0:00 (Denne funktion er kun tilgængelig for visse programmer).

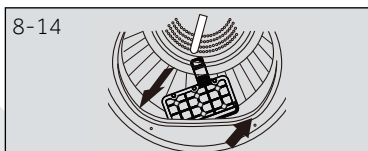
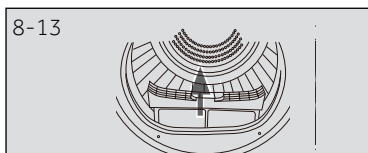

1. Drej knappen til positionen OFF for at lukke maskinen ned (Fig. 8-10).
2. Afbryd tørretumbleren fra stikkontakten (Fig. 8-11).
3. Tøm vandbeholderen efter hver tørrecyklus (Fig. 8-12).
4. Rens fnugfilteret efter hver tørrecyklus (Fig. 8-13).
5. Rens kondensfilter efter hver tørrecyklus (Fig. 8-14).

Vaskeoversigt

Vask					
 95	Vaskbar op til 95 °C normal procedure	 60	Vaskbar op til 60 °C normal procedure	 60	Vaskbar op til 60 °C blid procedure
 40	Vaskbar op til 40 °C normal procedure	 40	Vaskbar op til 40 °C blid procedure	 40	Vaskbar op til 40 °C meget blid procedure
 30	Vaskbar op til 30 °C normal procedure	 30	Vaskbar op til 30 °C blid procedure	 30	Vaskbar op til 30 °C meget blid procedure
	Vask i hånden maks. 40 °C		Bør ikke vaskes		
Blegning					
	Al slags blegning tilladt		Kun ilt/ ikke klorin		Bør ikke bleges
Tørring					
	Tørretumbling muligt normal temperatur		Tørretumbling muligt lavere temperatur		Bør ikke tørretumb- les
	Lufttørring		Tørres fladt		
Strygning					
	Stryg ved en maxi- mumtemperatur op til 200 °C		Stryg ved middel- temperatur op til 150 °C		Stryg ved lav tem- peratur op til 110 °C; uden damp (dampstrygning kan forårsage uoprettelig skade)
	Bør ikke stryges				

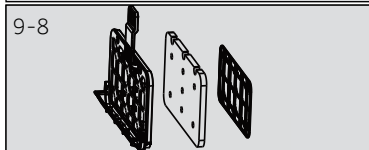
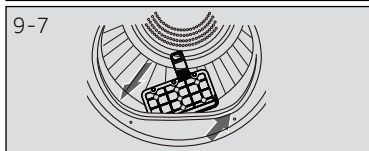
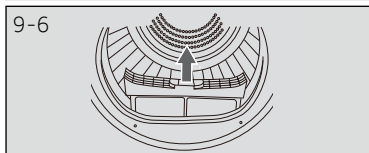
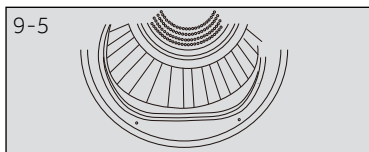
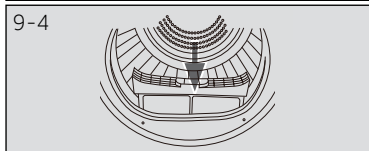
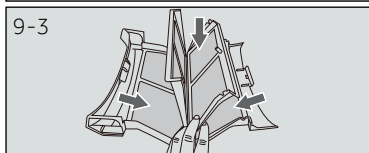
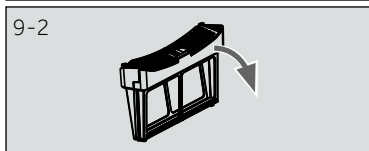
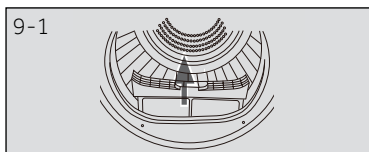

9.1 Fnug-filterrensning

Rengør fnugfilteret efter hver tørrecyklus.

1. Fjern fnugfilteret fra tromlen (Fig. 9-1).
2. Åbn fnugfiltret (Fig. 9-2).
3. Fjern fnugresterne fra Fnugfilter (Fig. 9-3).
4. Geninstaller det rensede fnugfilter i tørretumblen (Fig. 9-4).

9.2 Kondensfilterrensning

Rengør fnugfilteret efter hver tørrecyklus.

1. Åben lugen (Fig. 9-5).
2. Fjern fnugfilteret fra dets kasse (Fig. 9-6).
3. Træk kondens ud af luftkanalen (Fig. 9-7).
4. Fjern svampen, og rens filterskærmen fra eventuelle rester (Fig. 9-8).
5. Geninstaller svampen på kondensatorfilteret.

Bemærk

Hvis fnug-/kondensfilteret er meget beskidt, kan det rengøres under rindende vand. Lad det tørre grundigt inden brug.

9.3 Tømning af vandbeholderen

Under drift kondenserer damp til vand, der opsamles i vandtanken. Tøm vandbeholderen efter hver tørrecyklus.

1. Fjern vandtanken fra dens kasse (Fig. 9-9).
2. Tøm vandtanken (Fig. 9-10).
3. Geninstaller vandtanken i tørretumbleren (Fig. 9-11).



Bemærk

Brug ikke vandet til nogen form for drikke- eller madforarbejdning.

9.4 Tørretumbler

Tør ydersiden af tørretumbleren og kontrolpanelet med en fugtig klud. Brug ikke noget organisk opløsningsmiddel eller ætsende middel for at undgå beskadigelse af enheden.

9.5 Tromle

Efter nogen driftstid kan stofplejemidler eller calcium indeholdt i vandet danne en næsten usynlig film på indersiden af tromlen. Brug en fugtig klud og noget rengøringsmiddel til at fjerne det. Brug ikke noget organisk opløsningsmiddel eller ætsende middel for at undgå beskadigelse af enheden.

9.6 Fordamper

Hvis fordamperen bag kondensatorfilteret er beskidt, kan den rengøres ved hjælp af en støvsuger. Sørg for ikke at beskadige fordamperen, mens du rengør den.

Mange forekommende problemer kan løses af dig selv uden særlig ekspertise. I tilfælde af et problem bedes du tjekke alle de viste muligheder og følge instruktionerne nedenfor, før du kontakter service. Se KUNDESERVICE.



ADVARSEL!

- ▶ Inden vedligeholdelse skal du deaktivere maskinen og tage stikket ud af stikkontakten.
- ▶ Eludstyr bør kun betjenes af autoriserede elektriske eksperter, fordi ukorrekte reparationer kan forårsage betydelige følgeskader.
- ▶ Et beskadiget strømkabel bør udelukkende udskiftes af fabrikanten, dets serviceagent eller tilsvarende kvalificerede personer for at undgå fare.

Fejlfinding med displaykode

Kode	Årsag	Løsning
F2	Afløbspumpefejl	Kontakt kundeservice.
F32 F33	Kondensatorens termiske sensor er åben eller kortsluttet.	Kontakt kundeservice.
F4	Vasketøjets temperatur i tromlen ændres ikke.	Kontakt kundeservice.
FE2	Kommunikationsfejl mellem PCB og display.	Kontakt kundeservice.
LD	Temperaturen er for lav.	Brug tørretumbleren, når lufttemperaturen er højere end 5 °C.

Hvis fejlmeddelelserne vises igen, selv efter de trufne forholdsregler, skal du slukke for apparatet, afbryde strømforsyningen og kontakte kundeservice.

Fejlfinding uden displaykode

Problem	Mulig årsag	Mulig løsning
Tørretumbleren fungerer ikke.	<ul style="list-style-type: none"> Ingen forbindelse til elnettet Strømsvigt. Intet tørreprogram er indstillet. Enheden er ikke tændt Vandtanken er fuld Frontlågen er ikke lukketkorrekt. 	<ul style="list-style-type: none"> Kontroller forbindelsen til elnettet Kontroller strømforsyningen. Indstil et tørreprogram. Tænd for enheden. Tøm vandbeholderen Luk døren ordentligt.
Tørretumbleren fungerer ikke, og displayet viser <i>End.</i>	<ul style="list-style-type: none"> Vasketøjet har nået det tørreniveau, der er defineret af programmet? 	<ul style="list-style-type: none"> Kontroller, om programindstillingen er passende.
Tørretiden er for lang, og resultaterne er ikke tilfredsstillende	<ul style="list-style-type: none"> Programindstillingen er ikke korrekt Filteret er tilstoppet. Fordamperen er blokeret. Tørretumblere overbelastet. Vasketøjet er for vådt. Udluftningskanalen er blokeret. 	<ul style="list-style-type: none"> Sørg for, at programmet er indstillet korrekt. Rens filterskærmen. Rens fordamperen. Reducer mængden af vasketøj. Centrifuger tøjet ordentligt inden tørring. Kontroller og rengør afløbsfilteret.
Resterende tid på displayet stopper eller springer over.	Den resterende tid justeres kontinuerligt baseret på følgende faktorer: <ul style="list-style-type: none"> Typen af vasketøj Belastningsvægt Vasketøjets fugtighedsgrad. Stuetemperatur. 	Den automatiske justering er en normal funktion.

11.1 Forberedelse

- ▶ Fjern alt emballagemateriale inklusive polystyrenbunden. Når pakken åbnes, er der måske synlige vanddråber på plastposen og glasruden. Dette er et normalt fænomen, som er et resultat af vandprøvninger på fabrikken.



Bemærk

Bortskaf emballage på en miljørigtig måde. Kontakt din forhandler eller de lokale myndigheder for information om aktuelle bortskaffelsesmåder.



ADVARSEL!

Efter transport og installation SKAL du lade tørretumbleren stå i to timer før brug.

11.2 Transport og ventetid

Transporter kun apparatet i vandret position. Til den vedligeholdelsesfri smøring er smøroleolie placeret i kompressorens kapsel. Denne olie kan komme gennem det lukkede rørsystem under skrå transport. Inden du tilslutter apparatet til strømforsyningen, skal du vente 2 timer, så olien løber tilbage i kapslen.

11-1



11.3 Afbalancering af maskinen

Maskinen skal placeres på et sted med god udluftning. Indstil fødderne til det ønskede niveau (Fig. 11-1).

11-2

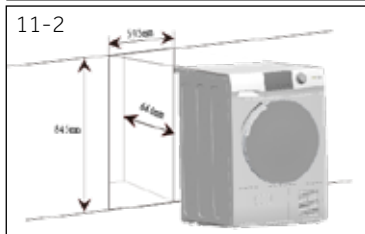

11.4 Installation under bordpladen

Det dimensioner på udkæringen skal i det mindste stemme overens med dimensionerne (Fig. 11-2).

1. Placer apparatet ved siden af åbningen. Sørg for at alle forbindelser er let tilgængelige og funktionelle.
2. Justér alle fødder nøjagtigt for at få et jævnt niveau.
3. Installer apparatet forsigtigt i udkæringen.
4. Vær opmærksom på tilstrækkelig ventilation.

11-3



11.5 Elektrisk tilslutning

Før hver tilslutning skal du kontrollere, om:

- ▶ strømforsyning, stikkontakt og sikringer stemmer overens med typeskiltet.
- ▶ stikkontakten er jordet, og at der ikke er stikdåser eller forlængerledning.
- ▶ stikket og stikkontakten stemmer helt overens.
- ▶ **Kun Storbritannien:** Det britiske stik opfylder BS1363A-standard

Sæt stikket i stikkontakten. (Fig. 11-3).



ADVARSEL!

Hvis ledningen er beskadiget, skal den udskiftes af serviceagenten (se garantikort) for at undgå fare.

11.7 Vaskemaskine-tørretumbler

Arrangementet til en pladsbesparende vaskemaskine er mulig (Fig. 11-4). Ikke alle vaskemaskiner er velegnet til dette formål. Oplysninger, såvel som det tilhørende monterings sæt, fås hos din lokale forhandler.

Monteringsvejledningen, der fulgte med sættet, informerer omhyggeligt om installationstrinene.



11.8 Nivellering af maskinen

Det er vigtigt at nivellere tørretumbleren for at sikre at maskinen kører effektivt med minimal støj. Tørretumbleren skal sættes i niveau så tæt på dens endelige position som muligt, så den står balanceret ens på alle fire fødder. Sørg for at tørretumbleren ikke rokker i nogen retning.

1. Niveller tørretumbleren fra side til side (Fig. 11-5):

- ▶ Placer niveauet bagerst på midten af tørretumbleren.
- ▶ Juster de bageste fødder indtil tørretumbleren er i niveau på siderne.
- ▶ Skru aldrig de justerbare fødder ud deres åbninger.

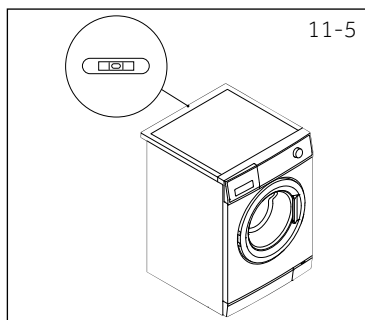

2. Niveller tørretumbleren fra for til bag (Fig. 11-6):

- ▶ Se illustrationerne på venstre side.
- ▶ Juster forreste venstre fod (drej ned).
- ▶ Gentag det ovenstående med højre fod.
- ▶ Der bør være ligevægt på begge de forreste fødder.

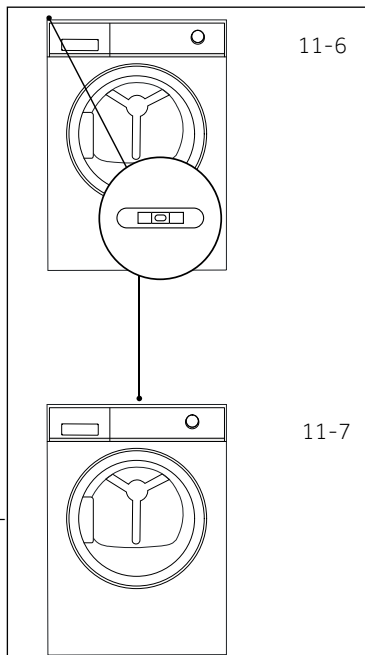

3. Kontroller igen at tørretumbleren er på niveau (Fig. 11-7):

- ▶ Placer niveauet forrest på midten af tørretumbleren.
- ▶ Sørg for at tørretumbleren ikke rokker i nogen retning.
- ▶ Hvis tørretumbleren ikke er i niveau, så gentag ovenstående trin.

Efter nivellering, skal hjørnerne af tørretumblerskabet være fri af gulvet og tørretumbleren, må ikke vippe i nogen retning

11.9 Udtømning

Tørretumbleren er forsynet med en kondensator, der opsamler vand under tørrecyklingen. Dette vand opsamles i den flytbare vandbeholder placeret øverst til venstre på tørretumbleren. Det opsamlede vand skal tømmes efter hver tørringscyklus, eller du kan indstille din tørretumbler til at tømme automatisk ved hjælp af den medfølgende slange.

Vi anbefaler at tørretumbleren indstilles til at tømme automatisk, hvor det er muligt, især når den tørrer et fuldt læs, så vil man undgå at skulle tømme vandtanken under en tørrecyklus.

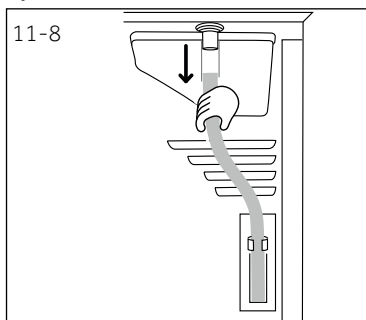

Tilslutning af afløbsslangen

1. Fjern den sorte slange fra stikket på bagsiden af tørretumbleren (Fig. 11-8)..

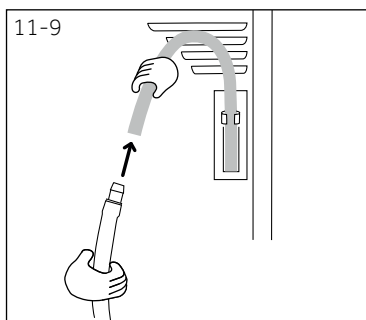

2. Vikl afløbsslangen ud (inkluderet i din tørretumbler) og tilslut den til den sorte slange (Fig. 11-9)

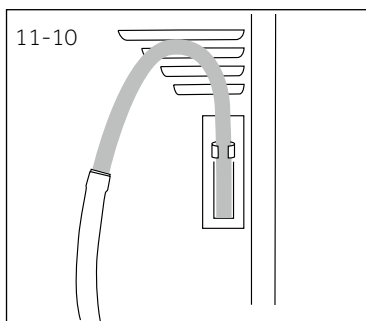

3. Læg den anden ende af afløbsslangen i et badekar eller (Fig. 11-10) standrør.

Produktseddel (jf. EU 392/2012)

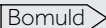
Varemærke	Haier			
Modelidentifikator	HD80-A2939 HD80-A2939S	HD90-A2939 HD90-A2939S	HD100-A2939 HD100-A2939S	HD90-A3939 HD90-A3939S
Fyldningskapacitet (kg)	8	9	10	9
Arten af tørretumbler	Kondensator			
Energiklasse	A ++			A+++
Vægtet årligt energiforbrug (AE_c i kWh/år) ¹⁾	235	265	286	200
Tørretumbler med eller uden automatik	Med automatik			
Energiforbrug for standardbomuldsprogrammet ³⁾ ved fuld last (kWh/cyklus)	1.88	2.10	2.40	1.58
Energiforbrug for standardbomuldsprogrammet ³⁾ ved delvis last (kWh/cyklus)	1.02	1.20	1.29	0.89
Strømforsøg i slukket - tilstand (W)	0.70	0.70	0.70	0.48
Strømforsøg i efterladt-tændt-tilstand (W)	0.75	0.75	0.75	0.62
Varighed af „efterladt-tændt-til- stand“ (min) ²⁾	40			
Standard tørreprogram ³⁾				
Vægtet programtid for standardtørreprogrammet ³⁾ ved fuld og delvis belastning (min)	155	180	190	150
Programtid for standardbomuldsprogrammet ³⁾ ved fuld belastning (min)	215	245	260	200
Programtid for standardbomuldsprogrammet ³⁾ ved delvis belastning (min)	120	140	145	118
Kondensations-effektivitetsklasse ⁴⁾	B			
Vægtet kondensationseffektivitet for standardbomuldsprogrammet ³⁾ ved fuld og delvis belastning (%)	83	80.8	80.3	85
Gennemsnitlig kondensationseffektivitet for standardbomuldsprogrammet ³⁾ ved fuld belastning	81	80	80	85.5
Gennemsnitlig kondenseringsef- fektivitet for standardbomuldspro- grammet ³⁾ ved delvis belastning	85	81.5	80.6	84.5
Vægtet lydeffektniveau for stan- dardbomuldsprogrammet ³⁾ ved fuld belastning (dB)	65			
Indbygget eller fritstående	Fritstående/indbygget under			

- 1) Baseret på 160 standardvaskecykluser til bomuldsprogrammer ved fuld og delvis belastning og forbruget af tilstanden med lav effekt.. Faktisk energiforbrug pr. cyklus afhænger af hvordan maskinen bruges.
- 2) I tilfælde af at der er et strømstyringssystem.
- 3) Dette program, der bruges ved fuld og delvis belastning, er det standard tørreprogram, som informationerne på etiketten og lappen relaterer til. Dette er det program, der er egnet til tørring af normalt vådt bomuldsvaskeøj, og det er det mest effektive program med hensyn til energiforbrug til bomuld.
- 4) Klasse G er den mindst effektive, og klasse A er den mest effektive.

Yderligere data

Strømforsyning (se typeskiltet) - spænding/strøm/input	220-240 V~50 Hz/ 2.4A/ 550 W (A+++)/ 630W (A++)
Tilladt omgivelsestemperatur	5 °C til 35 °C
Fluoroneret drivhusgas	HFC-134a
Rumfang	0.26 kg (A++) 0.28 kg (A+++)
GWP	1430
Tons CO ₂ svarende til	0,4

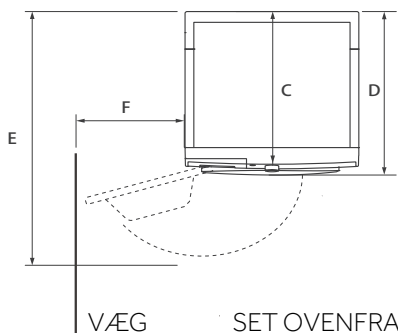
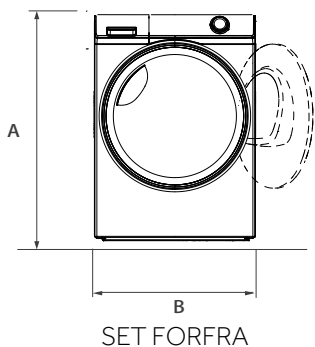

Produktdimensioner	HD90/80
A: Produktets samlede højde mm	850
B: Produktets samlede bredde mm	595
C: Produktets samlede dybde (Til hovedkontrolpanel-størrelse) mm	600
D: Produktets samlede dybde mm	665
E: Dybde på åben dør mm	1135
F: Mindste dørafstand til tilstødende væg mm	250



Bemærk: Dimensioner

Den nøjagtige højde af din vaskemaskine afhænger af, hvor langt fødderne er trukket ud fra bunden af maskinen. Det rum, hvor du installerer din vaskemaskine, skal være mindst 40 mm bredere og 20 mm dybere end dens dimensioner ..

Vi anbefaler vores Haier kundeservice og brugen af originale reservedele.
Hvis du har problemer med din maskine, skal du først tjekke afsnittet FEJLFINDING.

Hvis du ikke kan finde en løsning der, så kontakt venligst

- ▶ din lokale forhandler eller
- ▶ Service og Support-afdelingen på www.haier.com, hvor du kan finde telefonnumre og ofte stillede spørgsmål, og hvor du kan aktivere servicekravet.

For at kontakte vores service skal du sikre dig, at du har følgende oplysninger til rådighed.
Oplysningerne findes på typeskiltet.

Model _____ Serienummer _____

Se også garantikortet, der fulgte med produktet, i tilfælde af garanti.
For generelle forretningsforespørgsler, se venligst vores adresser i Europa:

Europæiske Haier-adresser			
Land*	Postadresse	Land*	Postadresse
Italien	Haier Europe Trading SRL Via De Cristoforis, 12 I-21100 Verese ITALIEN	Frankrig	Haier France SAS 53 Boulevard Ornano - Pleyad 3 F-93200 Saint Denis FRANKRIG
Spanien Portugal	Haier Iberia SL Pg. Garcia Faria, 49-51 ES-08019 Barcelona SPANIEN	Belgien-FR Belgien-NL Holland Luxembourg	Haier Benelux SA Anderlecht Route de Lennik 451 BELGIEN
Tyskland Østrig	Haier Deutschland GmbH Konrad-Zuse-Platz 6 D-81829 München TYSKLAND	Polen Tjekkiet Ungarn Grækenland Rumænien Rusland	Haier Polen Sp. zo.o. Al. Jerozolimskie 181B PL-02-222 Warszawa POLEN
Storbritannien	Haier Appliances UK Co.Ltd. 302 Bridgewater Place Birchwood Park Warrington *For yderligere information henvises til www.haier.com WA3 6x	Tjekkiske Republik og Slovenien	Haier Europe ČR s.r.o. Sokolovsk á 651/136a, CZ-186 00 Praha 8 Karlin Czech Republic

HD80-A2939/HD80-A2939S/HD90-A2939/HD90-A2939S/HD100-A2939/HD100-A2939S/HD90-A3939/HD90-A3939S

Haier





Bedienungsanleitung Wärmepumpentrockner

HD80-A2939

HD80-A2939S

HD90-A2939

HD90-A2939S

HD100-A2939

HD100-A2939S

HD90-A3939

HD90-A3939S

DE

Haier

Vielen Dank, dass Sie ein Haier-Produkt gekauft haben.

Machen Sie sich gründlich mit dieser Anleitung vertraut, bevor Sie dieses Gerät verwenden. In der Anleitung finden Sie wichtige Hinweise, die Ihnen helfen, von Anfang an perfekt saubere Wäsche zu genießen. Zusätzlich zeigt Ihnen die Anleitung, wie Sie das Gerät richtig und sicher aufstellen, in Betrieb nehmen, damit waschen und das Gerät richtig pflegen.

Bewahren Sie die Anleitung gut auf, damit Sie später darin nachlesen können.

Geben Sie die Anleitung auch mit, wenn Sie das Gerät verkaufen oder verschenken möchten. So kann sich der neue Besitzer auch gleich mit allem Wichtigem zum Gerät vertraut machen.

Legende



Warnung! - Wichtige Sicherheitsinformationen



Allgemeine Informationen und Tipps



Umweltinformationen

Entsorgung

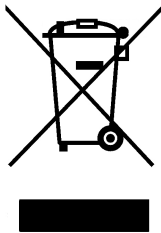

Leisten Sie einen wichtigen Beitrag zum Schutz Umwelt und der menschlichen Gesundheit. Geben Sie das Verpackungsmaterial in geeignete Behälter, um sie zu recyceln. Helfen Sie beim Recycling von elektrischen und elektronischen Altgeräten mit. Entsorgen Sie die mit diesem Symbol markierten Geräte nicht mit dem regulären Hausmüll. Geben Sie das Produkt bei Ihrer örtlichen Recyclingstelle ab oder wenden Sie sich an Ihr Stadtverwaltung.



WARNUNG!

Verletzungs- und Erstickungsgefahr!

Ziehen Sie den Netzstecker aus der Steckdose. Schneiden Sie das Netzkabel ab, entsorgen Sie es. Entfernen Sie den Türverschluss, um zu verhindern, dass Kinder und Haustiere im Gerät eingeschlossen werden.



WARNUNG!

Das Gerät darf nicht über ein externes Schaltgerät, wie beispielsweise einen Timer, versorgt oder an einen Stromkreis angeschlossen werden, der regelmäßig von einem Versorgungsunternehmen ein- und ausgeschaltet wird.

1-Sicherheitsinformationen	4
2-Bestimmungsgemäße Verwendung	7
3-Produktbeschreibung.....	8
4-Bedienfeld.....	9
5-Programme	12
6-Verbrauch.....	13
7-Anregungen und Tipps.....	14
8-Tägliche Nutzung	16
9– Pflege und Reinigung.....	20
10-Problemlösung.....	22
11-Installation.....	24
12 – Technische Daten	27
13-Kundendienst.....	29



WARNUNG!

Vor dem ersten Einsatz

- ▶ Vergewissern Sie sich zunächst, dass das Gerät nicht beim Transport beschädigt wurde.
- ▶ Entfernen Sie die gesamte Verpackung und halten Sie sie außer Reichweite von Kindern.
- ▶ Tragen Sie das Gerät immer gemeinsam mit einem Helfer – das Gerät ist recht schwer.

Tägliche Nutzung

- ▶ Das Gerät darf nur dann von Kindern ab 8 Jahren und Personen mit körperlichen oder geistigen Einschränkungen genutzt werden, wenn diese beaufsichtigt oder gründlich über den richtigen und sicheren Umgang mit dem Gerät aufgeklärt wurden, sich sämtlicher möglicher Gefahren bewusst sind.
- ▶ Halten Sie Kinder unter 3 Jahren von dem Gerät fern, sofern sie nicht ständig beaufsichtigt werden.
- ▶ Kinder dürfen nicht mit dem Gerät spielen.
- ▶ Achten Sie darauf, dass der Raum, in dem Sie das Gerät nutzen, trocken und gut belüftet ist. Die Umgebungstemperatur sollte zwischen 5 °C und 35 °C liegen.
- ▶ Decken Sie die Belüftungsöffnungen am unteren Teil des Geräts nicht mit Teppichen oder ähnlichen Dingen ab.
- ▶ Halten Sie den Bereich um den Wäschetrockner staub- und fusselfrei.
- ▶ Vergewissern Sie sich vor dem Einschalten immer, dass sich ausschließlich Wäsche im Gerät befindet – keine Haustiere oder Kinder.
- ▶ Berühren Sie den Netzstecker stets nur mit trockenen Händen. Berühren bzw. benutzen Sie das Gerät niemals, wenn Sie barfuß sind oder nasse bzw. feuchte Hände oder Füße haben.
- ▶ Trocknen Sie im Wäschetrockner keine schmutzige Wäsche.
- ▶ Achten Sie darauf, nicht mehr als die Nennlast zu belasten.
- ▶ Entfernen Sie sämtliche Fremdkörper wie Feuerzeuge und Streichhölzer aus den Taschen.
- ▶ Verwenden Sie Weichspüler und ähnliche Produkte gemäß den Gebrauchshinweisen des Herstellers.
- ▶ Sie dürfen keinesfalls brennbare Sprays und entflammbare Gase in unmittelbarer Nähe zu dem Gerät verwenden oder speichern.
- ▶ Stellen Sie keine schweren Gegenstände, nichts Heißes oder Nasses auf dem Gerät ab.
- ▶ Halten Sie beim Herausziehen des Steckers den Stecker und nicht das Kabel fest.
- ▶ Berühren Sie nicht die Rückwand und die Trommel bei laufendem Betrieb; diese sind dann heiß.

**WARNUNG!****Tägliche Nutzung**

- ▶ Folgende Dinge dürfen nicht in dem Gerät getrocknet werden:
 - ▶ Textilien, die nicht gewaschen werden.
 - ▶ Textilien, die mit brennbaren Substanzen wie Speiseöl, Aceton, Alkohol, Benzin, Diesel, Kerosin, Fleckentferner, Terpentin, Wachs, Wachsentsferner und ähnlichen Substanzen in Berührung gekommen sind. Die dadurch verursachten Dämpfe können zu Bränden bis hin zu Explosionen führen. Solche Textilien müssen grundsätzlich zuerst mit einer Extraportion Waschmittel von Hand in heißem Wasser gewaschen werden, anschließend gründlich an der Luft trocknen, bevor sie in das Gerät gegeben werden dürfen.
 - ▶ Textilien mit Polstern oder Füllungen (z.B. Kissen, Steptextilien). Bei solchen Textilien kann die Füllung mit der Gefahr sich zu entzünden austreten.
 - ▶ Textilien wie Schaumgummi (Latexschaum), Duschhauben, wasserfeste Textilien, Artikel mit Gummirücken und Kleidung oder Kissen. Kissen mit Schaumgummipolstern sollten nicht im Wäschetrockner getrocknet werden.
- ▶ Trinken Sie keinesfalls das Kondenswasser.
- ▶ Verwenden Sie das Gerät nicht ohne den ordnungsgemäß eingebauten und unbeschädigten Fussfilter bzw. Kondensatfilter.
- ▶ Bitte beachten Sie, dass die Wäsche beim letzten Schritt der Trocknungsphase (Abkühlen) ohne zusätzliche Wärmezufuhr getrocknet wird, damit sie nicht heiß im Gerät verbleibt und somit keinen Schaden nimmt.
- ▶ Lassen Sie das Gerät nicht über längere Zeit unbeaufsichtigt arbeiten. Wenn Sie etwas länger abwesend (zum Beispiel im Urlaub) sind, schalten Sie das Gerät komplett ab und ziehen den Netzstecker.
- ▶ Schalten Sie das Gerät erst aus, wenn der Trocknungszyklus beendet ist, es sei denn, Sie nehmen alle Textilien schnell heraus und verteilen sie so, dass die Wärme abgeleitet wird.
- ▶ Schalten Sie das Gerät nach dem Trocknen komplett ab; das spart Energie und dient auch der Sicherheit.

Wartung / Reinigung

- ▶ Lassen Sie Kinder nicht unbeaufsichtigt, falls diese das Gerät einmal reinigen möchten.
- ▶ Trennen Sie das Gerät vor jeglichen Wartungsarbeiten vollständig von der Stromversorgung (Netzstecker ziehen).



WARNUNG!

Wartung / Reinigung

- ▶ Reinigen Sie den Fussfilter und den Kondensatfilter nach jedem Programmdurchlauf (siehe PFLEGE UND REINIGUNG).
- ▶ Sprühen Sie kein Wasser auf das Gerät, verzichten Sie auf Dampfreiniger.
- ▶ Verwenden Sie keinesfalls Industriechemikalien zum Reinigen des Geräts.
- ▶ Falls das Netzkabel beschädigt wird, lassen Sie dies vom Hersteller, seinem Kundendienst oder einer ähnlich sachkundigen Person (zum Beispiel Elektriker) austauschen, damit es nicht zu Gefährdungen kommt.
- ▶ Versuchen Sie nicht, das Gerät selbst zu reparieren. Falls eine Reparatur ansteht, wenden Sie sich bitte an unseren Kundendienst.

Installation

- ▶ Achten Sie darauf, dass die Gerätetür unter allen Umständen problemlos geöffnet werden kann. Stellen Sie den Wäschetrockner nicht hinter abschließbaren Türen, Schiebetüren oder hinter Türen auf, die sich zum Wäschetrockner hin öffnen und so ein vollständiges Öffnen der Gerätetür verhindern würden.
- ▶ Stellen Sie das Gerät an einem gut belüfteten, trockenen Ort auf.
- ▶ Stellen Sie das nie im Freien, nicht an feuchten Plätzen auf – auch nicht an Orten, an denen unvermutet Wasser austreten kann, also auch nicht unter oder in der Nähe einer Spüle. Falls Wasser von außen an das Gerät gelangen sollte, unterbrechen Sie die Stromversorgung vollständig, anschließend lassen Sie das Gerät ohne jegliche Hilfsmittel trocknen!
- ▶ Nutzen Sie das Gerät nur an Standplätzen, an denen die Temperatur nicht unter 5°C abfallen kann.
- ▶ Stellen Sie die Maschine nicht auf Teppich oder Teppichböden, nicht nah an die Wand oder in die Nähe von Möbeln.
- ▶ Stellen Sie die Maschine nicht an kalten oder heißen Stellen, nicht im prallen Sonnenlicht, nicht in der Nähe von Wärmequellen (z. B. Öfen oder Heizungen) auf.
- ▶ Vergewissern Sie sich, dass die elektrischen Angaben auf dem Typenschild zur Stromversorgung Ihres Haushaltes passen. Falls nicht, wenden Sie sich bitte an einen Elektriker.
- ▶ Verzichten Sie auf Mehrfachsteckdosen und Verlängerungskabel.
- ▶ Achten Sie darauf, dass Netzkabel und Netzstecker nicht beschädigt werden. Bei Beschädigungen lassen Sie die defekten Teile von einem Elektriker austauschen.
- ▶ Verwenden Sie für die Stromversorgung eine separate geerdete Steckdose, die nach der Installation leicht zugänglich ist. Das Gerät muss an eine geerdete Steckdose angeschlossen werden.
- ▶ Nur für DE: Das Netzkabel des Geräts ist mit 3-poligem (geerdet) Stecker ausgestattet, der in einen 3-poligen Standardstecker (geerdet) passt. Trennen Sie den dritten Kontakt (Erdung) niemals ab. Nachdem das Gerät installiert ist, sollte der Stecker zugänglich sein.

Bestimmungsgemäße Verwendung

Dieses Gerät ist für die Trocknung von Textilien vorgesehen, die in einer Wasserlösung gewaschen wurden und die gemäß dem Herstelleretikett als trocknergeeignet gekennzeichnet sind.

Das Gerät ist ausschließlich zum Hausgebrauch in Innenräumen vorgesehen. Das Gerät darf nicht für kommerzielle oder gewerbliche Zwecke eingesetzt werden. Veränderungen an dem Gerät sind nicht zulässig. Nicht vorgesehene Verwendung kann zu Gefahren und zum Verlust aller Gewährleistungs- und Haftungsansprüche führen.

Standards und Richtlinien

Dieses Produkt ist konform mit den Anforderungen aller geltenden EU-Richtlinien der zugehörigen harmonisierten Standards, die CE-Kennzeichnung vorsehen.



Hinweis

Das Gerät enthält das fluorierte Treibhausgas HFC-134a (GWP:1430). Dieses Gas befindet sich in einem hermetisch abgedichteten System.



Umweltverträglicher Einsatz

- ▶ **Vollständige Entwässerung:** Schleudern Sie die Wäsche mit maximaler Schleudergeschwindigkeit.
- ▶ **Maximale Beladung:** Nutzen Sie das Gerät bis zur maximalen Beladungskapazität, vermeiden Sie aber unbedingt eine Überlastung des Trockners. Für die bestmögliche Nutzung der maximalen Beladungskapazität sollte Wäsche, die bis „FERTIG ZUM ANZIEHEN“ getrocknet werden soll, in einem ersten Schritt „BÜGELFERTIG“ getrocknet werden. Nach Programmende nehmen Sie einfach die Wäschestücke heraus, die gebügelt werden sollen, und lassen die übrige Wäsche dann fertig trocknen.
- ▶ **Auflockern der Wäsche:** Schütteln Sie die Wäsche zur Lockerung auf, bevor Sie diese in den Trockner legen.
- ▶ **Vermeiden Sie übermäßiges Trocknen:** Das übermäßige Trocknen sollte vermieden werden. Wählen Sie das richtige Programm und den passenden Trocknungsgrad.
- ▶ **Weichspüler nicht erforderlich:** Verzichten Sie beim Waschen auf Weichspüler; der Trockner sorgt dafür, dass die Wäsche weich und luftig wird.
- ▶ **Reinigung der Fusselfilter:** Reinigen Sie die Fusselfilter nach jedem Trocknungsvorgang.
- ▶ **Belüftung:** Stellen Sie sicher, dass das Gerät sachgemäß belüftet wird (siehe AUFSTELLUNG).
- ▶ **Wiederverwendung von kondensiertem Wasser:** Das gesammelte Kondenswasser kann für das Dampfbügeleisen verwendet werden. Vorher sollte es durch ein feines Sieb oder Kaffeefilterpapier gegossen werden. Kleinste Teile werden durch den Filter zurückgehalten.

i Hinweis:

Aufgrund technischer Änderungen können die Abbildungen in den folgenden Kapiteln von Ihrem Modell abweichen.

3.1 Bild des Gerätes

Frontseite (Abb. 3-1):

Rückseite (Abb. 3-2):

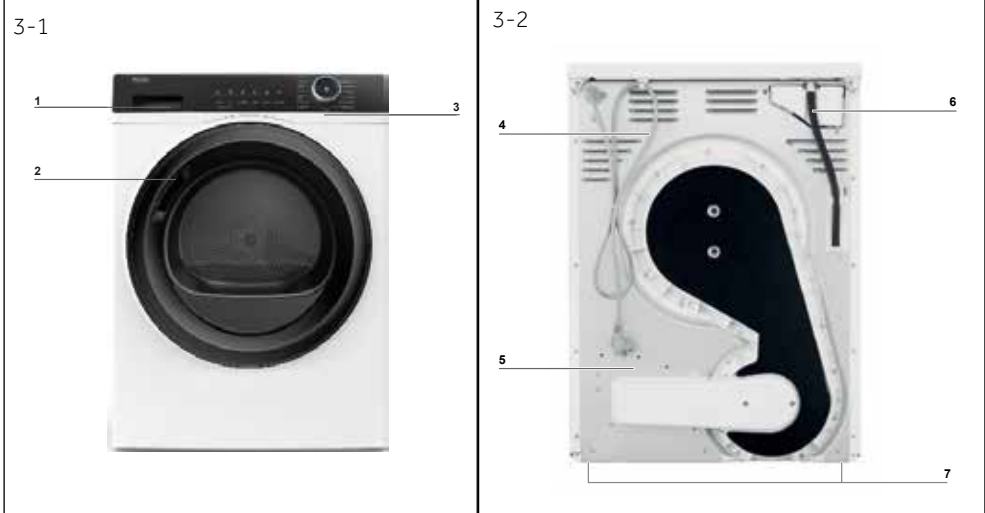

- 1 Wasserbehälter
- 2 Trommeltrocknertür
- 3 Bedienfeld

- 4 Stromversorgungskabel
- 5 Rückplatte
- 6 Ablaufanschluss
- 7 Verstellbare FüÙe

3.2 Zubehör

Überprüfen Sie das Zubehör und die Literatur entsprechend dieser Liste (Abb.:3-3):



Ablaufschlauch

Energietikette

Gewährleistungskarte

Bedienungsanleitung

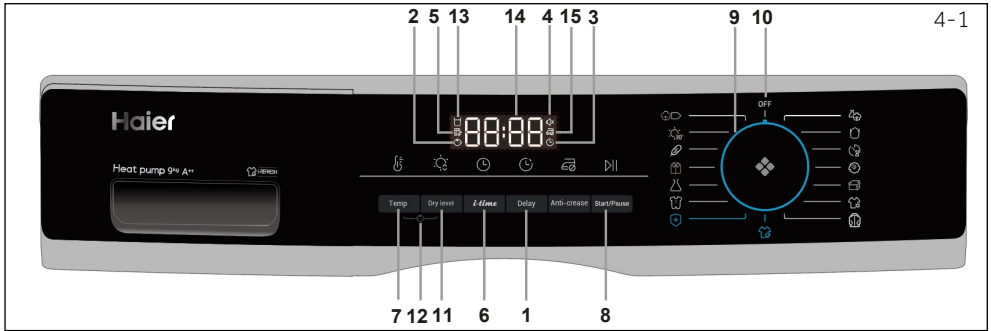

- | | | |
|---------------------------|--------------------------------|---------------------------------------|
| 1 Zeitvorwahl-Taste | 7 Temp.-Taste | Trocknungsgrad |
| 2 Kindersicherungsanzeige | 8 Start/Pause-Taste | 12 Kindersicherungstaste |
| 3 Verzögerungsanzeige | 9 Programmauswahl-
schalter | 13 Anzeige Wasserbehäl-
ter leeren |
| 4 Summeranzeige | 10 Einschalttaste | 14 Anzeige |
| 5 Luftfilteranzeige | 11 Taste für | 15 Knitterschutzanzeige |
| 6 Zeittaste | | |

4.1 Zeitvorwahl-Taste

Verzögerungsfunktion für einen verzögerten Start, drücken Sie die Taste, um die Zeit einzustellen (von 0 bis 12 Stunden). Bei Aktivierung leuchtet das Anzeigesymbol (Abb.4-2) auf.

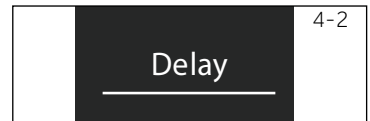

Hinweis

Diese Funktion sollte eingestellt, wenn Sie alle anderen Funktionsoptionen eingestellt haben. Andernfalls kommt es zur Deaktivierung der Zeitwahlfunktion, sobald den Programmschalter drehen oder eine Taste drücken.

4.2 Kindersicherungsanzeige

Die Kindersicherung soll verhindern, dass Kinder die Programmeinstellung verändern. Um diese Funktion zu aktivieren, drücken Sie nach dem Start eines Programms die Tasten Trockenstufe und Temperatur (Abb. 4-3) gleichzeitig 3 Sekunden lang, bis das Anzeigesymbol aufleuchtet. Um Sie zu deaktivieren drücken Sie diese 2 Tasten dann erneut für 3 Sekunden.

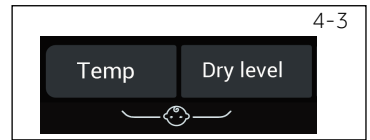

Hinweis

Wenn ein Trocknungsdurchgang endet oder die Stromzufuhr unterbrochen wird, kommt es zur automatischen Deaktivierung der Funktion.

4.3 Verzögerungsanzeige

Diese Anzeige leuchtet auf, wenn Sie das Verzögerungsprogramm (Abb. 4-4) auswählen.

4.4 Summeranzeige

Der Summer dient dazu, den Benutzer mit einem Piepton zu warnen. Er ist standardmäßig ausgeschaltet. Um die Summerfunktion zu aktivieren, drücken Sie die Tasten Delay und i-time gleichzeitig für 3 Sekunden oder bis Sie einen Piepton hören. Um Sie zu deaktivieren drücken Sie die gleichen 2 Tasten dann erneut für 3 Sekunden.



4-6



4.5 Luftfilteranzeige

Diese Anzeige soll den Benutzer daran erinnern, den Filter vor der Verwendung zu reinigen. Wenn dieses Symbol (siehe Abb. 4-6) auleuchtet, sollten die Benutzer den Filter vor der Verwendung reinigen. Die Reinigungsschritte finden Sie im Abschnitt "Reinigung des Fusselfilters" oder "Reinigung des Kondensatorfilters" in dieser Bedienungsanleitung.



Hinweis

Nach jedem Trocknungsdurchgang blinkt die Anzeige, um an die erforderliche Filterreinigung zu erinnern.

4-7



4.6 i-time Taste

Mit dieser Funktion kann der Benutzer die Zyklusdauer an seine persönlichen Bedürfnisse anpassen. Nur bei den Programmen Timer und i-Refresh kann der Benutzer diese Funktion zur Einstellung der Zeit verwenden. Außerdem kann diese Taste zur Einstellung der Zeit bei der Verzögerungsfunktion verwendet werden.

4-8



4.7 Temp.-Taste

Mit dieser Taste kann die Trocknungstemperatur je nach persönlichen Bedürfnissen oder Anforderungen eingestellt werden. Es gibt 4 Stufen und die entsprechende Anzeige ist unten dargestellt:

- [- -] Hohe Temperatur.
- [- -] Mittlere Temperatur.
- [- -] Niedrige Temperatur.
- [0 0] Kühle Luft.

4-9

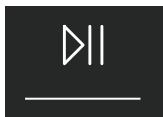

4.8 Start/Pause-Taste

Drücken Sie Start/Pause (Abb. 4-9), um einen Trocknungsdurchgang zu starten. Drücken Sie die Taste erneut, wenn Sie den Trocknungsvorgang anhalten möchten – die Anzeigeleuchte blinkt jetzt. Drücken Sie die Taste erneut, um den Trocknungsdurchgang fortzusetzen.

4-10

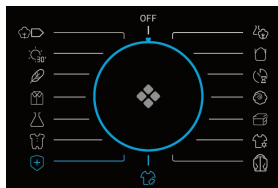

4.9 Programmauswahlschalter

Wählen Sie eines der 15 Programme durch Drehen des Drehknopfes (die OFF ist nicht enthalten) (Abb. 4-10). Weitere Informationen finden Sie im Abschnitt Programmmodi im Benutzerhandbuch.

4-11



4.10 Einschalttaste

Bewegen Sie den Drehknopf in eine beliebige Position (mit Ausnahme von AUS), um die Maschine zu starten. Bewegen Sie den Drehknopf in die AUS-Position, um die Maschine auszuschalten (Abb. 4-11).

4.11 Taste für Trocknungsgrad

Drücken Sie die Taste (Abb. 4-12), um den endgültigen Feuchtigkeitsgehalt der Wäsche am Ende des Trocknungsdurchgangs einzustellen. Die Anzeige wird unten dargestellt.

- ⌌ - 3 } Schrankfertig
- ⌌ - 2 } Fertig zum Anziehen
- ⌌ - 1 } Bügelfertig

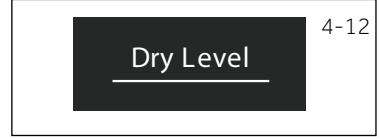

4.12 Kindersicherungstaste

Zur Aktivierung der Kindersicherungsfunktion nach dem Starten eines Trocknungsdurchgangs drücken Sie einfach die 2 Tasten (Abb. 4-13) für 3 Sekunden, bis das Anzeigesymbol aufleuchtet. Zum Deaktivieren drücken Sie die 2 Tasten dann erneut für 3 Sekunden.

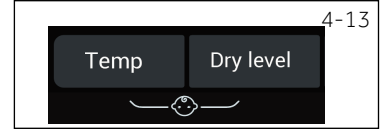

4.13 Anzeige Wasserbehälter leeren

Diese Anzeige soll den Benutzer daran erinnern, dass der Wassertank geleert werden sollte (Abb. 4-14). Wichtig: Leeren Sie den Wasserbehälter nach jedem Trocknungsdurchgang. Siehe dazu den Abschnitt Wasserbehälter im Benutzerhandbuch.



4.14 Display

Die Anzeige zeigt die Restzeit, die Verzögerungszeit und andere wichtige Informationen an (Abb. 4-15).



Hinweis

Die Restzeit ist ein Standardwert, diese Zeit wird in Abhängigkeit von weiteren Programmeinstellungen und dem Feuchtigkeitsgehalt der Wäsche neu berechnet.

4.16 Knitterschutz-Anzeige

Die Knitterschutz-Funktion hilft, Falten in der Kleidung zu entfernen. Die Trommel dreht sich nach dem Trocknungszyklus, um die Wäsche zu strecken, so dass Sie sich keine Sorgen mehr machen müssen, dass Sie vergessen, die Wäsche herauszunehmen. Die Knitterschutzfunktion ist standardmäßig deaktiviert (Fig. 4-16). Nach der Auswahl des Programms leuchtet das Symbol auf. Wenn der Trocknungszyklus beendet ist, dreht sich die Trommel noch 1-12 Stunden lang mit kaltem Wind weiter. Der Benutzer kann diesen Vorgang jederzeit durch Öffnen der Tür oder Ausschalten des Geräts stoppen.



5-Programme

DE

Programm	Standard Trocknungsgrad	Wäsche	Max. Beladung (kg)			Standard Zeit	Temperatur
			8	9	10		
 Baumwolle*	Fertig zum Anziehen	Für Kleider oder Mäntel aus Baumwolle	8	9	10	02:30	60-65°C
 Mischwäsche	Schrankfertig	Für Trockenmischungen mit mehr als einem Stoff	5	6	6,6	02:30	60-65°C
 Synthetik	Fertig zum Anziehen	Für diese Synthetikfasern	4	4,5	5	01:30	50-55°C
 Schnell 30'	/	Feste 30 Minuten trocken	0,5	0,5	0,5	00:30	50-55°C
 Timer	/	Für Mischgewebe und Benutzer können die Trocknungszeit selbst bestimmen	–	–	–	00:40	50-55°C
 Feinwäsche	Fertig zum Anziehen	Für empfindliche Stoffe wie Seide, Unterwäsche usw.	2	2	2	01:00	50-55°C
 Babykleidung	Schrankfertig	Für Babykleidung und Unterwäsche, die bei hohen Temperaturen sterilisiert werden muss	3	4	4,4	01:20	60-65°C
 Wolle	/	Für Wollkleidung	3	3	3	00:30	50-55°C
 Anwärmen	/	Ein schneller Trocknungszyklus, um die Kleidung zu entfeuchten und sie warm und angenehm zu tragen zu machen	4	5	5,5	00:30	50-55°C
 Daune	/	Für federgefüllte Kleidung	1	1	1	01:30	60-65°C
 Sport	Fertig zum Anziehen	Für Sportbekleidung	4	4,5	5	01:30	60-65°C
 i-Refresh**)	/	Ein fester 30-Minuten-Trocknungszyklus für die Wiederherstellung der Frische der Kleidung und die Sterilisierung	–	–	–	00:30	50-55°C
 Voluminös	Schrankfertig	Für schwere und große Gegenstände wie Bettlaken oder Handtücher usw.	4	4,5	5	02:00	60-65°C
 Hemden	Fertig zum Anziehen	Speziell für Hemden mit der Standardeinstellung 1 Stunde Knitterschutz	4	4,5	5	00:40	60-65°C
 Hygiene	Schrankfertig	Für Stoffe wie Baumwolle, Mischgewebe, Sport und so weiter. Stoffe wie Wolle, Seide, Hemden, Bettdecke sind nicht vorgeschlagen	–	–	–	03:30	60-65°C

* Einstellung Testprogramm EN 61121 Wir empfehlen, das Kondenswasser beim Trocknen einer vollen Beladung mit dem Programm **Baumwolle** extern über den Ablaufschlauch abzulassen. Dadurch wird vermieden, dass der Wasserbehälter während des Programms entleert wird.

** I-Refresh ist eine von Haier patentierte Funktion zur Entfernung von Gerüchen und Falten, zur Beseitigung von Bakterien und Milben sowie zur Auffrischung von Kleidung in kurzer Zeit. Durch Drehen und Schütteln bläst der Wind in die frische und gestreckte Kleidung, auch empfindliche Kleidung und ungewaschene Stoffe können gut gepflegt werden. 30 Minuten Trocknungszyklus sind fest eingestellt.

Wärmepumpentechnik

Der Kondensationstrockner mit Wärmetauscher zeichnet sich durch hervorragende Werte in Bezug auf einen effizienten Energieverbrauch aus. Hier finden sich die unter Standardbedingungen ermittelten Richtwerte. Die Werte können je nach Abhängigkeit von Über- und Unterspannung, der Art des Gewebes, der Zusammensetzung der zu trocknenden Wäsche, der Restfeuchte und der tatsächlichen Belastung von den angegebenen Werten abweichen.

Programm Baumwolle/Leinen (10kg A++)	Schleuder- geschwindig- keit in UpM	Restfeuchtegehalt in %	Zeit in h:mm	Energie Verbrauch in kWh
Schrankfertig H - }]	1000	ungefähr 60	04:40	2,34
Fertig zum Anziehen H -]]	1000	ungefähr 60	04:29	1,98
Bügelfertig H -]	1000	ungefähr 60	03:18	1,62



Umweltverträglicher Einsatz

- ▶ Schleudern Sie die Wäsche so trocken wie möglich, bevor Sie diese in den Wäschetrockner legen.
- ▶ Vermeiden Sie unbedingt eine Überladung des Wäschetrockners.
- ▶ Schütteln Sie die Wäsche zum Lockern auf, bevor Sie diese in den Wäschetrockner legen.
- ▶ Wählen Sie ein jeweils geeignetes Trocknungsprogramm aus. Achten Sie darauf, dass die Wäsche nicht länger als notwendig getrocknet wird.
- ▶ Achten Sie darauf, dass der Wäschetrockner nur mit gereinigten Filtern benutzt wird.

7.1 Gestärkte Wäsche

Gestärkte Wäsche hinterlässt eine Stärkeschicht in der Trommel und ist daher nicht für die Trocknung in einem Wäschetrockner geeignet.

7.2 Weichspüler

Verzichten Sie beim Waschen auf Weichspüler; der Trockner sorgt dafür, dass die Wäsche luftig und weich wird.

7.3 Weichpflegetücher

Die Verwendung von „Weichpflegetüchern“ kann zu unerwünschten Ablagerungen auf dem Fusselfiltern führen. Das kann die Verstopfung der Filter verursachen. In solchen Fällen empfehlen wir entweder auf die Verwendung von Weichpflegetüchern zu verzichten oder wählen Sie ein anderes Produkt. Beachten Sie in allen Fällen die Gebrauchsanweisungen des Herstellers.

7.4 Kleinere Lademengen.

Bei Menge von weniger als einem 1,0 kg sollte das „Timer“-Programm gewählt werden, weil die automatische Kontrolle des Trocknungsgrads in diesem Fall ungenau sein kann.

7.5 Geöffnete Tür

Bei Nichtbenutzung sollte die Tür angelehnt sein, um die Türdichtung für eine längere Lebenszeit zu schonen.

7.6 Wartungsklappe

Achten Sie darauf, dass die Wartungsklappe bei laufendem Betrieb stets geschlossen ist.

7.7 Antiknitterschutz

Wenn nach dem Ende des Programms die Wäsche nicht aus dem Gerät genommen wird, bewegt sich die Trommel in bestimmten Abständen, ein Verknittern zu verhindern. Der Antiknitterschutzphase ist etwa 60 Minute lang.

7.8 Wäsche, die gebügelt werden soll

sollten mit dem Trockengrad BÜGELFERTIG getrocknet werden. Das erleichtert das Bügeln per Hand oder mit dem Automaten.

7.9 Restzeit

Die Programmdauer hängt von den folgenden Faktoren ab: Gewebetyp, Lademenge, Absorptionsvermögen, der gewünschte Trocknungsgrad, sowie die Schleudergeschwindigkeit der Waschmaschine. Diese Faktoren werden im Programmdurchlauf durch die Elektronik registriert und die Restzeit des Programms wird entsprechend angepasst.

7.10 Sehr große Wäsche- und Kleidungsstücke

neigen dazu, sich aufzuwickeln. Wenn aus diesem Grund der gewünschte Trocknungsgrad nicht erreicht werden konnte, sollten Sie die Wäschestücke auflockern und die Trocknung mit dem Zeitprogramm (TIMER) wiederholen.

7.11 Besonders empfindliche Gewebe

Textilien, die schnell einlaufen oder ihre Form verlieren (wie Seidenstrümpfe, Dessous und dergleichen) sollten nicht im Wäschetrockner getrocknet werden. Geben Sie etwas empfindlichere Textilien in einen Wäschebeutel, trocknen Sie diese nicht zu lange.

7.12 Jersey und Tricotstoffe

sollten um ein Einlaufen zu verhindern BÜGELFERTIG getrocknet werden. Anschließend sollten die Wäschestücke vorsichtig in ihre Form gezogen werden.

7.13 Tonsignal

Ein akustisches Signal ertönt:

- ▶ wenn der Wasserbehälter voll ist
- ▶ bei Fehlfunktionen

Zusätzlich kann ein Tonsignal in den folgenden Fällen ausgewählt werden:

- ▶ zum Programmende
- ▶ beim Betätigen einer Taste
- ▶ beim Drehen des Programmwahlknopfes

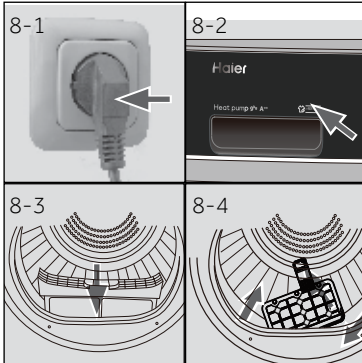

8.1 Vorbereitung des Geräts

1. Schließen Sie die Maschine an eine passende Steckdose an (220 V bis 240 V~/50 Hz) (Abb. 8-1). Lesen Sie dazu auch den Abschnitt AUFSTELLUNG.
2. Achten Sie darauf, dass:
 - ▶ der Wasserbehälter leer und ordnungsgemäß eingesetzt ist. (Abb. 8-2).
 - ▶ Fusselfilter sauber und ordnungsgemäß eingesetzt ist. (Abb. 8-3).
 - ▶ Kondensatfilter sauber und ordnungsgemäß eingesetzt ist (Abb. 8-4).

8.2 Vorbereitung der Wäsche

- ▶ Sortieren Sie die Wäsche nach Gewebeat (Baumwolle, Synthetik, Wolle usw.). Trocknen Sie nur zuvor geschleuderte Wäschestücke.
- ▶ Leeren Sie Hosen- und sonstige Taschen von scharfen oder entflammbar Gegenständen, wie beispielsweise Schlüssel, Feuerzeuge und Streichhölzer. Entfernen Sie harte Schmuckobjekte wie Broschen.
- ▶ Schließen Sie Reißverschlüsse und Haken, achten Sie darauf, dass Knöpfe fest angenäht sind. Kleinere Stücke, wie Socken, BH usw. sollten in einen Wäschebeutel gepackt werden.
- ▶ Falten Sie größere Textilien, wie Bettwäsche, Tischdecken usw. auseinander.
- ▶ Beachten Sie die Hinweise auf den Pflegeetiketten, trocknen Sie nur Textilien, die ausdrücklich zum Trocknen im Wäschetrockner geeignet sind.

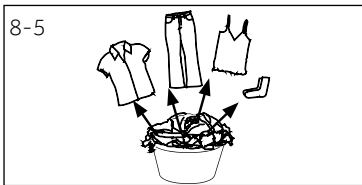

Tipps:

- ▶ Trennen Sie weiße und farbige Wäsche.
- ▶ Falten Sie größere Wäschestücke, wie etwas Laken, Tischtücher usw. auseinander.
- ▶ Bett- und Kissenbezüge sollten zugeknüpft sein, sodass keine kleineren Wäschestücke hineinrutschen können.
- ▶ Schließen Sie Reißverschlüsse und Haken, verknoten Sie lose Gürtel (ohne Metallteile), Bänder usw.
- ▶ Packen Sie kleinere Stücke, wie Socken, BH usw., sollten in einen Wäschebeutel.
- ▶ Achten Sie darauf, dass alle Knöpfe fest angenäht sind.
- ▶ Metallteile an Kleidungsstücken, wie Metallknöpfe, BH-Bügel usw., müssen entweder fest angenäht sein oder vor dem Trocknen abgenommen werden. Andernfalls können diese Teile Lärm verursachen und die Trommel beschädigen.
- ▶ Trocknen Sie pflegeleichte Leinenstoffe nicht zu lange. Andernfalls könnten dies knittern. Lassen Sie diese abschließend an der Luft fertigtrocknen.
- ▶ Trikotstoffe (wie beispielsweise Unterwäsche) können während des Trocknens an Form verlieren. Nutzen Sie nur den Trockengrad BÜGELFERTIG und ziehen Sie die Kleidungsstücke anschließend in Form.
- ▶ Für vorgetrocknete, mehrschichtige Kleidungsstücke oder für das abschließende Trocknen sollte das Zeitprogramm (TIMER) ausgewählt werden.

Ladungsreferenz

Bettlaken (single)	Baumwolle	Ca. 800 g
Kleidungsstücke aus Mischgewebe	/	Ca. 800 g
Jacken	Baumwolle	Ca. 800 g
Jeans	/	Ca. 800 g
Arbeitsanzüge	Baumwolle	Ca. 950 g
Pyjama	/	Ca. 200 g
Hemden	/	Ca. 300 g
Socken	Mischgewebe	Ca. 50 g
T-Shirts	Baumwolle	Ca. 300 g
Unterwäsche	Mischgewebe	Ca. 70 g

8.3 Das Gerät beladen

- ▶ Vorsortierte Wäsche auflockern und in das Gerät legen.
- ▶ Nicht überladen.
- ▶ Schließen Sie die Tür vorsichtig. Achten Sie dabei darauf, dass kein Wäschestück eingeklemmt wird.

8.4 Einlegen und Herausnehmen der Wäsche

Zum Herausnehmen oder Einlegen von Wäsche kann das Programm jederzeit unterbrochen werden:

- ▶ Öffnen Sie die Tür. Der Trocknungsdurchgang wird unterbrochen. Seien Sie vorsichtig, wenn Sie Wäsche herausnehmen oder in das Gerät hineinlegen! Der Innenraum der Trommel, sowie die Wäschestücke selber können heiß sein, sodass die Gefahr von Verbrennungen besteht.
- ▶ Zur Fortsetzung des Programms drücken Sie die „Start/Pause“-Taste nach dem Schließen der Tür.

**VORSICHT!**

Nicht-Textile, sowie kleine Gegenstände mit scharfen Kanten können Fehlfunktionen verursachen, Wäsche und Gerät beschädigen.

**WARNUNG!**

Schalten Sie das Gerät niemals vor dem Ende des Trocknungsdurchgangs ab, sofern Sie nicht sofort alle Textilien aus dem Gerät entnehmen und diese zum Abkühlen ausbreiten, damit sich die Hitze verflüchtigt.

8.5 Beladung des Wäschetrockners

1. Platzieren Sie die Wäsche gleichmäßig verteilt in der Trommel und achten Sie darauf, dass Sie die Trommel nicht überladen.
2. Bewegen Sie den Drehknopf in eine beliebige Position (mit Ausnahme von AUS), um die Maschine zu starten (Abb. 8-7).



Hinweis

Weichspüler oder ähnliche Produkte für die Gewebepflege sind gemäß den Herstelleranweisungen zu verwenden.

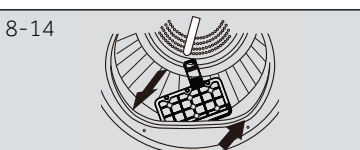
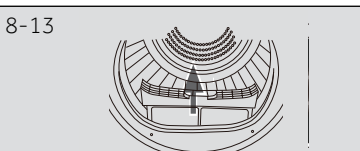
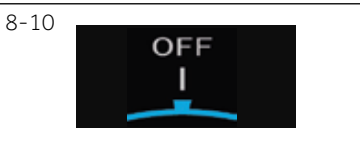
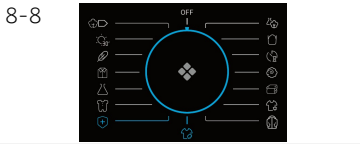

8.6 Einstellen des Programms und Starten























1. Wählen Sie eines der 15 Programme durch Drehen des Knopfes aus (das OFF ist nicht enthalten) (Abb. 8-8), und die Standardeinstellungen werden angezeigt.
2. Stellen Sie Funktionen, wie Temperatur, Trockengrad, Zeitvorwahl. Drücken Sie anschließend die Start-/Pausentaste (Abb. 8-9), um den Trocknungsdurchlauf zu starten.

8.7 Ende des Trocknungsdurchgangs

Der Wäschetrockner stoppt den Betrieb automatisch, wenn ein Trockenzyklus abgeschlossen ist. Das Display zeigt ca. 5 Sek. END an. Öffnen Sie die Trocknertür und nehmen Sie die Wäsche heraus. Wenn die Wäsche nicht entnommen wird, startet die Knitterfrei-Funktion automatisch und auf dem Display erscheint 0:00 (Diese Funktion ist nur bei einigen Programmen verfügbar).

1. Bewegen Sie den Drehknopf in die AUS-Position, um die Maschine auszuschalten (Abb. 8-10).
2. Ziehen Sie den Gerätenetzstecker (Abb. 8-11).
3. Leeren Sie den Wasserbehälter nach jedem Trocknungsdurchgang (Abb. 8-12).
4. Reinigen Sie den Fussfilter nach jedem Trocknungsdurchgang (Abb. 8-13).
5. Reinigen Sie den Kondensatfilter nach jedem Trocknungsdurchgang (Abb. 8-14).

Pflegediagramm

Waschen		
 Waschbar bis zu 95°C normaler Vorgang	 Waschbar bis zu 60°C normaler Vorgang	 Waschbar bis zu 60°C milder Vorgang
 Waschbar bis zu 40°C normaler Vorgang	 Waschbar bis zu 40°C milder Vorgang	 Waschbar bis zu 40°C sehr milder Vorgang
 Waschbar bis zu 30°C normaler Vorgang	 Waschbar bis zu 30°C milder Vorgang	 Waschbar bis zu 30°C sehr milder Vorgang
 Handwäsche max. 40°C	 Nicht waschen	
Bleichen		
 Sämtliche Bleichverfahren möglich	 Nur Sauerstoff/ kein Chlor	 Nicht bleichen
Trocknen		
 Trocknergeeignet normale Temperatur	 Trockner geeignet niedrige Temperatur	 Nicht im Trockner trocknen
 Auf der Leine trocken- nen	 Flach ausgelegt trocknen	
Bügeln		
 Bei maximaler Tem- peratur bis 200 °C bügeln	 Bei mittlerer Tem- peratur bis 150°C bügeln	 Bei niedriger Tem- peratur bis 110 °C ohne Dampf bügeln (Dampfbügeln kann schwere Beschädi- gungen hervorrufen)
 Nicht bügeln		

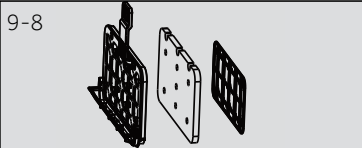
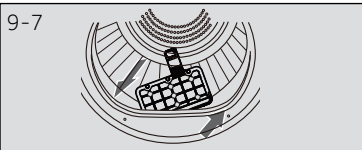
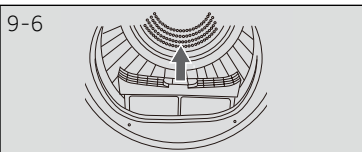
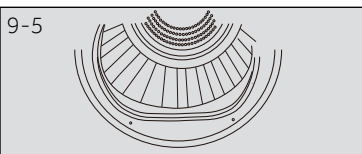
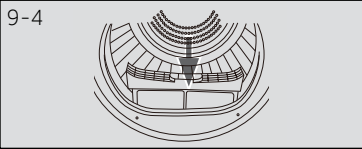
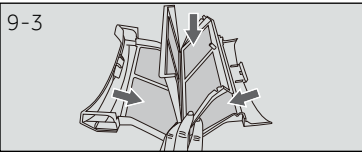
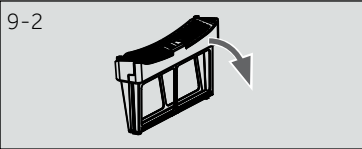
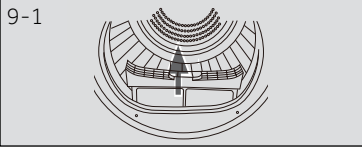

9.1 Reinigung des Fusselfilters

Reinigen Sie den Fusselfilter nach jedem Trocknungsdurchgang.

1. Nehmen Sie den Fusselfilter aus der Trommel (Abb. 9-1).
2. Öffnen Sie den Fusselfilter (Abb. 9-2).
3. Entfernen Sie die Flusenreste aus dem Flusensieb (Abb. 9-3).
4. Setzen Sie den gereinigten Fusselfilter wieder in die Trocknertrommel ein (Abb. 9-4).

9.2 Reinigung des Kondensatfilters

Reinigen Sie den Fusselfilter nach jedem Trocknungsdurchgang.

1. Öffnen Sie die Tür (Abb. 9-5).
2. Ziehen Sie den Fusselfilter aus dem vorderen Kanal heraus (Abb. 9-6).
3. Ziehen Sie den Kondensatfilter aus dem Luftrohr (Abb. 9-7).
4. Nehmen Sie den Schwamm heraus und reinigen Sie den Siebfilter von allen Rückständen (Abb. 9-8).
5. Setzen Sie den Schwamm wieder in den Kondensatfilter ein.

Hinweis

Wenn der Fussel-/Kondensatfilter stark verschmutzt ist, kann er unter fließendem Wasser ausgewaschen werden. Lassen Sie das Geräteteil vor der erneuten Benutzung gründlich trocknen.

9.3 Leeren Sie den Wasserbehälter

Während des laufenden Betriebs kondensiert Dampf zu Wasser, das im Wasserbehälter aufgefangen wird. Leeren Sie den Wasserbehälter nach jedem Trocknungsdurchgang.

1. Nehmen Sie den Wasserbehälter aus seinem Gehäuse heraus (Abb. 9-9).
2. Leeren Sie den Wasserbehälter (Fig. 9-10).
3. Setzen Sie den Wasserbehälter wieder in den Wäschetrockner ein (Abb. 9-11).



Hinweis

Sie dürfen das Wasser keinesfalls für die Zubereitung von Getränken oder Speisen jeglicher Art verwenden.

9.4 Wäschetrockner

Wischen Sie die Außenseite des Wäschetrockners und das Bedienfeld mit einem feuchten Tuch ab. Verwenden Sie keinesfalls organische Lösungsmittel oder ätzende Substanzen, da diese das Gerät beschädigen könnten.

9.5 Trommel

Nach einer bestimmten Betriebszeit können Gewebepflegesubstanzen oder das im Wasser gelöste Kalzium sich als so gut wie unsichtbare Schicht auf den Innenseiten der Trommel ablagern. Diese kann mithilfe eines angefeuchteten Tuchs und mit etwas mildem Reinigungsmittel entfernt werden. Verwenden Sie keinesfalls organische Lösungsmittel oder ätzende Substanzen, da diese das Gerät beschädigen könnten.

9.6 Verdampfer

Wenn der Verdampfer hinter dem Kondensatfilter verschmutzt ist, kann er mithilfe eines Staubsaugers gereinigt werden. Achten Sie darauf, den Verdampfer während der Reinigung nicht zu beschädigen.

Viele auftretende Probleme können Sie selbst ohne spezielles Fachwissen lösen. Falls einmal ein Problem auftreten sollte, prüfen Sie sämtliche erwähnten Ursachen und probieren die nachstehenden Abhilfemaßnahmen, bevor Sie sich an den Kundendienst wenden. Siehe KUNDENDIENST.



WARNUNG!

- ▶ Schalten Sie das Gerät aus und ziehen Sie den Netzstecker aus der Steckdose, bevor Sie das Gerät warten.
- ▶ Da elektrische Arbeiten zu schweren Folgeschäden führen können, sollten solche Tätigkeiten nur von Elektrofachleuten ausgeführt werden.
- ▶ Falls das Netzkabel beschädigt wird, lassen Sie dies nur vom Hersteller, seinem Kundendienst oder einer ähnlich sachkundigen Person (zum Beispiel Elektriker) austauschen, damit es nicht zu Gefährdungen kommt

Fehlersuche und -behebung mit Anzeigecode

Code	Ursache	Lösung
F2	Entleerungspumpenfehler.	Den Kundendienst kontaktieren
F32 F33	Kondensatwärmesensor ist unterbrochen oder kurzgeschlossen.	Den Kundendienst kontaktieren
F4	Die Temperatur der Wäsche in der Trommel verändert sich nicht.	Den Kundendienst kontaktieren
FF2	Kommunikationsfehler zwischen der gedruckten Schaltungsplatine (PCB) und der Anzeige.	Den Kundendienst kontaktieren
L0	Temperatur ist zu niedrig.	Der Trockner darf nur bei einer Umgebungstemperatur der Luft von mehr 5°C benutzt werden.

Falls die entsprechenden Fehlercodes auch nach Abhilfemaßnahmen weiter angezeigt werden, schalten Sie die Maschine ab, ziehen den Netzstecker aus der Steckdose und wenden sich an den Kundendienst.

Fehlersuche und -behebung ohne Anzeigecodes

Problem	Mögliche Ursache	Mögliche Lösung
Der Wäschetrockner setzt sich nicht in Betrieb.	<ul style="list-style-type: none"> • Die Verbindung zur Netzstromversorgung ist unzureichend. • Stromausfall. • Es wurde kein Trocknungsprogramm eingestellt. • Das Gerät wurde nicht eingeschaltet. • Der Wasserbehälter ist voll. • Die Tür ist nicht richtig geschlossen. 	<ul style="list-style-type: none"> • Überprüfen Sie die Verbindung zur Netzstromversorgung. • Prüfen Sie die Netzstromversorgung. • Stellen Sie ein Trocknungsprogramm ein. • Schalten Sie das Gerät ein. • Leeren Sie den Wasserbehälter. • Schließen Sie die Gerätetür richtig.
Der Wäschetrockner setzt sich nicht in Betrieb und die Anzeige zeigt End an.	<ul style="list-style-type: none"> • Hat die Wäsche bereits den durch das Programm definierten Trocknungsgrad erreicht? 	<ul style="list-style-type: none"> • Überprüfen Sie, ob die Programmeinstellungen richtig sind.
Die Trocknungszeit ist zu lang und die Ergebnisse sind nicht zufriedenstellend	<ul style="list-style-type: none"> • Die Programmeinstellungen sind nicht richtig. • Der Filter ist verstopft. • Der Verdampfer ist blockiert. • Der Wäschetrockner ist überladen. • Die Wäsche ist zu feucht. • Der Entlüftungskanal ist blockiert. 	<ul style="list-style-type: none"> • Stellen Sie sicher, dass das Programm richtig eingestellt ist. • Reinigen Sie das Filtersieb. • Reinigen Sie den Verdampfer. • Reduzieren Sie die Menge an Wäsche. • Schleudern Sie die Wäsche gründlich vor dem Trocknen. • Prüfen und reinigen Sie den Entlüftungskanal.
Die Restzeitangabe auf der Anzeige stoppt oder setzt aus.	<p>Die Restzeit wird bei laufendem Betrieb kontinuierlich auf Grundlage der folgenden Faktoren angepasst:</p> <ul style="list-style-type: none"> • Art der Wäsche. • Ladegewicht. • Feuchtigkeitsgrad der Wäsche. • Umgebungstemperatur. 	<p>Die automatische Anpassung ist Teil des Normalbetriebs.</p>

11.1 Vorbereitung

- ▶ Entfernen Sie zunächst alle Verpackungen einschließlich des Styroporkerns. Beim Entfernen der Verpackung können Wassertropfen zu sehen sein. Dies ist ein normales Phänomen, das aus dem Wassertest im Werk resultiert.



Hinweis

Entsorgen Sie das Verpackungsmaterial verantwortungsbewusst und unter Einhaltung der Umweltschutzbestimmungen. Weitere Informationen in Bezug auf Entsorgungsmöglichkeiten erfragen Sie bitte bei Ihrem Fachhändler oder den örtlich zuständigen Behörden.



WARNUNG!

Nach einem Transport und der Aufstellung MUSS der Wäschetrockner mindestens zwei Stunden stehen, bevor die Inbetriebnahme erfolgen darf.

11.2 Transport und Wartezeit

Das Gerät darf nur in horizontaler Position transportiert werden. Für die Wartung ist Schmieröl in der Kapsel des Kompressors enthalten. Dieses Öl kann während dem geeigneten Transport durch das geschlossene Leitungssystem gelangen. Vor dem Anschließen des Gerätes an die Stromversorgung müssen Sie 2 Stunden warten, sodass das Öl zurück in die Kapsel fließt.

11-1



11.3 Gerät ausrichten

Das Gerät muss auf eine flache und stabile Oberfläche gestellt werden. Stellen Sie die Füße auf die gewünschte Höhe ein (Abb. 11-1).

11-2

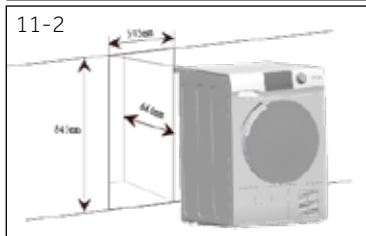

11.4 Aufstellung unter einer Arbeitsplatte

Die Abmessungen der Nische müssen in der Größe mindestens den hier festgelegten Angaben entsprechen (Abb. 11-2).

1. Stellen Sie das Gerät neben den vorgesehenen Platz. Achten Sie darauf, dass die Anschlüsse leicht zugänglich und funktionstüchtig sind.
2. Justieren Sie alle Gerätefüße, um eine stabile, waagerechte Position zu erreichen.
3. Schieben Sie das Gerät vorsichtig in die Aufstellnische.
4. Denken Sie auch an eine ausreichende Belüftung.

11.5 Elektrischer Anschluss

Überprüfen Sie vor jedem Anschluss, ob:

- ▶ Stromversorgung, Steckdose und Sicherung mit dem Typenschild übereinstimmen,
- ▶ die Steckdose geerdet ist und kein Mehrfach-Stecker oder eine Verlängerung ist,
- ▶ Stromversorgung und Steckdose den Anforderungen genau entsprechen.
- ▶ **Nur für GB:** Der UK-Stecker erfüllt die BS1363A-Vorgaben.

Stecken Sie den Netzstecker in die Steckdose. (Abbildung 11-3).

11-3



WARNUNG!

Falls das Netzkabel beschädigt werden sollte, muss es vom Kundendienst (siehe Garantiekarte) ausgetauscht werden, damit es nicht zu Gefährdungen kommt!

11.7 Wäschetrockner in gestapelter Aufstellung

Die platzsparende Anordnung des Wäschetrockners in gestapelter Aufstellung ist möglich (Abb. 11-4). Bitte beachten Sie, dass sich nicht jede Waschmaschine für diesen Zweck geeignet ist. Informationen, sowie den entsprechenden Montagebausatz sind über Ihren Fachhändler vor Ort verfügbar.

Die dem Montagebausatz beigefügten Montageanweisungen erläutern ausführlich die erforderlichen Arbeitsschritte.



11.8 Ausrichten des Trockners

Es ist wichtig, den Trockner auszurichten, um einen effizienten und geräuscharmen Betrieb der Maschine zu gewährleisten. Der Trockner sollte so nah wie möglich an seiner Endposition ausgerichtet werden, damit er gleichmäßig auf allen vier Füßen steht. Stellen Sie sicher, dass der Trockner in keine Richtung wackelt.

1. Den Trockner seitlich ausrichten (Abb. 11-5):

- ▶ Stellen Sie den Gradienter in die Mitte der Rückseite des Trockners.
- ▶ Stellen Sie die hinteren Füße ein, bis der Trockner von einer Seite zur anderen waagrecht steht.
- ▶ Schrauben Sie die Füße niemals vollständig aus ihren Gehäusen.

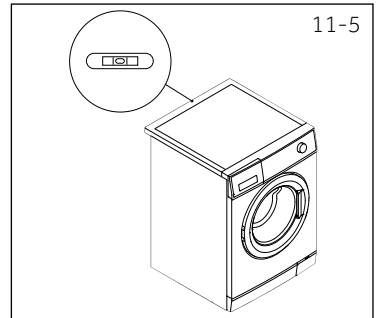

2. Den Trockner von vorne nach hinten ausrichten (Abb. 11-6):

- ▶ Legen Sie die Stufe auf die linke Seite.
- ▶ Stellen Sie den vorderen linken Fuß ein (aufwickeln).
- ▶ Wiederholen Sie die obigen Schritte für den rechten Fuß.
- ▶ Auf beiden Vorderfüßen sollte das gleiche Gewicht liegen.

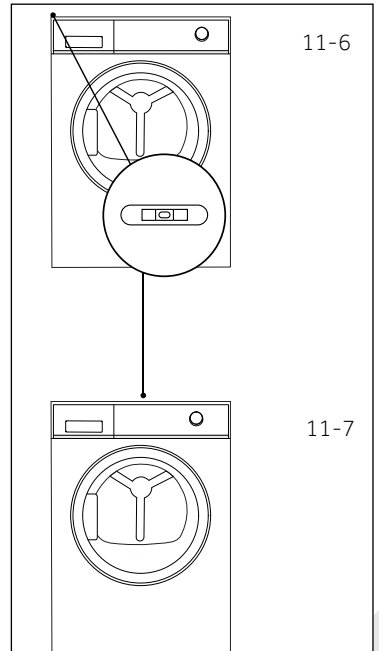

3. Überprüfen Sie erneut, ob der Trockner waagrecht steht (Abb. 11-7):

- ▶ Stellen Sie die Wasserwaage in die Mitte der Vorderseite des Trockners.
- ▶ Stellen Sie sicher, dass der Trockner in keine Richtung wackelt.
- ▶ Wenn der Trockner nicht waagrecht steht, wiederholen Sie die obigen Schritte.

Nach dem Nivellieren sollten die Ecken des Trocknerschranks frei vom Boden sein und der Trockner darf in keine Richtung schaukeln.

11.9 Entleeren

Der Trockner ist mit einer Kondensatoreinheit ausgestattet, die während des Trocknungszyklus Wasser ansammelt. Dieses Wasser wird im herausnehmbaren Wassertank oben links am Trockner gesammelt. Das angesammelte Wasser muss nach jedem Trockenzyklus entleert werden oder Sie können Ihren Trockner so einstellen, dass er mit dem mitgelieferten Ablaufschlauch automatisch abläuft.

Wir empfehlen, den Trockner möglichst automatisch zu entleeren, insbesondere beim Trocknen voller Beladungen, um das Entleeren des Wassertanks während eines Trocknungszyklus zu vermeiden.

Anschluss des Ablaufschlauchs

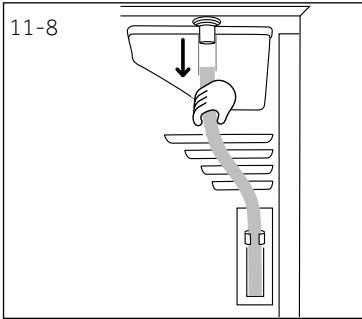

1. Entfernen Sie den schwarzen Schlauch vom Anschluss an der Rückseite des Trockners (Abb. 11-8).

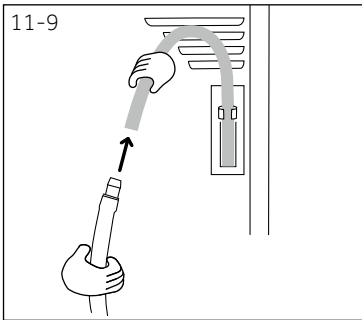

2. Wickeln Sie den Ablaufschlauch (im Lieferumfang Ihres Trockners enthalten) ab und schließen Sie ihn an den schwarzen Schlauch an (Abb. 11-9).

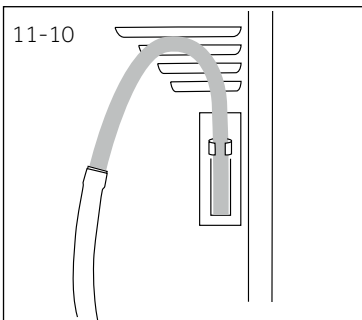

3. Stecken Sie das andere Ende des Ablaufschlauchs in eine Wanne oder ein Standrohr (Abb. 11-10).

Produktdatenblatt (gemäß EU 392/2012)

Marke	Haier			
Modell-Bezeichner	HD80-A2939 HD80-A2939S	HD90-A2939 HD90-A2939S	HD100-A2939 HD100-A2939S	HD90-A3939 HD90-A3939S
Nennlast (kg)	8	9	10	9
Wäschetrocknertyp	Kondensator			
Energieeffizienzklasse	A++			A+++
Gewichteter jährlicher Energieverbrauch (JE _v in kWh/Jahr) ¹⁾	235	265	286	200
Wäschetrockner mit oder ohne Automatik	mit Automatik			
Energieverbrauch des standardmäßigen Baumwollprogramms ³⁾ bei voller Beladung (kWh/Durchgang)	1.88	2.10	2.40	1.58
Energieverbrauch des standardmäßigen Baumwollprogramms ³⁾ bei Teilbeladung (kWh/Durchgang)	1.02	1.20	1.29	0.89
Leistungsaufnahme im Aus-Modus (W)	0.70	0.70	0.70	0.48
Leistungsaufnahme im nicht ausgeschalteten Zustand (W)	0.75	0.75	0.75	0.62
Dauer des „nicht ausgeschalteten Zustands“ (min) ²⁾	40			
Standardtrocknungsprogramm ³⁾	Baumwolle			
Gewichtete Programmdauer des Standardtrocknungsprogramms ³⁾ bei vollständiger und Teilbefüllung (min)	155	180	190	150
Energieverbrauch des standardmäßigen Baumwollprogramms ³⁾ bei voller Beladung (min)	215	245	260	200
Programmdauer des Standardprogramms „Baumwolle“ bei Teilbefüllung (min)	120	140	145	118
Kondensationseffizienzklasse ⁴⁾	B			
Gewichteter Kondensationswirkungsgrad für das Standardprogramm Baumwolle ³⁾ bei vollständiger Befüllung (%)	83	80.8	80.3	85
Durchschnittliche Kondensationseffizienz des Standardprogramms Baumwolle ³⁾ bei vollständiger Befüllung	81	80	80	85.5
Durchschnittliche Kondensationseffizienz des Standardprogramms Baumwolle ³⁾ bei Teilbefüllung	85	81.5	80.6	84.5
Gewichtete Schalleistungspegel für das Standardprogramm Baumwolle ³⁾ bei vollständiger Befüllung (dB)	65			
Unterbaufähig oder freistehend	Freistehend/ unterbaufähig			

- 1) Beruht auf 160 standardmäßigen Trocknungsdurchgängen mit den Programmen für Baumwolle mit voller und teilweiser Befüllung und dem Verbrauch im Energiesparmodus. Der tatsächliche Energieverbrauch pro Zyklus hängt davon ab, wie das Gerät verwendet wird.
- 2) Sofern ein Energieverwaltungssystem vorhanden ist.
- 3) Dieses mit voller oder Teilbefüllung benutzte Programm ist das Standardtrocknungsprogramm, auf das sich die Angaben auf dem Etikett und dem Typenschild beziehen. Dieses Programm eignet sich zum Trocknen normaler nasser Baumwollwäsche und ist das effizienteste Programm in Bezug auf den Energieverbrauch für Baumwolle.
- 4) Klasse G bietet die geringste Effizienz, Klasse A die beste Effizienz.

Zusätzliche Daten

Stromversorgung (siehe Typenschild) – Spannung/Stromstärke/ Leistungsaufnahme	220-240 V~50 Hz/ 2.4A/ 550 W (A+++)/ 630W (A++)
Zulässige Umgebungstemperatur	5°C bis 35°C
Fluoriertes Treibhausgas	HFC-134a
Volumen	0.26 kg (A++) 0.28 kg (A+++)
GWP	1430
Tonne(n) von CO ₂ -Äquivalent	0,4

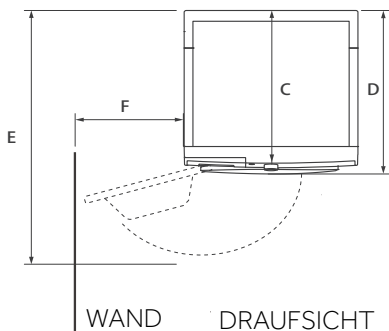
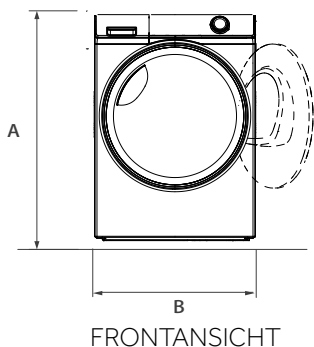

Produktabmessungen	HD90/80
A: Gesamthöhe des Produkts mm	850
B: Gesamtbreite des Produkts mm	595
C: Gesamthöhe des Produkts (Zur Größe der Hauptsteuerkarte) mm	600
D: Gesamthöhe des Produkts mm	665
E: Tiefe der offenen Tür mm	1135
F: Mindestabstand der Tür zur angrenzenden Wand mm	250



Hinweis: Abmessungen

Die exakte Höhe Ihrer Waschmaschine hängt davon ab, wie weit die Füße vom Boden der Maschine entfernt sind. Der Platz, an dem Sie Ihre Waschmaschine installieren, muss mindestens 40 mm breiter und 20 mm tiefer als seine Abmessungen.

Wir empfehlen Ihnen unseren Haier-Kundendienst sowie die Verwendung von original Ersatzteilen.

Falls jemals Schwierigkeiten mit Ihrer Maschine auftreten sollten, schauen Sie sich zunächst den Abschnitt „PROBLEMLÖSUNG“ an.

Falls Sie dort keine Lösung finden sollten, wenden Sie sich bitte an

- ▶ Ihren Händler vor Ort oder
- ▶ Service und Unterstützung unter www.haier.com, wo Sie Telefonnummern und FAQs finden und den Serviceanspruch aktivieren können.

Stellen Sie bitte sicher, dass Sie im Besitz der nachfolgenden Angaben sind, um unseren Kundendienst zu kontaktieren.

Die Informationen sind auf dem Typenschild zu finden.

Modell _____ Serien- Nr. _____

Im Garantiefall prüfen Sie bitte die Garantiekarte, die mit dem Produkt geliefert wurde. Für allgemeine Fragen finden Sie bitte nachstehend unsere Adressen in Europa.

Europäische Haier-Adressen			
Land*	Postanschrift	Land*	Postanschrift
Italien	Haier Europe Trading SRL Via De Cristoforis, 12 21100 Verese ITALIEN	Frankreich	Haier Frankreich SAS 53 Boulevard Ornano – Pleyad 3 93200 Saint Denis FRANKREICH
Spanien Portugal	Haier Iberia SL Pg. Garcia Faria, 49-51 08019 Barcelona SPANIEN	Belgien-FR Belgien-NL Niederlande Luxemburg	Haier Benelux SA Anderlecht Route de Lennik 451 BELGIEN
Deutschland Österreich	Haier Deutschland GmbH Konrad-Zuse-Platz 6 81829 München DEUTSCHLAND	Polen Tschechien Ungarn Griechenland Rumänien Russland	Haier Polen Sp. zo.o. Al. Jerozolimskie 181B 02-222 Warschau POLEN
Vereinigtes Königreich	Haier Appliances UK Co. Ltd. 302 Bridgewater Place Birchwood Park Warrington *Mehr Informationen finden Sie hier: www.haier.com WA3 6x	Tschechische Republik und Slowakei	Haier Europe ČR s.r.o. Sokolovsk á 651/136a, 186 00 Praha 8 Karlin Tschechische Republik

*Mehr Informationen finden Sie hier: www.haier.com

HD80-A2939/HD80-A2939S/HD90-A2939/HD90-A2939S/HD100-A2939/HD100-A2939S/HD90-A3939/HD90-A3939S

Haier





Manual de usuario
Secadora de bomba de calor

HD80-A2939

HD80-A2939S

HD90-A2939

HD90-A2939S

HD100-A2939

HD100-A2939S

HD90-A3939

HD90-A3939S

ES

Haier

Gracias por comprar un producto Haier.

Lea con atención todas las instrucciones antes de utilizar el aparato. Las instrucciones contienen información importante que le ayudará a aprovechar al máximo el aparato y garantizar una instalación, uso y mantenimiento seguros y adecuados.

Conserve el manual en un lugar de fácil acceso para consultarlo en cualquier momento y garantizar el uso seguro y adecuado del aparato.

Si vende el aparato, lo regala o deja atrás en una mudanza de casa, asegúrese de también pasar este manual para que el nuevo propietario pueda familiarizarse con el aparato y sus advertencias de seguridad.

Leyenda



¡Advertencia! Información de seguridad importante



Información general y consejos



Información ambiental

Desecho

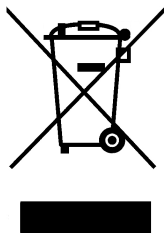

Ayude a proteger el medio ambiente y la salud de las personas. Coloque el embalaje en contenedores adecuados para su reciclaje. Ayude a reciclar los desechos de aparatos eléctricos y electrónicos. No tirar a la basura normal aquellos aparatos que contengan este símbolo. Lleve el producto a las instalaciones de reciclaje local o comuníquese con su oficina municipal.



¡ADVERTENCIA!

¡Riesgo de lesiones o asfixia!

Desenchufe el aparato de la corriente eléctrica. Corte el cable de corriente y deséchelo. Quite el seguro de la puerta para evitar que los niños y las mascotas queden encerrados en el aparato.



¡ADVERTENCIA!

El aparato no debe recibir corriente a través de un dispositivo de conmutación externo, como un temporizador, ni conectarse a ningún circuito que se enciende y apaga regularmente por un accesorio.

1- Información de seguridad	4
2- Uso previsto	7
3- Descripción del producto	8
4- Panel de control	9
5- Programas	12
6- Consumo	13
7- Consejos	14
8- Uso diario	16
9- Cuidado y limpieza	20
10- Solución de problemas	22
11- Instalación	24
12- Datos técnicos	27
13- Servicio al Cliente	29



¡ADVERTENCIA!

Antes del primer uso

- ▶ Asegúrese de que el aparato no presente daños ocasionados durante el transporte.
- ▶ Retire todo el embalaje y mantenga fuera del alcance de los niños.
- ▶ Se necesitan siempre al menos dos personas para mover el aparato ya que es pesado.

Uso diario

- ▶ Este aparato puede ser utilizado por niños a partir de 8 años y por personas con capacidades físicas, sensoriales o mentales reducidas o con falta de experiencia y conocimientos, siempre que se les haya supervisado o instruido sobre su uso de manera segura y que comprendan los peligros que conlleva su utilización.
- ▶ Mantenga a los niños menores de 3 años alejados del aparato a menos que se encuentren bajo supervisión permanente.
- ▶ Los niños no deben jugar con el aparato.
- ▶ Asegúrese de que la habitación esté seca y bien ventilada. La temperatura ambiente debe estar entre 5 °C y 35 °C.
- ▶ No cubra las aberturas de ventilación en la base con alfombras ni objetos similares.
- ▶ Mantenga el área alrededor de la secadora libre de polvo y pelusas.
- ▶ Asegúrese de que sólo hay ropa dentro del aparato, sin mascotas ni niños antes de usarlo.
- ▶ Sólo toque el enchufe de corriente con las manos secas y no toque ni utilice el aparato si está descalzo o si tiene las manos o los pies húmedos o mojados.
- ▶ No seque prendas sin lavar en la secadora.
- ▶ Asegúrese de no cargar más de la carga nominal.
- ▶ Retire todos los elementos como los encendedores y los fósforos de los bolsillos.
- ▶ Use suavizantes de telas o productos similares como se especifica en el envase del fabricante.
- ▶ No utilice ningún tipo de aerosol o gas inflamable cerca del aparato.
- ▶ No coloque objetos pesados o fuentes de calor o de humedad en la parte superior del aparato.
- ▶ Sostenga el enchufe, no el cable, cuando desenchufe el aparato.
- ▶ No toque la pared trasera ni el tambor durante el funcionamiento; están calientes.

**¡ADVERTENCIA!****Uso diario**

- ▶ No seque los siguientes elementos en el dispositivo:
 - ▶ Prendas que no estén lavadas.
 - ▶ Prendas que estén ensuciadas con sustancias inflamables como aceite de cocina, acetona, alcohol, bencina, gasolina, queroseno, quitamanchas, aguarrás, ceras, quitaceras u otros productos químicos. Los gases pueden causar un incendio o una explosión. Estos artículos siempre se deben lavar primero a mano con agua caliente con una cantidad adicional de detergente y luego deben ser puestos a secar al aire libre antes de secarlos en el aparato.
 - ▶ Ropa que contenga acolchado o rellenos (por ejemplo, almohadas, chaquetas), ya que el relleno puede salir con el riesgo de prenderse fuego dentro de la secadora.
 - ▶ Artículos como gomaespuma (espuma de látex), gorros de ducha, textiles impermeables, artículos con respaldo de goma y ropa o almohadas. Almohadas rellenas de gomaespuma no deben secarse en la secadora.
- ▶ No beba el agua condensada.
- ▶ No utilice el aparato sin el filtro de pelusas o el filtro del condensador en su lugar o con el filtro dañado.
- ▶ Observe que la última parte del ciclo de secado se produce sin calor (ciclo de enfriamiento) para asegurar que las prendas permanezcan a una temperatura que no las dañe.
- ▶ No deje el aparato desatendido durante el tiempo de funcionamiento durante períodos de tiempo prolongados. Si se va a ausentar por mucho tiempo, deberá interrumpir el ciclo de secado apagando la lavadora y desenchufándola de la corriente.
- ▶ No apague el aparato, excepto si el ciclo de secado está terminado, a menos que todos los artículos puedan retirarse rápidamente y esparcirse para que se pueda soltar el calor.
- ▶ Apague el aparato después de cada programa de secado para ahorrar electricidad y para la seguridad.

Mantenimiento/Limpieza

- ▶ Asegúrese de que los niños estén supervisados si realizan tareas de limpieza o mantenimiento.
- ▶ Desconecte el aparato de la corriente antes de realizar cualquier tarea de mantenimiento de rutina.



¡ADVERTENCIA!

Mantenimiento/Limpieza

- ▶ Limpie el filtro de pelusas y el filtro del condensador después de cada programa (ver CUIDADO Y LIMPIEZA).
- ▶ No utilice un rociador de agua o vapor para limpiar el aparato.
- ▶ No utilice productos químicos industriales para limpiar el aparato.
- ▶ Cambie el cable de corriente dañado solamente acudiendo al fabricante, a su servicio técnico autorizado o al personal cualificado con el fin de evitar situaciones de peligro.
- ▶ No intente reparar el aparato usted mismo. Comuníquese con el centro de atención al cliente si necesita reparación.

Instalación

- ▶ Asegúrese de colocar el aparato en un lugar que permita abrir la puerta completamente. No instale la secadora detrás de una puerta con cerradura, una puerta corredera o una puerta con bisagras en el lado opuesto de la puerta de la secadora ya que esto limita la apertura completa de la puerta de la secadora.
- ▶ Instale el aparato en un lugar seco y bien ventilado.
- ▶ Nunca instale el aparato en el exterior, en un lugar húmedo, o en un área que pueda ser propensa a fugas de agua, como debajo o cerca de una unidad de fregadero. En el caso de fugas de agua corte el suministro de energía y deje que la máquina se seque naturalmente.
- ▶ Instale o utilice el aparato únicamente cuando la temperatura esté por encima de 5°C.
- ▶ No coloque el aparato directamente sobre una alfombra, o cerca de una pared o un mueble.
- ▶ No instale el aparato en un lugar donde reciba heladas o escarcha, luz solar de forma directa o cerca de una fuente de calor (por ej., estufas, calentadores).
- ▶ Asegúrese de que la información eléctrica de la placa de características coincide con la fuente de corriente. En caso contrario, comuníquese con un electricista.
- ▶ No use adaptadores múltiples y cables prolongadores eléctricos.
- ▶ Asegúrese de no dañar el cable de corriente y el enchufe. Si sufre daños, llame a un electricista para que lo cambie.
- ▶ Utilice un enchufe con toma a tierra separada de fácil acceso para conectar el aparato. El aparato debe tener una conexión a tierra.
- ▶ Solo para el R. U.: El cable de corriente del aparato está equipado con un enchufe de 3 clavijas (con conexión a tierra) que se ajusta a un enchufe estándar de 3 clavijas (con conexión a tierra). Nunca corte o desmonte la tercera clavija (de toma a tierra). Una vez instalado el aparato, el enchufe debe ser de fácil acceso.

Uso previsto

Este aparato está destinado a secar prendas que hayan sido lavadas en una solución de agua y que están marcadas en la etiqueta de cuidado del fabricante como aptas para el secado en secadora.

Está diseñada exclusivamente para uso doméstico dentro de la casa. No es adecuado para un uso comercial o industrial. No puede realizar cambios o modificaciones al aparato. El uso no predeterminado puede causar peligros y la pérdida de todas las reclamaciones de garantía y responsabilidad.

Normas y directivas



Este producto cumple todos los requerimientos de las directivas de la EU aplicables con las normas armonizadas correspondientes, y ostenta la marca CE.



Aviso

El aparato contiene el gas fluorado de efecto invernadero HFKW-134a (GWP:1430). Este gas está herméticamente sellado.



Uso medioambiental responsable

- ▶ **Drenaje completo:** Centrifuge la ropa con la máxima velocidad de centrifugado.
- ▶ **Carga máxima:** Utilice la cantidad máxima de llenado de acuerdo con la tabla de programas, pero no sobrecargue el secador. Para aprovechar la carga máxima, la ropa que se debe secar "LISTO PARA GUARDAR" puede secarse primero fácilmente con "LISTO PARA PLANCHAR". Al final del programa, retire la ropa que deba plancharse y seque la ropa restante hasta el final.
- ▶ **Separe la ropa a lavar.** Sacuda la ropa sucia antes de ponerla en la secadora.
- ▶ **Evite el exceso de secado:** Se debe evitar un secado excesivo. Seleccione el programa adecuado y el nivel de secado adecuado.
- ▶ **No necesita suavizante:** No use suavizante al lavar, porque la ropa se volverá esponjosa y suave en la secadora.
- ▶ **Limpié los filtros de pelusas:** Limpie los filtros de pelusa después de cada ciclo.
- ▶ **Ventilación:** Asegúrese de que el aparato tenga la ventilación adecuada (consulte la sección VENTILACIÓN).
- ▶ **Reutilización de agua condensada:** El agua condensada recogida se puede utilizar para la plancha de vapor. Antes debe verterse a través de un tamiz fino o papel de filtro de café. Las partes más pequeñas serán retenidas por el filtro.

i Nota:

Debido a los cambios técnicos y diferentes modelos, las ilustraciones de los siguientes capítulos pueden diferir de su modelo.

3.1 Imagen del aparato

Frente (Il. 3-1):

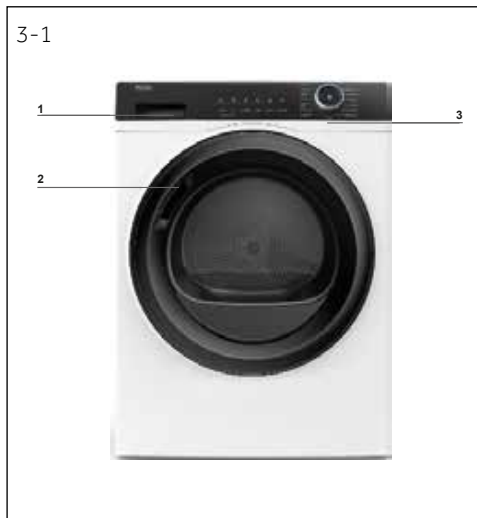

Lado trasero (Il. 3-2):



1 Depósito de agua

2 Puerta de la secadora

3 Panel de control

4 Cable de alimentación

5 Placa trasera

6 Salida de drenaje

7 Patas ajustables

3.2 Accesorios

Compruebe los accesorios y su documentación de acuerdo con esta lista (Il.:3-3):

3-3

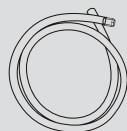

Manguera de
desagüe



Etiqueta energé-
tica



Tarjeta de garantía



Manual de
usuario

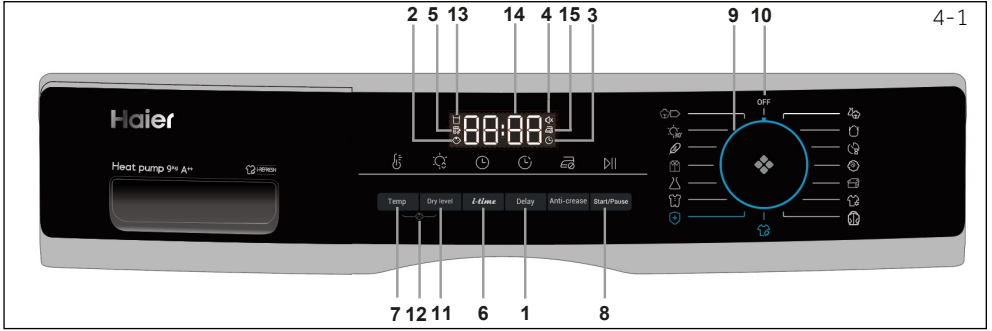

- | | | |
|---------------------------------|-------------------------------------|--------------------------------|
| 1 Botón de retardo | 7 Botón de temperatura | 12 Botón de bloqueo infantil |
| 2 Indicador de bloqueo infantil | 8 Botón de Inicio/Pausa | 13 Indicador de depósito vacío |
| 3 Indicador de Fin Diferido | 9 Perilla de selección de programas | 14 Pantalla |
| 4 Indicador de alarma sonora | 10 Botón de encendido | 15 Indicador de antiarrugas |
| 5 Indicador de filtro limpio | 11 Botón de nivel de secado | |
| 6 Botón de tiempo | | |

4.1 Botón de retardo

Función de retardo para el inicio diferido, pulse el botón para ajustar el tiempo (de 0 a 12 horas). Cuando se activa, el icono indicador (Fig.4-2) se ilumina.



i Aviso

Esta función debe configurarse después de haber terminado todas las demás funciones, de lo contrario, al girar la perilla de selección o pulsar el botón, la función se borrará automáticamente.

4.2 Indicador de bloqueo infantil

El bloqueo para niños está diseñado para evitar que los niños puedan ajustar el programa. Para activar esta función, después de iniciar un ciclo, presione el botón de nivel de secado y de temperatura (Fig.4-3) al mismo tiempo durante 3 segundos hasta que el icono indicador se encienda. Para desactivarlo pulse de nuevo a la vez los dos botones durante 3 segundos.

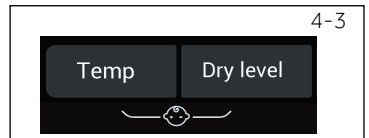

i Aviso

Cuando finaliza el ciclo o se interrumpe la fuente de alimentación, la función no se cancela automáticamente.

4.3 Indicador de retardo

Cuando elija el programa con retardo (ll. 4-4), se iluminará.



4.4 Indicador de alarma sonora

El zumbador está diseñado para alertar a los usuarios con un sonido parecido a un pitido. Está desactivado por defecto. Para activar la función del zumbador, pulse los botones Delay y i-time al mismo tiempo durante 3 segundos o hasta que oiga un pitido. Para desactivarlo pulse de nuevo a la vez los dos botones durante 3 segundos.



4-6



4.5 Indicador de filtro limpio

Este indicador está diseñado para recordar a los usuarios que deben limpiar el filtro antes de utilizarlo. Cuando este icono (Ver fig. 4-6) se ilumina los usuarios deben limpiar el filtro antes de usarlo. Vea la sección Limpieza del filtro de pelusas o la del filtro del condensador del manual.



Aviso

Después de cada ciclo, el indicador parpadeará para recordar la limpieza de los filtros.

4-7



4.6 Botón i-time

Esta función está diseñada para permitir a los usuarios ajustar la duración del ciclo según sus necesidades personales. Sólo en los programas Timer y i-Refresh, los usuarios pueden utilizar esta función para ajustar el tiempo. También, este botón puede ser usado para ajustar el tiempo bajo la función de Retraso.

4-8

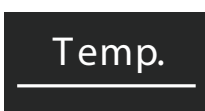

4.7 Botón de temperatura

Este botón sirve para ajustar la temperatura de secado en función de las necesidades o requisitos personales. Hay 4 niveles y la pantalla correspondiente se muestra a continuación:

- [-] Temperatura alta.
- [-] Temperatura media.
- [-] Temperatura baja.
- [0 0] Aire frío.

4-9

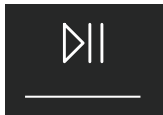

4.8 Botón de inicio/pausa

Pulse Inicio/Pausa (Imag. 4-9) para iniciar un ciclo de secado. Presione el botón de nuevo para pausar el ciclo de secado - la luz indicadora estará parpadeando. Presione el botón de nuevo para continuar.

4-10

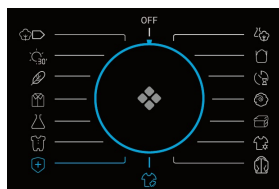

4.9 Perilla de selección de programa

Seleccione uno de los 15 programas con la perilla de selección (sin incluir el OFF) (Imag. 4-10). Vea la sección de Tipos de Programa del manual para más información.

4-11





4.10 Botón de encendido

Gire el mando a cualquier posición (excepto OFF) para poner en marcha la máquina. Gire el mando a la posición OFF para apagar la máquina (Fig. 4-11).

4.11 Botón de nivel de secado

Presiona el botón (Imag. 4-12) para fijar el nivel de humedad total de la ropa al final del ciclo.

La pantalla se muestra a continuación:

-  Listo para guardar
-  Listo para usar
-  Listo para planchar

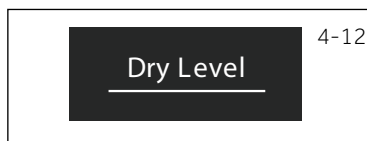

4.12 Botón de bloqueo infantil

Para activar la función de Bloqueo infantil después de iniciar un ciclo, pulse a la vez los dos botones (ll. 4-13) durante 3 segundos hasta que el icono indicador se encienda. Para desactivarlo pulse de nuevo a la vez los dos botones durante 3 segundos.

4.13 Indicador de depósito vacío

Este indicador está diseñado para recordar a los usuarios que el tanque de agua debe ser vaciado (Fig. 4-14). Importante: Vacíe el depósito de agua después de cada ciclo de secado. Vea la sección Vaciado del depósito de agua del manual.

4.14 Pantalla

La pantalla muestra el tiempo restante, el tiempo de retardo y otra información relacionada (ll. 4-15).

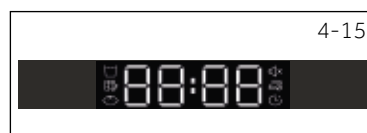
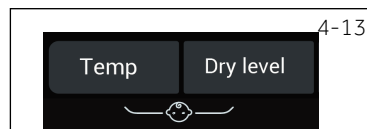

Aviso

El tiempo restante es un valor predeterminado, este tiempo será recalculado dependiendo de los ajustes adicionales del programa y el nivel de humedad de la ropa.

4.15 Indicador de antiarrugas

La función antiarrugas está diseñada para ayudar a eliminar las arrugas de la ropa. El tambor girará después del ciclo de secado para estirar la ropa, por lo que no hay que preocuparse por olvidarse de sacar la ropa. La función antiarrugas está desactivada por defecto (Fig. 5-16). Después de seleccionar el programa, el icono se ilumina, cuando el ciclo de secado termina, el tambor mantendrá la rotación durante otras 1-12 horas con aire frío. Los usuarios pueden detenerlo en cualquier momento abriendo la puerta o apagando la máquina.





Programa	Nivel de secado por defecto	Ropa	Max. Carga kg			Tiempo por defecto	Temperatura
			8	9	10		
 Algodón*)	Listo para usar	Para prendas o abrigos de algodón	8	9	10	2:30	60-65°C
 Mezcla	Listo para guardar	Para secado mixto con más de un tejido	5	6	6,6	2:30	60-65°C
 Sintéticos	Listo para usar	Para tejidos sintéticos	4	4,5	5	1:30	50-55°C
 Quick 30'	/	Un secado fijo de 30 minutos	0,5	0,5	0,5	0:30	50-55°C
 Temporizador	/	Para tejidos mixtos y los usuarios pueden decidir el tiempo de secado por sí mismos	-	-	-	0:40	50-55°C
 Delicado	Listo para usar	Para tejidos delicados como seda, ropa interior, etc.	2	2	2	1:00	50-55°C
 Ropa de bebés	Listo para guardar	Para ropa de bebé y ropa interior que necesita una esterilización a alta temperatura	3	4	4,4	1:20	60-65°C
 Lana	/	Para prendas de lana	3	3	3	0:30	50-55°C
 Calentamiento	/	Un ciclo de secado rápido para deshumidificar la ropa y hacerla más cálida y cómoda de llevar	4	5	5,5	0:30	50-55°C
 Edredón	/	Para la ropa de relleno de plumas	1	1	1	1:30	60-65°C
 Ropa deportiva	Listo para usar	Para ropa de deporte	4	4,5	5	1:30	60-65°C
 i-Refresh**)	/	Un ciclo de secado fijo de 30 minutos para volver a refrescar la ropa y esterilizarla	-	-	-	0:30	50-55°C
 Voluminoso	Listo para guardar	Para artículos pesados y grandes como sábanas o toallas, etc.	4	4,5	5	2:00	60-65°C
 Camisa	Listo para usar	Especial para camisas con un ajuste predeterminado de 1 hora antiarrugas	4	4,5	5	0:40	60-65°C
 Higiénico	Listo para guardar	Para tejidos como el algodón, la mezcla, los deportes, etc. Tejidos como la lana, la seda, las camisas, el edredón no se sugieren	-	-	-	3:30	60-65°C

*) EN 61121 ajuste del programa de prueba se recomienda drenar el agua condensada externamente a través de la manguera de drenaje cuando se seca una carga completa utilizando el programa de  Esto evitará que se vacíe el depósito de agua durante el programa.

**) I-Refresh es una función patentada por Haier que tiene como objetivo eliminar los olores y las arrugas, eliminar las bacterias y los ácaros, así como refrescar la ropa en poco tiempo. Al girar y agitar, el viento sopla en la ropa fresca y estirada, incluso la ropa delicada y las telas sin lavar se pueden cuidar bien. Esta función se establece como un ciclo de secado fijo de 30 minutos.

Tecnología de bombas de calor

La secadora de condensación con intercambiador de calor destaca por su consumo eficiente de energía. Estos son valores orientativos obtenidos en condiciones estándar. Los valores pueden diferir de los indicados, dependiendo de la sobretensión y la subtensión, el tipo de tejido, la composición de la ropa a secar, la humedad residual y la carga real.

Programa Algodón / Lino (10kg A++)	RPM en rpm	Humedad residual en %	Hora en hh:mm	ENERGÍA Consumo en kWh
Listo para guardar 	1000	aprox. 60	4:40	2,34
Listo para usar 	1000	aprox. 60	4:29	1,98
Listo para planchar 	1000	aprox. 60	3:18	1,62



Uso medioambiental responsable

- ▶ Centrifugue la ropa tan seca como sea posible antes de ponerla en la secadora.
- ▶ Evite sobrecargar la secadora.
- ▶ Sacuda la ropa sucia antes de ponerla en la secadora.
- ▶ Elija un programa de secado adecuado. Asegúrese de que la ropa no se seca más de lo necesario.
- ▶ Asegúrese de usar la secadora con filtros limpios.

7.1 Ropa almidonada

La ropa almidonada deja una película de almidón en el tambor y no es apta para la secadora.

7.2 Suavizante

No use suavizante al lavar, porque la ropa se volverá suave y esponjosa en la secadora.

7.3 Prendas delicadas

El uso de "prendas delicadas" puede dar lugar a una capa de tejidos en los filtros de pelusas. Esto puede causar un bloqueo de los filtros. En tales casos, recomendamos que se abstenga de añadir paños de cuidado delicado o que elija una marca diferente. En cualquier caso, tenga en cuenta las instrucciones del fabricante.

7.4 Pequeñas cantidades de relleno

Con una cantidad inferior a 1,0 kg se debe seleccionar el programa "Timer", de lo contrario el escaneo automático del nivel de secado actuará de forma inexacta.

7.5 Puerta de carga

La puerta debe dejarse entreabierta durante el tiempo que no se utilice el aparato, para que la junta de la puerta permanezca funcional indefinidamente.

7.6 Tapa de servicio

Asegúrese de que la tapa de servicio esté siempre cerrada durante el funcionamiento.

7.7 Protección antiarrugas

Si al final del programa no se retira la ropa sucia, el tambor se mueve de vez en cuando para evitar que se arrugue. La fase de protección antiarrugas dura aproximadamente 60 minutos.

7.8 Las prendas a planchar

...deben secarse con "READY to IRON" (LISTO para PLANCHAR). Esto facilita el planchado a mano o a máquina.

7.9 Tiempo restante

La duración del programa depende de los siguientes factores: el tipo de tejido, la cantidad de llenado, la capacidad de absorción, el nivel de secado deseado y la velocidad de centrifugado de la lavadora. Estos factores son registrados por la parte electrónica del aparato durante el programa y el tiempo restante se corregirá en consecuencia.

7.10 Piezas extra grandes

...tienden a enrollarse. Si no se puede alcanzar el nivel de secado deseado, separe la ropa y vuelva a secarla con el programa (TIMER).

7.11 Tejidos especialmente delicados

Los tejidos que pueden encogerse o perder su forma fácilmente, así como las medias de seda, la lencería, etc., no deben ponerse directamente en la secadora. Ponga las prendas delicadas dentro de una bolsa para lavadoras y evite secarlas demasiado.

7.12 Jersey y tejidos de punto

deben secarse con "READY to IRON" (LISTO para PLANCHAR), para así evitar que encorran. Se deben colocar posteriormente estiradas en su forma habitual.

7.13 Señal acústica

Suena una señal acústica:

- ▶ cuando el depósito de agua está lleno
- ▶ en caso de mal funcionamiento

Además, la señal acústica también se puede seleccionar para los siguientes casos:

- ▶ al final del programa
- ▶ al pulsar un botón
- ▶ al girar el selector de programas

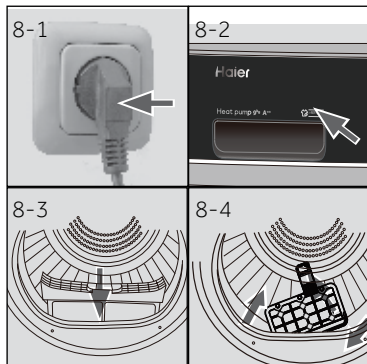

8.1 Instalación del aparato

1. Conecte el aparato a una fuente de alimentación (220V a 240V~/50Hz) (img. 8-1) Consulte también la sección INSTALACIÓN.
2. Asegúrate de que:
 - ▶ el depósito de agua está vacío y correctamente colocado. (Il. 8-2).
 - ▶ el filtro de pelusas está limpio y bien colocado. (Il. 8-3).
 - ▶ el filtro del condensador está limpio y bien colocado. (img. 8-4).

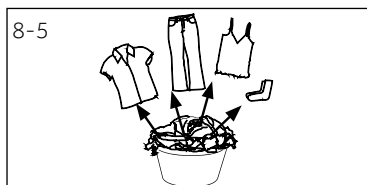

8.2 Preparación de la ropa

- ▶ Clasifique la ropa según el tejido (algodón, sintético, lana, etc.). Sólo ropa seca que haya sido centrifugada.
- ▶ Vacíe los bolsillos de cualquier tipo de objetos con bordes afilados o inflamables tales como llaves, mecheros y cerillas. Quite los objetos decorativos más duros como los broches.
- ▶ Cierre las cremalleras y similares, asegúrese de que los botones estén bien cosidos y coloque los artículos pequeños como calcetines, sujetadores, etc. en una bolsa de lavado.
- ▶ Desdoble los grandes trozos de tela como sábanas, manteles, etc.
- ▶ Siga las instrucciones de las etiquetas de las prendas y seque a máquina sólo aquellas que lo permitan.

i Consejos:

- ▶ Separe las prendas blancas de las de color.
- ▶ Desenrolle las prendas grandes como sábanas, manteles, etc.
- ▶ La ropa de cama y las fundas de almohada deben ser abotonadas, para que las partes pequeñas no se acumulen en el interior del aparato.
- ▶ Suba las cremalleras y similares, abroche los cinturones sin partes metálicas y ate las cuerdas de los delantales, etc.
- ▶ Coloque objetos pequeños, tales como calcetines, cinturones, sujetadores, etc., en una bolsa de lavado.
- ▶ Asegúrese de que todos los botones estén bien cosidos.
- ▶ Cosa o quite las partes metálicas sueltas de las prendas como, por ejemplo, los botones metálicos o los arcos de los sujetadores antes del lavado. De lo contrario, estas piezas pueden causar ruido y dañar el tambor.
- ▶ No seque demasiado la ropa de cama de fácil cuidado. Riesgo de arrugas. Dejar secar al aire.
- ▶ Las prendas de punto (por ejemplo, camisetas, ropa interior) a veces pueden cambiar de tamaño durante el secado. Utilice únicamente el nivel de secado "READY to IRON" (LISTO para PLANCHAR) y coloque posteriormente las prendas en su forma habitual.
- ▶ Para las prendas presecadas, multicapa o para el secado final se debe seleccionar el programa (TIMER).

Referencia de carga

Ropa de cama (sencilla)	Algodón	Aprox. 800 g
Prendas mixtas	/	Aprox. 800 g
Chaquetas	Algodón	Aprox. 800 g
Vaqueros	/	Aprox. 800 g
Monos de trabajo	Algodón	Aprox. 950 g
Pijamas	/	Aprox. 200 g
Camisas	/	Aprox. 300 g
Calcetines	Tejidos mixtos	Aprox. 50 g
Camisetas	Algodón	Aprox. 300 g
Ropa interior	Tejidos mixtos	Aprox. 70 g

8.3 Cargar el aparato

- ▶ Separe e introduzca la ropa preclasificada.
- ▶ No sobrecargar.
- ▶ Cierre la puerta con cuidado. Asegúrese de que no haya prendas atrapadas bajo la puerta.

8.4 Retirar y añadir ropa

Para quitar o añadir ropa, el programa puede interrumpirse en cualquier momento:

- ▶ Abra la puerta. El ciclo se interrumpe.
¡Tenga cuidado al retirar o añadir la ropa sucia! El interior del tambor o de la propia ropa puede estar caliente, por lo que existe peligro de quemaduras.
- ▶ Para continuar el programa, pulse el botón "Start/Pause" después de cerrar la puerta.

**PRECAUCIÓN!**

Las prendas no textiles, así como los artículos pequeños, sueltos o con bordes afilados pueden provocar fallos y daños en la ropa y en el aparato.

**¡ADVERTENCIA!**

Nunca apague la secadora antes de que termine el ciclo de secado, a menos que todas las prendas sean sacadas rápidamente y se extiendan de manera que se pueda liberar el calor.

8.5 Carga de la secadora

1. Coloque la ropa uniformemente en el tambor asegurándose de no sobrecargar la secadora.
2. Gire el mando a cualquier posición (excepto OFF) para poner en marcha la máquina (Fig. 8-7).



Aviso

Los suavizantes o productos similares deben utilizarse según las instrucciones del fabricante.

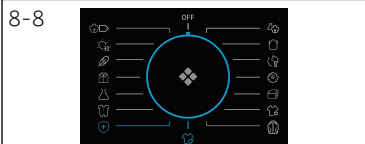

8.6 Configurar el programa e iniciar

1. Seleccione uno de los 15 programas girando el mando (el OFF no está incluido) (Fig. 8-8), y se mostrará su configuración por defecto.



2. Configurar funciones como la temperatura, el nivel de secado y retardo. A continuación, pulse el botón de inicio/pausa (Imag. 8-9) para iniciar el ciclo de secado.

8.7 Fin del ciclo de secado

La secadora detiene su funcionamiento automáticamente cuando se completa un ciclo de secado. La pantalla muestra END unos 5 seg. Abra la puerta de la secadora y saque la ropa. Si no se saca la ropa, la función antiarrugas se inicia automáticamente y la pantalla muestra 0:00 (Esta función sólo está disponible para algunos programas).

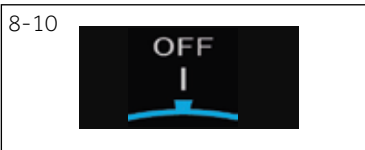

1. Gire el mando a la posición OFF para apagar la máquina (Fig. 8-10).



2. Desconecte la secadora de la toma de corriente (Imag. 8-11).



3. Vacíe el depósito de agua después de cada ciclo de secado (Imag. 8-12).

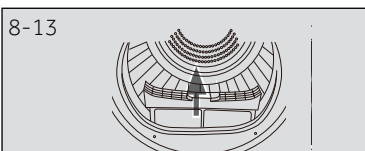

4. Limpie el filtro de pelusas después de cada ciclo de secado (Imag. 8-13).

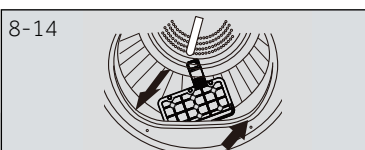

5. Limpie el filtro del condensador después de cada ciclo de secado (Imag. 8-14).

Tabla de cuidados

Lavado					
	Lavable hasta 95 °C proceso normal		Lavable hasta 60°C proceso normal		Lavable hasta 60°C proceso suave
	Lavable hasta 40°C proceso normal		Lavable hasta 40°C proceso suave		Lavable hasta 40°C proceso muy suave
	Lavable hasta 30°C proceso normal		Lavable hasta 30°C proceso suave		Lavable hasta 30°C proceso muy suave
	Lavar a mano máx. 40°C		No lavar		
Uso de lejía o blanqueantes					
	Cualquier blanqueador permitido		Solo oxígeno / sin cloro		No usar lejía
Secado					
	Secado a máquina posible temperatura normal		Secado a máquina posible temperatura baja		No secar en secadora
	Secar colgado		Secar sobre superficie plana		
Planchado					
	Planchar a una temperatura máxima de hasta 200 °C		Planchar a una temperatura media de hasta 150°C		Planchar a una temperatura baja de hasta 110 °C, sin vapor (planchar con vapor puede causar daños irreversibles)
	No planchar				

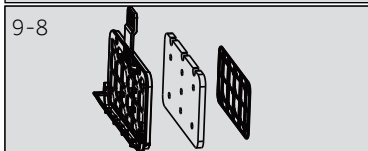
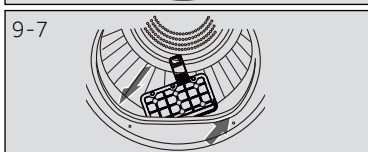
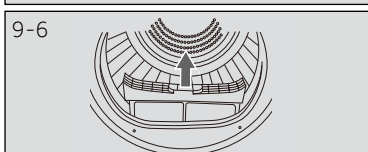
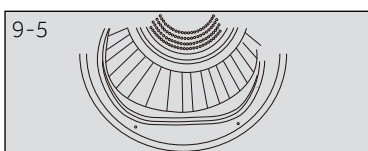
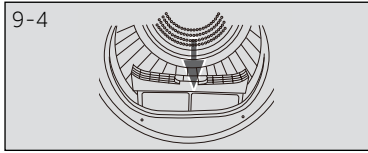
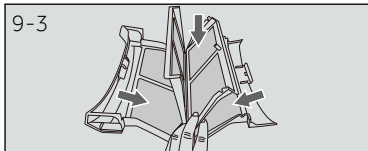
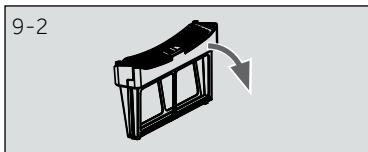
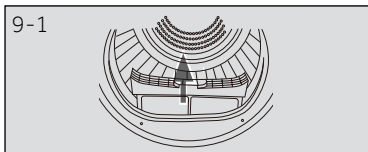

9.1 Limpieza del filtro de pelusas

Limpie el filtro de pelusas después de cada ciclo de secado.

1. Retire el filtro de pelusas del tambor (Imag. 9-1).
2. Abra el filtro de pelusas (Imag. 9-2).
3. Retire el filtro de pelusas del tambor (Imag. 9-3).
4. Vuelva a colocar el filtro de pelusas limpio en la secadora (Imag. 9-4).

9.2 Limpieza del filtro del condensador

Limpie el filtro de pelusas después de cada ciclo de secado.

1. Abra la puerta (Fig. 9-5).
2. Extraiga el filtro de pelusas de su posición (Imag. 9-6).
3. Extraiga el filtro del condensador del conducto de aire (Imag. 9-7).
4. Retire la esponja y limpie la pantalla del filtro de cualquier residuo (Imag. 9-8).
5. Vuelva a colocar la esponja en el filtro del condensador.

Aviso

Si el filtro de pelusas / condensador está muy sucio, se puede limpiar con agua corriente. Deje que se seque completamente antes de usarla.

9.3 Vaciado del depósito de agua

Durante el funcionamiento, el vapor se condensa en agua y se acumula en el depósito de agua. Vacíe el depósito de agua después de cada ciclo de secado.

1. Extraiga el depósito de agua de su posición (Imag. 9-9).
2. Vacíe el depósito de agua (Fig. 9-10).
3. Vuelva a colocar el depósito de agua en la secadora (Imag. 9-11).



Aviso

No utilice el agua para ningún tipo de bebida o procesamiento de alimentos.

9.4 Secadora

Limpie el exterior de la secadora y el panel de control con un paño húmedo. No utilice ningún disolvente orgánico o agente corrosivo para evitar daños en el aparato.

9.5 Tambor

Después de algún tiempo de uso, los productos para prendas delicadas o el calcio contenido en el agua pueden formar una película casi invisible en el interior del tambor. Utilice un paño húmedo y un poco de detergente para quitarlo. No utilice ningún disolvente orgánico o agente corrosivo para evitar daños en el aparato.

9.6 Evaporador

Si el evaporador detrás del filtro del condensador está sucio, se puede limpiar con una aspiradora. Asegúrese de no dañar el evaporador mientras lo limpia.

Muchos de los problemas que ocurren podrían ser resueltos por usted mismo sin necesidad de conocimientos técnicos. Si surge algún problema, compruebe todas las posibilidades mostradas y siga las siguientes instrucciones antes de ponerse en contacto con un servicio postventa. Ver sección ATENCIÓN AL CLIENTE.



¡ADVERTENCIA!

- ▶ Antes de realizar cualquier tarea de mantenimiento, apague el aparato y desconecte el cable de corriente.
- ▶ El servicio técnico solo debe estar a cargo de electricistas calificados, ya que una reparación inadecuada puede causar daños importantes.
- ▶ Un cable de corriente dañado solo debe ser reemplazado por el fabricante, su agente de servicio o por el personal cualificado con el fin de evitar situaciones de peligro.

Solución de problemas con el código de la pantalla

Código	Causa	Solución
F2	Error en la bomba de drenaje.	Póngase en contacto con el servicio de atención al cliente.
F32 F33	El sensor térmico del condensador está abierto o en cortocircuito.	Póngase en contacto con el servicio de atención al cliente.
F4	La temperatura de la ropa en el tambor no cambia.	Póngase en contacto con el servicio de atención al cliente.
EE	Fallo de comunicación entre la placa de circuito impreso y la pantalla.	Póngase en contacto con el servicio de atención al cliente.
LO	La temperatura es demasiado baja.	Utilice el secador cuando la temperatura ambiente sea superior a 5 °C.

Si los códigos de error reaparecen incluso después de las medidas tomadas, apague el aparato, desconecte la fuente de alimentación y póngase en contacto con el servicio de atención al cliente.

Solución de problemas sin códigos de pantalla

Problema	Posible causa	Posible solución
La secadora no funciona.	<ul style="list-style-type: none"> • Mala conexión al suministro eléctrico. • Corte eléctrico. • No se ha establecido ningún programa de secado. • El aparato no se ha encendido. • El depósito de agua está lleno. • La puerta no está bien cerrada. 	<ul style="list-style-type: none"> • Compruebe la conexión al suministro eléctrico. • Revise el suministro eléctrico. • Establezca un programa de secado. • Encienda el aparato. • Vacíe el depósito de agua. • Cierre la puerta bien.
La secadora no funciona y la pantalla muestra End .	<ul style="list-style-type: none"> • La ropa ha alcanzado el nivel de secado definido por el programa. 	<ul style="list-style-type: none"> • Compruebe si la configuración del programa es la adecuada.
El tiempo de secado es demasiado largo y los resultados no son satisfactorios.	<ul style="list-style-type: none"> • La configuración del programa no es correcta. • El filtro está obstruido. • El evaporador está bloqueado. • La secadora está sobrecargada. • La ropa está demasiado húmeda. • El conducto de ventilación está bloqueado. 	<ul style="list-style-type: none"> • Asegúrese de que el programa esté configurado correctamente. • Limpie la pantalla del filtro. • Limpie el evaporador. • Reducir la cantidad de ropa. • Centrifugar la ropa correctamente antes del secado. • Revisar y limpiar el tubo de ventilación.
El tiempo restante en la pantalla se detiene o se omite.	<p>El tiempo restante se ajustará continuamente en función de los siguientes factores:</p> <ul style="list-style-type: none"> • Tipo de prendas. • Peso de carga. • Grado de humedad de la ropa. • Temperatura ambiente 	<p>El ajuste automático es una operación normal.</p>

11.1 Preparación

- ▶ Retire primero todos los embalajes, incluida la base de poliestireno. Al retirar el embalaje, pueden observarse gotas de agua. Se trata de un fenómeno normal resultante de la prueba de agua en la fábrica.



Aviso

Deseche el embalaje de forma respetuosa con el medio ambiente. Para obtener información sobre los lugares actuales adecuados para la eliminación de los materiales, consulte a su distribuidor o a las autoridades locales.



¡ADVERTENCIA!

Después del transporte y la instalación, DEBE dejar la secadora en reposo durante dos horas antes de usarla.

11.2 Transporte y tiempo de espera

Transporte el aparato únicamente en posición horizontal. El aceite de lubricación libre de mantenimiento está ubicado en la cápsula del compresor. Si se inclina el aparato durante el transporte, este aceite puede pasar al sistema de tuberías cerradas. Debe esperar 2 horas antes de conectar el aparato a la fuente de alimentación para que el aceite regrese a la cápsula.



11.3 Alineación del aparato

Coloque el aparato sobre una superficie plana y sólida. Fije las patas en el nivel adecuado. (Imag. 11-1)

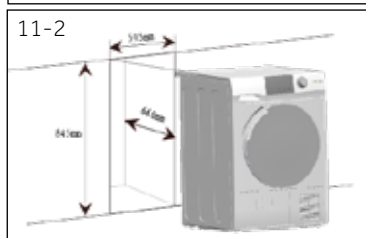

11.4 Instalación bajo la encimera

Las dimensiones de la hendidura deben coincidir al menos con las dimensiones de (Imag. 11-2).

1. Coloque el aparato junto a la ranura. Asegúrese de que todas las conexiones sean fácilmente accesibles y funcionales.
2. Ajuste con precisión todas las patas para obtener una posición firme y nivelada.
3. Instale el aparato con precaución en el hueco.
4. Mantenga una ventilación adecuada.



11.5 Conexión eléctrica

Antes de cada conexión, compruebe si:

- ▶ La fuente de alimentación, la toma de corriente y los fusibles son los adecuados para la placa de características.
- ▶ la toma de corriente tiene conexión a tierra y no se está usando ningún adaptador múltiple o cable prolongador eléctrico.
- ▶ el enchufe y el toma corriente son compatibles.
- ▶ **Sólo Reino Unido:** El enchufe para el Reino Unido cumple con la norma BS1363A

Enchufe el conector al enchufe. (Il. 11-3).



¡ADVERTENCIA!

Si el cable de alimentación está dañado, debe ser sustituido por el servicio técnico (véase la tarjeta de garantía) para evitar riesgos.

11.7 Colocación en vertical de lavadora-secadora

Es posible la colocación de la lavadora y secadora en vertical para ahorrar espacio (img.: 11-4). No todas las lavadoras son adecuadas para este fin. La información, así como el kit de montaje correspondiente están disponibles a través de su distribuidor local.

Las instrucciones de montaje suministradas con el kit informan cuidadosamente sobre los pasos de instalación.



11.8 Nivelación de la secadora

Es importante nivelar la secadora para asegurar que la máquina funcione eficientemente con un mínimo de ruido. La secadora debe ser nivelada lo más cerca posible de su posición final para que se mantenga equilibrada sobre sus cuatro patas. Asegúrese de que la secadora no se balancea en ninguna dirección.

1. Nivele la secadora de lado a lado (Fig. 11-5):

- ▶ Coloque el graduador en la parte central trasera de la secadora.
- ▶ Ajuste las patas traseras hasta que la secadora esté nivelada de lado a lado.
- ▶ No atornille nunca completamente las patas de sus alojamientos.

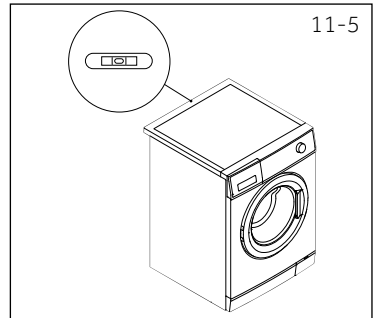

2. Nivele la secadora de adelante hacia atrás (Fig. 11-6):

- ▶ Coloque el nivel en el lado izquierdo.
- ▶ Ajuste la pata delantera izquierda (viento abajo).
- ▶ Repita lo anterior para el pie derecho.
- ▶ Debe haber el mismo peso en las dos patas delanteras.

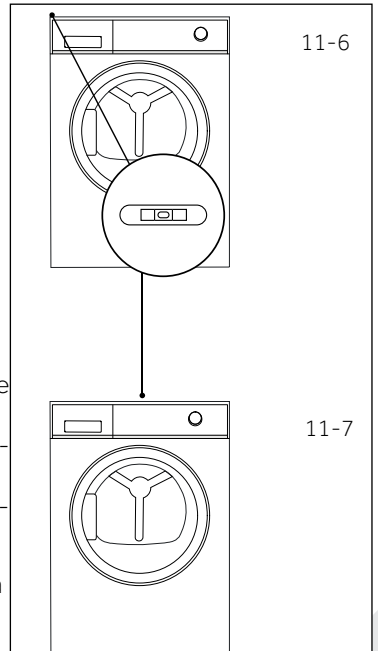

3. Vuelva a comprobar que la secadora está nivelada (Fig. 11-7):

- ▶ Coloque el nivel en el centro de la parte delantera de la secadora.
- ▶ Asegúrese de que la secadora no se balancea en ninguna dirección.
- ▶ Si la secadora no está nivelada, repita los pasos anteriores.

Después de la nivelación, las esquinas del armario de la secadora deben quedar libres del suelo y la secadora no debe oscilar en ninguna dirección.

11.9 Desagüe

La secadora está equipada con una unidad condensadora que acumula agua durante el ciclo de secado. Esta agua se recoge en el depósito de agua extraíble situado en la parte superior izquierda de la secadora. El agua acumulada debe ser vaciada después de cada ciclo de secado o usted puede configurar su secadora para que drene automáticamente usando la manguera de drenaje provista.

Recomendamos que la secadora se configure para que se vacíe automáticamente siempre que sea posible, especialmente al secar cargas completas, lo que evitará tener que vaciar el depósito de agua durante un ciclo de secado.

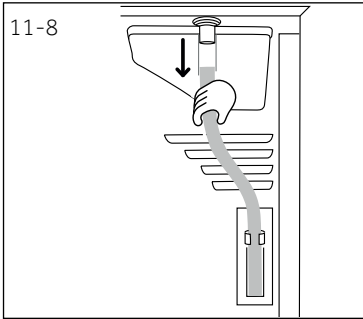

Conectar la manguera de desagüe

1. Retire la manguera negra de la conexión en la parte trasera de la secadora (Fig. 11-8).

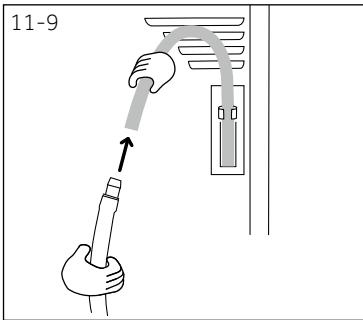

2. Desenrolle la manguera de desagüe (incluida con su secadora) y conéctela a la manguera negra (Fig. 11-9)

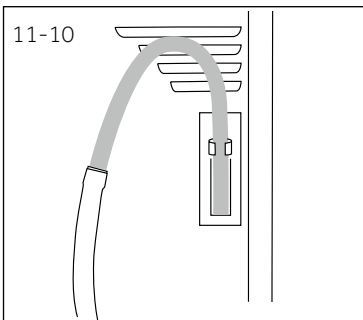

3. Coloque el otro extremo de la manguera de desagüe en una bañera o tubo vertical (Fig. 11-10).

Ficha de producto (según EU 392/2012)

Marca	Haier			
Identificador del modelo	HD80-A2939 HD80-A2939S	HD90-A2939 HD90-A2939S	HD100-A2939 HD100-A2939S	HD90-A3939 HD90-A3939S
Capacidad nominal (kg)	8	9	10	9
Tipo de secadora	Condensador			
Clase de eficiencia energética	A++			A+++
Consumo de energía anual ponderado (AE _e en kWh/año) ¹⁾	235	265	286	200
Secadora con o sin sistema automático	con el programa automático			
Consumo de energía del programa estándar de algodón ³⁾ a plena carga (kWh/ciclo)	1.88	2.10	2.40	1.58
Consumo de energía del programa estándar de algodón ³⁾ con carga parcial (kWh/ciclo)	1.02	1.20	1.29	0.89
Consumo de energía del modo apagado (W)	0.70	0.70	0.70	0.48
Consumo de energía del modo encendido a la izquierda (W)	0.75	0.75	0.75	0.62
Duración del "modo de izquierda" (min) ²⁾	40			
Programa de secado estándar ³⁾	Algodón			
Tiempo de programa ponderado del programa de secado estándar ³⁾ a carga completa y parcial (min)	155	180	190	150
Tiempo del programa estándar de algodón ³⁾ a carga completa (min)	215	245	260	200
Tiempo del programa estándar de algodón ³⁾ con carga parcial (min)	120	140	145	118
Clase de eficiencia de condensación ⁴⁾	B			
Eficiencia de condensación ponderada para el programa estándar de algodón ³⁾ a carga completa y parcial (%)	83	80.8	80.3	85
Eficiencia media de condensación del programa estándar de algodón ³⁾ a plena carga	81	80	80	85.5
Eficiencia media de condensación del programa estándar de algodón ³⁾ con carga parcial	85	81.5	80.6	84.5
Nivel de potencia acústica ponderado del programa para algodón normal ³⁾ a plena carga (dB)	65			
Integrado o independiente	Independiente/instalado bajo			

- 1) Basado en 160 ciclos de secado del programa estándar de algodón a carga completa y parcial, y el consumo de los modos de bajo consumo. El consumo real de energía por ciclo dependerá de cómo se utilice el aparato.
- 2) En caso de que haya un sistema de gestión de energía.
- 3) Este programa utilizado a carga completa y parcial es el programa de secado estándar al que se refiere la información de la etiqueta y la ficha. Este es el programa adecuado para el secado de la ropa húmeda de algodón normal y es el programa más eficiente en términos de consumo de energía para algodón.
- 4) La clase G es la menos eficiente, siendo la Clase A la más eficiente.

Datos adicionales

Fuente de alimentación (ver placa de especificaciones) - tensión / corriente / entrada	220-240 V~50 Hz/ 2.4A/ 550 W (A+++)/ 630W (A++)
Temperatura ambiente admisible	5°C a 35°C
Gases fluorados de efecto invernadero	HFC-134a
Volumen	0.26 kg (A++) 0.28 kg (A+++)
GWP	1430
Tonelada(s) de CO ₂ equivalente	0,4

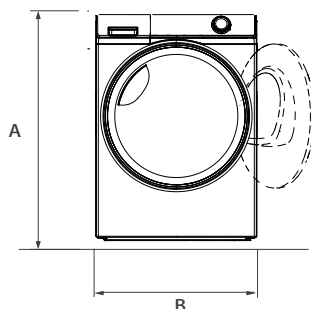

VISTA FRONTAL

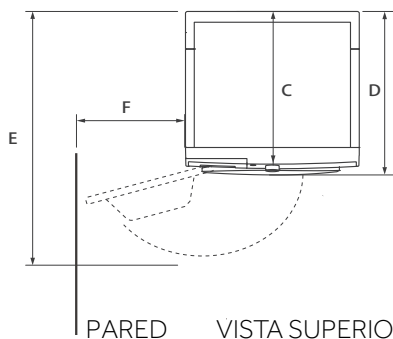

PARED VISTA SUPERIOR

Dimensión del Producto	HD90/80
A: Altura total del producto mm	850
B: Ancho total del producto mm	595
C: Fondo total del producto (Al tamaño de la placa de control principal) mm	600
D: Fondo total del producto mm	665
E: Fondo de la puerta abierta mm	1135
F: Distancia mínima de la puerta a la pared adyacente mm	250



Nota: Dimensiones

La altura exacta de lavadora depende de cuánto se extienden los pies desde la base de máquina. El hueco donde se instala su lavadora debe ser al menos 40 mm más amplio y 20 mm más profundo que sus dimensiones.

Recomendamos recurrir al centro de atención al cliente de Haier y utilizar repuestos originales. Si tiene un problema con su aparato, consulte primero la sección SOLUCIÓN DE PROBLEMAS.

Si no puede encontrar una solución en esta sección, contacte con

- ▶ su distribuidor local o
- ▶ el área de Servicio y Soporte en www.haier.com, donde puede encontrar números de teléfono y Preguntas frecuentes y donde puede activar la solicitud de servicios.

Antes de contactar a nuestro servicio técnico, asegúrese de tener los siguientes datos disponibles.

Puede encontrar la información en la tabla de especificaciones.

Modelo _____ N° de Serie _____

Asimismo, compruebe la tarjeta de la garantía suministrada con el producto si éste aún está en garantía. Para consultas generales de negocios se adjuntan a continuación nuestras direcciones en Europa:

Direcciones de Haier en Europa			
País*	Dirección postal	País*	Dirección postal
Italia	Haier Europe Trading SRL Via De Cristoforis, 12 21100 Verese ITALIA	Francia	Haier France SAS 53 Boulevard Ornano – Pleyad 3 93200 Saint Denis FRANCIA
España Portugal	Haier Iberia SL Pg. Garcia Faria, 49-51 08019 Barcelona ESPAÑA	Bélgica-FR Bélgica-NL Países Bajos Luxemburgo	Haier Benelux SA Anderlecht Route de Lennik 451 BÉLGICA
Alemania Austria	Haier Deutschland GmbH Konrad-Zuse-Platz 6 81829 Munich ALEMANIA	Polonia República Checa Hungría Grecia Rumanía Rusia	Haier Poland Sp. zo.o. Al. Jerozolimskie 181B 02-222 Varsovia POLONIA
Reino Unido	Haier Appliances UK Co.Ltd. 302 Bridgewater Place Birchwood Park Warrington *Para más información, visite la web www.haier.com WA3 6x	República Checa y Eslovaquia	Haier Europe ČR s.r.o. Sokolovsk á 651/136a, 186 00 Praga 8 Karlín, República Checa

*Para más información, visite la web www.haier.com

HD80-A2939/HD80-A2939S/HD90-A2939/HD90-A2939S/HD100-A2939/HD100-A2939S/HD90-A3939/HD90-A3939S

Haier





Εγχειρίδιο Χρήσης

**Στεγνωτήριο με αντλία
θερμότητας**

HD80-A2939

HD80-A2939S

HD90-A2939

HD90-A2939S

HD100-A2939

HD100-A2939S

HD90-A3939

HD90-A3939S

EL

Haier

Ευχαριστούμε που προμηθευτήκατε ένα προϊόν Haier.

Διαβάστε προσεκτικά τις παρακάτω οδηγίες πριν χρησιμοποιήσετε τη συσκευή. Οι οδηγίες περιέχουν σημαντικές πληροφορίες για να αξιοποιήσετε στο μέγιστο τη συσκευή σας και να εξασφαλίσετε την ασφαλή και σωστή εγκατάσταση, χρήση και συντήρησή της.

Φυλάξτε το παρόν εγχειρίδιο σε θέση που σας επιτρέπει να το συμβουλευέστε εύκολα σχετικά με την ασφαλή και σωστή χρήση της συσκευής.

Αν πρόκειται να πωλήσετε, να χαρίσετε ή να αφήσετε πίσω τη συσκευή όταν μετακομίσετε, πρέπει να συμπεριλάβετε και το παρόν εγχειρίδιο, ώστε ο νέος ιδιοκτήτης να εξοικειωθεί με τη συσκευή και τις προειδοποιήσεις ασφαλείας.

Υπόμνημα



Προειδοποίηση! – Σημαντικές πληροφορίες ασφαλείας



Γενικές πληροφορίες και συμβουλές



Πληροφορίες για το περιβάλλον



Τελική διάθεση

Βοηθήστε στην προστασία του περιβάλλοντος και της ανθρώπινης υγείας. Απορρίψτε τα υλικά συσκευασίας σε ειδικούς κάδους ανακύκλωσης. Βοηθήστε στην ανακύκλωση των αποβλήτων ηλεκτρικών και ηλεκτρονικών συσκευών. Μην απορρίπτετε μαζί με τα οικιακά απορρίμματα τις συσκευές που επιστημαίνονται με αυτό το σύμβολο. Επιστρέψτε το προϊόν στη μονάδα ανακύκλωσης της περιοχής σας ή επικοινωνήστε με τη δημοτική σας αρχή.



ΠΡΟΕΙΔΟΠΟΙΗΣΗ!

Κίνδυνος τραυματισμού ή πρόκλησης ασφυξίας!

Αποσυνδέστε τη συσκευή από την παροχή ρεύματος δικτύου. Κόψτε το καλώδιο ρεύματος και απορρίψτε το. Αφαιρέστε το σύστημα ασφάλισης της πόρτας της συσκευής για να αποτρέψετε τυχόν εγκλωβισμό παιδιών και κατοικίδιων μέσα στη συσκευή.



ΠΡΟΕΙΔΟΠΟΙΗΣΗ!

Η συσκευή δεν πρέπει να τροφοδοτείται από εξωτερική συσκευή μεταγωγής, όπως από χρονοδιακόπτη, ούτε να συνδέεται σε κύκλωμα το οποίο ενεργοποιείται και απενεργοποιείται συχνά από φορέα κοινής ωφελείας.

1-Πληροφορίες για την ασφάλεια	4
2-Προβλεπόμενη χρήση	7
3-Περιγραφή προϊόντος.....	8
4-Πίνακας ελέγχου	9
5-Προγράμματα	12
6-Κατανάλωση.....	13
7-Υποδείξεις και πρακτικές συμβουλές	14
8-Καθημερινή χρήση	16
9-Φροντίδα και καθαρισμός.....	20
10-Αντιμετώπιση προβλημάτων	22
11-Εγκατάσταση	24
12-Τεχνικά χαρακτηριστικά	27
13-Εξυπηρέτηση πελατών.....	29



ΠΡΟΕΙΔΟΠΟΙΗΣΗ!

Πριν από την πρώτη χρήση

- ▶ Βεβαιωθείτε ότι δεν υπάρχει ζημιά από τη μεταφορά.
- ▶ Αφαιρέστε όλα τα υλικά συσκευασίας και κρατήστε τα μακριά από παιδιά.
- ▶ Η συσκευή είναι βαριά, γι' αυτό χρειάζονται πάντα τουλάχιστον δύο άτομα για τη μετακίνησή της.

Καθ. χρήση

- ▶ Αυτή η συσκευή μπορεί να χρησιμοποιηθεί από παιδιά από 8 ετών και άνω και από άτομα με μειωμένες σωματικές, αισθητηριακές ή διανοητικές ικανότητες ή με έλλειψη εμπειρίας και γνώσης, αν τους έχει δοθεί επιτήρηση ή εκπαίδευση σχετικά με την ασφαλή χρήση της συσκευής και κατανοούν τους κινδύνους που ενέχονται.
- ▶ Μην επιτρέπεται σε παιδιά κάτω των 3 ετών να πλησιάζουν τη συσκευή, παρά μόνο υπό τη διαρκή επίβλεψη ενηλίκων.
- ▶ Τα παιδιά δεν πρέπει να παίζουν με τη συσκευή.
- ▶ Να βεβαιώνετε ότι ο χώρος είναι ξηρός και αερίζεται καλά. Η θερμοκρασία περιβάλλοντος θα πρέπει να είναι μεταξύ 5 °C και 35 °C.
- ▶ Μην καλύπτετε οποιαδήποτε ανοίγματα αερισμού στη βάση με κάποιο χαλί ή παρόμοιο αντικείμενο.
- ▶ Διατηρείτε την περιοχή γύρω από το στεγνωτήριο απαλλαγμένη από σκόνη και χνούδια.
- ▶ Να βεβαιώνετε ότι υπάρχουν μόνο ρούχα μέσα στη συσκευή και δεν έχουν εισέλθει κατοικίδια ή παιδιά, πριν χρησιμοποιήσετε τη συσκευή.
- ▶ Αγγίζετε το φινι ρευματοληψίας μόνο με στεγνά χέρια και μην αγγίζετε ή χρησιμοποιείτε τη συσκευή αν δεν φοράτε υποδήματα ή αν έχετε βρεγμένα ή υγρά χέρια ή πόδια.
- ▶ Μην στεγνώνετε στο στεγνωτήριο είδη που δεν έχουν πλυθεί.
- ▶ Να βεβαιώνετε ότι δεν έχετε τοποθετήσει μεγαλύτερο φορτίο από το ονομαστικό.
- ▶ Αφαιρείτε από τις τσέπες όλα τα είδη όπως αναπτήρες και σπύρτα.
- ▶ Χρησιμοποιείτε μαλακτικά ή παρόμοια προϊόντα σύμφωνα με τις οδηγίες του κατασκευαστή του προϊόντος στη συσκευασία του.
- ▶ Μην χρησιμοποιείτε η αποθηκεύετε κανενός είδους εύφλεκτα σπρέι ή εύφλεκτα αέρια κοντά στη συσκευή.
- ▶ Μην τοποθετείτε βαριά αντικείμενα ή πηγές θερμότητας ή υγρασίας πάνω στη συσκευή.
- ▶ Τραβάτε το φινι, όχι το καλώδιο, όταν αποσυνδέετε τη συσκευή από την πρίζα.
- ▶ Μην αγγίζετε τον πίσω τοίχο και το τύμπανο κατά τη διάρκεια της λειτουργίας: είναι πολύ θερμά.



ΠΡΟΕΙΔΟΠΟΙΗΣΗ!

Καθ. χρήση

- ▶ Μη στεγνώνετε στη συσκευή τα εξής είδη:
 - ▶ Είδη που δεν έχουν πλυθεί.
 - ▶ Είδη που έχουν μολυνθεί με ουσίες όπως λάδι μαγειρέματος, ασετόν, οινόπνευμα, βενζίνη, πετρέλαιο, κηροζίνη, καθαριστικά λεκέδων, νέφτι, κεριά και καθαριστικά κεριών ή άλλα χημικά. Οι αναθυμιάσεις αυτών των ουσιών μπορεί να προκαλέσουν φωτιά ή έκρηξη. Αυτά τα είδη πρέπει να πλένονται πρώτα με το χέρι σε πολύ ζεστό νερό με πρόσθετη ποσότητα απορρυπαντικού και κατόπιν να στεγνώσουν σε εξωτερικό αέρα πριν τοποθετηθούν για στέγνωμα στη συσκευή.
 - ▶ Είδη που περιέχουν αφρώδη υλικά ή παραγεμίσματα (π.χ. μαξιλάρια, μπουφάν), επειδή το υλικό παραγεμίσματος μπορεί να απελευθερωθεί, με κίνδυνο πρόκλησης ανάφλεξης.
 - ▶ Είδη όπως αφρώδες ελαστικό (αφρώδες λατέξ), σκουφάκια μπάνιου, αδιάβροχα υφάσματα, είδη και ρούχα με λαστιχένια επένδυση ή μαξιλάρια. Μαξιλάρια που περιέχουν αφρώδες ελαστικό δεν πρέπει να στεγνώνονται στο στεγνωτήριο.
- ▶ Μην πίνετε το συμπυκνωμένο νερό.
- ▶ Μη χρησιμοποιείτε τη συσκευή χωρίς το φίλτρο χνουδιού ή το φίλτρο συμπυκνωτή στη θέση τους ή με φίλτρο το οποίο έχει υποστεί βλάβη.
- ▶ Έχετε υπόψη σας ότι το τελευταίο τμήμα του κύκλου στεγνώματος πραγματοποιείται χωρίς θέρμανση (κύκλος ψύξης) για να διασφαλιστεί ότι τα ρούχα θα παραμείνουν σε θερμοκρασία που δεν θα τους προκαλέσει ζημιές.
- ▶ Μην αφήνετε τη συσκευή αρκετή ώρα χωρίς επιτήρηση κατά τη λειτουργία της. Αν σκοπεύετε να απουσιάσετε για πολλή ώρα, πρέπει να διακόψετε τον κύκλο στεγνώματος απενεργοποιώντας τη μονάδα και αποσυνδέοντάς την από την παροχή ρεύματος δικτύου.
- ▶ Μην απενεργοποιείτε τη συσκευή εκτός αφού ολοκληρωθεί ο κύκλος στεγνώματος, εκτός αν αφαιρέσετε όλα τα είδη και τα απλώσετε αραιωμένα ώστε να μπορεί να απαχθεί η θερμότητα.
- ▶ Απενεργοποιείτε τη συσκευή μετά από κάθε πρόγραμμα στεγνώματος για να εξοικονομείτε ηλεκτρική ενέργεια αλλά και για ασφάλεια.

Συντήρηση / καθαρισμός

- ▶ Βεβαιωθείτε ότι τα παιδιά είναι υπό επίβλεψη αν διεξάγουν εργασίες καθαρισμού ή συντήρησης.
- ▶ Αποσυνδέετε τη συσκευή από την παροχή ρεύματος πριν από τη διεξαγωγή οποιασδήποτε εργασίας τακτικής συντήρησης.



ΠΡΟΕΙΔΟΠΟΙΗΣΗ!

Συντήρηση / καθαρισμός

- ▶ Καθαρίζετε το φίλτρο χνουδιού και το φίλτρο συμπυκνωτή μετά από κάθε πρόγραμμα (βλ. ΦΡΟΝΤΙΔΑ ΚΑΙ ΚΑΘΑΡΙΣΜΟΣ).
- ▶ Μην ψεκάζετε με νερό ή ατμό για να καθαρίσετε τη συσκευή.
- ▶ Μη χρησιμοποιείτε βιομηχανικά χημικά για τον καθαρισμό της συσκευής.
- ▶ Αν το καλώδιο τροφοδοσίας έχει υποστεί ζημιά, αυτό αντικαθίσταται μόνο από τον κατασκευαστή, τον εκπρόσωπό του για σέρβις ή από άτομο με παρόμοια εξειδίκευση, για την πρόληψη κινδύνου.
- ▶ Μην επιχειρήσετε να επισκευάσετε τη συσκευή μόνος/ή σας. Σε περίπτωση ανάγκης επισκευής, επικοινωνήστε με το τμήμα εξυπηρέτησης πελατών.

Εγκατάσταση

- ▶ Βεβαιωθείτε ότι η θέση της συσκευής επιτρέπει να ανοίγει πλήρως η πόρτα της. Μην εγκαταστήσετε το στεγνωτήριο πίσω από πόρτα που κλειδώνει, συρόμενη πόρτα ή πόρτα με μεντεσέδες σε πλευρά αντίθετη από το άνοιγμα της πόρτας της συσκευής, επειδή κάτι τέτοιο περιορίζει το πλήρες άνοιγμα της πόρτας του στεγνωτηρίου.
- ▶ Εγκαταστήστε τη συσκευή σε καλά αεριζόμενο, ξηρό χώρο.
- ▶ Ποτέ μην εγκαταστήσετε τη συσκευή σε εξωτερικό χώρο σε θέση με υγρασία, ή σε περιοχή με αυξημένη πιθανότητα για διαρροή νερού, όπως κάτω από ένα νιπτήρα ή κοντά σε αυτόν. Σε περίπτωση διαρροής νερού, διακόψτε την παροχή ρεύματος και αφήστε τη συσκευή να στεγνώσει με φυσικό τρόπο.
- ▶ Εγκαταστήστε ή χρησιμοποιείτε τη συσκευή μόνο σε χώρους όπου η θερμοκρασία είναι μεγαλύτερη από 5 °C.
- ▶ Μην τοποθετείτε τη συσκευή απευθείας πάνω σε χαλί ή μοκέτα, ή κοντά σε τοίχο ή έπιπλο.
- ▶ Μην εγκαταστήσετε τη συσκευή σε μέρη εκτεθειμένα σε παγετό, θερμότητα ή άμεσο ηλιακό φως ή κοντά σε πηγές θερμότητας (π.χ. ηλεκτρική κουζίνα, καλοριφέρ).
- ▶ Βεβαιωθείτε ότι τα ηλεκτρικά χαρακτηριστικά στην πινακίδα τύπου συμφωνούν με την παροχή ρεύματος. Διαφορετικά, επικοινωνήστε με ηλεκτρολόγο.
- ▶ Μη χρησιμοποιείτε πολύπριζα και καλώδια επέκτασης.
- ▶ Βεβαιωθείτε να μην προκαλέσετε ζημιά στο ηλεκτρικό καλώδιο και στο φιν. Αν υποστεί ζημιά, αναθέστε την αντικατάστασή του σε έναν ηλεκτρολόγο.
- ▶ Μετά την εγκατάσταση χρησιμοποιήστε μια εύκολα προσβάσιμη ξεχωριστή γειωμένη πρίζα για την παροχή ρεύματος. Η συσκευή πρέπει να γειωθεί.
- ▶ Μόνο για το Ην. Βασίλειο: Το καλώδιο ρεύματος της συσκευής διαθέτει φιν 3 αγωγών (με γείωση) που αντιστοιχεί σε τυπική πρίζα 3 αγωγών (γειωμένη). Σε καμία περίπτωση μην κόψετε ή αφαιρέσετε τον τρίτο ακροδέκτη (γείωση). Μετά την εγκατάσταση της συσκευής, το φιν πρέπει να είναι προσβάσιμο.

Προβλεπόμενη χρήση

Αυτή η συσκευή προορίζεται για το στέγνωμα ειδών τα οποία έχουν πλυθεί σε διάλυμα νερού και τα οποία αναγράφουν στην ταμπέλα οδηγιών φροντίδας από τον κατασκευαστή τους πως είναι κατάλληλα για στέγνωμα σε στεγνωτήριο.

Η συσκευή έχει σχεδιαστεί αποκλειστικά για οικιακή χρήση εντός του σπιτιού. Δεν προορίζεται για επαγγελματική ή βιομηχανική χρήση. Δεν επιτρέπονται αλλαγές ή τροποποιήσεις της συσκευής. Τυχόν χρήση εκτός της προβλεπόμενης μπορεί να προκαλέσει κινδύνους και ακύρωση όλων των αξιώσεων εγγύησης και ευθύνης.

Πρότυπα και Οδηγίες

Το προϊόν αυτό ικανοποιεί τις απαιτήσεις όλων των εφαρμοστέων Οδηγιών ΕΚ και τα αντίστοιχα εναρμονισμένα πρότυπα που προβλέπονται για τη σήμανση CE.



Ειδοποίηση

Η συσκευή περιέχει το φθοριούχο αέριο θερμοκηπίου HFC-134a (GWP:1430). Αυτό το αέριο είναι ερμητικά σφραγισμένο.



Περιβαλλοντικά υπεύθυνη χρήση

- ▶ **Πολύ καλό στύψιμο:** Στύβετε τα ρούχα με τη μέγιστη ταχύτητα στυψίματος.
- ▶ **Μέγιστο φορτίο:** Χρησιμοποιείτε τη μέγιστη ποσότητα φορτίου σύμφωνα με τον πίνακα προγραμμάτων, αλλά μην υπερφορτώνετε το στεγνωτήριο. Για να αξιοποιήσετε τη μέγιστη ικανότητα φορτίου, τα ρούχα τα οποία πρέπει να στεγνωθούν με το πρόγραμμα «ΕΤΟΙΜΟΦΟΡΕΤΑ», μπορούν πρώτα να στεγνωθούν με το πρόγραμμα «ΕΤΟΙΜΑ ΓΙΑ ΣΙΔΕΡΩΜΑ». Στο τέλος του προγράμματος αφαιρέστε τα ρούχα τα οποία θα πρέπει να σιδερωθούν και στεγνώστε τα υπόλοιπα ρούχα ως το τέλος.
- ▶ **Αραιώστε τα ρούχα:** Τινάζτε τα ρούχα πριν τα τοποθετήσετε στο στεγνωτήριο.
- ▶ **Αποφεύγετε το υπερβολικό στέγνωμα:** Το υπερβολικό στέγνωμα θα πρέπει να αποφεύγεται. Επιλέξτε το σωστό πρόγραμμα και το κατάλληλο επίπεδο στεγνώματος.
- ▶ **Μαλακτικό μη απαραίτητο:** Μη χρησιμοποιείτε μαλακτικό κατά το πλύσιμο, επειδή τα ρούχα θα φουσκώσουν και θα μαλακώσουν στο στεγνωτήριο.
- ▶ **Καθαρισμός των φίλτρων χνουδιού:** Καθαρίζετε το φίλτρο χνουδιού μετά από κάθε κύκλο λειτουργίας.
- ▶ **Αερισμός:** Βεβαιωθείτε ότι η συσκευή αερίζεται σωστά (βλ. ΕΓΚΑΤΑΣΤΑΣΗ).
- ▶ **Επαναχρησιμοποίηση συμπυκνωμένου νερού:** Το συμπυκνωμένο νερό που έχει συλλεχθεί μπορεί να χρησιμοποιηθεί για το σίδερο ατμού. Πριν τη χρήση θα πρέπει να το περάσετε από μια λεπτή σήτα ή ένα φίλτρο καφέ. Ακόμα και τα πολύ μικρά σωματίδια θα κατακρατηθούν από το φίλτρο.

i Σημείωση:

Λόγω τεχνικών αλλαγών και διαφορετικών μοντέλων, οι εικόνες στα κεφάλαια που ακολουθούν ενδέχεται να μην απεικονίζουν ακριβώς το μοντέλο σας.

3.1 Εικόνα της συσκευής Μπροστινή όψη (Εικ. 3-1):

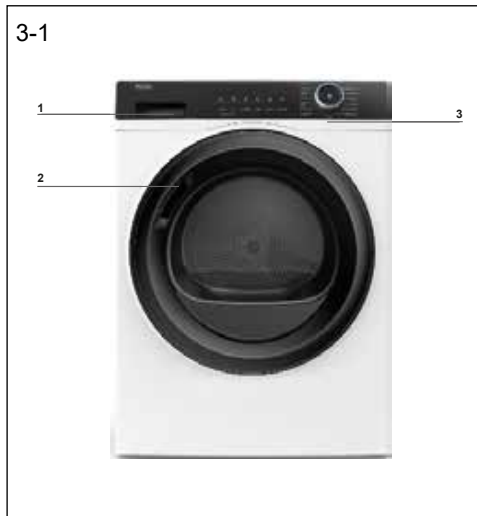

Πίσω πλευρά (Εικ. 3-2):



3.2 Αξεσουάρ

Ελέγξτε τα αξεσουάρ και το έντυπο υλικό σύμφωνα με την παρακάτω λίστα (Εικ. 3-3):

3-3

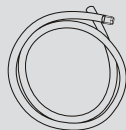

Εύκαμπτος σωλήνας
αποστράγγισης



Ενεργειακή
ετικέτα



Κάρτα εγγύ-
ησης



Εγχειρίδιο
χρήσης

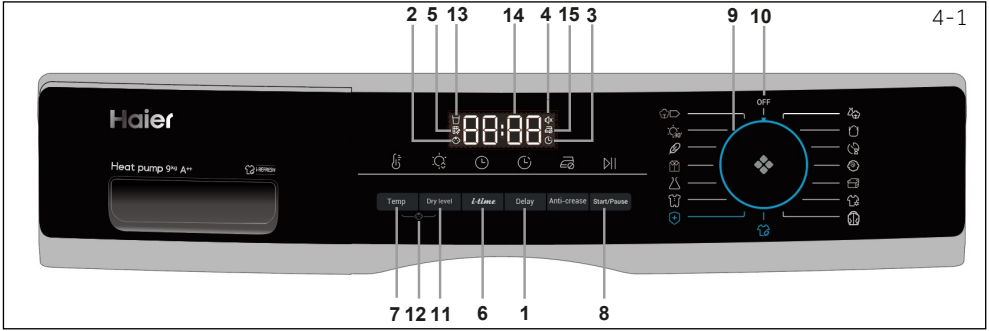

- | | | |
|----------------------------------|---|-------------------------------------|
| 1 Κουμπι Χρονικής καθυστέρησης | 7 Κουμπι Θερμοκρασίας | 12 Κουμπι Κλειδώματος προστασίας |
| 2 Ένδειξη κλειδώματος προστασίας | 8 Κουμπι Έναρξης/Παύσης | 13 Ένδειξη Εκκένωσης δοχείου |
| 3 Ένδειξη Χρονικής καθυστέρησης | 9 Περιστροφικό κουμπι Επιλογής προγράμματος | 14 Οθόνη ενδείξεων |
| 4 Ένδειξη Βομβητή | 10 Κουμπι Τροφοδοσίας | 15 Ένδειξη Προστασίας από τσαλάκωμα |
| 5 Ένδειξη Καθαρισμού φίλτρου | 11 Κουμπι Επιπέδου στεγνώματος | |
| 6 Κουμπι Χρόνου/Ωρας | | |

4.1 Κουμπι Χρονικής καθυστέρησης

Λειτουργία καθυστέρησης έναρξης, πατήστε το κουμπι για να ρυθμίσετε τον χρόνο (από 0 έως 12 ώρες). Όταν ενεργοποιηθεί, θα ανάψει το εικονίδιο ένδειξης (Εικ. 4-2).

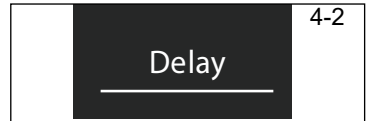

i Ειδοποίηση

Αυτή η λειτουργία θα πρέπει να ρυθμιστεί αφότου έχετε τελειώσει με όλες τις επιλογές, διαφορετικά όταν περιστρέψετε ή πιάσετε το κουμπι, η λειτουργία θα καταργηθεί αυτόματα.

4.2 Ένδειξη κλειδώματος προστασίας

Το κλειδωμα προστασίας έχει σχεδιαστεί για να εμποδίζει παιδιά να αλλάξουν τη ρύθμιση προγράμματος. Για να ενεργοποιησετε αυτή τη λειτουργία, αφού έχει ξεκινήσει ένας κύκλος, πατήστε ταυτόχρονα τα κουμπια Επιπέδου στεγνώματος και Θερμ. (Εικ. 4-3) ταυτόχρονα για 3 δευτερόλεπτα μέχρι να ανάψει το εικονίδιο ένδειξης. Για να την απενεργοποιήσετε, πατήστε τα 2 κουμπια ξανά για 3 δευτερόλεπτα.

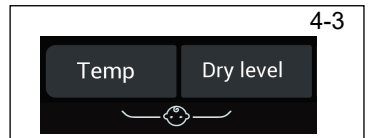

i Ειδοποίηση

Όταν τελειώσει ο κύκλος ή διακοπεί η παροχή ρεύματος, η λειτουργία δεν θα ακυρωθεί αυτόματα.

4.3 Ένδειξη Χρονικής καθυστέρησης

Ανάβει όταν επιλέξετε το πρόγραμμα Χρονικής καθυστέρησης (Εικ. 4-4).



4.4 Ένδειξη Βομβητή

Ο βομβητής έχει σχεδιαστεί να ειδοποιεί τους χρήστες με έναν ήχο σαν μπιπ. Από προεπιλογή η λειτουργία είναι απενεργοποιημένη. Για να ενεργοποιησετε τη λειτουργία βομβητή, πατήστε τα κουμπια Καθυστέρησης και i-time ταυτόχρονα για 3 δευτερόλεπτα ή έως ότου ακούσετε έναν ήχο μπιπ. Για να την απενεργοποιήσετε, πατήστε τα ίδια 2 κουμπια ξανά για 3 δευτερόλεπτα.



4-6



4.5 Ένδειξη καθαρισμού φίλτρου

Αυτή η ένδειξη σχεδιάστηκε να υπενθυμίζει στους χρήστες να καθαρίζουν το φίλτρο πριν την έναρξη. Όταν ανάψει αυτό το εικονίδιο (Βλ. εικ. 4-6) ο χρήστης θα πρέπει να καθαρίσει το φίλτρο πριν τη χρήση. Για τα βήματα καθαρισμού δείτε την ενότητα Καθαρισμός φίλτρου χνουδιού ή Καθαρισμός φίλτρου συμπυκνωτή, στο παρόν εγχειρίδιο.



Ειδοποίηση

Μετά από κάθε κύκλο, η ένδειξη θα αναβοσβήνει για να σας υπενθυμίσει να καθαρίσετε τα φίλτρα.

4-7



4.6 Κουμπί i-time

Αυτή η λειτουργία έχει σχεδιαστεί για να επιτρέπει στους χρήστες να προσαρμόζουν τη διάρκεια του κύκλου με βάση προσωπικές τους ανάγκες. Μόνο στα προγράμματα Χρονοδιακόπτης και i-Refresh οι χρήστες μπορούν να χρησιμοποιούν αυτή τη λειτουργία για τη ρύθμιση του χρόνου. Επίσης, αυτό το κουμπί μπορεί να χρησιμοποιηθεί για ρύθμιση του χρόνου στη λειτουργία Καθυστέρηση.

4-8

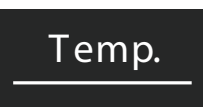

4.7 Κουμπί Θερμ.

Αυτό το κουμπί χρησιμοποιείται για τη ρύθμιση της θερμοκρασίας στεγνώματος με βάση τις προσωπικές ανάγκες ή απαιτήσεις. Υπάρχουν 4 επίπεδα και η αντίστοιχη ένδειξη παρουσιάζεται παρακάτω:

- [-] Υψηλή θερμοκρασία.
- [-] Μέση θερμοκρασία.
- [-] Χαμηλή θερμοκρασία.
- [0 0] Ψυχρός αέρας.

4-9

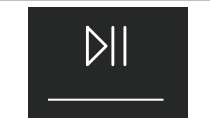

4.8 Κουμπί Έναρξης/Παύσης

Πατήστε Έναρξη/Παύση (Εικ. 4-9) για να ξεκινήσετε έναν κύκλο στεγνώματος. Πατήστε το κουμπί ξανά για να διακόψετε τον κύκλο στεγνώματος η ενδεικτική λυχνία αναβοσβήνει. Πατήστε το κουμπί ξανά για να συνεχίσετε.

4-10

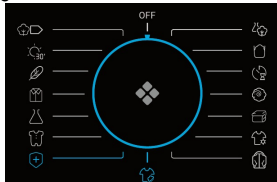

4.9 Περιτροφικό κουμπί επιλογής προγράμματος

Επιλέξτε ένα από τα 15 προγράμματα χρησιμοποιώντας το περιστροφικό κουμπί (το OFF δεν περιλαμβάνεται) (Εικ. 4-10). Βλ. ενότητα Λειτουργίες Προγράμματος του εγχειριδίου για περισσότερες πληροφορίες.

4-11



4.10 Κουμπί Τροφοδοσίας

Περιστρέψτε το κουμπί σε οποιαδήποτε θέση (εκτός από OFF) για να θέσετε σε λειτουργία τη συσκευή. Περιστρέψτε το κουμπί στη θέση OFF για να τερματίσετε τη λειτουργία της συσκευής (Εικ. 4-11).

4.11 Κουμπί Επιπέδου στεγνώματος

Πατήστε το κουμπί (Εικ. 4-12) για να ρυθμίσετε το τελικό επίπεδο υγρασίας των ρούχων στο τέλος του κύκλου. Η θερμοκρασία φαίνεται παρακάτω:

- H -3 Έτοιμα για φύλαξη
- H -2 Έτοιμοφόρετα
- H -1 Έτοιμα για σιδέρωμα

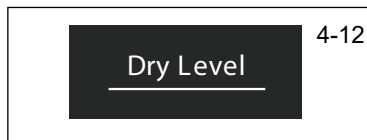

4.12 Κουμπί κλειδώματος προστασίας

Για να ενεργοποιήσετε τη λειτουργία κλειδώματος προστασίας αφότου έχει ξεκινήσει ένας κύκλος, πατήστε τα 2 κουμπιά (Εικ. 4-13) για 3 δευτερόλεπτα έως ότου ανάψει το ενδεικτικό εικονίδιο. Για να την απενεργοποιήσετε πατήστε τα 2 κουμπιά ξανά για 3 δευτερόλεπτα.

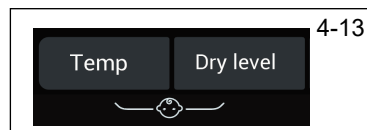

4.13 Ένδειξη Εκκένωσης δοχείου

Αυτή η ένδειξη σχεδιάστηκε για να υπενθυμίζει στους χρήστες ότι το δοχείο νερού πρέπει να αδειαστεί (Εικ. 4-14). Σημαντικό: Αδειάζετε το δοχείο νερού μετά από κάθε κύκλο στεγνώματος. Βλ. ενότητα του εγχειριδίου Άδειασμα του δοχείου νερού.



4.14 Οθόνη ενδείξεων

Η οθόνη δείχνει τον υπολειπόμενο χρόνο, τον χρόνο καθυστέρησης και άλλες σχετικές πληροφορίες (Εικ. 4-15).

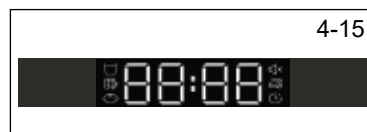

Ειδοποίηση

Ο υπολειπόμενος χρόνος είναι μια προεπιλεγμένη τιμή, αυτή τη φορά θα υπολογιστεί εκ νέου ανάλογα με τις ρυθμίσεις πρόσθετων προγραμμάτων και την υγρασία που περιέχεται στα ρούχα.

4.15 Ένδειξη Προστασίας από τσαλάκωμα

Η λειτουργία Προστασίας από τσαλάκωμα έχει σχεδιαστεί για να βοηθά τους χρήστες να προφυλάσσουν τα ρούχα από τσαλάκωμα. Μετά το στέγνωμα, το τύμπανο θα περιστρέφεται για να τεντώνει τα ρούχα ώστε να μη χρειάζεται να ανησυχείτε αν ξεχάσετε να αφαιρέσετε τα ρούχα. Η λειτουργία Προστασίας από τσαλάκωμα είναι απενεργοποιημένη από προεπιλογή (Εικ. 4-16). Μετά την επιλογή του προγράμματος, το εικονίδιο ανάβει και όταν τελειώσει ο κύκλος στεγνώματος, το τύμπανο θα συνεχίσει να περιστρέφεται για άλλες 1-12 ώρες με κρύο αέρα στο εσωτερικό του. Ο χρήστης μπορεί να το σταματήσει οποιαδήποτε στιγμή ανοίγοντας την πόρτα ή απενεργοποιώντας τη συσκευή.



Πρόγραμμα	Προεπιλεγμένος βαθμός στεγνώματος	Ρούχα	Μέγ. Φορτίο σε kg			Προεπιλεγμένος χρόνος	Θερμοκρασία
			8	9	10		
 Βαμβακερά*)	Ετοιμοφόρετα	Για βαμβακερά ρούχα ή παλτό	8	9	10	2:30	60-65°C
 Ανάμικτα	Έτοιμα για φύλαξη	Για ανάμικτα με περισσότερα από ένα είδη υφασμάτων	5	6	6.6	2:30	60-65°C
 Συνθετικά	Ετοιμοφόρετα	Για τα συνθετικά	4	4,5	5	1:30	50-55°C
 Γρήγορο 30'	/	Στέγνωμα για σταθερό χρόνο 30 λεπτών	0,5	0,5	0,5	0:30	50-55°C
 Χρονοδιακόπτης	/	Για ανάμικτα υφάσματα και οι χρήστες μπορούν να επιλέξουν μόνοι τους τον χρόνο στεγνώματος	-	-	-	0:40	50-55°C
 Ευαίσθητα	Ετοιμοφόρετα	Για ευαίσθητα υφάσματα όπως μεταξωτά, εσώρουχα κλπ.	2	2	2	1:00	50-55°C
 Φροντίδα μωρού	Έτοιμα για φύλαξη	Για μωρουδικά και εσώρουχα που χρειάζονται καθαρισμό υψηλής θερμοκρασίας για αποστείρωση	3	4	4,4	1:20	60-65°C
 Μάλλινα	/	Για μάλλινα ρούχα	3	3	3	0:30	50-55°C
 Θέρμανση	/	Γρήγορος κύκλος για απομάκρυνση υγρασίας από τα ρούχα για να γίνουν ζεστά και άνετα για να φορεθούν	4	5	5,5	0:30	50-55°C
 Πάπλωμα	/	Για ρούχα γεμισμένα με φτερά ή πούπουλα	1	1	1	1:30	60-65°C
 Αθλητικά	Ετοιμοφόρετα	Για αθλητικά ρούχα	4	4,5	5	1:30	60-65°C
 i-Refresh**)	/	Σταθερός κύκλος στεγνώματος 30 λεπτών για φρεσκάρισμα και αποστείρωση των ρούχων	-	-	-	0:30	50-55°C
 Ογκώδη	Έτοιμα για φύλαξη	Για βαριά και μεγάλα είδη όπως σεντόνια ή πετσέτες κλπ.	4	4,5	5	2:00	60-65°C
 Πουκάμισα	Ετοιμοφόρετα	Ειδικά για πουκάμισα με 1 ώρα προεπιλεγμένη ρύθμιση προστασίας από τσαλάκωμα	4	4,5	5	0:40	60-65°C
 Υγιεινή	Έτοιμα για φύλαξη	Για υφάσματα όπως βαμβακερά, ανάμικτα, αθλητικά κλπ. Δεν προτείνεται για είδη όπως μάλλινα, μεταξωτά, πουκάμισα, πάπλωμα	-	-	-	3:30	60-65°C

*) Στη ρύθμιση προγράμματος δοκιμής κατά EN 61121 συνιστούμε να αποστραγγίζετε το συμπυκνωμένο νερό εξωτερικά μέσω του εύκαμπτου σωλήνα αποστράγγισης όταν στεγνώνετε ένα πλήρες φορτίο χρησιμοποιώντας το πρόγραμμα **Βαμβακερά**. Με αυτό τον τρόπο θα αποφυγείτε να πρέπει να αδειάσετε το δοχείο νερού κατά τη διάρκεια του προγράμματος.

**) Η λειτουργία I-Refresh είναι μια λειτουργία με δίπλωμα ευρεσιτεχνίας της Haier που σκοπό έχει να απομακρύνει οσμές και ζάρες και να φρεσκάρει τα ρούχα σε σύντομο χρόνο. Με την περιστροφή και την ανακίνηση των ρούχων, εισάγεται αέρας για φρεσκάρισμα και τέντωμα των ρούχων, ώστε να παρέχεται καλή φροντίδα ακόμα και για ευαίσθητα και άπλυτα υφάσματα. Η λειτουργία έχει καθοριστεί ως σταθερός κύκλος στεγνώματος 30 λεπτών.

Τεχνολογία αντλίας θερμότητας

Το στεγνωτήριο συμπύκνωσης με εναλλάκτη θερμότητας είναι εξαιρετικό όσον αφορά την αποδοτική κατανάλωση ρεύματος. Αυτές είναι ενδεικτικές τιμές οι οποίες καθορίστηκαν υπό τυποποιημένες συνθήκες. Οι τιμές μπορεί να διαφέρουν από αυτές που δίνονται, ανάλογα με την υπέρταση και την υπόταση, το είδος υφάσματος, τη σύνθεση των ρούχων για στέγνωμα, την υπολειπόμενη υγρασία και το μέγεθος φορτίου στην πράξη.

Πρόγραμμα Βαμβακερά / Ασπρόρουχα (10kg A++)	Ταχύτητα περιστροφής σε σ.α.λ.	Υπολειπόμενη υγρασία σε %	Χρόνος σε ω:λεπ	Ενεργειακή κατανάλωση σε kWh
Έτοιμα για φύλαξη H-3	1000	περ. 60	4:40	2,34
Ετοιμοφόρετα H-2	1000	περ. 60	4:29	1,98
Έτοιμα για σιδέρωμα H-1	1000	περ. 60	3:18	1,62



Περιβαλλοντικά υπεύθυνη χρήση

- ▶ Κατά το πλύσιμο των ρούχων πραγματοποιείτε όσο το δυνατόν καλύτερο σύψιμο πριν τα τοποθετήσετε στο στεγνωτήριο.
- ▶ Αποφεύγετε υπερφόρτωση του στεγνωτηρίου.
- ▶ Αραιώνετε τα ρούχα πριν τα τοποθετήσετε στο στεγνωτήριο.
- ▶ Επιλέγετε ένα κατάλληλο πρόγραμμα στεγνώματος. Βεβαιωθείτε πως δεν πραγματοποιείται στέγνωμα στα ρούχα για περισσότερο χρόνο από τον απαιτούμενο.
- ▶ Βεβαιωθείτε πως το στεγνωτήριο λειτουργεί με καθαρά φίλτρα.

7.1 Κολλαρισμένα ρούχα

Τα κολλαρισμένα ρούχα αφήνουν ένα λεπτό στρώμα κόλλας στο τύμπανο και δεν είναι κατάλληλα για το στεγνωτήριο.

7.2 Μαλακτικό

Μη χρησιμοποιείτε μαλακτικό κατά το πλύσιμο, επειδή τα ρούχα θα μαλακώσουν και θα φουσκώσουν στο στεγνωτήριο.

7.3 Πανάκια μικροϊνών

Το να χρησιμοποιείτε "πανάκια μικροϊνών" μπορεί να δημιουργήσει επικαθίσεις στα φίλτρα χνουδιού. Αυτό μπορεί να προκαλέσει απόφραξη στα φίλτρα. Σε αυτές τις περιπτώσεις, προτείνουμε είτε να μην χρησιμοποιείτε πανάκια μικροϊνών είτε να επιλέξετε διαφορετική μάρκα. Σε κάθε περίπτωση ακολουθείστε τις οδηγίες του κατασκευαστή.

7.4 Μικρές ποσότητες πλήρωσης

Για ποσότητα μικρότερη του 1,0 kg, θα πρέπει να επιλεγεί το πρόγραμμα "Χρονοδι-ακόπτης" επειδή η αυτόματη ανίχνευση του επιπέδου στεγνώματος μπορεί να είναι ανακριβής.

7.5 Ανοιχτή πόρτα

Η πόρτα θα πρέπει να παραμένει μισάνοιχτη όταν το στεγνωτήριο δεν χρησιμοποιείται, έτσι ώστε η στεγανοποίηση της πόρτας να παραμείνει αποτελεσματική.

7.6 Πορτάκι σέρβις

Βεβαιωθείτε πως το πορτάκι σέρβις είναι πάντα κλειστό κατά τη λειτουργία της συσκευής.

7.7 Προστασία από τσαλάκωμα

Αν στο τέλος του προγράμματος τα ρούχα δεν αφαιρεθούν, το τύμπανο κινείται ανά διαστήματα για να αποτραπεί το τσαλάκωμα. Το στάδιο προστασίας από τσαλάκωμα διαρκεί περίπου 60 λεπτά.

7.8 Ρούχα τα οποία πρέπει να σιδερωθούν

...θα πρέπει να στεγνώσουν στο επίπεδο ΕΤΟΙΜΑ για ΣΙΔΕΡΩΜΑ. Αυτό επιτρέπει το σιδέρωμα με το χέρι ή με χρήση της συσκευής.

7.9 Υπολειπόμενος χρόνος

Η διάρκεια του προγράμματος επηρεάζεται από τους ακόλουθους παράγοντες: το είδος υφάσματος, την ποσότητα γέμισης, την απορροφητική ικανότητα, το επιθυμητό επίπεδο στεγνώματος, καθώς και την ταχύτητα περιστροφής του πλυντηρίου. Αυτοί οι παράγοντες καταγράφονται από το ηλεκτρονικό σύστημα κατά τη διάρκεια του προγράμματος και ο υπολειπόμενος χρόνος θα διορθωθεί κατάλληλα.

7.10 Τα ιδιαίτερα μεγάλα αντικείμενα

...συνήθως μπερδεύονται μεταξύ τους. Αν συνεπώς δεν ήταν δυνατό να επιτευχθεί το επιθυμητό επίπεδο στεγνώματος, αραιώστε τα ρούχα και στεγνώστε τα ξανά με το πρόγραμμα χρόνου (ΧΡΟΝΟΔΙΑΚΟΠΤΗΣ).

7.11 Ιδιαίτερα ευαίσθητα υφάσματα

Ρούχα τα οποία μπορούν εύκολα να μαζέψουν ή να παραμορφωθούν, καθώς και π.χ. μεταξωτά, καλσόν, γυναικεία εσώρουχα πολυτελείας κλπ. δεν θα πρέπει να στεγνώνονται σε αυτή τη συσκευή. Τοποθετείτε τα ευπαθή είδη μέσα σε σάκο πλυτηρίου και αποφεύγετε να τα στεγνώνετε υπερβολικά.

7.12 Ζέρσεϊ και πλεκτά

θα πρέπει να στεγνώνονται στο επίπεδο ΕΤΟΙΜΑ για ΣΙΔΕΡΩΜΑ για να μην μαζέψουν. Στη συνέχεια θα πρέπει να τα τεντώσετε για να αποκτήσουν το αρχικό τους σχήμα.

7.13 Ηχητικό σήμα

Παράγεται ένα ηχητικό σήμα:

- ▶ όταν το δοχείο νερού έχει γεμίσει.
- ▶ σε περίπτωση προβλήματος

Επιπλέον το ηχητικό σήμα μπορεί να επιλεγθεί και για τις ακόλουθες περιπτώσεις:

- ▶ στο τέλος του προγράμματος
- ▶ όταν πατάτε ένα κουμπί
- ▶ όταν περιστρέφετε το κουμπί επιλογής προγράμματος

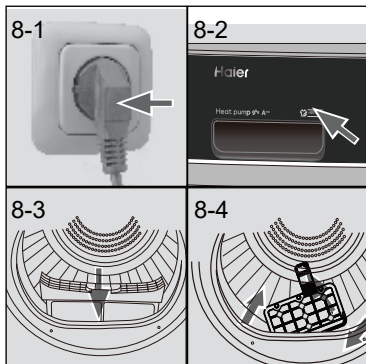

8.1 Προετοιμασία της συσκευής

1. Συνδέστε τη συσκευή σε παροχή ρεύματος (220 V έως 240 V~/50 Hz) (Εικ. 8-1) Ανατρέξτε επίσης στην ενότητα ΕΓΚΑΤΑΣΤΑΣΗ.
2. Βεβαιωθείτε πως:
 - ▶ το δοχείο νερού είναι κενό και έχει εγκατασταθεί σωστά. (Εικ. 8-2).
 - ▶ το φίλτρο χνουδιού είναι καθαρό και έχει εγκατασταθεί σωστά. (Εικ. 8-3).
 - ▶ το φίλτρο συμπυκνωτή είναι καθαρό και έχει εγκατασταθεί σωστά (Εικ. 8-4).

8.2 Προετοιμασία των ρούχων

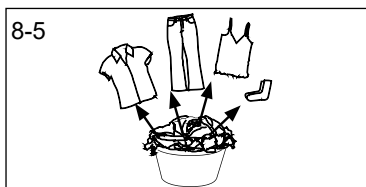

- ▶ Ξεχωρίστε τα ρούχα ανάλογα με το ύφασμα (βαμβακερά, συνθετικά, μάλλινα, κλπ.). Στεγνώνετε μόνο ρούχα τα οποία έχουν στυφτεί.
- ▶ Αδειάζετε από τις τσέπες αιχμηρά ή εύφλεκτα αντικείμενα όπως κλειδιά, αναπτήρες και σπύρτα. Αφαιρείτε σκληρά διακοσμητικά αντικείμενα όπως αγκράφες.
- ▶ Κλείνετε τα φερμουάρ και τις κόπτισες, βεβαιωθείτε πως τα κουμπιά είναι ραμμένα σταθερά και τοποθετήστε μικρά είδη όπως κάλτσες, σουτιέν κ.λ.π. σε ένα σάκο πλυντηρίου.
- ▶ Ξεδιπλώνετε μεγάλα είδη όπως σεντόνια, καλύμματα κρεβατιών κλπ.
- ▶ Ακολουθείτε τις οδηγίες στην ετικέτα των ρούχων και στεγνώνετε μόνο ρούχα που επιτρέπεται να στεγνώνουν σε μηχανικά στεγνωτήρια.



Πρακτικές συμβουλές:

- ▶ Ξεχωρίστε τα λευκά ρούχα από τα χρωματιστά.
- ▶ Ξεδιπλώστε μεγάλα είδη όπως σεντόνια, τραπεζομάντιλα, κ.λ.π.
- ▶ Τα καλύμματα κρεβατιού και οι μαξιλαροθήκες θα πρέπει να είναι κουμπωμένα, έτσι ώστε να μην συλλέγονται μικρά αντικείμενα στο εσωτερικό τους.
- ▶ Κλείστε τα φερμουάρ και τις κόπτισες, και δέστε τις χαλαρές ζώνες χωρίς μεταλλικά μέρη, καθώς και τα κορδόνια από ποδιές κ.λ.π.
- ▶ Τοποθετήστε μικρά είδη όπως κάλτσες, ζώνες, σουτιέν, κ.λ.π. σε ένα σάκο πλυντηρίου.
- ▶ Βεβαιωθείτε πως όλα τα κουμπιά είναι ραμμένα σφιχτά.
- ▶ Ράψτε ή αφαιρέστε χαλαρά μεταλλικά αντικείμενα από τα ρούχα, όπως π.χ. μεταλλικά κουμπιά, ή φιόγκους από σουτιέν πριν τα τοποθετήσετε στη συσκευή. Διαφορετικά αυτά τα αντικείμενα μπορεί να προκαλέσουν θόρυβο και ζημιά στο τύμπανο.
- ▶ Μην στεγνώνετε υπερβολικά τα συνθετικά υφάσματα. Κίνδυνος τσαλακώματος. Αφήστε το τελικό στέγνωμα να γίνει από τον αέρα.
- ▶ Τα πλεκτά (π.χ. φανελάκια, εσώρουχα) κάποιες φορές μαζεύουν κατά το στέγνωμα. Χρησιμοποιείτε μόνο επίπεδο στεγνώματος ΕΤΟΙΜΑ για ΣΙΔΕΡΩΜΑ και στη συνέχεια τενώστε τα για να αποκτήσουν το αρχικό τους σχήμα.
- ▶ Για ρούχα τα οποία έχει ήδη γίνει στέγνωμα, για ρούχα με πολλαπλές στρώσεις ή για τελικό στέγνωμα θα πρέπει να επιλεγεί το πρόγραμμα χρόνου (ΧΡΟΝΟΔΙΑΚΟΠΤΗΣ).

Ενδεικτικές τιμές φορτίου

Σεντόνι (μονό)	Βαμβακερά	Περ. 800 g
Ρούχα από ανάμικτες ίνες	/	Περ. 800 g
Μπουφάν	Βαμβακερά	Περ. 800 g
Τζιν	/	Περ. 800 g
Φόρμα εργασίας	Βαμβακερά	Περ. 950 g
Πιτζάμες	/	Περ. 200 g
Πουκάμισα	/	Περ. 300 g
Κάλτσες	Ανάμικτα υφάσματα	Περ. 50 g
Μπλουζάκια	Βαμβακερά	Περ. 300 g
Εσώρουχα	Ανάμικτα υφάσματα	Περ. 70 g

8.3 Φόρτωση της συσκευής

- ▶ Αραιώστε και φορτώστε ρούχα τα οποία έχετε ήδη ξεχωρίσει.
- ▶ Μην υπερφορτώνετε τη συσκευή.
- ▶ Κλείνετε την πόρτα προσεκτικά. Να βεβαιώνετε ότι δεν έχουν πιαστεί ρούχα στην πόρτα.

8.4 Αφαίρεση και προσθήκη ρούχων

Το πρόγραμμα μπορεί να διακοπεί οποιαδήποτε στιγμή για να αφαιρέσετε ή να προσθέσετε ρούχα:

- ▶ Ανοίξτε την πόρτα. Ο κύκλος διακόπτεται.
Να είστε προσεκτικοί κατά την αφαίρεση ή προσθήκη ρούχων! Το εσωτερικό του τυμπάνου ή τα ίδια τα ρούχα μπορεί να είναι θερμά, οπότε υπάρχει κίνδυνος εγκαύματος.
- ▶ Για να συνεχίσετε το πρόγραμμα, πατήστε το κουμπί "Εναρξης/Παύσης" αφότου κλείσετε την πόρτα.

**ΠΡΟΣΟΧΗ!**

Τα είδη που δεν είναι από ύφασμα, όπως μικρά, χαλαρά ή αιχμηρά αντικείμενα μπορούν να προκαλέσουν δυσλειτουργίες και ζημιά στα ρούχα και στη συσκευή.

**ΠΡΟΕΙΔΟΠΟΙΗΣΗ!**

Ποτέ μην απενεργοποιείτε το στεγνωτήριο πριν τελειώσει ο κύκλος στεγνώματος, εκτός αν αφαιρέσετε όλα τα είδη και τα απλώσετε αραιωμένα ώστε να μπορεί να απαχθεί η θερμότητα.

8.5 Φόρτωση του στεγνωτηρίου

1. Τοποθετήστε τα ρούχα απλωμένα στο τύμπανο και βεβαιωθείτε πως δεν υπερφορτώνετε το στεγνωτήριο.
2. Περιστρέψτε το κουμπί σε οποιαδήποτε θέση (εκτός από OFF) για να θέσετε σε λειτουργία τη συσκευή (Εικ. 8-7).



i Ειδοποίηση

Μαλακτικά ή παρόμοια προϊόντα θα πρέπει να χρησιμοποιούνται σύμφωνα με τις οδηγίες του κατασκευαστή.

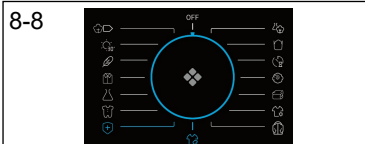

8.6 Ρύθμιση προγράμματος και έναρξη

1. Επιλέξτε ένα από τα 15 προγράμματα χρησιμοποιώντας το περιστροφικό κουμπί (το OFF δεν περιλαμβάνεται) (Εικ. 8-8) και θα εμφανιστούν οι προεπιλεγμένες ρυθμίσεις του.
2. Ρυθμίστε λειτουργίες όπως Θερμοκρασία, Επίπεδο Στεγνώματος, Χρονική Καθυστέρηση. Στη συνέχεια πατήστε το κουμπί Έναρξης/Παύσης (Εικ. 8-9) για να ξεκινήσετε τον κύκλο στεγνώματος.



8.7 Τερματισμός του κύκλου στεγνώματος

Το στεγνωτήριο σταματά αυτόματα την λειτουργία όταν ολοκληρωθεί ένας κύκλος στεγνώματος. Η οθόνη δείχνει END περίπου για 5 δευτερόλεπτα. Ανοίξτε την πόρτα του στεγνωτηρίου και αφαιρέστε τα ρούχα. Αν δεν αφαιρέσετε τα ρούχα, θα αρχίσει αυτόματα η λειτουργία για λιγότερο τσαλάκωμα και η οθόνη θα δείχνει $\square:\square\square$ (Αυτή η λειτουργία είναι διαθέσιμη μόνο για ορισμένα προγράμματα).



1. Περιστρέψτε το κουμπί στη θέση OFF για να τερματίσετε τη λειτουργία της συσκευής (Εικ. 8-10).
2. Αποσυνδέστε το στεγνωτήριο από την πρίζα (Εικ. 8-11).



3. Αδειάζετε το δοχείο νερού μετά από κάθε κύκλο στεγνώματος (Εικ. 8-12).

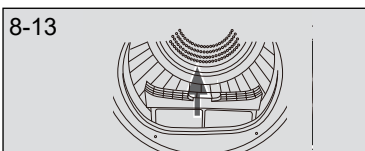

4. Καθαρίζετε το φίλτρο χνουδιού μετά από κάθε κύκλο στεγνώματος (Εικ. 8-13).

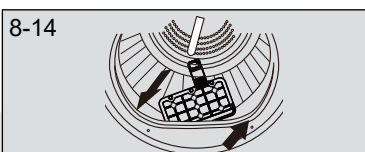

5. Καθαρίζετε το φίλτρο συμπυκνωτή μετά από κάθε κύκλο στεγνώματος (Εικ. 8-14).

Πίνακας Φροντίδας

Πλύσιμο		
 Πλένεται έως τους 95 °C κανονικός κύκλος	 Πλένεται έως τους 60 °C κανονικός κύκλος	 Πλένεται έως τους 60 °C απαλός κύκλος
 Πλένεται έως τους 40 °C κανονικός κύκλος	 Πλένεται έως τους 40 °C απαλός κύκλος	 Πλένεται έως τους 40 °C πολύ απαλός κύκλος
 Πλένεται έως τους 30 °C κανονικός κύκλος	 Πλένεται έως τους 30 °C απαλός κύκλος	 Πλένεται έως τους 30 °C πολύ απαλός κύκλος
 Πλύσιμο στο χέρι μέγ. 40 °C	 Όχι μηχανικό πλύσιμο	
Λευκαντικά		
 Επιτρέπεται οποιοδήποτε λευκαντικό	 Μόνο λευκαντικά με οξυγόνο/όχι χλωρίνη	 Όχι λευκαντικό
Στέγνωμα		
 Μηχανικό στέγνωμα εφικτό κανονική θερμοκρασία	 Μηχανικό στέγνωμα εφικτό χαμηλότερη θερμοκρασία	 Όχι μηχανικό στέγνωμα
 Στέγνωμα με άπλωμα	 Στέγνωμα σε επίπεδη θέση	
Σιδέρωμα		
 Σιδέρωμα σε μέγιστη θερμοκρασία έως 200 °C	 Σιδέρωμα σε μέτρια θερμοκρασία έως 150 °C	 Σιδέρωμα σε χαμηλή θερμοκρασία έως 110 °C, χωρίς ατμό (το σιδέρωμα με ατμό μπορεί να προκαλέσει ανεπανόρθωτη ζημιά)
 Να μη σιδερωθεί		

9.1 Καθαρισμός φίλτρου χνουδιού

Καθαρίζετε το φίλτρο χνουδιού μετά από κάθε κύκλο στεγνώματος.

1. Αφαιρέστε το φίλτρο χνουδιού από το τύμπανο (Εικ. 9-1).

2. Ανοίξτε το φίλτρο χνουδιού (Εικ. 9-2).

3. Αφαιρέστε τα κατάλοιπα χνουδιού από το φίλτρο χνουδιού (Εικ. 9-3).

4. Επανατοποθετήστε το καθαρισμένο φίλτρο χνουδιού στο στεγνωτήριο (Εικ. 9-4).

9.2 Καθαρισμός φίλτρου συμπυκνωτή

Καθαρίζετε το φίλτρο χνουδιού μετά από κάθε κύκλο στεγνώματος.

1. Ανοίξτε την πόρτα (Εικ. 9-5).

2. Τραβήξτε το φίλτρο χνουδιού έξω από τον μπροστινό αγωγό (Εικ. 9-6).

3. Αφαιρέστε το φίλτρο συμπυκνωτή από το περίβλημά του (Εικ. 9-7).

4. Αφαιρέστε τον σπόγγο και καθαρίστε τη σήτα του φίλτρου από τυχόν κατάλοιπα (Εικ. 9-8).

5. Επανατοποθετήστε τον σπόγγο στο φίλτρο συμπυκνωτή.

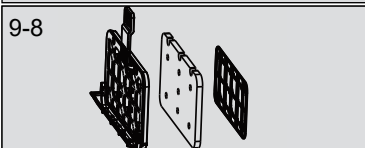
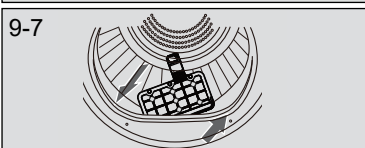
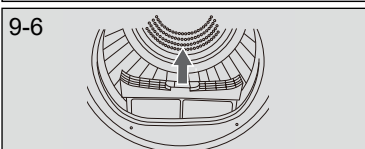
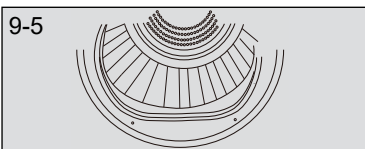
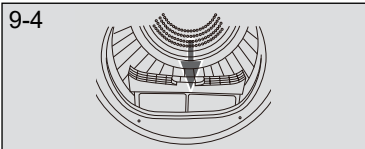
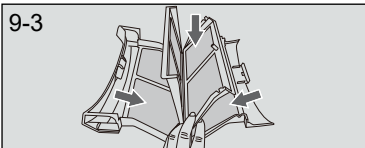
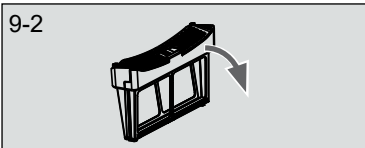
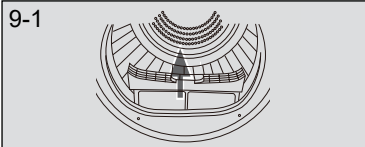

i Ειδοποίηση

Αν το φίλτρο χνουδιού / συμπυκνωτή είναι πολύ λερωμένο, μπορεί να καθαριστεί κάτω από τρεχούμενο νερό. Αφήστε το να στεγνώσει καλά πριν την επόμενη χρήση.

9.3 Αδειασμα του δοχείου νερού

Κατά τη λειτουργία, συμπυκνώνεται ατμός σχηματίζοντας νερό το οποίο συλλέγεται στο δοχείο νερού. Αδειάζετε το δοχείο νερού μετά από κάθε κύκλο στεγνώματος.

1. Αφαιρέστε το δοχείο νερού από το περίβλημά του (Εικ. 9-9).

2. Αδειάστε το δοχείο νερού (Εικ. 9-10).

3. Επανατοποθετήστε το δοχείο νερού στο στεγνωτήριο (Εικ. 9-11).



Ειδοποίηση

Μη χρησιμοποιείτε το νερό για οποιοδήποτε είδος επεξεργασίας ποτού ή φαγητού.

9.4 Στεγνωτήριο

Σκουπίστε το εξωτερικό του στεγνωτηρίου και τον πίνακα ελέγχου με ένα ελαφρά υγρό πανί. Μην χρησιμοποιείτε οποιονδήποτε οργανικό διαλύτη ή διαβρωτικό παράγοντα, για να αποφύγετε τυχόν ζημιά στη συσκευή.

9.5 Τύμπανο

Μετά από κάποιο διάστημα χρήσης, τα προϊόντα φροντίδας υφασμάτων ή το ασβέστιο το οποίο περιέχεται στο νερό μπορεί να προκαλέσουν ένα σχεδόν αόρατο λεπτό στρώμα στο εσωτερικό του τυμπάνου. Χρησιμοποιήστε ένα ελαφρά υγρό πανί και λίγο απορρυπαντικό για να το αφαιρέσετε. Μην χρησιμοποιείτε οποιονδήποτε οργανικό διαλύτη ή διαβρωτικό παράγοντα, για να αποφύγετε τυχόν ζημιά στη συσκευή.

9.6 Εξατμιστής

Αν ο εξατμιστής πίσω από το φίλτρο συμπυκνωτή είναι λερωμένος, μπορεί να καθαριστεί με μια ηλεκτρική σκούπα. Προσέξτε να μην προκαλέσετε βλάβη στον εξατμιστή κατά τον καθαρισμό του.

Για την επίλυση πολλών προβλημάτων δεν απαιτείται ειδική εμπειρία. Σε περίπτωση προβλήματος, ελέγξτε όλες τις πιθανότητες και ακολουθήστε τις παρακάτω οδηγίες πριν επικοινωνήσετε με την εξυπηρέτηση πελατών. Βλ. ΕΞΥΠΗΡΕΤΗΣΗ ΠΕΛΑΤΩΝ.



ΠΡΟΕΙΔΟΠΟΙΗΣΗ!

- ▶ Πριν από τη συντήρηση, απενεργοποιήστε τη συσκευή και αποσυνδέστε το καλώδιο ρεύματος από την πρίζα.
- ▶ Ο ηλεκτρικός εξοπλισμός πρέπει να επισκευάζεται μόνο από καταρτισμένους ηλεκτρολόγους, καθώς τυχόν εσφαλμένες επισκευές μπορεί να προκαλέσουν σημαντικές βλάβες.
- ▶ Αν το καλώδιο ρεύματος έχει υποστεί ζημιά, αυτό αντικαθίσταται μόνο από τον κατασκευαστή, τον αντιπρόσωπό του για σέρβις ή από άτομο με παρόμοια εξειδίκευση, για την πρόληψη κινδύνου.

Αντιμετώπιση προβλημάτων βάσει κωδικού οθόνης ενδείξεων

Κωδικός	Αιτία	Λύση
F2	Σφάλμα αντλίας αποστράγγισης.	Επικοινωνήστε με την εξυπηρέτηση πελατών.
F32 F33	Ανοιχτό κύκλωμα ή βραχυκύκλωμα στον θερμοαισθητήρα του συμπυκνωτή.	Επικοινωνήστε με την εξυπηρέτηση πελατών.
F4	Η θερμοκρασία των ρούχων στο τύμπανο δεν αλλάζει.	Επικοινωνήστε με την εξυπηρέτηση πελατών.
FF2	Σφάλμα επικοινωνίας ανάμεσα στην πλακέτα τυπωμένου κυκλώματος και την οθόνη	Επικοινωνήστε με την εξυπηρέτηση πελατών.
L0	Η θερμοκρασία είναι πολύ χαμηλή.	Χρησιμοποιείτε το στεγνωτήριο μόνο όταν η θερμοκρασία αέρα είναι υψηλότερη από 5 °C.

Αν οι κωδικοί σφάλματος επανεμφανιστούν μετά τα μέτρα που πήρατε, απενεργοποιήστε τη συσκευή, αποσυνδέστε την παροχή ρεύματος και επικοινωνήστε με την εξυπηρέτηση πελατών.

Αντιμετώπιση προβλημάτων χωρίς κωδικούς οθόνης

Πρόβλημα	Πιθανή αιτία	Πιθανή λύση
Το στεγνωτήριο δεν λειτουργεί.	<ul style="list-style-type: none"> Κακή σύνδεση στην παροχή ρεύματος. Διακοπή ρεύματος. Δεν έχει οριστεί πρόγραμμα στεγνώματος. Η συσκευή δεν έχει ενεργοποιηθεί. Το δοχείο νερού έχει γεμίσει. Η πόρτα δεν έχει κλείσει καλά. 	<ul style="list-style-type: none"> Ελέγξτε τη σύνδεση στην παροχή ρεύματος. Ελέγξτε την παροχή ρεύματος. Ορίστε ένα πρόγραμμα στεγνώματος. Ενεργοποιήστε τη συσκευή. Αδειάστε το δοχείο νερού. Κλείστε την πόρτα της συσκευής σωστά.
Το στεγνωτήριο δεν λειτουργεί και η οθόνη δείχνει End (Τέλος).	<ul style="list-style-type: none"> Τα ρούχα έχουν φθάσει στο επίπεδο στεγνώματος το οποίο καθορίζεται από το πρόγραμμα. 	<ul style="list-style-type: none"> Ελέγξτε αν η ρύθμιση προγράμματος είναι κατάλληλη.
Ο χρόνος στεγνώματος είναι πολύ μεγάλος και τα αποτελέσματα δεν είναι ικανοποιητικά	<ul style="list-style-type: none"> Η ρύθμιση προγράμματος δεν είναι σωστή. Απόφραξη του φίλτρου. Φραγμένος εξατμιστής. Υπερφόρτωση του στεγνωτηρίου. Τα ρούχα είναι πολύ βρεγμένα. Φραγμένος αγωγός εξαερισμού. 	<ul style="list-style-type: none"> Βεβαιωθείτε πως το πρόγραμμα έχει ρυθμιστεί σωστά. Καθαρίστε τη σήτα του φίλτρου. Καθαρίστε τον εξατμιστή. Μειώστε την ποσότητα ρούχων. Στύψτε καλά τα ρούχα πριν το στέγνωμα. Ελέγξτε και καθαρίστε τον αγωγό εξαερισμού.
Ο υπολειπόμενος χρόνος στην οθόνη σταματάει ή μεταβάλλεται απότομα.	<p>Ο υπολειπόμενος χρόνος θα προσαρμόζεται συνεχώς σύμφωνα με τους παρακάτω παράγοντες:</p> <ul style="list-style-type: none"> Είδος ρούχων. Βάρος φορτίου. Επίπεδο υγρασίας των ρούχων. Θερμοκρασία περιβάλλοντος. 	<p>Η αυτόματη ρύθμιση είναι μια φυσιολογική διαδικασία.</p>

11.1 Προετοιμασία

- ▶ Πρώτα αφαιρέστε όλα τα υλικά συσκευασίας συμπεριλαμβανομένης της βάσης από φελιζόλ. Όταν αφαιρείτε τη συσκευασία μπορεί να παρατηρήσετε σταγόνες νερού. Αυτό το φυσιολογικό φαινόμενο οφείλεται σε δοκιμή με νερό που έγινε στο εργοστάσιο.



Ειδοποίηση

Απορρίψτε τα υλικά συσκευασίας με τρόπο φιλικό προς το περιβάλλον. Για πληροφορίες σχετικά με τις τρέχουσες μεθόδους τελικής διάθεσης, συμβουλευτείτε τον προμηθευτή σας ή τις τοπικές αρχές.



ΠΡΟΕΙΔΟΠΟΙΗΣΗ!

Μετά την μεταφορά και την εγκατάσταση, ΠΡΕΠΕΙ να αφήσετε το στεγνωτήριο σε όρθια θέση για δύο ώρες πριν τη χρήση.

11.2 Μεταφορά και χρόνος αναμονής

Μεταφέρετε τη συσκευή μόνο σε όρθια θέση. Το λιπαντικό λάδι που δεν απαιτεί συντήρηση βρίσκεται στον θαλαμίσκο του συμπιεστή. Αυτό το λάδι διαπερνά το κλειστό σύστημα σωλήνων κατά τη πλάγια μεταφορά. Πριν συνδέσετε τη συσκευή στην ηλεκτρική παροχή πρέπει να περιμένετε 2 ώρες ώστε το λάδι να επιστρέψει στον θαλαμίσκο.

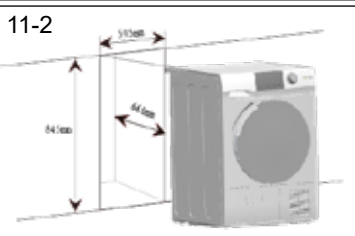

11.3 Ευθυγράμμιση της συσκευής

Η συσκευή πρέπει να τοποθετείται σε επίπεδη και σταθερή επιφάνεια. Ρυθμίστε τα πόδια στο επιθυμητό επίπεδο (Εικ. 11-1.).

11.4 Εγκατάσταση κάτω από πάγκο

Οι διαστάσεις του χώρου εσοχής θα πρέπει τουλάχιστον να συμφωνούν με τις διαστάσεις (Εικ. 11-2).

1. Τοποθετήστε τη συσκευή δίπλα στην εσοχή. Βεβαιωθείτε πως όλες οι συνδέσεις είναι εύκολα προσβάσιμες και λειτουργικές.
2. Ρυθμίστε με ακρίβεια όλα τα πόδια για να επιτύχετε μία σταθερή και επίπεδη θέση.
3. Τοποθετήστε τη συσκευή με προσοχή μέσα στην εσοχή.
4. Βεβαιωθείτε πως υπάρχει επαρκής αερισμός.

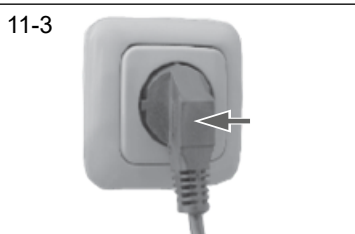

11.5 Ηλεκτρική σύνδεση

Πριν από κάθε σύνδεση ελέγξτε αν ισχύουν τα εξής:

- ▶ η παροχή ρεύματος, η πρίζα και η ασφάλεια συμφωνούν με τα στοιχεία στην πινακίδα στοιχείων.
- ▶ η πρίζα είναι γειωμένη και δεν χρησιμοποιείται πολύπριζο ή καλώδιο επέκτασης.
- ▶ το φως και η πρίζα συμφωνούν αυστηρά με την ετικέτα.
- ▶ **Μόνο για το Ην. Βασίλειο:** Το φως για το Ην. Βασίλειο συμμορφώνεται με το πρότυπο BS1363A

Συνδέστε το φως στην πρίζα. (Εικ. 11-3).



ΠΡΟΕΙΔΟΠΟΙΗΣΗ!

Αν το καλώδιο τροφοδοσίας έχει υποστεί ζημιά, πρέπει να αντικατασταθεί από τον αντιπρόσωπο σέρβις (βλ. κάρτα εγγύησης) για την αποφυγή κινδύνου!

11.7 Στοιβάξη στεγνωτηρίου πάνω σε πλυντήριο

Είναι δυνατή η διαρρύθμιση στοιβάξης στεγνωτηρίου πάνω σε πλυντήριο για εξοικονόμηση χώρου (Εικ. 11-4). Δεν είναι κάθε πλυντήριο κατάλληλο γι' αυτόν τον σκοπό. Μέσω του τοπικού σας αντιπροσώπου μπορείτε να βρείτε πληροφορίες, καθώς και το κατάλληλο κιτ στερέωσης. Οι πληροφορίες στερέωσης οι οποίες παρέχονται με το kit παρέχουν λεπτομερείς πληροφορίες σχετικά με τα βήματα της εγκατάστασης.



11-4

11.8 Οριζοντίωση του στεγνωτηρίου

Είναι σημαντικό να οριζοντιώσετε το στεγνωτήριο για να διασφαλίσετε ότι η συσκευή λειτουργεί αποδοτικά με τον ελάχιστο δυνατό θόρυβο. Το στεγνωτήριο θα πρέπει να οριζοντιωθεί όσο το δυνατόν πιο κοντά στην τελική του θέση ώστε να έχει ευστάθεια και να στηρίζεται και στα τέσσερα πόδια. Βεβαιωθείτε ότι το στεγνωτήριο δεν μπορεί να κινηθεί προς οποιαδήποτε κατεύθυνση.

1. Οριζοντίωση του στεγνωτηρίου από πλευρά σε πλευρά (Εικ. 11-5):

- ▶ Τοποθετήστε το αλφάδι στο μεσαίο πίσω μέρος του στεγνωτηρίου.
- ▶ Ρυθμίστε τα πίσω πόδια έως ότου το στεγνωτήριο είναι οριζόντιο από πλευρά σε πλευρά.
- ▶ Ποτέ μην ξεβιδώνετε τα ρυθμιζόμενα πόδια τελείως από τις υποδοχές τους.

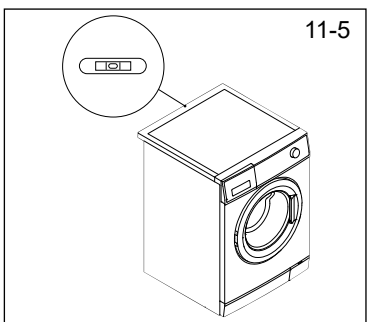

11-5

2. Οριζοντίωση του στεγνωτηρίου στη διεύθυνση εμπρός-πίσω (Εικ. 11-6):

- ▶ Τοποθετήστε το αλφάδι στην αριστερή πλευρά.
- ▶ Ρυθμίστε το μπροστινό αριστερό πόδι (βιδώστε το).
- ▶ Επαναλάβετε τα παραπάνω και για το δεξιό πόδι.
- ▶ Το βάρος θα πρέπει να μοιράζεται εξ ίσου και στα δύο μπροστινά πόδια.

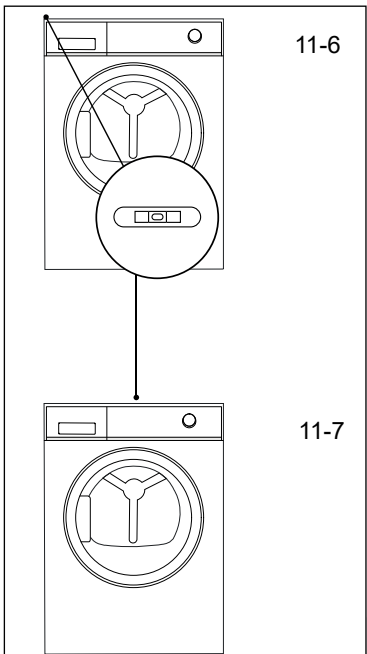

11-6

3. Επανελέγχος ότι το στεγνωτήριο είναι οριζόντιο (Εικ. 11-7):

- ▶ Τοποθετήστε το αλφάδι στο μεσαίο μπροστινό μέρος του στεγνωτηρίου.
- ▶ Βεβαιωθείτε ότι το στεγνωτήριο δεν μπορεί να κινηθεί προς οποιαδήποτε κατεύθυνση.
- ▶ Αν το στεγνωτήριο δεν είναι οριζόντιο, επαναλάβετε τα παραπάνω βήματα.

11-7

Μετά την οριζοντίωση, οι γωνίες του περιβλήματος του στεγνωτηρίου δεν πρέπει να έρχονται σε επαφή με το δάπεδο και το στεγνωτήριο δεν πρέπει να ταλαντεύεται προς καμία κατεύθυνση

11.9 Αποστράγγιση

Το στεγνωτήριο είναι εξοπλισμένο με μονάδα συμπυκνωτή η οποία συσσωρεύει νερό κατά τη διάρκεια του κύκλου στεγνώματος. Το νερό αυτό συλλέγεται στο αφαιρούμενο δοχείο νερού που βρίσκεται στο πάνω αριστερό μέρος του στεγνωτηρίου. Το νερό που συσσωρεύεται πρέπει να αδειάζεται μετά από κάθε κύκλο στεγνώματος ή εναλλακτικά μπορείτε να διαμορφώσετε το στεγνωτήριο ώστε να αποστραγγίζει αυτόματα το νερό μέσω του παρεχόμενου εύκαμπτου σωλήνα αποστράγγισης.

Συνιστούμε να διαμορφωθεί το στεγνωτήριο ώστε να αδειάζει αυτόματα το νερό όταν είναι εφικτό, ειδικά όταν στεγνώνετε πλήρη φορτία, και με αυτό τον τρόπο αποφεύγετε να πρέπει να αδειάσετε το δοχείο νερού κατά τη διάρκεια ενός κύκλου στεγνώματος.

Σύνδεση του εύκαμπτου σωλήνα αποστράγγισης

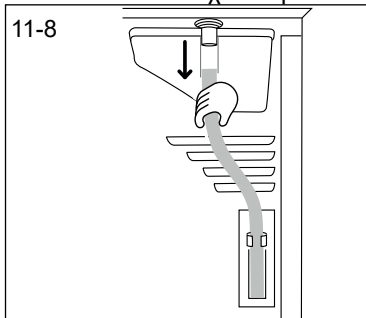

1. Αφαιρέστε τον μαύρο εύκαμπτου σωλήνα από τη σύνδεση στο πίσω μέρος του στεγνωτηρίου (Εικ. 11-8).

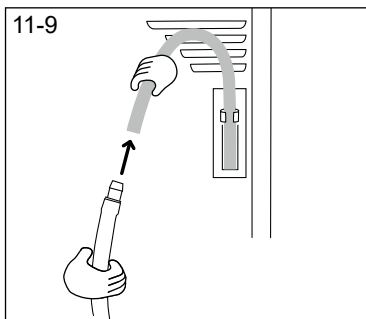

2. Ξετυλίξτε τον εύκαμπτου σωλήνα αποστράγγισης (παρέχεται μαζί με το στεγνωτήριο) και συνδέστε τον στον μαύρο εύκαμπτου σωλήνα (Εικ. 11-9)

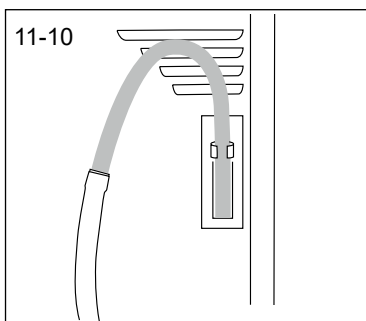

3. Τοποθετήστε το άλλο άκρο του εύκαμπτου σωλήνα αποστράγγισης μέσα σε μια μπανιέρα ή σε μια αναμονή αποχέτευσης (Εικ. 11-10).

Δελτίο προϊόντος (σύμφωνα με την νομοθεσία ΕΕ 392/2012)

Εμπορικό σήμα	Haier			
Κωδικός μοντέλου	HD80-A2939 HD80-A2939S	HD90-A2939 HD90-A2939S	HD100-A2939 HD100-A2939S	HD90-A3939 HD90-A3939S
Ονομαστικό φορτίο (kg)	8	9	10	9
Είδος στεγνωτηρίου	Συμπυκνωτής			
Κλάση ενεργειακής απόδοσης	A++			A+++
Σταθμισμένη Ετήσια Ενεργειακή Κατανάλωση (AE _c σε kWh/έτος) ¹⁾	235	265	286	200
Στεγνωτήριο με ή χωρίς αυτόματο σύστημα	με αυτόματο σύστημα			
Κατανάλωση ενέργειας του τυποποιημένου προγράμματος για βαμβακερά ³⁾ σε πλήρες φορτίο (kWh/κύκλο)	1,88	2,10	2,40	1,58
Κατανάλωση ενέργειας του τυποποιημένου προγράμματος για βαμβακερά ³⁾ σε μερικό φορτίο (kWh/κύκλο)	1,02	1,20	1,29	0,89
Κατανάλωση ενέργειας σε κατάσταση εκτός λειτουργίας (W)	0,70	0,70	0,70	0,48
Κατανάλωση ενέργειας σε κατάσταση αναμονής (W)	0,75	0,75	0,75	0,62
Διάρκεια της "κατάστασης αναμονής" (λεπτά) ²⁾	40			
Τυποποιημένο πρόγραμμα στεγνώματος ³⁾	Βαμβακερά			
Σταθμισμένος χρόνος προγράμματος του τυποποιημένου προγράμματος στεγνώματος ³⁾ σε πλήρες και μερικό φορτίο (λεπτά)	155	180	190	150
Χρόνος προγράμματος του τυποποιημένου προγράμματος για βαμβακερά ³⁾ σε πλήρες φορτίο (λεπτά)	215	245	260	200
Χρόνος προγράμματος του τυποποιημένου προγράμματος για βαμβακερά ³⁾ σε μερικό φορτίο (λεπτά)	120	140	145	118
Κλάση απόδοσης συμπύκνωσης ⁴⁾	B			
Σταθμισμένη απόδοση συμπύκνωσης του τυποποιημένου προγράμματος για βαμβακερά ³⁾ σε πλήρες και μερικό φορτίο (%)	83	80,8	80,3	85
Μέση απόδοση συμπύκνωσης του τυποποιημένου προγράμματος για βαμβακερά ³⁾ σε πλήρες φορτίο	81	80	80	85,5
Μέση απόδοση συμπύκνωσης του τυποποιημένου προγράμματος για βαμβακερά ³⁾ σε μερικό φορτίο	85	81,5	80,6	84,5
Σταθμισμένη στάθμη ηχητικής ισχύος του τυποποιημένου προγράμματος για βαμβακερά ³⁾ σε πλήρες φορτίο (dB)	65			
Εντοιχιζόμενη ή αυτόνομη συσκευή	Αυτόνομη/ εντοιχισμένη σε πάγκο συσκευή			

- 1) Τιμή βασισμένη σε 160 κύκλους στεγνώματος τυποποιημένου προγράμματος για βαμβακερά με πλήρες και μερικό φορτίο, και στην κατανάλωση των λειτουργιών χαμηλής ισχύος. Η πραγματική κατανάλωση ενέργειας ανά κύκλο θα εξαρτάται από τον τρόπο χρήσης της συσκευής.
- 2) Σε περίπτωση που υπάρχει σύστημα διαχείρισης ενέργειας.
- 3) Αυτό το πρόγραμμα το οποίο χρησιμοποιείται με πλήρες και μερικό φορτίο είναι το τυποποιημένο πρόγραμμα στεγνώματος στο οποίο αναφέρονται οι πληροφορίες στην ετικέτα και το δελτίο προϊόντος. Αυτό είναι το κατάλληλο πρόγραμμα για το στέγνωμα τυπικών υγρών βαμβακερών ρούχων και είναι το πιο αποδοτικό πρόγραμμα για βαμβακερά ως προς την κατανάλωση ενέργειας.
- 4) Η κλάση G είναι αυτή με την ελάχιστη απόδοση και η κλάση A η πιο αποδοτική.

Πρόσθετα χαρακτηριστικά

Παροχή ρεύματος (ανατρέξτε στην πινακίδα στοιχείων) - τάση/ρεύμα/κατανάλωση ισχύος	220-240 V~50 Hz/ 2,4 A/ 550 W (A+++)/ 630 W (A++)
Επιτρεπόμενη θερμοκρασία περιβάλλοντος.	5°C έως 35°C
Φθοριούχο αέριο θερμοκηπίου	HFC-134a
Ένταση ήχου	0,26 kg (A++)
GWP	0,28 kg (A+++)
Τόνοι CO ₂ που αντιστοιχούν	1430
	0,4

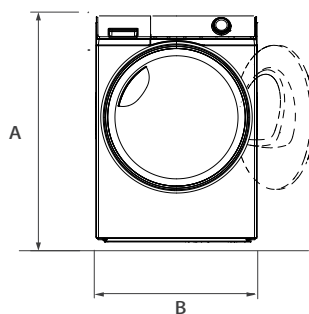

ΠΡΟΣΟΨΗ

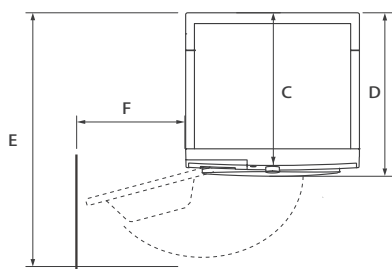

ΤΟΙΧΟΣ ΚΑΤΟΨΗ

Διαστάσεις Προϊόντος	HD90/80
A: Συνολικό ύψος του προϊόντος, mm	850
B: Συνολικό πλάτος του προϊόντος, mm	595
C: Συνολικό βάθος του προϊόντος (Διάσταση ως τον κύριο πίνακα ελέγχου) mm	600
D: Συνολικό βάθος του προϊόντος, mm	665
E: Βάθος με την πόρτα ανοικτή, mm	1135
F: Ελάχιστη απόσταση πόρτας από παρακείμενο τοίχο mm	250



Σημείωση: Διαστάσεις

Το ακριβές ύψος του πλυντηρίου εξαρτάται από το πόσο έχουν εκταθεί τα πόδια στήριξης σε σχέση με τη βάση της συσκευής. Ο χώρος όπου εγκαθιστάτε το πλυντήριο πρέπει να έχει τουλάχιστον 40 mm μεγαλύτερο πλάτος και 20 mm μεγαλύτερο βάθος από τις διαστάσεις της συσκευής.

Συνιστάται το τμήμα εξυπηρέτησης πελατών της Haier και η χρήση γνήσιων ανταλλακτικών.

Εάν αντιμετωπίζετε οποιοδήποτε πρόβλημα με τη συσκευή σας, ελέγξτε αρχικά την ενότητα **ΑΝΤΙΜΕΤΩΠΙΣΗ ΠΡΟΒΛΗΜΑΤΩΝ**.

Εάν δεν βρείτε κάποια λύση εκεί, επικοινωνήστε

- ▶ με τον αντιπρόσωπο της περιοχής σας ή
- ▶ αναζητήστε την ενότητα Σέρβις & Υποστήριξη (Service & Support) στον ιστότοπο www.haier.com, όπου μπορείτε να βρείτε αριθμούς τηλεφώνου και απαντήσεις σε συχνές ερωτήσεις (FAQ) και όπου μπορείτε να ενεργοποιήσετε το αίτημα για σέρβις.

Πριν επικοινωνήσετε με το τμήμα σέρβις, βεβαιωθείτε ότι έχετε διαθέσιμα τα ακόλουθα στοιχεία.

Μπορείτε να βρείτε τις πληροφορίες στην πινακίδα στοιχείων.

Μοντέλο _____ Αρ. Σειράς _____

Επίσης, ελέγξτε την κάρτα εγγύησης που παρέχεται μαζί με το προϊόν σε περίπτωση κάλυψης εγγύησης. Για γενικές επαγγελματικές ερωτήσεις, βρείτε παρακάτω τις διευθύνσεις μας στην Ευρώπη:

Ευρωπαϊκές διευθύνσεις της Haier

Χώρα*	Ταχυδρομική διεύθυνση	Χώρα*	Ταχυδρομική διεύθυνση
Ιταλία	Haier Europe Trading SRL Via De Cristoforis, 12 21100 Verese ITALY	Γαλλία	Haier France SAS 53 Boulevard Ornano – Pleyad 3 93200 Saint Denis FRANCE
Ισπανία Πορτογαλία	Haier Iberia SL Pg. Garcia Faria, 49-51 08019 Barcelona SPAIN	Βέλγιο-FR Βέλγιο-NL Ολλανδία Λουξεμβούργο	Haier Benelux SA Anderlecht Route de Lennik 451 BELGIUM
Γερμανία Αυστρία	Haier Deutschland GmbH Konrad-Zuse-Platz 6 81829 München GERMANY	Πολωνία Τσεχία Ουγγαρία Ελλάδα Ρουμανία Ρωσία	Haier Poland Sp. zo.o. Al. Jerozolimskie 181B 02-222 Warszawa POLAND
Ηνωμένο Βασίλειο	Haier Appliances UK Co.Ltd. 302 Bridgewater Place Birchwood Park Warrington *Για περισσότερες πληροφορίες ανατρέξτε στον ιστότοπο www.haier.com WA3 6x	Δημοκρατία της Τσεχίας και Σλοβακία	Haier Europe ČR s.r.o. Sokolovsk á 651/136a, 186 00 Praha 8 Karlin Czech Republic

*Για περισσότερες πληροφορίες ανατρέξτε στον ιστότοπο www.haier.com

HD80-A2939/HD80-A2939S/HD90-A2939/HD90-A2939S/HD100-A2939/HD100-A2939S/HD90-A3939/HD90-A3939S

Haier



Käyttöopas Lämpöpumppukuivain

HD80-A2939

HD80-A2939S

HD90-A2939

HD90-A2939S

HD100-A2939

HD100-A2939S

HD90-A3939

HD90-A3939S

FI

Haier

Kiitos että ostit Haier-tuotteen.

Lue nämä käyttöohjeet huolellisesti ennen kuin alat käyttämään tuotetta. Nämä käyttöohjeet sisältävät tärkeitä tietoja, joiden avulla saat parhaan mahdollisen hyödyn irti laitteestasi, ja varmistat samalla sen turvallisen asennuksen, käytön ja kunnossapidon.

Laita tämä käyttöopas varmaan talteen, jotta voit aina palata siihen, laitteen turvallista ja oikeaa käyttötapaa varten.

Jos myyt, annat pois, tai jätät tämän laitteen entiseen asuntoosi muuton jälkeen, muista myös antaa tämä käyttöopas mukaan, jotta uusi omistaja voisi tutustua laitteen ominaisuuksiin ja turvallisuusvaroituksiin.

Selitys



Varoitus! - Tärkeät turvallisuusohjeet



Yleisiä tietoja sekä käyttövinkkejä



Tietoja koskien ympäristöä

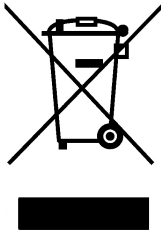

Hävittäminen

Auta suojelemaan ympäristöä ja ihmisten terveyttä. Lajittele pakkausmateriaalit sopiviin kierrätysastioihin niiden kierrättämiseksi. Auta kierrättämään sähkö- ja elektroniikkalaiteromut. Älä heitä tällä symbolilla varustettuja laitteita pois tavanomaisen kotitalousjätteen mukana. Toimita laite paikalliseen kierrätyskeskukseen tai ota yhteyttä kunnalliseen jätehuoltoon.



VAROITUS!

Loukkaantumisen tai tukehtumisen vaara!

Irrota laite verkkovirrasta. Katkaise verkkojohto ja heitä se pois. Irrota luukun lukitus, jotta lapset tai kotieläimet eivät voi jäädä loukkuun sen sisään.



VAROITUS!

Laitetta ei saa liittää ulkoiseen kytkinlaitteeseen kuten ajastimeen tai piiriin, joka kytkeään päälle ja pois säännöllisesti.

1-Turvallisuustiedot.....	4
2-Tarkoituksenmukainen käyttö.....	7
3- Tuotteen kuvaus.....	8
4- Ohjauspaneeli.....	9
5-Ohjelmat.....	12
6-Kulutus.....	13
7-Ehdotuksia ja vinkkejä.....	14
8-Päivittäinen käyttö.....	16
9-Kunnossapito ja puhdistaminen.....	20
10-Vianetsintä.....	22
11-Asennus.....	24
12-Tekniset tiedot.....	27
13-Asiakaspalvelu.....	29



VAROITUS!

Ennen laitteen ensimmäistä käyttökertaa

- ▶ Varmista että laite ei ole vaurioitunut kuljetuksen yhteydessä.
- ▶ Poista kaikki pakkausmateriaalit, ja pidä ne poissa lasten ulottuvilta.
- ▶ Laitteen siirtämiseen tarvitaan aina vähintään kaksi henkilöä, johtuen sen painosta.

Päivittäinen käyttö

- ▶ Tätä laitetta voivat käyttää yli 8-vuotiaat lapset ja henkilöt joiden fyysiset, aistinvaraiset tai henkiset kyvyt ovat heikentyneet, tai joilla ei ole aikaisempaa kokemusta tai tietoa laitteen käytöstä, jos heitä valvotaan, tai jos he ovat saaneet opastusta koskien laitteen turvallista käyttötapaa, ja he ymmärtävät laitteen käyttöön liittyvät vaarat.
- ▶ Pidä alle 3-vuotiaat lapset kaukana laitteesta jos heitä ei valvota jatkuvasti.
- ▶ Lasten ei tule antaa leikkiä laitteen kanssa.
- ▶ Varmista että huone on kuiva ja hyvin tuuletettu. Ympäristön lämpötilan tulee olla 5 ja 35 °C välissä.
- ▶ Älä peitä koneen pohjassa olevia ilmanvaihtoaukkoja matolla tai vastaavalla esineellä.
- ▶ Pidä laitteen ympärillä oleva alue vapaana pölystä ja nukasta.
- ▶ Varmistu että koneen sisällä on vain pyykkiä, eikä sinne ole päässyt lemmikkieläimiä tai lapsia ennen sen käynnistämistä.
- ▶ Kosketa virtapistokkeeseen vain kuivilla käsillä äläkä koskaan kosketa tai käytä laitetta, jos olet paljain jaloin tai kädet tai jalat ovat märät.
- ▶ Älä kuivaa pesemättömiä vaatteita kuivausrummussa.
- ▶ Älä täytä konetta liian täyteen.
- ▶ Poista kaikki esineet, kuten sytyttimet ja tulitikut vaatteiden taskuista.
- ▶ Käytä huuhteluainetta tai muita samankaltaisia tuotteita, pakkauksessa mainittujen ohjeiden mukaisesti.
- ▶ Älä käytä tai säilytä tulenarkoja suihkeita tai kaasuja laitteen läheisyydessä.
- ▶ Älä aseta raskaita esineitä, tai lämmön- tai kosteudenlähteitä laitteen päälle.
- ▶ Älä vedä pistoketta irti johdon varassa, irrottaessasi laitetta pistoraslasta.
- ▶ Älä kosketa takaseinän tai rumpuun käytön aikana, ne ovat kuumat.

**VAROITUS!****Päivittäinen käyttö**

- ▶ Älä kuivaa seuraavia vaatekappaleita laitteessa:
 - ▶ Vaatteet, joita ei tule pestä.
 - ▶ Vaatteita jotka ovat joutuneet kosketuksiin syttyvien aineiden, kuten ruokaöljyn, asetonin, alkoholin, bentseenin, bensiinin, kerosiinin, tahrannoistoaaineiden, tärpätin, vahan, vahanpoistoaineen tai muiden kemikaalien kanssa. Syttyvien aineiden huurut voivat aiheuttaa tulipalon tai räjähdysen. Tämänkaltaiset vaatteet tulee pestä ensin käsin, kuumassa vedessä ylimääräisellä määrällä pesuainetta, ja sen jälkeen kuivata ulkoilmassa, ennen niiden kuivausta laitteessa.
 - ▶ Vaatteita jotka sisältävä toppauksia tai täytteitä (kuten tyyny ja takit), koska täytteet voivat purkautua ja sytyttää kuivausrummun tuleen.
 - ▶ Vaatteita jotka sisältävät vaahtokumia (lateksivaahtoa), kuten suihkumyssyt, vedenpitävät tekstiilit, kumitetut esineet sekä vaatekappaleet ja tyyny. Tyynyjä, jotka sisältävät vaahtokumia ei tule kuivata kuivausrummussa.
- ▶ Älä juo kondenssivettä.
- ▶ Älä käytä laitetta ilman nukka- tai kondenssisuodatinta tai jos ne ovat vaurioituneet.
- ▶ Huomaa että kuivausohjelman viimeinen vaihe suoritetaan ilman lämpöä (viilennysvaihe), jotta vaatteet jäähtyvät lämpötilaan joka ei vahingoita niitä.
- ▶ Älä jätä konetta valvomatta pitkäksi aikaa, ohjelman ollessa käynnissä. Jos et aio olla koneen lähetyvillä pitkään aikaan, kuivaus on keskeytettävä sammuttamalla kone ja irrottamalla pistoke verkkovirrasta.
- ▶ Älä sammuta konetta ennen kuin kuivaus on päättynyt, jos vaatteita ei voida poistaa nopeasti ja levittää lämmön vapauttamiseksi.
- ▶ Sammuta kone jokaisen kuivauskerran päätteeksi, sähkön säästämiseksi ja turvallisuuden varmistamiseksi.

Kunnossapito / Puhdistaminen

- ▶ Varmista ettet jätä lapsia ilman aikuisen valvontaa, jos he suorittavat puhdistus- tai kunnossapitotoimenpiteitä.
- ▶ Irrota laite verkkovirrasta ennen mitään rutiinitoimenpiteitä.



VAROITUS!

Kunnossapito / Puhdistaminen

- ▶ Puhdista nukka- ja kondenssisuodatin jokaisen ohjelman jälkeen (katso KUNNOSSAPITO JA PUHDISTAMINEN).
- ▶ Älä käytä vesisuihkua tai höyryä koneen puhdistamiseen.
- ▶ Älä käytä teollisuuden kemikaaleja laitteen puhdistamiseen.
- ▶ Jos virtajohto on vaurioitunut, se tulee vaihtaa valmistajan, huoltoliikkeen tai muun ammattitaitoisen henkilön toimesta vaaran välttämiseksi.
- ▶ Älä yritä korjata laitetta itse. Jos laite tarvitsee huoltoa, ota yhteyttä asiakaspalveluun.

Asennus

- ▶ Varmista, että pyykkipesukoneen sijoituspaikka on luukun kohdalla esteettömän. Älä asenna kuivausrumpua lukittavan oven, liukuoven, tai oven jonka saranat ovat vastakkaisella puolella kuivausrummun luukun saranoiden kanssa taakse, koska se voi rajoittaa kuivausrummun luukun täydellistä avaamista.
- ▶ Asenna laite hyvin tuuletettuun, kuivaan tilaan.
- ▶ Älä koskaan asenna konetta ulkotiloihin tai kosteisiin ympäristöihin, tai ympäristöihin jotka ovat alttiita vuodoille kuten pesualtaan alle, tai sen läheisyyteen. Vuodon sattuessa, irrota laite verkkovirrasta ja anna sen kuivua itseksensä.
- ▶ Asenna ja käytä konetta vain tiloissa, joissa lämpötila on yli 5 °C.
- ▶ Älä asenna konetta maton päälle, tai lähelle seinää tai huonekaluja.
- ▶ Älä asenna laitetta paikkaan, joka on alttiina jäätymiselle, suoralle auringonvalolle tai lähelle lämmönlähteitä (esim. sähköliedet, lämmittimet).
- ▶ Varmista että tyyppikilvessä ilmoitetut arvot vastaavat paikallisen verkon jännitettä. Jos näin ei ole, ota yhteyttä valtuutettuun huoltoon.
- ▶ Älä käytä jakorasioita tai jatkojohtoja.
- ▶ Ole varovainen ettet vaurioita verkkojohtoa tai sen pistoketta asentaessasi konetta. Jos näin käy, johto tulee vaihtaa valtuutetun sähköasentajan toimesta.
- ▶ Käytä erillistä maadoitettua pistorasiaa laitteen virransyöttöön, johon päästään helposti käsiksi. Kone tulee liittää vain maadoitettuun pistorasiaan.
- ▶ Vain Iso-Britanniassa: Koneen verkkojohto on varustettu 3-piikkisellä (maadoitetulla) pistokkeella joka sopii 3-piikkiseen (maadoitettuun) vakiopistorasiaan. Älä koskaan katkaise tai irrota kolmatta (maadoitus) piikkiä. Asennuksen jälkeen, pistokkeen tulee sijaita helppopääsyisessä paikassa.

Tarkoituksenmukainen käyttö

Laite on tarkoitettu vesiliuoksessa pestyn ja valmistajan pesumerkinnoissa rumpukuivaamiseen soveltuvan pyykin kuivaamiseen.

Kone on suunniteltu ainoastaan kotitalouskäyttöä varten, sisätiloihin. Sitä ei ole tarkoitettu kaupallisiin tai teollisiin käyttötarkoituksiin. Muutokset tai muunnokset laitteeseen eivät ole sallittuja. Nämä voivat aiheuttaa vaaratilanteita, ja johtavat kaikkien takuu- ja korvausvaatimusten raukeamiseen.

Standardit ja direktiivit



Tämä tuote täyttää kaikkien sovellettavien EU-direktiivien vaatimukset vastaavilla yhdenmukaistetuilla standardeilla, jotka edellyttävät CE-merkintää.



Huomautus

Laite sisältää fluorisoitua kasvihuonekaasua HFC-134a (GWP:1430). Tämä kaasu on hermeettisesti suljettu.



Ympäristöystävällinen käyttö

- ▶ **Huoollinen tyhjennys:** Linkoa pyykit maksiminopeudella.
- ▶ **Maksimikuorma:** Käytä suurinta sallittua täyttömäärää ohjelmataulukon mukaan, mutta älä ylitäytä kuivainta. Suurimman täyttömäärän käyttämiseksi, tulee „VALMIS KÄYTETTÄVÄKSI”, kuivattava pyykki ensin kuivata „SILITYSKUIVA” ohjelmalla. Poista ohjelman päätyttyä silitettävä pyykki ja kuivaa jäljellä oleva pyykki loppuun asti.
- ▶ **Levitä pyykejä:** Ravista pyykki ennen asettamista kuivaajaan.
- ▶ **Vältä liiallista kuivaamista:** Liiallista kuivaamista tulee välttää. Valitse oikea ohjelma ja sopiva kuivaustaso.
- ▶ **Huuhdeluainetta ei tarvita:** Älä käytä huuhteluainetta pestessäsi pyykkiä, koska pyykistä tulee nukkaista ja pehmeää kuivauksen jälkeen.
- ▶ **Nukkasuodattimien puhdistus:** Puhdista nukkasuodatin jokaisen kuivausjakson jälkeen.
- ▶ **Tuuletus:** Varmista, että laite on riittävästi tuuletettu (katso ASENNUS).
- ▶ **Kondenssiveden uudelleenkäyttö:** Kerättyä kondenssivettä voidaan käyttää höyrysilitysraudassa. Ennen tätä se tulee suodattaa hienon siivilän tai kahvisuodattimen läpi. Suodatin poistaa pienimmät hiukkaset.

i Huomautus:

Seuraavissa luvuissa olevat kuvat voivat poiketa ostamastasi mallista, teknisten muutosten ja eri malliversioiden vuoksi.

3.1 Kuva laitteesta

Etuosa (Kuva 3-1):

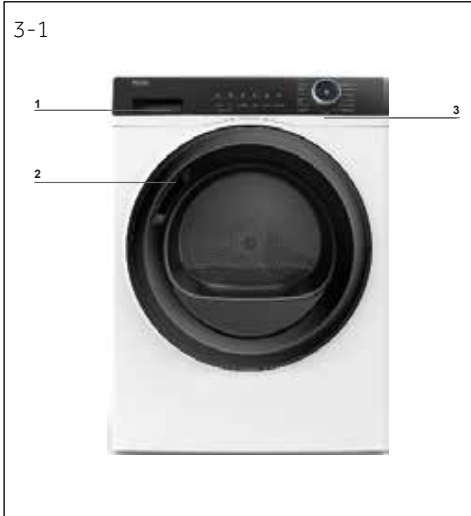

- 1 Vesisäiliö
- 2 Rumpukuivaajan luukku
- 3 Ohjauspaneeli

Takaosa (Kuva 3-2):



- 4 Virtajohto
- 5 Takalevy
- 6 Tyhjennysaukko
- 7 Säädettävät jalat

3.2 Varusteet

Tarkista lisävarusteet ja tuotteen mukana toimitetut oppaat, tämän luettelon mukaisesti (kuva 3-3):

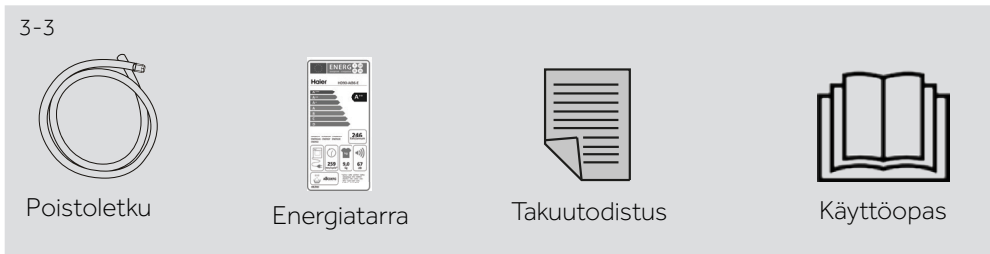

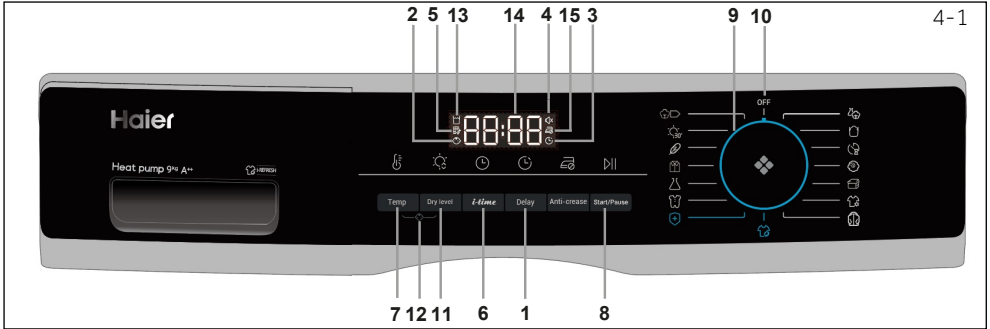

- | | | |
|--------------------------------|-----------------------------|----------------------------|
| 1 Viivepainike | 6 Aikapainike | 11 Kuivaustason painike |
| 2 Lapsilukon merkkivalo | 7 Lämp. painike | 12 Lapsilukkopainike |
| 3 Viiveen ilmaisin | 8 Käynnistä/pysäytä-painike | 13 Tyhjennä säiliö painike |
| 4 Äänimerkin ilmaisin | 9 Ohjelmanvalitsin | 14 Näyttö |
| 5 Puhdista suodatin merkkivalo | 10 Virtapainike | 15 Rypynestoilmaisin |

4.1 Viivepainike

Viivetoiminto käynnistyy viivästykselle, paina painiketta ajan asettamiseksi (0 - 12 tunnin välillä). Kun aktivoitu, ilmaisimen kuvake (kuva 4-2) syttyy.

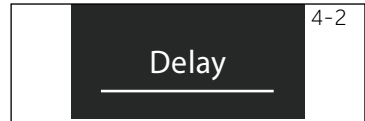

4-2



Huomautus

Tämä toiminto tulee asettaa, kun kaikki lisätoiminnot ovat päättyneet, muutoin toiminto poistetaan käytöstä automaattisesti, kun nuppia kierretään tai painiketta painetaan.

4.2 Lapsilukon merkkivalo

Lapsilukko on tarkoitettu estämään lapsia muuttamasta ohjelman asetuksia. Toiminnon aktivoimiseksi kun ohjelma on käynnistetty, paina Kuivaustaso ja Lämp. -painikkeita (kuva 4-3) samanaikaisesti 3 sekuntia, kunnes ilmaisimen kuvake syttyy. Poista käytöstä painamalla näitä painikkeita uudelleen 3 sekuntia.

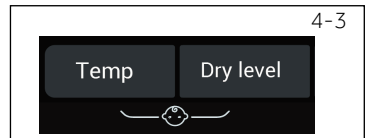

4-3



Huomautus

Kun jakso päättyy tai virransyöttö katkeaa, toiminto perutaan automaattisesti.

4.3 Viiveen ilmaisin

Kun Viiveohjelma (kuva 4-4) valitaan, se syttyy.



4-4

4.4 Äänimerkin merkkivalo

Äänimerkki ilmoittaa käyttäjälle äänellä, kuten piippaus. Se on pois käytöstä oletuksena. Aktivoi äänimerkki painamalla Viive- ja i-time -painikkeita samanaikaisesti 3 sekuntia tai kunnes äänimerkki kuuluu. Poista käytöstä painamalla näitä painikkeita uudelleen 3 sekuntia.



4-5

4-6



4.5 Puhdista suodatin merkkivalo

Tämä merkkivalo on tarkoitettu muistuttamaan käyttäjiä suodattimen puhdistamisesta ennen käyttöä. Kun tämä kuvake (katso kuva 4-6) syttyy, tulee suodatin puhdistaa ennen käyttöä. Katso luku Nukkasuodattimen puhdistus tai Kondenssisuodattimen puhdistus käyttöohjeessa.



Huomautus

Merkkivalo vilkkuu muistutuksena suodattimien puhdistamisesta.

4-7



4.6 i-time painike

Tällä toiminnolla voidaan säätää jakson kestoa henkilökohtaisten tarpeiden mukaan. Tätä toimintoa voidaan käyttää vain Ajastin- ja i-Refresh -ohjelmissa. Painiketta voidaan myös käyttää Viivetoiminnon ajan säätöön.

4-8

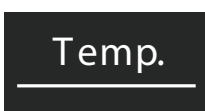

4.7 Lämp. painike

Tällä painikkeella asetetaan kuivauslämpötila henkilökohtaisten tarpeiden tai vaatimusten mukaan. Tasoja on 4 ja vastaava näyttö on esitetty alla:

- [-] Korkea lämpötila.
- [-] Keskilämpötila.
- [-] Alhainen lämpötila.
- [0 0] Viileä ilma.

4-9

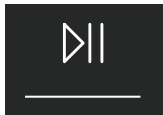

4.8 Käynnistys/tauko-painike

Paina Käynnistys/tauko (kuva 4-9) kuivausjakson käynnistämiseksi. Paina painiketta uudelleen kuivausjakson keskeyttämiseksi – merkkivalo vilkkuu. Jatka painamalla painiketta uudelleen.

4-10

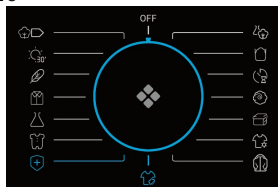

4.9 Ohjelmanappi

Valitse yksi 15 ohjelmasta nupilla (POIS ei sisälly) (kuva 4-10). Katso lisätietoja käyttöohjeen Ohjelmatilat luvusta.

4-11



4.10 Virtapainike

Käynnistääksesi koneen, käännä nappi mihin tahansa asentoon (paitsi POIS). Koneen sammuttamiseksi, käännä nappi POIS-asentoon (kuva 4-11).

4.11 Kuivaustason painike

Paina painiketta (kuva 4-12) pyykin lopullisen kosteuspitoisuuden asettamiseksi jakson päättyessä. Näyttö on kuin alla on esitetty:

- H - } Kaappikuiva
- H - } Valmis käytettäväksi
- H - } Silityskuiva



4.12 Lapsilukkopainike

Aktivoi lapsilukkotoiminto, kun jakso on käynnistetty painamalla 2 painiketta (kuva 4-13) 3 sekuntia, kunnes merkkivalokuvake syttyy. Poista käytöstä painamalla 2 painikkeita uudelleen 3 sekuntia.

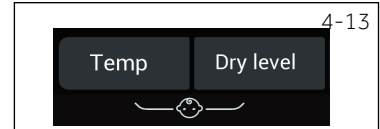

4.13 Tyhjennä säiliö merkkivalo

Tämä merkkivalo muistuttaa, että vesisäiliö on vaihdettava (kuva 4-14). Tärkeää: Tyhjennä vesisäiliö jokaisen kuivausjakson päätteeksi. Katso luku Vesisäiliön tyhjennys käyttöohjeessa.



4.14 Näyttö

Näyttää jäljellä olevan ajan, viiveajan ja muita liittyviä tietoja (kuva 4-15).

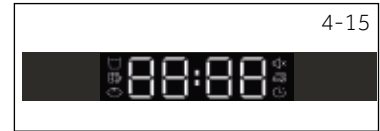

Huomautus

Jäljellä oleva aika on oletusarvo, joka lasketaan uudelleen riippuen lisäohjelma-asetuksista ja pyykin kosteuspitoisuudesta.

4.15 Rypistymisenestoilmaisin

Rypistymisenestotoiminto vähentää vaatteiden rypistymistä. Rumpu pyörii kuivausjakson jälkeen vaatteiden suoristamiseksi niin, ettei vaatteiden unohtaminen koneeseen ei haittaa. Rypistymisenesto on pois päältä oletuksena (kuva 4-16). Kun ohjelma on valittu, kuvake syttyy ja rumpu jatkaa pyörimistä kuivausjakson jälkeen 1-12 tuntia viileällä ilmalla. Käyttäjä voi pysäyttää toiminnon milloin tahansa avaamalla luukun tai sammuttamalla koneen.



Ohjelma	Oletus- kuivaus- taso	Pyykki	Enimmäistäyttö- määrä kg			Ole- tus- aika	Läm- pötila
			8	9	10		
 Puuvilla *)	Valmis käy- tettäväksi	Puuvillavaatteet tai -takit	8	9	10	2.30	60-65°C
 Sekalaiset	Kaappikuiva	Sekalaiset kuivat useammas- ta tekstiilistä	5	6	6,6	2.30	60-65°C
 Keinokuitu	Valmis käy- tettäväksi	Keinokuiduille	4	4,5	5	1.30	50-55°C
 Pikapesu 30'	/	Kiinteä 30 minuutin kuivaus	0.5	0.5	0.5	0.30	50-55°C
 Ajastettu	/	Sekalaiset tekstiilit ja käyttäjä voi määrittää kui- vausajan itse	-	-	-	0.40	50-55°C
 Hellävarainen	Valmis käy- tettäväksi	Herkille tekstiileille, kuten silkki, alusvaatteet jne.	2	2	2	1:00	50-55°C
 Vauvanvaat- teet	Kaappikuiva	Vauvanvaatteet ja alusvaat- teet, jotka vaativat steriloinnin korkeassa lämpötilassa.	3	4	4.4	1.20	60-65°C
 Villa	/	Villavaatteille	3	3	3	0.30	50-55°C
 Lämmitys	/	Nopea kuivausjakso vaatteiden kosteudenpoistoon ja lämmittämiseksi miellyttä- vään käyttöön	4	5	5,5	0.30	50-55°C
 Untuvapeite	/	Untuvatytteisille vaatteille	1	1	1	1.30	60-65°C
 Urheiluvaatteet	Valmis käy- tettäväksi	Urheiluvaatteille	4	4,5	5	1.30	60-65°C
 i-Refresh **)	/	Kiinteä 30 minuutin kuivaus vaatteiden tuulettamiseksi ja steriloimiseksi	-	-	-	0.30	50-55°C
 Tilaa vievät	Kaappikuiva	Raskaat ja suuret kappaleet, kuten vuodevaatteet tai pyyhkeet jne.	4	4,5	5	2.00	60-65°C
 Paidat	Valmis käy- tettäväksi	Eryteisesti paidoille 1 tunnin rypi- stymiseneston oletusasetuksella	4	4,5	5	0.40	60-65°C
 Hygienia	Kaappikuiva	Tekstiileille, kuten puuvilla, sekalaiset, urheilu jne. Teksti- ilejä, kuten villa, silkki, paidat, vuodevaatteet ei suositella	-	-	-	3.30	60-65°C

*) EN 61121 testiohjelman asetuksiksi suosittelemme kondenssiveden tyhjentämistä ulkoisesti tyhjennys-
letkun kautta, kun täysi pyykkimäärä kuivataan **Puuvillaohjelmalla**. Tämä estää tarpeen tyhjentää vesisäiliö
ohjelman aikana.

**) I-Refresh on Haierin patentoima toiminto, joka poistaa hajua ja rypypyä, bakteereja ja punkkeja ja tuulettaa
vaatteet lyhyessä ajassa Pyörittämällä ja ravistamalla, ilma puhalletaan tuuletettuihin ja suoristettuihin vaat-
teisiin, myös herkat ja pesemättömät vaatteet voidaan hoitaa. Toiminto on asetettu kiinteällä 30 minuutin
kuivausjaksolla.

Lämpöpumpputekniikka

Kondenssikuivaaja lämmönvaihtajalla on erinomainen koskien tehokasta energiankulu- tusta. Nämä ohjeavot on määritetty vakio-olosuhteissa. Arvot voivat erota annetuista johtuen yli- tai alijännitteestä, tekstiilityypistä kuivattavan pyykin koostumuksesta, pyykin jäännöskosteudesta ja pyykkimäärästä.

Ohjelma Puuvilla / pellava (10kg A++)	Linkousno- peus kierr./min	Jäännös- kosteus %	Aika h:min	Energian kulutus kWh
Kaappikuiva H - 3}	1000	n. 60	4.40	2,34
Valmis käytettäväksi H - 2}	1000	n. 60	4.29	1,98
Silityskuiva H - 1}	1000	n. 60	3.18	1,62



Ympäristöystävällinen käyttö

- ▶ Linkoa pyykki mahdollisimman kuivaksi ennen sijoittamista rumpukuivaajaan.
- ▶ Vältä rumpukuivaajan ylitäyttöä.
- ▶ Ravista pyykki irtonaiseksi ennen sijoittamista rumpukuivaajaan.
- ▶ Valitse sopiva kuivausohjelma. Varmista, että pyykkiä ei kuivata turhan kauan.
- ▶ Käytä rumpukuivaajaa puhtailla suodattimilla.

7.1 Tärkätty pyykki

Tärkätty pyykki jättää tärkkelyskalvon rumpuun eikä se sovellu kuivaajalle.

7.2 Huuhteluaine

Älä käytä huuhteluainetta pestessäsi pyykkiä, koska pyykistä tulee nukkaista ja pehmeää kuivauksen jälkeen.

7.3 Soft care vaatteet

”Soft care vaatteiden” käyttö voi johtaa nukkasuodattimien pinnoitukseen. Tämä voi johtaa suodattimien tukkeutumiseen. Näissä tapauksissa suosittelemme, että soft care -vaatteita ei käytetä tai toinen merkki valitaan. Noudata kaikissa tapauksissa valmistajan ohjeita.

7.4 Pienet täyttömäärät

Jos täyttömäärä on alle 1,0 kg, tulee ”Ajastin”-ohjelma valita, koska automaattinen kuivaustason havaitseminen voi olla virheellinen.

7.5 Luukku auki

Luukku tulee jättää raolleen, kun laitetta ei käytetä niin, että luukun tiiviste pysyy hyvässä kunnossa.

7.6 Huoltoläppä

Varmista, että huoltoläppä on aina suljettu käytön aikana.

7.7 Rypistymisenesto

Jos pyykkiä ei poisteta ohjelman päättymisen jälkeen, liikkuu rumpu ajoittain rypistymisen estämiseksi. Rypistymisenestojakso on n. 60 minuuttia.

7.8 Silittettävä pyykki

tulee kuivata tasolle SILITYSKUIVA. Tämä mahdollistaa silittämisen käsin tai koneella.

7.9 Jäljellä oleva aika

Ohjelman kestoon vaikuttaa seuraavat tekijät: kangastyyppi, täyttömäärä, imukyky, haluttu kuivaustaso, sekä pesukoneen linkousnopeus. Elektroniikka rekisteröi nämä tekijät ohjelman aikana ja jäljellä oleva aika säädetään tämän mukaan.

7.10 Erittäin suuret pyykki

pyrkivät kiertymään. Jos haluttua kuivaustasoa ei saavuteta, erottele pyykki ja kuivaa uudelleen aikaohjelmalla (AJASTIN).

7.11 Erityisen herkkät vaatteet

Tekstiilit, jotka voivat helposti kutistua tai menettää muotonsa, kuten esim. silkki, alusvaatteita jne. ei tule kuivata koneessa. Laita herkkät vaatteet pesupussiin ja vältä ylikuivaamista niitä.

7.12 Paidat ja kudotut

tulee kuivata tasolle SILITYSKUIVA kutistumisen välttämiseksi. Venytä tai vedä vaatteet muotoon tämän jälkeen.

7.13 Äänimerkki

Äänimerkki kuuluu:

- ▶ kun vesisäiliö on täynnä
- ▶ vian tapahtuessa

Äänimerkki voidaan myös valita seuraavissa tapauksissa:

- ▶ ohjelman päättyessä
- ▶ kun painiketta painetaan
- ▶ kun ohjelmavalitsinta kierretään

8.1 Laitteen valmistelut

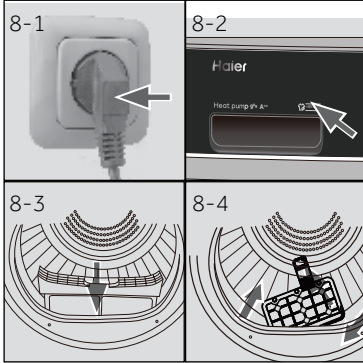

1. Kytke laite verkkovirtaan (220 - 240 V ~ / 50 Hz) (kuva 8-1) Katso myös luku ASENNUS.
2. Varmista, että:
 - ▶ vesisäiliö on tyhjennetty ja asennettu oikein. (Kuva 8-2)
 - ▶ nukkasuodatin on puhdas ja oikein asennettu. (Kuva 8-3)
 - ▶ kondenssisuodatin on puhdas ja oikein asennettu (kuva 8-4).

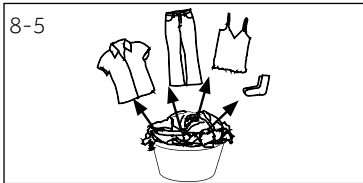

8.2 Pyykin valmistelu



- ▶ Lajittele vaatteet tyyppin mukaan (puuvilla, teko-kuidut, villa jne.). Kuivaa vain pyykkiä, joka on lingottu.
- ▶ Tyhjennä kaikki terävät tai syttyvät esineet taskuista, kuten avaimet, sytyttimet ja tulitikut. Poista kovat koriste-esineet, kuten rintakorut.
- ▶ Sulje vetoketjut ja koukut, varmista, että napit on ommeltu kiinni kunnolla ja aseta pienet vaatteet, kuten sukat, rintaliivit jne. pesupussiin.
- ▶ Levitä suuret tekstiilit kuten lakanat, päiväpeitteet jne. auki.
- ▶ Noudata pesumerkinnöissä olevia ohjeita ja kuivaa ainoastaan koneellisen kuivauksen kestävät vaatteet



Vihje:

- ▶ Erottele valkoiset vaatteet värillisistä.
- ▶ Levitä suuret tekstiilit kuten lakanat, päiväpeitteet jne. auki.
- ▶ Vuodevaatteet ja tyynynpäälliset tulee sulkea niin, että pienet vaatteet eivät pääse niiden sisään.
- ▶ Sulje vetoketjut ja koukut, ja sido vyöt ilman metalliosia, esiliinan nauhat jne. yhteen.
- ▶ Sijoita pienet vaatteet, kuten sukat, vyöt, rintaliivit jne. pesupussiin.
- ▶ Varmista, että napit on ommeltu tiukkaan.
- ▶ Ompele kiinni tai irrota metalliosat vaatteista, kuten metallinapit, rintaliivien kaaret ennen asettamista laitteeseen. Muutoin nämä voivat irrota ja aiheuttaa melua tai vaurioittaa rumpua.
- ▶ Älä kuivaa rypistymättömiä vuodevaatteita liikaa. Ne voivat rypistyä. Kuivaa loppuksi ilmassa.
- ▶ Trikoot (esim. T-paidat, alusvaatteet) voivat joskus kutistua kuivamisen aikana. Käytä vain kuivaustasoa SILITYSKUIVA ja vedä ne muotoon jälkeensä.
- ▶ Esikuivatuille, monikerroksisille vaatteille tai loppukuivaukseen tulee valita aikaohjelma (AJASTIN).

Täyttömääräviitteet

Lakanat (yhden hengen)	Puuvilla	N. 800 g
Sekalaiset vaatteet	/	N. 800 g
Takit	Puuvilla	N. 800 g
Farkut	/	N. 800 g
Haalarit	Puuvilla	N. 950 g
Pyjamat	/	N. 200 g
Paidat	/	N. 300 g
Sukat	Sekakuidut	N. 50 g
T-paidat	Puuvilla	N. 300 g
Alusvaatteet	Sekakuidut	N. 70 g

8.3 Koneen täyttäminen

- ▶ Erottele ja aseta esilajiteltu pyykki.
- ▶ Varo ylitäyttöä.
- ▶ Sulje luukku huolellisesti. Varmista että pyykkit eivät jää puristuksiin luukun väliin.

8.4 Pyykin poistaminen ja lisääminen

Ohjelma voidaan keskeyttää milloin tahansa pyykin lisäämiseksi tai poistamiseksi:

- ▶ Avaa luukku. Jakso keskeytyy.
Poista tai lisää pyykkiä varovasti! Rummun sisäosa tai itse pyykki voi olla kuuma. Palo-
vammaanvaara.
- ▶ Jatka ohjelmaa painamalla "Käynnistys/tauko" painiketta, kun luukku on suljettu.

**VAROITUS!**

Ei-kankaiset, sekä pienet, irralliset tai teräväreunaiset esineet voivat aiheuttaa toimintahäiriöitä ja vaurioittaa vaatteita sekä konetta.

**VAROITUS!**

Älä sammuta konetta ennen kuin kuivausjakso on päätynyt, jos vaatteita ei voida poistaa nopeasti ja levittää lämmön vapauttamiseksi.

8.5 Kuivaajan täyttö

1. Sijoita pyykki tasaisesti rumpuun. Älä ylitäytä kuivaajaa.
2. Käynnistäaksesi koneen, käännä nuppi mihin tahansa asentoon (paitsi POIS) (kuva 8-7).



Huomautus

Huuhdeluaineita tai vastaavia tuotteita tulee käyttää valmistajan ohjeiden mukaan.

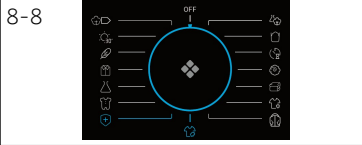

8.6 Aseta ohjelma ja käynnistä

1. Valitse yksi 15 ohjelmasta nupilla (POIS ei sisälly) (kuva 8-8) ja sen oletusasento näytetään.
2. Aseta toiminnot, kuten lämpötila, kuivaustaso, viive. Paina sitten Käynnistys/tauko painiketta (kuva 8-9) kuivausjakson käynnistämiseksi.

8.7 Kuivausjakson päättyessä

Rumpukuivaaja pysähtyy automaattisesti, kun kuivausjakso päättyy. Näytöllä näkyy END n. 5 sekuntia. Avaa rumpukuivaajan luukku ja poista pyykki. Jos vaatteita ei poisteta koneesta, ryöstymisenestotoiminto käynnistyy automaattisesti ja näytöllä näkyy 0:00 (Tämä toiminto on käytettävissä vain joissakin ohjelmissa).



1. Koneen sammuttamiseksi käännä nuppi POIS-asentoon (kuva 8-10).
2. Irrota rumpukuivaaja virtapistokkeesta (kuva 8-11).

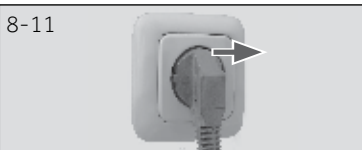

3. Tyhjennä vesisäiliö jokaisen kuivausjakson päätteeksi (kuva 8-12).

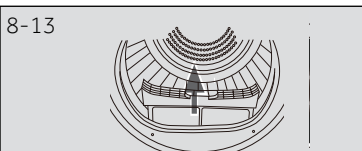

4. Puhdista nukkasuodatin jokaisen kuivausjakson päätteeksi (kuva 8-13).

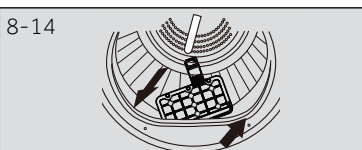

5. Puhdista kondenssisuodatin jokaisen kuivausjakson päätteeksi (kuva 8-14).

Hoitotaulukko

Pesu					
	Pestävä jopa 95 °C tavanomainen käsittely		Pestävä jopa 60 °C tavanomainen käsittely		Pestävä jopa 60 °C hellävarainen käsittely
	Pestävä jopa 40 °C tavanomainen käsittely		Pestävä jopa 40 °C hellävarainen käsittely		Pestävä jopa 40 °C erittäin hellävarainen käsittely
	Pestävä jopa 30 °C tavanomainen käsittely		Pestävä jopa 30 °C hellävarainen käsittely		Pestävä jopa 30 °C erittäin hellävarainen käsittely
	Käsinpesu maks. 40 °C		Älä pese		
Valkaisu					
	Kaikenlainen valkaisu sallittu		Vain happipitoinen / ei-klooripitoinen valkaisu		Älä valkaise
Kuivaus					
	Rumpukuivaus mahdollinen normaalissa lämpötilassa		Rumpukuivaus mahdollinen matalassa lämpötilassa		Älä käytä rumpukuivausta
	Pyykkinaru		Tasainen kuivaus		
Silitys					
	Silitys enintään 200 °C lämpötilassa		Silitys keskimäärin 150 °C lämpötilassa		Silitys matalassa, enintään 110 °C lämpötilassa ilman höyryä (höyrysilitys voi aiheuttaa peruuttamattomia vahinkoja vaatteille)
	Älä silitä				

9-1

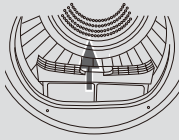

9.1 Nukkasuodattimen puhdistus

Puhdista nukkasuodatin jokaisen kuivausjakson jälkeen.

1. Poista nukkasuodatin rummusta (kuva 9-1).
2. Avaa nukkasuodatin (kuva 9-2).
3. Poista nukka nukkasuodattimesta (kuva 9-3).
4. Asenna puhdistettu nukkasuodatin rumpukuivaajaan (kuva 9-4).

9-2

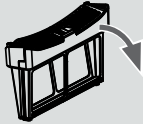

9-3

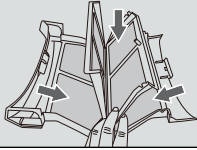

9-4

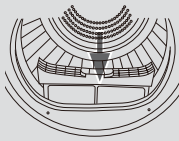

9-5

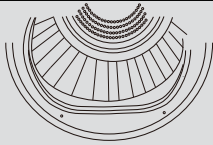

9.2 Kondenssisuodattimen puhdistus

Puhdista nukkasuodatin jokaisen kuivausjakson jälkeen.

1. Avaa luukku (kuva 9-5).
2. Poista nukkasuodatin sen etukanavasta (kuva 9-6).
3. Vedä kondenssisuodatin ulos ilmanavasta (kuva 9-7).
4. Irrota sieni ja puhdista suodatinseula jäämistä (kuva 9-8).
5. Asenna sieni kondenssisuodattimeen.

9-6

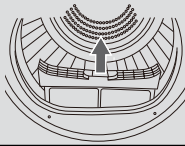

9-7

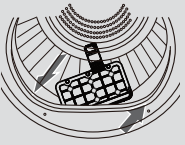

9-8

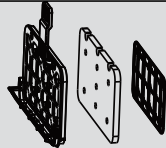

Huomautus

Jos nukka- / kondenssisuodatin on erittäin likainen, voidaan se pestä juoksevan veden alla. Anna sen kuivua ennen käyttöä.

9.3 Tyhjennä vesisäiliö

Höyry tiivistyy käytön aikana ja se kerätään vesisäiliöön. Tyhjennä vesisäiliö jokaisen kuivausjakson päätteeksi.

1. Poista vesisäiliö sen kotelosta (kuva 9-9).
2. Tyhjennä vesisäiliö (kuva 9-10).
3. Asenna vesisäiliö rumpukuivaajaan (kuva 9-11).

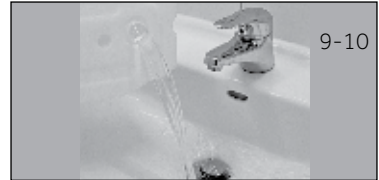

Huomautus

Älä käytä vettä juomiseen tai ruoanlaittoon.

9.4 Rumpukuivaaja

Pyyhi rumpukuivaajan ulkopinta ja ohjauspaneeli kostealla pyyhkeellä. Älä käytä orgaanisia liuottimia tai syövyttäviä aineita laitteen vaurioitumisen välttämiseksi.

9.5 Rumpu

Kun laitetta on käytetty jonkin aikaa, voi vaatteiden hoitotuotteet tai vedessä oleva kalkki muodostaa lähes näkymättömän kalvon rumpun sisäpintaan. Poista se käyttämällä kosteaa pyyhettä ja pesuainetta. Älä käytä orgaanisia liuottimia tai syövyttäviä aineita laitteen vaurioitumisen välttämiseksi.

9.6 Haihdutin

Jos haihdutin kondenssisuodattimen takana on likainen, voidaan se puhdistaa pölynmurilla. Varmista, että haihdutin ei vaurioidu puhdistuksen aikana.

Monet ongelmat voidaan ratkaista itse ilman erityistä asiantuntemusta. Ongelmien ilmetessä tarkista kaikki esitetyt ratkaisut ja noudata alla olevia ohjeita ennen kuin otat yhteyttä huoltopalveluun. Ota yhteyttä **ASIAKASPALVELUUN**.



VAROITUS!

- ▶ Ennen huoltoa, kytke laite pois päältä ja irrota verkkopistoke pistorasiasta.
- ▶ Sähkölaite tulee huoltaa ainoastaan valtuutetun sähköasentajan toimesta, koska virheellisestä korjauksesta voi aiheutua huomattavia vahinkoja.
- ▶ Jos virtajohto on vaurioitunut se tulee vaihtaa valmistajan, huoltoliikkeen tai muun ammattitaitoisen henkilön toimesta, vaaran välttämiseksi.

Vianetsintä virhekoodien kanssa

Koodi	Syy	Ratkaisu
F2	Tyhjennyspumpun vika.	Ota yhteys asiakaspalveluun.
F32 F33	Kondensaattorin lämpöanturi piiri auki tai oikosu- lussa.	Ota yhteys asiakaspalveluun.
F4	Pyykin lämpötila rummussa ei muutu.	Ota yhteys asiakaspalveluun.
EE2	Yhteysvirhe PCB:n ja näytön välillä.	Ota yhteys asiakaspalveluun.
LD	Lämpötila liian alhainen.	Käytä kuivaajaa, kun ilman lämpötila on yli 5 °C.

Jos virhekoodi tulee esiin toimenpiteiden jälkeenkin, sammuta laite, irrota se virransyötöstä ja ota yhteyttä asiakaspalveluun.

Vianetsintä ilman virhekoodeja

Ongelma	Mahdollinen syy	Mahdollinen ratkaisu
Rumpukuivaaja ei toimi.	<ul style="list-style-type: none"> • Heikko liitäntä verkkovirtaan. • Sähkökatkos. • Kuivausohjelmaa ei ole asetettu. • Laitetta ei ole kytketty päälle. • Vesisäiliö on täynnä. • Luukkua ei ole suljettu kunnolla. 	<ul style="list-style-type: none"> • Tarkasta liitäntä verkkovirtaan. • Tarkista virransyöttö. • Aseta kuivausohjelma. • Kytke laite päälle. • Tyhjennä vesisäiliö. • Sulje luukku huolellisesti.
Rumpukuivaaja ei toimi ja näyttöllä näkyy End .	<ul style="list-style-type: none"> • Pyykki on saavuttanut ohjelman määrittämän kuivaustason. 	<ul style="list-style-type: none"> • Tarkasta, onko ohjelma-asetukset sopivat.
Kuivausaika on liian pitkä ja tulokset eivät ole tyydyttävät	<ul style="list-style-type: none"> • Ohjelma-asetukset väärät. • Suodatin tukossa. • Haihdutin tukossa. • Rumpukuivaaja ylitäytetty. • Pyykki on liian märkä. • Ilmakanava tukossa. 	<ul style="list-style-type: none"> • Varmista, että oikea ohjelma on valittu. • Puhdista suodatinverkko. • Puhdista haihdutin. • Vähennä pyykin määrää. • Linkoa pyykit ennen kuivausta. • Tarkasta ja puhdista ilmanvaihtokanava.
Jäljellä oleva aika näyttöllä pysähtyy tai hyppii.	<p>Jäljellä olevaa aikaa säädetään jatkuvasti seuraavien tekijöiden mukaan.</p> <ul style="list-style-type: none"> • Pyykkityyppi. • Täyttömäärä. • Pyykin kosteustaso. • Ympäristölämpötila. 	<p>Automaattinen säätö on normaali toiminta.</p>

11.1 Valmistelut

- Poista kaikki pakkausmateriaalit, mukaan lukien polystyreenipohja. Avatessasi pakkausta, voit havaita vesipisaroita. Tämä on tavallista johtuen tehtaalla suoritetuista testeistä.



Huomautus

Hävitä pakkausmateriaali ympäristöystävällisesti. Lisätietoja hävittämisestä saat jälleenmyyjältä tai paikallisilta viranomaisilta.



VAROITUS!

Kuivaajan on annettava olla paikallaan kaksi tuntia kuljetuksen ja asennuksen jälkeen.

11.2 Kuljetus ja odotusaika

Kuljeta laitetta vain vaaka-asennossa. Huoltovapaa voiteluöljy sijaitsee kompressorin kotelossa. Tämä öljy voi valua ulos suljetusta putkijärjestelmästä, jos laite kallistuu kuljetuksen aikana. Ennen kuin laite liitetään virransyöttöön, odota 2 tuntia, jotta öljy palaisi koteloon.

11-1



11.3 Koneen tasapainotus

Laitte on asennettava tasaiselle ja tukevalle pinnalle. Aseta jalat halutulle tasolle (kuva 11-1).

11-2

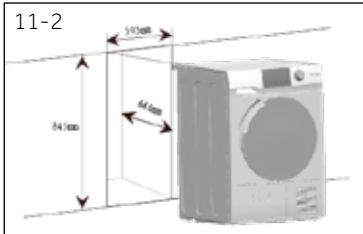

11.4 Asennus työtason alle

Aukon mittojen tulee olla vähintään mittojen mukaiset (kuva 11-2).

1. Aseta laite aukon lähelle. Varmista, että kaikki liitännät ovat käytettävissä ja toimivat.
2. Säädä kaikki jalat tukevan ja tasapainotetun asennon varmistamiseksi.
3. Asenna laite oikein aukkoon.
4. Varmista riittävä ilmanvaihto.

11-3



11.5 Sähköliitäntä

Ennen laitteen liittämistä verkkovirtaan, tarkista että:

- ▶ paikallinen verkkojännite, pistoke ja sulake ovat yhteensopivia laitteen tyyppikilvessä mainittujen arvojen kanssa.
- ▶ pistorasia on maadoitettu, ja ettei jakorasioita tai jatkojohtoja ole käytetty.
- ▶ pistoke ja pistorasia ovat täysin yhteensopivia.
- ▶ **Vain Iso-Britanniassa:** UK-pistoke vastaa BS1363A -standardia.

Liitä virtapistoke pistorasiaan. (Kuva 11-3)



VAROITUS!

Jos verkkojohto on vaurioitunut, se tulee vaihtaa valtuutetun huoltoliikkeen (kts. takuutodistus) toimesta vaaran välttämiseksi.

11.7 Pesukoneen ja kuivaajan pinoaminen

Pesukone ja kuivaaja voidaan pinota tilan säästämiseksi (kuva. 11-4). Jokainen pesukone ei sovellu tähän tarkoitukseen. Lisätietoja, sekä vastaava asennussarja on saatavissa paikalliselta jälleenmyyjältä.

Asennusohjeet toimitetaan sarjan mukana.



11.8 Kuivaajan tasapainotus

On tärkeää, että kuivaaja on tasapainossa koneen tehokkaan ja äänettömän toiminnan varmistamiseksi. Kuivaaja tulee tasapainottaa mahdollisimman lähellä lopullista asennuspaikkaa niin, että se seisoo kaikilla neljällä jalalla. Varmista, että kuivaaja ei keinu mihinkään suuntaan.

1. Kuivaajan tasapainotus sivusuunnassa (kuva 11-5):

- ▶ Sijoita vesivaaka kuivaajan takaosaan keskelle.
- ▶ Säädä takajalkoja, kunnes kuivaaja on tasapainossa sivusuunnassa.
- ▶ Älä koskaan irrota säädettäviä jalkoja kokonaan.

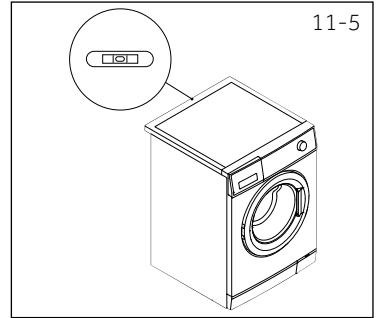

2. Kuivaajan tasapainotus etu-taka suunnassa (kuva 11-6):

- ▶ Aseta vesivaaka vasemmalle puolelle.
- ▶ Säädä vasenta etujalkaa (kierrä alaspäin).
- ▶ Toista toimenpide oikealle jalalle.
- ▶ Painon tulee olla sama molemmalla jalalla.

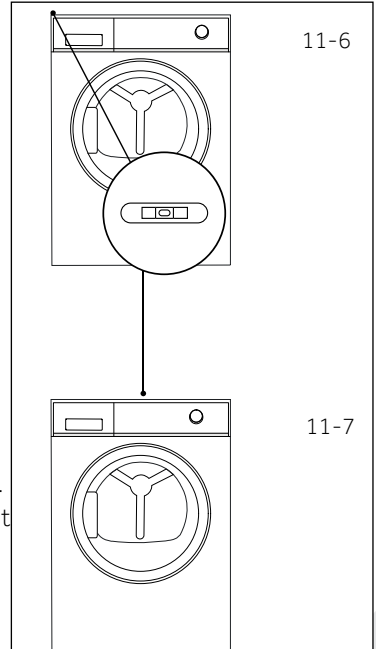

3. Tarkasta uudelleen, että kuivaaja on tasapainossa (kuva 11-7):

- ▶ Sijoita vesivaaka kuivaajan etuosaan keskelle.
- ▶ Varmista, että kuivaaja ei keinu mihinkään suuntaan.
- ▶ Jos kuivaaja ei ole tasapainossa, toista yllä kuvatut vaiheet.

Tasapainotuksen jälkeen, kuivaajan kulmien tulee olla irti lattiasta ja kuivaajan ei saa keinua mihinkään suuntaan.

11.9 Tyhjennys

Kuivaaja on varustettu kondenssiyksiköllä, joka kerää veden kuivausjakson aikana. Tämä vesi kerätään irrotettavaan säiliöön, joka sijaitsee kuivaajan vasemmassa laidassa ylhäällä. Kerätty vesi on tyhjennettävä jokaisen kuivausjakson jälkeen tai se voidaan asettaa tyhjentämään automaattisesti mukana toimitetulla tyhjennysletkulla.

Suosittellemme, että kuivaaja asetetaan automaattiseen tyhjennykseen etenkin, kuin täysiä pyykkimääriä kuivataan, jolloin vesisäiliötä ei tarvitse tyhjentää kuivausjakson aikana.

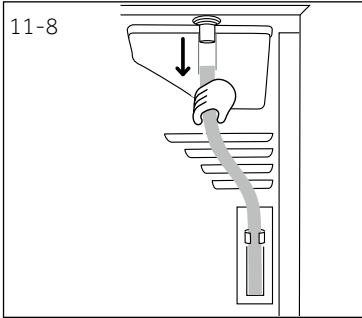

Tyhjennysletkun liitäntä

1. Irrota musta letku liitännästä kuivaajan takaosassa (kuva 11-8).

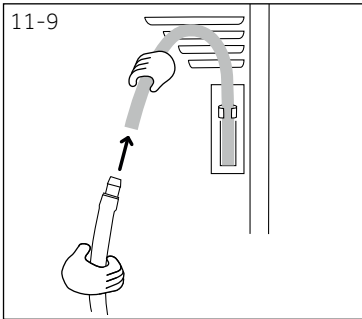

2. Pura letku auki (toimitetaan kuivaajan mukana) ja liitä se mustaan letkuun (kuva 11-9)

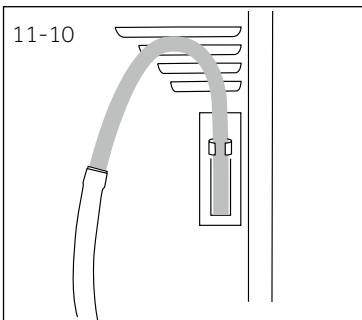

3. Aseta tyhjennysletkun toinen pää altaaseen tai viemäriputkeen (kuva 11-10).

Tuotekortti (EU 392/2012 mukaisesti)

Merkki	Haier			
Malli	HD80-A2939 HD80-A2939S	HD90-A2939 HD90-A2939S	HD100-A2939 HD100-A2939S	HD90-A3939 HD90-A3939S
Nimelliskapasiteetti (kg)	8	9	10	9
Rumpukuivaajan tyyppi	Kondensaattori			
Energiatohokkuusluokka	A++			A+++
Painotettu vuosittainen energiankulutus (AE _c kWh/vuosi) ¹⁾	235	265	286	200
Rumpukuivaaja automaattisella tai ilman	Automaatiikalla			
Normaalin puuvillaohjelman energiankulutus ³⁾ täydellä koneella (kWh/jakso)	1.88	2.10	2.40	1.58
Normaalin puuvillaohjelman energiankulutus ³⁾ osittaisella täytöllä (kWh/jakso)	1.02	1.20	1.29	0.89
Virrankulutus pois päältä tilassa (W)	0.70	0.70	0.70	0.48
Virrankulutus päälle jätettynä (W)	0.75	0.75	0.75	0.62
Päälle jätetty -tilan kesto (min) ²⁾	40			
Vakiokuivausohjelma ³⁾	Puuvilla			
Painotettu vakiokuivausohjelman aika ³⁾ täydellä ja osittaisella koneella (min)	155	180	190	150
Normaalin puuvillaohjelman ohjelma-aika ³⁾ täydellä koneella (min)	215	245	260	200
Normaalin puuvillaohjelman ohjelma-aika ³⁾ osittaisella koneella (min)	120	140	145	118
Kondensaatiotohokkuusluokka ⁴⁾	B			
Painotettu vakiokondensaatiotohokkuus normaaliille puuvillaohjelmalle ³⁾ täydellä ja osittaisella koneella (%)	83	80.8	80.3	85
Normaalin puuvillaohjelman keskimääräinen kondensaatiotohokkuus ³⁾ täydellä koneella	81	80	80	85.5
Normaalin puuvillaohjelman keskimääräinen kondensaatiotohokkuus ³⁾ osittaisella koneella	85	81.5	80.6	84.5
Normaalin puuvillaohjelman painotettu äänentehotas ³⁾ täydellä koneella (dB)	65			
Sisäänrakennettu tai erillinen	Erillinen/sisäänrakennettu			

- 1) Perustuu 160 pesukertaan vakio-oloissa puuvillaohjelmalla täydellä koneella ja osittaisella täytöllä ja pientehotiloissa. Todellinen energiankulutus ohjelmakiertoa varten riippuu laitteen valitusta käyttötavasta.
- 2) Jos käytössä on virranhallintajärjestelmä.
- 3) Tämä ohjelma käytettynä täydellä tai osittaisella täyttömäärällä on vakiokuivausohjelma, johon tiedot tarrassa ja tiedotteessa viittaavat. Tämä ohjelma sopii normaalisti märän puuvillapyykin kuivaamiseen ja on energiatehokkain koskien energiankulutusta puuvillalle.
- 4) Luokka G on tehottomin ja luokka A tehokkain.

Lisätiedot

Virransyöttö (katso arvokilpi) - jännite / virta / syöttö	220-240 V~ 50 Hz/ 2,4/ 550 W (A+++)/ 630 W(A++)
Sallittu ympäristölämpötila	5 °C - 35 °C
Fluorisoitu kasvihuonekaasu	HFC-134a
Tilavuus	0,26 kg (A++) 0,28 kg (A+++)
GWP	1430
Tonna CO ₂ vastaavasta	0,4

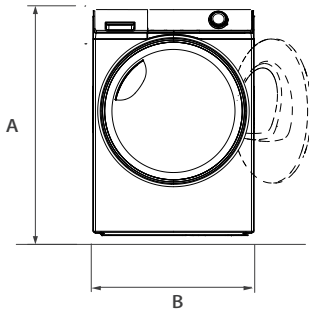

NÄKYMÄ EDESTÄ

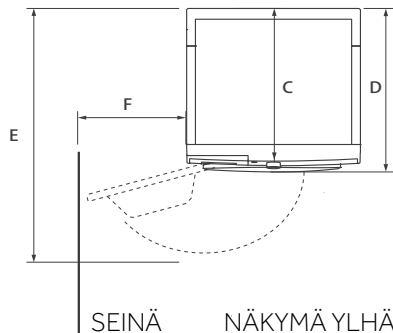

SEINÄ NÄKYMÄ YLHÄÄLTÄ

Tuotteen mitat	HD90/80
A: Tuotteen kokonaiskorkeus mm	850
B: Tuotteen kokonaisleveys mm	595
C: Tuotteen kokonaissyvyys (Pääohjauspaneelin kokoon) mm	600
D: Tuotteen kokonaissyvyys mm	665
E: Avoimen oven syvyys mm	1135
F: Luukun minimietäisyys viereiseen seinään mm	250



Huomautus: Mitat

Pyykkipesukoneen tarkka korkeus riippuu siitä, kuinka kauas jalat ovat ulkona koneen pohjasta. Pyykkipesukoneen asennustilan on oltava vähintään sen mittoja 40 mm leveämpi ja 20 mm syvämpi.

Suosittellemme Haierin asiakaspalvelua ja alkuperäisten varaosien käyttöä.
Jos sinulla on ongelmia laitteesi kanssa, tutustu ensin osioon ONGELMANRATKAISU.

Jos ongelma ei ratkea, ota yhteyttä

- ▶ paikalliseen jälleenmyyjään tai
- ▶ tutustu huolto- ja tukiosioomme osoitteessa www.haier.com, josta löydät puhelinnumerot ja usein kysytyt kysymykset, ja jonka kautta voit tehdä huoltokutsun.

Ottaessasi yhteyttä asiakaspalveluun, varmistu että seuraavat tiedot ovat saatavilla.
Tiedot löytyvät laitteen tyyppikilvestä.

Malli _____

Sarjanumero _____

Tarkista myös tuotteen mukana toimitettu takuukortti, takuuvaatimusten yhteydessä.
Seuraavat eurooppalaiset osoitetiedot on annettu yleisiä liiketoimintatiedusteluja varten:

Eurooppalaiset Haier-osoitetiedot			
Maa*	Osoite	Maa*	Osoite
Italy	Haier Europe Trading SRL Via De Cristoforis, 12 21100 Verese ITALY	Ranska	Haier France SAS 53 Boulevard Ornano – Pleyad 3 93200 Saint Denis RANSKA
SPAIN Portugali	Haier Iberia SL Pg. Garcia Faria, 49-51 08019 Barcelona SPAIN	Belgia-FR Belgia-NL Alankomaat Luxembourg	Haier Benelux SA Anderlecht Route de Lennik 451 BELGIUM
Saksa Itävalta	Haier Deutschland GmbH Konrad-Zuse-Platz 6 81829 München SAKSA	Puola Tšekki Unkari Kreikka Romania Venäjä	Haier Poland Sp. zo.o. Al. Jerozolimskie 181B 02-222 Warszawa PUOLA
Yhdistynyt- kuningaskunta	Haier Appliances UK Co.Ltd. 302 Bridgewater Place Birchwood Park Warrington *Saadaksesi lisätietoja vieraille osoitteessa www.haier.com WA3 6x	Tšekki ja Slovakia	Haier Europe ČR s.r.o. Sokolovská 651/136a, 186 00 Praha 8 Karlín Czech Republic

*Saadaksesi lisätietoja vieraille osoitteessa www.haier.com

HD80-A2939/HD80-A2939S/HD90-A2939/HD90-A2939S/HD100-A2939/HD100-A2939S/HD90-A3939/HD90-A3939S

Haier





Manuel d'utilisation

Sèche-linge avec pompe à chaleur

HD80-A2939

HD80-A2939S

HD90-A2939

HD90-A2939S

HD100-A2939

HD100-A2939S

HD90-A3939

HD90-A3939S

FR

Haier

Nous vous remercions d'avoir acheté un produit Haier.

Veillez lire attentivement ces instructions avant d'utiliser l'appareil. Ces instructions sont des informations utiles vous permettant de mieux exploiter cet appareil, et vous assurer une installation, une utilisation et un entretien sécurisés et adéquats.

Veillez conserver ce manuel dans un endroit approprié afin de toujours vous y référer pour une utilisation sécurisée et adéquate de l'appareil.

Si vous devez vendre, donner ou abandonner l'appareil pour cause de déménagement, assurez-vous également de laisser ce manuel afin que le prochain utilisateur puisse maîtriser l'appareil, notamment les règles de sécurité.

Légende



Avertissement ! – Consignes de sécurité importantes



Généralités et conseils



Informations sur l'environnement

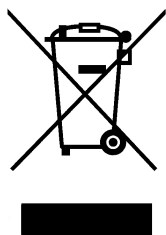

Mise au rebut

Contribuez à la protection de l'environnement et de la santé humaine. Veuillez mettre les emballages au rebut dans les contenants prévus pour leur recyclage. Contribuez à recycler les déchets d'appareils électriques et électroniques. Veuillez à ne pas mettre au rebut les appareils ayant ce symbole avec les déchets ménagers. Veuillez déposer l'appareil dans votre usine de recyclage locale ou prendre contact avec votre bureau municipal.



AVERTISSEMENT !

Risque de blessure ou d'asphyxie !

Débranchez l'appareil de toute alimentation principale. Coupez les câbles primaires et mettez-les au rebut. Enlevez le verrou de la porte pour éviter qu'un enfant ou un animal domestique ne soit coincé dans l'appareil.



AVERTISSEMENT !

Afin d'éviter un risque dû à la remise à zéro intempestive du coupe-circuit thermique, cet appareil ne doit pas être alimenté à travers un dispositif de commutation externe, comme un temporisateur, ou connecté à un circuit qui est régulièrement activé et désactivé par les services publics.

1-Consignes de sécurité.....	4
2-Utilisation prévue.....	7
3-Description de l'appareil.....	8
4-Panneau de commande.....	9
5-Programmes.....	12
6-Consommation.....	13
7-Conseils et astuces.....	14
8-Utilisation quotidienne.....	16
9-Entretien et nettoyage.....	20
10-Dépannage.....	22
11-Installation.....	24
12-Informations techniques.....	27
13-Service à la Clientèle.....	29



AVERTISSEMENT !

Avant la première utilisation

- ▶ vérifiez qu'il n'a eu aucun dommage lié au transport.
- ▶ Retirez tous les emballages et tenez-les hors de portée des enfants.
- ▶ Il faut toujours au moins deux personnes pour la manipulation de l'appareil, car il est lourd.

Utilisation quotidienne

- ▶ Cet appareil peut être utilisé par des enfants âgés d'au moins 8 ans, ainsi que par des personnes ayant des capacités physiques, sensorielles ou mentales réduites ou sans expérience ni connaissances, si elles sont encadrées ou formées à l'utilisation sécurisée de l'appareil et comprennent les risques y relatifs.
- ▶ Tenez les enfants de moins de 3 ans hors de portée de l'appareil, sauf s'ils sont en permanence surveillés.
- ▶ Les enfants ne doivent pas jouer avec l'appareil.
- ▶ Assurez-vous que la pièce est sèche et bien ventilée. La température ambiante doit être comprise entre 5 et 35 °C.
- ▶ Évitez d'obstruer les ouvertures de ventilation situées au bas de l'appareil avec un tapis ou un objet similaire.
- ▶ La zone autour de l'appareil ne doit pas contenir de poussière ni de peluche.
- ▶ Assurez-vous que seul le linge se trouve dans l'appareil, et non des animaux domestiques ou des enfants, avant toute utilisation.
- ▶ Ne touchez la fiche d'alimentation qu'avec les mains sèches et évitez de toucher ou d'utiliser l'appareil si vous êtes pieds nus ou si vos mains ou pieds sont mouillés ou humides.
- ▶ Évitez de sécher des articles non lavés.
- ▶ Assurez-vous de ne pas dépasser la charge maximale lors du chargement.
- ▶ Retirez tous les objets tels que les briquets et les allumettes des poches.
- ▶ Utilisez des assouplissants ou des produits similaires tel que spécifié sur l'emballage du fabricant.
- ▶ Évitez d'utiliser ou de ranger des sprays inflammables ou des gaz inflammables à proximité de l'appareil.
- ▶ Évitez de déposer des objets lourds ou des sources de chaleur ou d'humidité sur l'appareil.
- ▶ Tenez la fiche et non le câble pour débrancher l'appareil.
- ▶ Ne touchez pas la façade arrière et le tambour lorsque l'appareil est en marche ; ils sont chauds.

**AVERTISSEMENT !****Utilisation quotidienne**

- ▶ Évitez de sécher les articles suivants dans l'appareil :
 - ▶ Les articles qui ne sont pas lavés.
 - ▶ Les articles contaminés par des substances inflammables telles que l'huile de cuisson, l'acétone, l'alcool, le benzène, l'essence, le kérosène, les détachants, la térébenthine, les cires, les décapants de cire ou d'autres produits chimiques. Les fumées peuvent provoquer un incendie ou une explosion. Commencez toujours par laver ces articles à la main dans de l'eau chaude avec une quantité supplémentaire de détergent, puis faites-les sécher en plein air avant de les sécher dans l'appareil.
 - ▶ Les articles contenant des matériaux de rembourrage ou de remplissage (par exemple, les coussins, les vestes), car ils peuvent s'enflammer.
 - ▶ Les articles tels que le caoutchouc mousse (mousse de latex), les bonnets de douche, les textiles imperméables, les articles à dos en caoutchouc et les vêtements ou oreillers. Les oreillers munis de coussinets en caoutchouc mousse ne doivent pas être séchés dans le sèche-linge.
- ▶ Ne buvez pas de l'eau condensée.
- ▶ Ne pas utiliser l'appareil sans que le filtre à peluches ou le filtre du condenseur ne soit en place ou lorsque le filtre est endommagé.
- ▶ Notez que la dernière phase du cycle de séchage se déroule sans chaleur (cycle de refroidissement) afin d'assurer le maintien des vêtements à une température qui ne les endommage pas.
- ▶ Ne laissez pas l'appareil sans surveillance pendant son utilisation pendant un certain temps. Si une longue absence est prévue, interrompez le cycle de séchage en arrêtant l'appareil et en le débranchant du secteur.
- ▶ N'éteignez pas l'appareil si le cycle de séchage n'est pas terminé, à moins que tous les articles ne soient rapidement retirés et répartis de manière à ce que la chaleur puisse être libérée.
- ▶ Arrêtez l'appareil à la fin de chaque programme de séchage pour économiser l'électricité et pour des raisons de sécurité.

Entretien et nettoyage

- ▶ Assurez-vous que les enfants sont sous surveillance lors du nettoyage et de l'entretien.
- ▶ Débranchez l'appareil de l'alimentation électrique avant d'entreprendre tout entretien.



AVERTISSEMENT !

Entretien et nettoyage

- ▶ Nettoyez le filtre à peluches et le filtre du condenseur à la fin de chaque programme (voir ENTRETIEN ET NETTOYAGE).
- ▶ N'utilisez pas un pulvérisateur d'eau ou nettoyant à vapeur pour nettoyer l'appareil.
- ▶ N'utilisez pas de produits chimiques industriels pour nettoyer l'appareil.
- ▶ Faites remplacer le cordon d'alimentation endommagé par le fabricant, son représentant ou par des personnes qualifiées uniquement afin d'éviter tout risque.
- ▶ N'essayez pas de réparer vous-même l'appareil. En cas de réparation, veuillez contacter notre service clientèle.

Installation

- ▶ Choisissez un emplacement qui permet d'ouvrir complètement la porte. N'installez pas le sèche-linge derrière une porte verrouillable, coulissante ou une porte avec charnières sur le côté opposé de la porte du sèche-linge, car elle peut empêcher la porte de l'appareil de s'ouvrir complètement.
- ▶ Installer l'appareil dans un endroit bien aéré et sec.
- ▶ N'installez jamais l'appareil à l'extérieur dans un endroit humide, ou dans un lieu qui serait sujet à des fuites d'eau, comme en dessous ou à proximité d'un bloc-évier. En cas de fuite d'eau, coupez l'alimentation électrique et laissez le lave-linge sécher naturellement.
- ▶ Installez ou utilisez l'appareil uniquement dans des endroits où la température est supérieure à 5 °C.
- ▶ Évitez de placer l'appareil directement sur un tapis ou près d'un mur ou d'un meuble.
- ▶ Évitez d'exposer l'appareil à des gelées, à la chaleur, aux rayons directs du soleil ou à proximité de sources de chaleur (p. ex. poêles, appareils de chauffage).
- ▶ Vérifiez que les informations électriques sur la plaque signalétique sont conformes à l'alimentation électrique. Si ce n'est pas le cas, veuillez contacter un électricien.
- ▶ N'utilisez pas des adaptateurs multiprises et des rallonges.
- ▶ Assurez-vous que le cordon d'alimentation et la prise ne sont pas endommagés. S'ils sont endommagés, veuillez les faire remplacer par un électricien.
- ▶ Pour l'alimentation électrique, utilisez une prise avec terre différente, facilement accessible après l'installation. Mettez à la terre cet appareil.
- ▶ Uniquement pour le Royaume-Uni : Le câble d'alimentation de l'appareil comprend une fiche dotée de 3 fils (mise à la terre) respectant les normes de la prise à 3 fils (mise à la terre). Ne coupez jamais ou ne démontez jamais le troisième fil (mise à la terre). Une fois l'appareil installé, la prise doit être accessible.

Utilisation prévue

Le présent appareil est destiné au séchage des objets ayant été lavés dans une solution aqueuse et dont l'étiquette d'entretien du fabricant indique qu'ils conviennent au séchage en tambour.

Il est également conçu exclusivement pour un usage domestique à l'intérieur de la maison. Il n'est pas destiné à un usage commercial ou industriel. Aucune modification ou altération de cet appareil n'est autorisée. L'utilisation inappropriée vous expose à des risques et à la perte de tous les droits de garantie et de responsabilité.

Normes et directives



Ce produit répond aux exigences de toutes les directives CE applicables ainsi que les normes harmonisées correspondantes, qui prévoient le marquage CE.



Remarque

L'appareil contient le gaz à effet de serre fluoré HFKW-134a (GWP : 1430). Ce gaz est hermétiquement scellé.



Utilisation respectueuse de l'environnement

- ▶ **Drainage complet** : Essorez le linge à une vitesse d'essorage maximale.
- ▶ **Charge maximale** : Utilisez la quantité de remplissage maximale indiquée dans le tableau des programmes, sans toutefois surcharger le sèche-linge. Afin de profiter de la charge maximale, le linge à sécher via l'option « READY to STORE » peut être séché au préalable via l'option « READY to IRON ». À la fin du programme, retirez le linge à sécher et séchez complètement le linge restant.
- ▶ **Détendez le linge** : Secouez le linge avant de le mettre dans le sèche-linge.
- ▶ **Éviter de trop le sécher** : Un séchage excessif n'est pas conseillé. Sélectionnez un programme ainsi qu'un niveau de séchage approprié.
- ▶ **Pas d'adoucissant** : N'utilisez pas d'adoucissant lors du lavage afin d'éviter que le linge ne devienne duveteux et mou dans le sèche-linge.
- ▶ **Nettoyage des filtres à peluches** : Nettoyez les filtres à peluches après chaque cycle.
- ▶ **Ventilation** : Assurez-vous que l'appareil est suffisamment ventilé (voir INSTALLATION).
- ▶ **Réutilisation de l'eau condensée** : L'eau condensée recueillie peut être utilisée dans le fer à repasser à vapeur. Elle doit être filtrée au préalable à l'aide d'un tamis fin ou d'un papier filtre à café. Les particules fines seront retenues par le filtre.

i Remarque :

En raison des modifications techniques et des divers modèles, les illustrations des chapitres suivants peuvent être différentes de votre modèle.

3.1 Description de l'appareil

Partie avant (Fig. 3-1) :

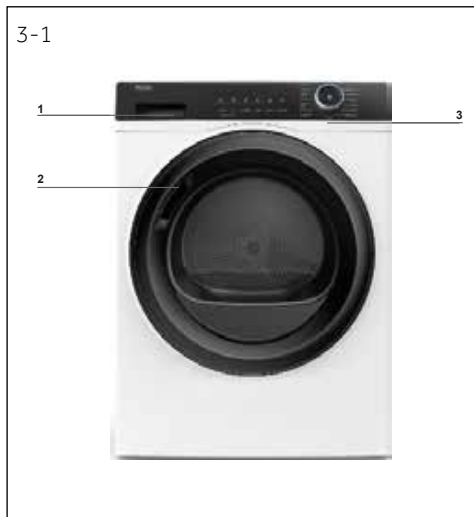

- 1 Réservoir d'eau
- 2 Porte du sèche-linge
- 3 Panneau de commande

Côté arrière (Fig. 3-2) :



- 4 Cordon d'alimentation
- 5 Plaque arrière
- 6 Sortie de drainage
- 7 Pieds ajustables

3.2 Accessoires

Vérifiez les accessoires et la documentation suivant cette liste (Fig. 3-3) :



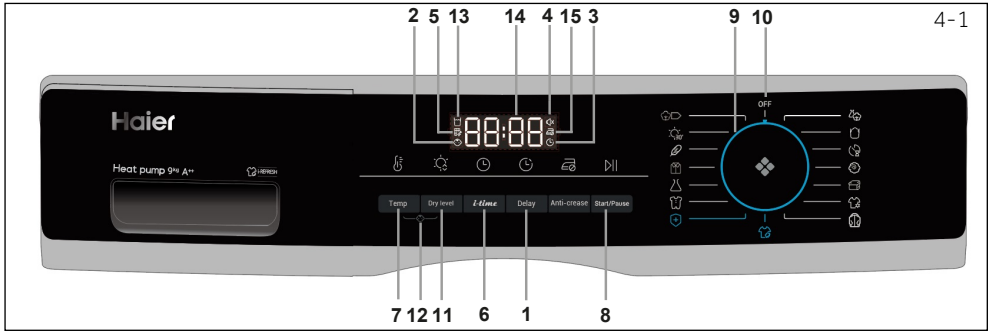

- | | | | | | |
|---|---|----|--------------------------------------|----|------------------------------|
| 1 | Touche du retardateur | 7 | Touche Temp. | | de séchage) |
| 2 | Indicateur de verrouillage pour enfants | 8 | Bouton Démarrage/ Pause | 12 | Bouton Sécurité enfant |
| 3 | Indicateur de la Fin différée | 9 | Sélecteur des programmes | 13 | Indicateur de réservoir vide |
| 4 | Indicateur sonore | 10 | Bouton d'alimentation | 14 | Affichage |
| 5 | Indicateur de nettoyage du filtre | 11 | Bouton Dry Level (Niveau de séchage) | 15 | Indicateur Anti-froissage |
| 6 | Touche Minuterie | | | | |

4.1 Bouton de temporisation

Fonction de retardement pour un démarrage différé, appuyez sur le bouton pour régler le temps (de 0 à 12 heures). Lors de l'activation, l'icône de l'indicateur (Fig.4-2) s'allume.

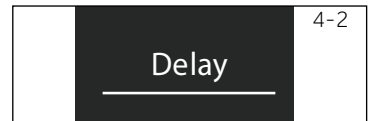

Remarque

Cette fonction doit être réglée après avoir arrêté toutes les options. Au cas contraire, elle sera automatiquement désactivée si vous tournez ce bouton ou si vous l'enfoncez.

4.2 Indicateur de verrouillage pour enfant

La sécurité enfants est conçue pour empêcher les enfants de modifier le réglage du programme. Pour activer cette fonction, après le démarrage d'un cycle, appuyez simultanément sur les boutons Niveau de séchage et Température (Fig. 4-3) pendant 3 secondes jusqu'à ce que l'icône de l'indicateur s'allume. Pour la désactiver, appuyez à nouveau sur ces 2 boutons pendant 3 secondes.

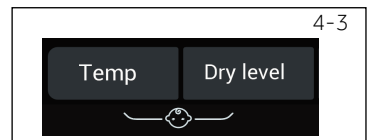

Remarque

La fonction n'est pas désactivée automatiquement à la fin du cycle ou lorsque l'alimentation électrique est interrompue.

4.3 Indicateur de temporisation

Lorsque vous sélectionnez le programme de temporisation (Fig. 4-4), il s'allume.

4.4 Indicateur de sonnerie

L'alarme est conçue pour alerter les utilisateurs avec un son semblable à un bip. Il est désactivé par défaut. Pour activer la fonction d'alarme, appuyez simultanément sur les boutons Delay et i-time pendant 3 secondes ou jusqu'à ce que vous entendiez un bip sonore. Pour la désactiver, appuyez à nouveau sur ces 2 boutons pendant 3 secondes.



4-6



4.5 Indicateur de nettoyage du filtre

Cet indicateur est conçu pour rappeler aux utilisateurs de nettoyer le filtre avant de l'utiliser. Lorsque cette icône (voir ig. 4-6) s'allume, les utilisateurs doivent nettoyer le filtre avant de l'utiliser. Pour les étapes de nettoyage, voir la section Nettoyage du filtre à charpie ou Nettoyage du filtre du condenseur de ce manuel.I.



Remarque

Après chaque cycle, l'indicateur clignote pour rappeler le nettoyage des filtres.

4-7



4.6 Touche de i-time

Cette fonction est conçue pour permettre aux utilisateurs de régler la durée du cycle en fonction de leurs besoins personnels. Cette fonction ne peut être utilisée que dans le cadre des programmes Timer et i-Refresh. Ce bouton peut également être utilisé pour régler la durée de la fonction Délai.

4-8



4.7 Touche Temp.

Ce bouton permet de régler la température de séchage en fonction des besoins ou des exigences personnelles. Il existe 4 niveaux et l'affichage correspondant est indiqué ci-dessous :

- [-] Température élevée.
- [-] Température moyenne.
- [-] Température basse..
- [0 0] Air frais.

4-9

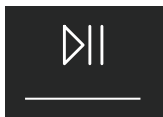

4.8 Bouton Démarrage/Pause

Appuyez sur ce bouton (Fig. 4-9) pour lancer un cycle de séchage. Appuyez à nouveau sur ce bouton pour mettre en pause le cycle de séchage - le voyant clignote. Appuyez à nouveau sur ce bouton pour continuer.

4-10

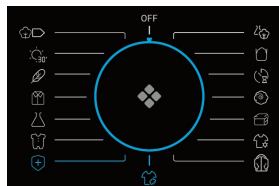

4.9 Bouton des programmes

Sélectionnez l'un des 15 programmes à l'aide de ce bouton le bouton OFF n'est pas inclus (Fig. 4-10). Voir la section « Modes de programmes » du manuel pour plus d'informations.

4-11

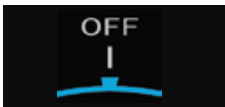

4.10 Bouton d'alimentation

Tournez le bouton sur n'importe quelle position (en dehors de la position OFF) afin de démarrer la machine. Tournez le bouton sur la position OFF pour éteindre la machine(Fig. 4-11).

4.11 Bouton Dry Level (Niveau de séchage)

Appuyez sur ce bouton (Fig. 4-12) pour régler la teneur en humidité finale du linge à la fin du cycle. L'affichage se présente comme suit :

- ⌌ - 3 Prêt pour le stockage
- ⌌ - 2 Prêt à porter
- ⌌ - 1 Prêt à repasser

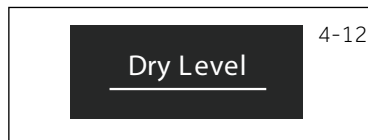

4.12 Bouton Sécurité enfant

Pour activer la fonction Sécurité enfant après le démarrage d'un cycle, appuyez sur les 2 boutons (Fig. 4-13) pendant 3 secondes jusqu'à ce que l'icône d'indicateur s'allume. Pour désactiver cette fonction, appuyez à nouveau sur les 2 boutons pendant 3 secondes.

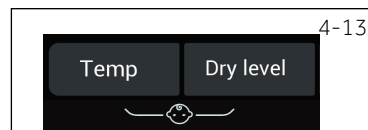

4.13 Indicateur de réservoir vide

Cet indicateur est conçu pour rappeler aux utilisateurs que le réservoir d'eau doit être vidé (Fig. 4-14). Important : Vidangez le réservoir d'eau après chaque cycle de séchage. Voir la section Vidange du réservoir d'eau du manuel.



4.14 Écran

L'écran affiche le temps restant, le temps de retard et d'autres informations connexes (Fig. 4-15).

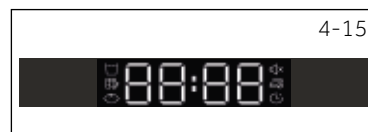

Remarque

Le temps restant est une valeur par défaut ; il est recalculé en fonction des réglages supplémentaires du Programme et de la teneur en eau du linge.

4.15 Indicateur Anti-froissage

La fonction anti-froissement est conçue pour aider à éliminer les plis des vêtements. Le tambour tourne après le cycle de séchage pour étirer les vêtements, de sorte qu'il n'est pas nécessaire de s'inquiéter d'oublier de sortir les vêtements. La fonction anti-froissement est désactivée par défaut (Fig.4-16). Après avoir sélectionné le programme, l'icône s'allume, lorsque le cycle de séchage se termine, le tambour continue à tourner pendant 1-12 heures supplémentaires avec un vent froid. L'utilisateur peut l'arrêter à tout moment en ouvrant la porte ou en éteignant la machine.



5-Programmes

FR



Programme	Degré de séchage par défaut	Linge	Charge max. en kg			Temps par défaut	Température
			8	9	10		
 Coton*	Prêt à porter	Pour les vêtements ou manteaux en coton	8	9	10	02:30	60 - 65 °C
 Mixte	Prêt pour le stockage	Pour les mélanges secs avec plus d'un tissu	5	6	6,6	02:30	60 - 65 °C
 Synthétique	Prêt à porter	Pour ces synthétiques	4	4,5	5	01:30	50 - 55 °C
 Rapide 30'	/	Une durée fixe de 30 minutes de séchage	0,5	0,5	0,5	00:30	50 - 55 °C
 Minuterie	/	Pour les tissus mélangés et les utilisateurs peuvent décider eux-mêmes du temps de séchage	-	-	-	00:40	50 - 55 °C
 Délicat	Prêt à porter	Pour les tissus délicats comme la soie, les sous-vêtements, etc.	2	2	2	01:00	50 - 55 °C
 Baby Care	Prêt pour le stockage	Pour les vêtements et sous-vêtements de bébé qui doivent être stérilisés à haute température.	3	4	4,4	01:20	60 - 65 °C
 Laine	/	Pour les vêtements en laine	3	3	3	00:30	50 - 55 °C
 Réchauffement	/	Un cycle de séchage rapide pour déshumidifier les vêtements et les rendre chauds et confortables à porter	4	5	5,5	00:30	50 - 55 °C
 Couette	/	Pour remplir les vêtements avec des plumes	1	1	1	01:30	60 - 65 °C
 Linge de sport	Prêt à porter	Pour les vêtements de sport	4	4,5	5	01:30	60 - 65 °C
 i-Refresh**)	/	Un cycle de séchage fixe de 30 minutes pour rafraîchir les vêtements et les stériliser.	-	-	-	00:30	50 - 55 °C
 Volumineux	Prêt pour le stockage	Pour les articles lourds et volumineux comme les draps de lit ou les serviettes, etc.	4	4,5	5	02:00	60 - 65 °C
 Chemise	Prêt à porter	Spécial pour les chemises avec un réglage par défaut anti-froissement d'une heure	4	4,5	5	00:40	60 - 65 °C
 Hygiénique	Prêt pour le stockage	Pour les tissus comme le coton, le mixte, le sport et ainsi de suite. Les tissus comme la laine, la soie, les chemises, les duvets ne sont pas suggérés.	-	-	-	03:30	60 - 65 °C

*) En ce qui concerne le réglage du programme d'essai EN 61121, nous vous recommandons de purger l'eau condensée à l'extérieur l'aide du tuyau de vidange lorsque vous séchez une charge complète avec le programme **Coton**. Cela vous évitera de vidanger le réservoir d'eau pendant le fonctionnement du programme.

)) I-Refresh est une fonction brevetée par Haier qui vise à supprimer les odeurs et les plis, à éliminer les bactéries et les acariens ainsi qu'à rafraîchir les vêtements en peu de temps. En tournant et en secouant, le vent souffle pour rafraîchir et étirer les vêtements, même les vêtements délicats et les tissus non lavés peuvent être bien entretenus. Cette fonction est définie comme un cycle de séchage fixe de 30 minutes.

Technologie de pompe à chaleur

Le sèche-linge à condensation avec échangeur de chaleur est remarquable en termes de consommation d'énergie efficace. Il s'agit de valeurs indicatives déterminées dans des conditions standard. Les valeurs peuvent différer de celles indiquées selon la surtension et la sous-tension, le type de tissu, la composition du linge à sécher, l'humidité résiduelle dans le tissu et la taille de la charge.

Programme Coton / Lin (10kg A++)	Vitesse d'essorage en tr/min	Humidité résiduelle en %	Heure (Time) en h : min	Consommation consommation en kWh
Prêt pour le stockage 	1000	env. 60	04 : 40	2,34
Prêt à porter 	1000	env. 60	04 : 29	1,98
Prêt à repasser 	1000	env. 60	03 : 18	1,62



Utilisation respectueuse de l'environnement

- ▶ Essorez le linge autant que possible avant de le mettre dans le sèche-linge.
- ▶ Évitez de surcharger le sèche-linge.
- ▶ Secouez le linge avant de le mettre dans le sèche-linge.
- ▶ Choisissez un programme de séchage approprié. Assurez-vous que le linge n'est pas séché plus longtemps que nécessaire.
- ▶ Veillez à utiliser le sèche-linge avec des filtres nettoyés.

7.1 Linge amidonné

Le linge amidonné laisse des tâches d'amidon dans le tambour et ne convient pas au sèche-linge.

7.2 Adoucissant

N'utilisez pas d'adoucissant lors du lavage afin d'éviter que le linge ne devienne mou et duveteux dans le sèche-linge.

7.3 Chiffons d'entretien doux

L'utilisation de « chiffons d'entretien doux » peut entraîner un revêtement sur les filtres à peluches. Cela peut conduire au blocage des filtres. À cet effet, nous recommandons soit d'éviter d'ajouter les chiffons d'entretien doux, soit de choisir une autre marque. Dans l'un des deux cas, veuillez respecter les instructions du fabricant.

7.4 Remplissage en petites quantités

Pour une quantité inférieure à 1,0 kg, le programme « Minuteur » doit être sélectionné, car le balayage automatique du niveau de séchage ne peut être capturé que de manière imprécise.

7.5 Ouverture de la porte.

La porte doit être entrouverte pendant la période de non-utilisation, de sorte que le joint de porte reste en place indéfiniment.

7.6 Volet d'entretien

Assurez-vous que le volet d'entretien est toujours fermé pendant le fonctionnement.

7.7 Protection contre les plis

Si à la fin du programme, le linge n'est pas retiré, le tambour se déplace de temps en temps pour éviter les plis. La phase de protection contre les plis dure environ 60 minutes.

7.8 Le linge à repasser

doit être séché jusqu'au niveau PRÊT à REPASSER. Cela facilite le repassage manuel ou à l'aide d'une machine à repasser.

7.9 Temps restant

La durée du programme dépend des facteurs suivants : le type de tissu, la quantité de remplissage, la capacité d'absorption, le niveau de séchage souhaité, ainsi que la vitesse d'essorage de la machine à laver. Ces facteurs sont enregistrés par des dispositifs électroniques pendant le programme et le temps restant est réglé en conséquence.

7.10 Les vêtements extrêmement larges

ont tendance à s'enrouler. Si le niveau de séchage souhaité n'a donc pas pu être atteint, détendez le linge et séchez-le à nouveau avec le programme de minuterie (MINUTEUR).

7.11 Surtout les tissus délicats

Les textiles pouvant facilement rétrécir ou perdre leur forme, ainsi que les bas de soie, la lingerie, etc. ne doivent pas être introduits dans le sèche-linge. Mettez les vêtements délicats dans le sac à linge et évitez de trop les sécher.

7.12 Les maillots et les tricots

Doivent être séchés en mode PRÊT à REPASSER pour éviter tout rétrécissement. Un étirement ou une mise en forme subséquente doit être effectué.

7.13 Signal sonore

Une alerte sonore retentit :

- ▶ lorsque le réservoir d'eau est plein
- ▶ en cas de dysfonctionnement.

En outre, l'alerte sonore peut également être sélectionnée selon les cas suivants :

- ▶ à la fin d'un programme ;
- ▶ lorsque vous appuyez sur un bouton ;
- ▶ lorsque vous tournez le sélecteur de programme ;

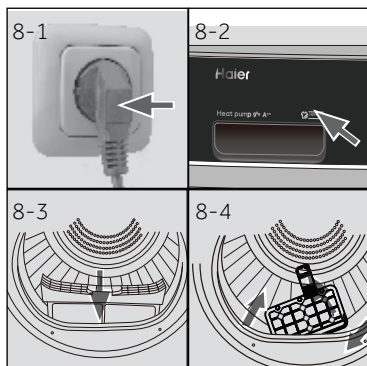

8.1 Préparation de l'appareil

1. Raccordez l'appareil à une alimentation (220 V à 240 V~/50 Hz) (Fig. 8-1). Veuillez également consulter la section INSTALLATION.
2. Assurez-vous que :
 - ▶ le réservoir d'eau est vide ou bien installé. (Fig. 8-2).
 - ▶ le filtre à peluches est propre et bien installé. (Fig. 8-3).
 - ▶ le filtre du condenseur est propre et bien installé (Fig. 8-4).

8.2 Préparation du linge

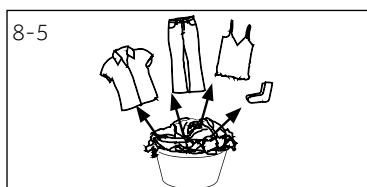

- ▶ Triez les vêtements en fonction du tissu (coton, synthétique, laine, etc.). Seulement du linge sec qui a été filé.
- ▶ Retirez des poches tous les objets pointus ou inflammables tels que les clés, les briquets et les allumettes. Retirez les objets décoratifs plus durs tels que les broches.
- ▶ Fermez les fermetures éclair et les crochets, veillez à ce que les boutons soient bien cousus et placez les petits articles tels que les chaussettes, les soutiens-gorge, etc. dans un sac de lavage.
- ▶ Dépliez les grandes pièces de tissu telles que les draps de lit, les nappes, etc.
- ▶ Suivez les instructions indiquées sur l'étiquette du linge et séchez uniquement les vêtements séchables à la machine.

Conseils :

- ▶ Séparez les vêtements blancs des vêtements de couleur.
- ▶ Déroulez les vêtements de grande taille tels que les draps de lit, les nappes, etc.
- ▶ Le linge de lit et les taies d'oreiller doivent être boutonnés, pour éviter que les petites particules ne s'accumulent à l'intérieur.
- ▶ Fermez les fermetures à glissière et les crochets, ainsi que les ceintures détachées dénuées de pièces métalliques, de ficelles de tablier, etc.
- ▶ Mettez les petits articles tels que les chaussettes, les ceintures, les soutiens-gorge, etc. dans un sac de lavage.
- ▶ Assurez-vous que tous les boutons sont bien cousus.
- ▶ Cousez ou enlevez les pièces métalliques détachées des vêtements, telles que les boutons en métal, les nœuds des soutiens-gorge avant de les insérer. Sinon, ces pièces peuvent provoquer de bruits et endommager le tambour.
- ▶ Ne séchez pas trop le linge facile à entretenir. Risque de plis. Procédez au dernier séchage à l'air.
- ▶ Les tricotés (par ex. T-shirts, sous-vêtements) s'accumulent parfois pendant le séchage. N'utilisez que le niveau de séchage READY to IRON, puis changez de mode.
- ▶ Pour les vêtements pré-séchés, multicouches ou pour le séchage final, la minuterie (MINUTEUR) doit être définie.

Référence de charge

Drap de lit (une pièce)	Coton	Environ 800 g
Vêtements en tissu mélangé	/	Environ 800 g
Vestes	Coton	Environ 800 g
Jeans	/	Environ 800 g
Ensembles	Coton	Environ 950 g
Pyjamas	/	Environ 200 g
Chemises	/	Environ 300 g
Chaussettes	Tissus mélangés	Environ 50 g
T-Shirts	Coton	Environ 300 g
Sous-vêtements	Tissus mélangés	Environ 70 g

8.3 Chargement de l'appareil

- ▶ Détendez, puis insérez le linge pré-trié.
- ▶ Ne surchargez pas l'appareil.
- ▶ Fermez bien la porte. Assurez-vous qu'aucun linge n'est pincé.

8.4 Retrait et ajout du linge

Vous pouvez interrompre le programme à tout moment pour retirer ou ajouter du linge.

- ▶ Ouvrez la porte. Le cycle s'arrête.
Faites attention en retirant ou en ajoutant du linge ! Il est possible que l'intérieur du tambour ou le linge lui-même soit chaud, de sorte qu'il y a risque de brûlures.
- ▶ Pour poursuivre le programme, appuyer sur la touche « Démarrer/Pause » après avoir fermé la porte.

**MISE EN GARDE !**

Les articles non textiles, desserrés ou tranchants peuvent causer des dysfonctionnements ainsi qu'endommager les vêtements et l'appareil.

**AVERTISSEMENT !**

Évitez d'arrêter le sèche-linge avant la fin du cycle de séchage à moins que tous les éléments soient rapidement enlevés et dispersés pour dissiper la chaleur.

8.5 Chargement du sèche-linge

1. Placez le linge uniformément dans le tambour en veillant à ne pas surcharger le sèche-linge.
2. Tournez le bouton sur n'importe quelle position (en dehors de la position OFF) afin de démarrer la machine (Fig. 8-7).



8-7

Remarque

Les adoucissants ou produits similaires doivent être utilisés conformément aux instructions du fabricant.

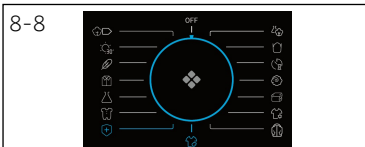

8.6 Définir le programme et démarrer

1. Sélectionnez l'un des 15 programmes à l'aide de ce bouton (le bouton OFF n'est pas inclus) (Fig. 8-8), et ses paramètres par défaut seront affichés.
2. Réglez les fonctions telles que la température, le retardateur. Ensuite, appuyez sur le bouton Démarrage/Pause (Fig. 8-9) pour lancer le cycle de séchage.



8.7 Fin du cycle de séchage

Le sèche-linge cesse de fonctionner automatiquement une fois le cycle terminé. L'écran affiche FIN pendant 5 S environ. Ouvrez la porte du sèche-linge et retirez vos vêtements. Si les vêtements ne sont pas sortis, la fonction infroissable démarre automatiquement et l'écran affiche 0:00 (Cette fonction n'est disponible que pour certains programmes).

1. Tournez le bouton sur la position OFF pour éteindre la machine (Fig. 8-10).
2. Débranchez le sèche-linge de la prise de courant (Fig. 8-11).
3. Vidangez le réservoir d'eau après chaque cycle de séchage (Fig. 8-12).
4. Nettoyez le filtre à peluches après chaque cycle de séchage (Fig. 8-13).
5. Nettoyez le filtre du condenseur après chaque cycle de séchage (Fig. 8-14).



Tableau d'entretien

Lavage					
 95	Lavable jusqu'à 95 °C Programme normal	 60	Lavable jusqu'à 60°C programme normal	 60	Lavable à 60 °C maximum programme pour linge délicat
 40	Lavable jusqu'à 40°C Programme normal	 40	Lavable jusqu'à 40°C programme doux	 40	Lavable jusqu'à 40°C programme très doux
 30	Lavable jusqu'à 30°C programme normal	 30	Lavable jusqu'à 30°C programme doux	 30	Lavable jusqu'à 30°C programme très doux
	Lavage à la main max. 40 °C		Ne pas laver		
Blanchiment					
	Blanchiment autorisé		Oxygène unique- ment/ non chloré		Ne pas blanchir
Séchage					
	Sèche-linge autorisé température normale		Sèche-linge autorisé température basse	 Ne pas passer au sèche-linge	
	Séchage sur corde		Séchage à plat		
Repassage					
	Repassage à une température maxi- male jusqu'à 200 °C		Repassage à une température moyenne de 150°C	 Repassage à une température basse jusqu'à 110 °C ; sans vapeur (le repassage à la vapeur peut pro- voquer des dom- mages irréversibles)	
	Ne pas repasser				

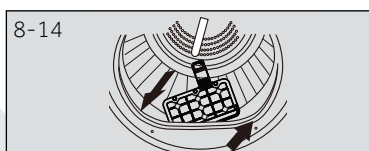
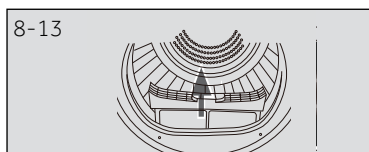
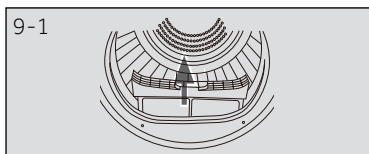

9.1 Nettoyage du filtre à peluches

Nettoyez le filtre à peluches après chaque cycle de séchage.

1. Retirez le filtre à peluches du tambour (Fig. 9-1).
2. Ouvrez le filtre à peluches (Fig. 9-2).

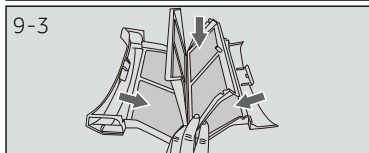
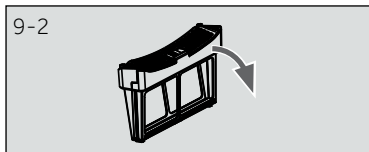

3. Retirez les résidus de peluches du filtre à peluches (Fig. 9-3).

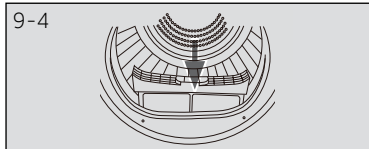

4. Réinstallez le filtre à peluches nettoyé dans le sèche-linge (Fig. 9-4).

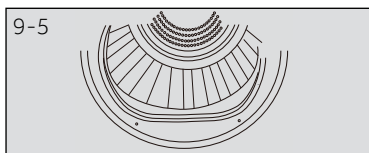

9.2 Nettoyage du filtre du condenseur

Nettoyez le filtre à peluches après chaque cycle de séchage.

1. Ouvrez la porte (Fig. 9-5).

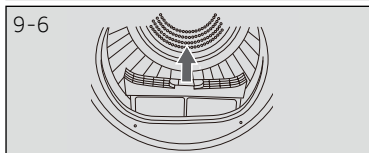

2. Retirez le filtre à peluches de son conduit avant (Fig. 9-6).

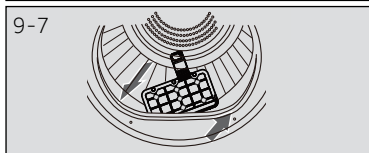

3. Retirez le filtre du condenseur de son conduit d'aération (Fig. 9-7).

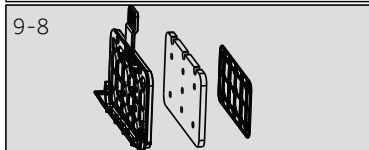

4. Retirez l'éponge et nettoyez la grille du filtre pour éliminer tous les résidus (Fig. 9-8).
5. Réinstallez l'éponge sur le filtre du condenseur.

Remarque

Si le filtre à peluches / du condenseur est très sale, il peut être nettoyé avec de l'eau courante. Laissez-le bien sécher avant de l'utiliser.

9.3 Vidangez le réservoir d'eau

Pendant le fonctionnement, la vapeur se condense en eau qui est recueillie dans le réservoir d'eau. Vidangez le réservoir d'eau après chaque cycle de séchage.

1. Retirez le réservoir d'eau de son boîtier (Fig. 9-9).
2. Vidangez le réservoir d'eau (Fig. 9-10).
3. Réinstallez le réservoir d'eau dans le sèche-linge (Fig. 9-11).



Remarque

N'utilisez pas cette eau pour toute sorte de consommation ou de transformation alimentaire.

9.4 Sèche-linge

Essuyez l'extérieur du sèche-linge et du panneau de commande à l'aide d'un chiffon humide. N'utilisez pas de solvant organique ou d'agent corrosif pour éviter d'endommager l'appareil.

9.5 Tambour

Après un certain temps d'utilisation, les produits d'entretien des tissus ou le calcium contenu dans l'eau peuvent former un film presque invisible à l'intérieur du tambour. Utilisez un chiffon humide et du détergent pour l'enlever. N'utilisez pas de solvant organique ou d'agent corrosif pour éviter d'endommager l'appareil.

9.6 Évaporateur

Si l'évaporateur situé derrière le filtre du condenseur est sale, vous pouvez le nettoyer à l'aide d'un aspirateur. Assurez-vous de ne pas endommager l'évaporateur pendant que vous le nettoyez.

De nombreux problèmes peuvent être résolus par vous-même sans expertise spécifique. En cas de problème, veuillez vérifier toutes les solutions possibles en suivant les instructions ci-dessous avant de contacter un service après-vente. Voir la section SERVICE CLIENT.



AVERTISSEMENT !

- ▶ Avant de procéder à l'entretien, mettez l'appareil hors tension et débranchez la fiche secteur de la prise de courant.
- ▶ Les appareils électriques doivent être entretenus uniquement par des experts en électricité parce qu'une mauvaise intervention pourrait causer des dommages considérables.
- ▶ Pour éviter tout risque, faites remplacer le cordon d'alimentation endommagé uniquement par le fabricant, son représentant ou par des personnes qualifiées similaires.

Dépannage avec code d'affichage

Code	Cause	Solution
F2	Erreur de la pompe de vidange.	Contactez le service client.
F32 F33	Le capteur thermique du condenseur est en circuit ouvert ou en a subi un court-circuit.	Contactez le service client.
F4	La température du linge dans le tambour ne change pas.	Contactez le service client.
FE2	Défaut de communication entre le circuit imprimé et l'afficheur.	Contactez le service client.
LD	La température est trop basse.	Utilisez le sèche-linge lorsque la température est supérieure à 5 °C.

Si les codes d'erreur réapparaissent même après les mesures prises, éteignez l'appareil, débranchez l'alimentation électrique et contactez le service à la clientèle.

Dépannage sans codes d'affichage

Problème	Causes possibles	Solutions possibles
Le sèche-linge ne fonctionne pas.	<ul style="list-style-type: none"> • Mauvaise connexion à l'alimentation électrique. • Panne de courant. • Aucun programme de séchage n'est défini. • L'appareil n'a pas été mis en marche. • Le réservoir d'eau est plein. • La porte n'est pas bien fermée. 	<ul style="list-style-type: none"> • Vérifiez la connexion à l'alimentation électrique. • Vérifiez l'alimentation. • Réglez un programme de séchage. • Mettez l'appareil en marche. • Vidangez le réservoir d'eau. • Fermez correctement la porte.
Le sèche-linge ne fonctionne pas et l'affichage indique End .	<ul style="list-style-type: none"> • Le linge a-t-il atteint le niveau de séchage défini par le programme ? 	<ul style="list-style-type: none"> • Vérifiez si le réglage du programme est approprié.
Le temps de séchage est très long et les résultats ne sont pas satisfaisants	<ul style="list-style-type: none"> • Le réglage du programme n'est pas correct. • Le filtre est encrassé. • L'évaporateur est obstrué. • Le sèche-linge est surchargé. • Le linge est trop mouillé. • Le conduit de ventilation est bouché. 	<ul style="list-style-type: none"> • Assurez-vous que le programme est correctement mis en place. • Nettoyez le filtre à tamis. • Nettoyez de l'évaporateur. • Réduisez la quantité de linge. • Essorez correctement le linge avant de sécher. • Vérifiez et nettoyez le conduit de ventilation.
Le temps restant sur l'écran s'arrête ou s'écoule.	<p>Le temps restant sera continuellement ajusté en fonction des facteurs suivants :</p> <ul style="list-style-type: none"> • Type de linge. • Poids de la charge. • Degré d'humidité du linge. • Température ambiante. 	<p>Le réglage automatique est un fonctionnement normal.</p>

11.1 Préparation

- ▶ Retirez d'abord tous les emballages, y compris la base en polystyrène. Lors du retrait de l'emballage, vous pouvez trouver des gouttes d'eau. Ce phénomène normal résulte des essais à l'eau effectués à l'usine.



Remarque

Mettez l'emballage au rebut dans le respect de l'environnement. Pour plus d'informations sur les voies d'élimination actuelles, consultez votre revendeur ou les autorités locales.



AVERTISSEMENT !

Après le transport et l'installation, vous DEVEZ laisser le sèche-linge au repos pendant deux heures avant de l'utiliser.

11.2 Transport et temps d'attente

Transportez l'appareil en position horizontale uniquement. L'huile d'entretien du compresseur se trouve dans la capsule du compresseur. Cette huile peut se déverser dans le circuit fermé du système pendant le transport. Avant de raccorder l'appareil à l'alimentation électrique, vous devez patienter 2 heures pour que l'huile coule à nouveau dans la capsule.

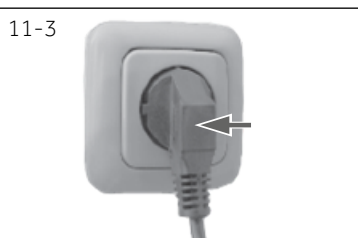
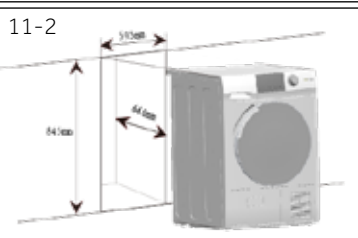

11.3 Alignement de l'appareil

L'appareil doit être placé sur une surface plane et solide. Réglez les pieds au niveau souhaité (Fig. 11-1)

11.4 Installation sur le plan de travail

Les dimensions de l'encoche doivent au minimum correspondre aux dimensions de la (Fig. 11-2).

1. Placez l'appareil de manière à ce qu'il soit adjacent à la fente. Veillez à ce que tous les raccordements soient facilement accessibles et fonctionnels.
2. Ajustez avec précision tous les pieds pour obtenir une position horizontale ferme.
3. Installez l'appareil prudemment dans l'encoche.
4. Assurez-vous que la ventilation soit suffisante.

11.5. Raccordement électrique

Avant chaque branchement, vérifiez si :

- ▶ l'alimentation électrique, la prise et le fusible sont adaptés à la plaque signalétique.
- ▶ la prise de courant est mise à la terre et il n'y a pas de multiprise ou de rallonge.
- ▶ la fiche et la prise de courant correspondent parfaitement.
- ▶ **Royaume-Uni uniquement** : La prise pour le Royaume-Uni est conforme à la norme BS1363A

Branchez la fiche dans la prise de courant. (Fig. 11-3).



AVERTISSEMENT !

Si le cordon d'alimentation est endommagé, il doit être remplacé par le réparateur (voir carte de garantie) afin d'éviter tout risque !

11.7 Pile laveuse-sécheuse

La disposition d'une pile laveuse-sécheuse peu encombrante est possible (Fig. 11 -4). Toutes les machines à laver ne sont pas adaptées à cet usage. Des informations ainsi que le kit de montage correspondant sont disponibles auprès de votre revendeur local. Les instructions de montage fournies avec le kit informent soigneusement sur les étapes d'installation.



11.8 Nivellement du sèche-linge

Il est important de niveler le sèche-linge pour s'assurer que la machine fonctionne efficacement avec un minimum de bruit. Le sèche-linge doit être nivelé le plus près possible de sa position finale pour être équilibré sur les quatre pieds. S'assurer que le sèche-linge ne bascule dans aucune direction.

1 Nivelez le sèche-linge latéralement (Fig. 11-5) :

- ▶ Placez le plan au centre arrière du sèche-linge.
- ▶ Réglez les pieds arrière jusqu'à ce que le sèche-linge soit nivelé latéralement.
- ▶ Ne dévissez jamais les pieds complètement de leurs boîtiers.

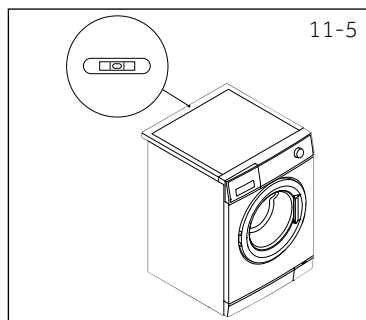

2 Nivelez le sèche-linge de l'avant vers l'arrière (Fig. 11-6) :

- ▶ Placez le plan sur le côté gauche.
- ▶ Ajustez le pied gauche avant (vers le bas).
- ▶ Faites de même pour le pied droit.
- ▶ Les deux pieds avant doivent avoir le même poids.

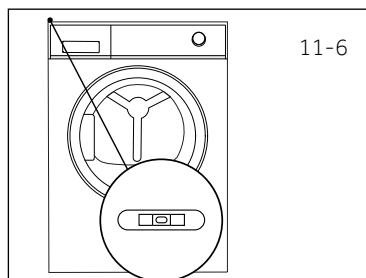

3 Vérifier à nouveau que le sèche-linge est nivelé (Fig. 11-7) :

- ▶ Placez le plan au centre avant du sèche-linge.
- ▶ S'assurer que le sèche-linge ne bascule dans aucune direction.
- ▶ Si le sèche-linge n'est pas nivelé, répétez les étapes ci-dessus.

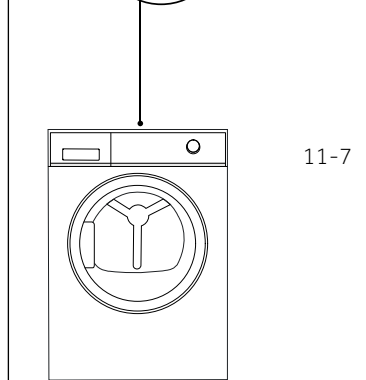

Après la mise à niveau, les coins de l'armoire du sèche-linge doivent être dégagés du sol et le sèche-linge ne doit pas basculer quelque soit la direction.

11.9 Vidange

Le sèche-linge est équipé d'un condenseur qui accumule l'eau pendant le cycle de séchage. Cette eau est recueillie dans le réservoir d'eau amovible situé dans le coin supérieur gauche du sèche-linge. L'eau accumulée doit être vidée après chaque cycle de séchage ou vous pouvez configurer votre sèche-linge pour qu'il se vide automatiquement à l'aide du tuyau de vidange fourni.

Nous recommandons de configurer le sèche-linge pour qu'il se vide automatiquement si possible, surtout lorsque vous séchez des charges pleines, ce qui évitera d'avoir à vider le réservoir d'eau pendant un cycle de séchage.

Raccordement du tuyau de vidange

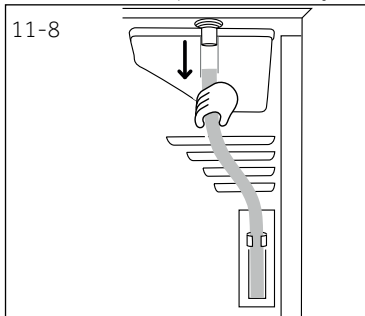

1. Retirez le tuyau noir de branchement à l'arrière du sèche-linge (Fig 11 -8).

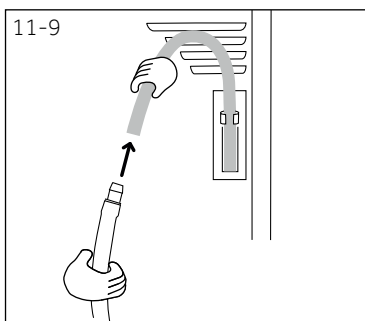

2. Déroulez le tuyau de vidange (fourni avec votre sèche-linge) et connectez-le au tuyau noir (Fig. 11-9)

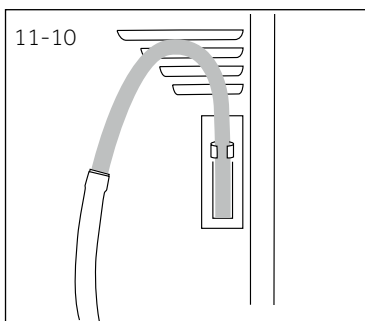

3. Placez l'autre extrémité du tuyau de vidange dans un tube ou colonne montante (Fig 11 -10).

Fiche du produit (conforme à la norme (UE) n°392/2012)

Marque de fabrique	Haier			
Numéro d'identification du modèle	HD80-A2939 HD80-A2939S	HD90-A2939 HD90-A2939S	HD100-A2939 HD100-A2939S	HD90-A3939 HD90-A3939S
Capacité nominale (kg)	8	9	10	9
Type de sèche-linge	Condenseur			
Classe d'efficacité énergétique	A++			A+++
Consommation d'énergie annuelle pondérée (AE _e en kWh/an) ¹⁾	235	265	286	200
Sèche-linge à tambour avec ou sans système automatique	Avecune			
Consommation d'énergie automatique du programme Coton standard ³⁾ à pleine charge (kWh/cycle)	1.88	2.10	2.40	1.58
Consommation d'énergie du programme Coton standard ³⁾ à pleine charge (kWh/cycle)	1.02	1.20	1.29	0.89
Consommation électrique du mode Arrêt (W)	0.70	0.70	0.70	0.48
Consommation électrique du mode Laissé sur marche (W)	0.75	0.75	0.75	0.62
Durée du « mode Laissé sur marche » (min) ²⁾	40			
Programme de séchage standard ³⁾	Coton			
Temps de programme pondéré du programme de séchage standard ³⁾ à pleine charge et à charge partielle (min)	155	180	190	150
Temps de programme du programme Coton standard ³⁾ à pleine charge (min)	215	245	260	200
Temps de programme du programme Coton standard ³⁾ à charge partielle (min)	120	140	145	118
Classe d'efficacité de condensation ⁴⁾	B			
Taux de condensation pondéré pour le programme Coton standard ³⁾ à pleine charge et à charge partielle (%)	83	80.8	80.3	85
Taux de condensation moyen du programme Coton standard ³⁾ à pleine charge	81	80	80	85.5
Taux de condensation moyen du programme Coton standard ³⁾ à pleine partielle	85	81.5	80.6	84.5
Niveau de puissance acoustique pondéré du programme Coton standard ³⁾ à pleine charge (dB)	65			
Intégré ou autoportant	Autoportant / placé en dessous			

- 1) Sur la base de 160 cycles de séchage du programme Coton standard à pleine charge et à charge partielle et de la consommation des modes basse consommation. La consommation d'énergie réelle par cycle dépend de l'utilisation de l'appareil.
- 2) Au cas où un système de gestion de l'énergie existerait.
- 3) Ce programme utilisé à pleine charge et à charge partielle est le programme de séchage standard auquel se rapportent les informations figurant sur l'étiquette et sur la fiche. Ce programme est le mieux adapté au séchage du linge en coton humide normal et le plus efficace en termes de consommation d'énergie pour le coton.
- 4) La classe G correspond à l'efficacité la plus faible et la classe A, à l'efficacité la plus élevée.

Données supplémentaires

Alimentation (voir plaque signalétique) - tension / courant / entrée	220-240 V~50 Hz/ 2.4A/ 550 W (A+++)/ 630W (A++)
Température ambiante admissible	de 5°C à 35°C
Gaz à effet de serre fluoré	HFC-134a
	Volume
	0.26 kg (A++) 0.28 kg (A+++)
PRG	1430
Équivalent de CO ₂ en tonne(s)	0,4

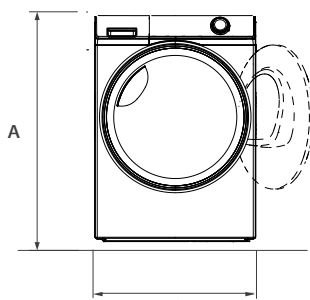

VUE DE FACE

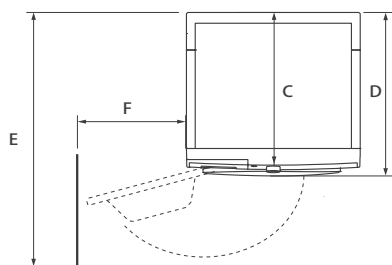

MUR

VUE DE HAUT

Dimensions de l'appareil	HD90/80
A : Hauteur totale de l'appareil mm	850
B : Largeur totale de l'appareil mm	595
C : Profondeur totale du produit (Taille du panneau de commande principal) mm	600
D : Profondeur totale du produit mm	665
E : Profondeur de la porte ouverte mm	1135
F : Dégagement minimum de la porte par rapport au mur adjacent mm	250



Remarque : Dimensions

La hauteur exacte de votre lave-linge dépend de la distance à laquelle les pieds sont étendus de la base de la machine. L'espace où vous installez votre lave-linge doit être plus large d'au moins 40 mm et plus profond d'au moins 20 mm que ses dimensions.

Nous vous recommandons notre Service client Haier et l'utilisation de pièces de rechange d'origine.

Si vous rencontrez un problème avec votre appareil, veuillez vérifier la section DÉPANNAGE au préalable.

Si vous ne trouvez pas de solution, veuillez contacter

- ▶ votre vendeur local ou
- ▶ rendez-vous sur le site www.haier.com, dans la zone Service et support, vous trouverez des numéros de téléphone et une FAQ. Vous pourrez également contacter le service de réclamation.

Pour contacter notre Service, assurez-vous que les informations ci-après sont disponibles.

Ces informations se trouvent sur la plaque signalétique.

Modèle _____ N° de série _____

Vérifiez également la Carte de garantie fournie avec le produit en cas de garantie. Pour des renseignements généraux concernant les entreprises, vous trouverez ci-jointes nos adresses en Europe :

Adresses de Haier en Europe			
Pays*	Adresse postale	Pays*	Adresse postale
Italie	Haier Europe Trading SRL Via De Cristoforis, 12 21100 Verese ITALIE	France	Haier France SAS 53 Boulevard Ornano – Pleyad 3 93200 Saint-Denis FRANCE
Espagne Portugal	Haier Iberie SL Pg. Garcia Faria, 49-51 08019 Barcelone ESPAGNE	Belgique-FR Belgique-NL Pays-Bas Luxembourg	Haier Benelux SA Anderlecht Route de Lennik 451 BELGIQUE
Allemagne Autriche	Haier Allemagne GmbH Konrad-Zuse-Platz 6 81829 Munich ALLEMAGNE	Pologne République Tchèque Hongrie Grèce Roumanie Russie	Haier Pologne Sp. zo.o. Al. Jerozolimskie 181B 02-222 Warszawa POLOGNE
Royaume-Uni	Haier Appliances UK Co.Ltd. 302 Bridgewater Place Birchwood Park Warrington *Pour de plus amples informations, veuillez consulter le site www.haier.com WA3 6x	République tchèque et Slovaque	Haier Europe ČR s.r.o. Sokolovsk á 651/136a, 186 00 Praha 8 Karlín République tchèque

*Pour de plus amples informations, veuillez consulter le site www.haier.com

HD80-A2939/HD80-A2939S/HD90-A2939/HD90-A2939S/HD100-A2939/HD100-A2939S/HD90-A3939/HD90-A3939S

Haier



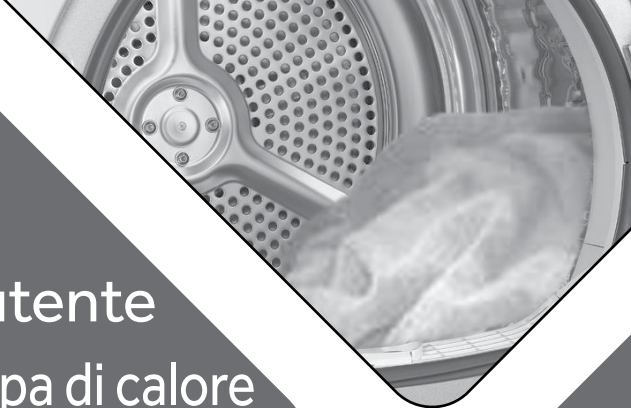

Manuale dell'utente

Asciugatrice a pompa di calore

HD80-A2939

HD80-A2939S

HD90-A2939

HD90-A2939S

HD100-A2939

HD100-A2939S

HD90-A3939

HD90-A3939S

IT

Haier

Vi ringraziamo per aver deciso di acquistare un prodotto Haier.

Vi invitiamo a leggere attentamente queste istruzioni prima di iniziare a usare il dispositivo. Le istruzioni contengono informazioni importanti che vi aiuteranno a trarre il meglio da questo dispositivo e vi garantiranno altresì sicurezza in fase di installazione, uso e manutenzione del dispositivo.

Conservare questo manuale in un luogo pratico, di modo da poterlo sempre consultare e garantire un utilizzo sicuro e adeguato del dispositivo.

Qualora il dispositivo venga venduto, ceduto o lasciato nella vecchia abitazione in fase di trasferimento, accertarsi sempre di lasciare anche il manuale, di modo che il nuovo proprietario possa acquisire familiarità col dispositivo e con le relative avvertenze di sicurezza.

Legenda



Attenzione! - Informazioni importanti per la sicurezza



Informazioni e suggerimenti generali



Informazioni ambientali

Smaltimento

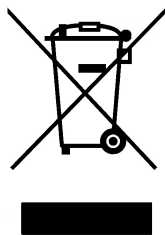

Contribuire alla protezione dell'ambiente e alla salute umana. Collocare l'imballaggio in contenitori adeguati per poterlo riciclare. Contribuire al riciclaggio dei rifiuti provenienti da dispositivi elettrici ed elettronici. Non smaltire i dispositivi recanti questo simbolo con i normali rifiuti domestici. Riportare il prodotto presso la struttura di riciclaggio locale o contattare il proprio ufficio municipale competente in merito.



ATTENZIONE!

Rischio di lesione o soffocamento!

Scollegare il dispositivo dalla presa di corrente. Tagliare il cavo di rete e smaltirlo. Togliere il blocco dell'oblò per evitare che bambini e animali restino bloccati all'interno dell'apparecchiatura stessa.



ATTENZIONE!

L'apparecchio non deve essere alimentato attraverso un dispositivo di commutazione esterna, come un timer, o collegato a un circuito regolarmente acceso e spento da una fornitura elettrica.

1-Informazioni di sicurezza	4
2-Usò preposto	7
3-Descrizione del prodotto.....	8
4-Pannello di controllo.....	9
5-Programmi.....	12
6-Consumo	13
7-Suggerimenti e consigli.....	14
8-Usò quotidiano	16
9- Manutenzione e pulizia.....	20
10-Guida alla risoluzione dei problemi	22
11-Installazione.....	24
12-Dati tecnici	27
13-Assistenza clienti.....	29



ATTENZIONE!

Prima di iniziare a usare il dispositivo

- ▶ Verificare che non vi siano danni verificatisi in fase di trasporto.
- ▶ Rimuovere completamente l'imballaggio e tenere fuori dalla portata dei bambini.
- ▶ Spostare sempre il dispositivo in due persone, dato che è molto pesante.

Uso quotidiano

- ▶ Questa apparecchiatura può essere usata da bambini a partire dagli 8 anni di età ed oltre e da persone con ridotte capacità fisiche, sensoriali o mentali o con scarsa esperienza o conoscenza sull'uso dell'apparecchiatura, solamente se sorvegliati o se sono stati istruiti relativamente all'uso sicuro dell'apparecchiatura stessa e se ne hanno compreso i rischi.
- ▶ Tenere i bambini di età inferiore ai 3 anni lontano dal dispositivo a meno che non siano sotto costante supervisione.
- ▶ I bambini non devono giocare con l'apparecchiatura.
- ▶ Verificare che la stanza sia asciutta e ben ventilata. La temperatura ambiente dovrebbe essere compresa fra 5°C e 35°C.
- ▶ Non coprire le eventuali aperture di ventilazione alla base con tappeti od oggetti simili.
- ▶ Tenere l'area intorno all'asciugatrice sempre priva di polvere e lanugine.
- ▶ Verificare che all'interno dell'apparecchiatura ci sia solo bucato, e che non ci siano animali domestici o bambini prima di metterla in funzione.
- ▶ Toccare la spina di alimentazione solo a mani asciutte e non toccare né utilizzare l'apparecchio se si è a piedi nudi o se si hanno mani o piedi bagnati o umidi.
- ▶ Non asciugare indumenti non lavati nell'asciugatrice.
- ▶ Verificare di non sovraccaricare la macchina oltre il carico nominale.
- ▶ Togliere tutti gli elementi quali ad esempio accendini e fiammiferi dalle tasche.
- ▶ Servirsi di ammorbidenti o prodotti simili, conformemente a quanto indicato sulla confezione del produttore.
- ▶ Non usare spray o gas infiammabili nelle immediate vicinanze dell'apparecchiatura.
- ▶ Non posizionare oggetti pesanti o fonti di calore o oggetti umidi sopra all'apparecchiatura.
- ▶ Tenere la presa e non il cavo in fase di scollegamento del dispositivo.
- ▶ Non toccare la parte posteriore e il tamburo durante il funzionamento; sono caldi.

**ATTENZIONE!****Uso quotidiano**

- ▶ Non asciugare i seguenti indumenti all'interno dell'apparecchiatura:
 - ▶ Indumenti non lavabili.
 - ▶ Indumenti contaminati con sostanze infiammabili quali ad esempio olio di cottura, acetone, alcol, benzene, benzina, cherosene, rimuovi-macchie, trementina, cere, rimuovi-cera o altre sostanze chimiche. I fumi possono causare incendio o esplosioni. Questi indumenti vanno prima lavati a mano in acqua calda con molto detersivo, e poi asciugati all'aria aperta prima di essere asciugati in asciugatrice.
 - ▶ Oggetti che contengono rivestimenti o imbottiture (ad es. cuscini, giacche), poiché le imbottiture possono fuoriuscire con il rischio di provocare incendi.
 - ▶ Indumenti come gommapiuma (schiuma di lattice), cuffie da doccia, tessuti impermeabili, articoli con supporto in gomma e vestiti o cuscini. I cuscini dotati di imbottiture in gommapiuma non devono essere asciugati nell'asciugatrice.
- ▶ Non bere l'acqua condensata.
- ▶ Non utilizzare l'apparecchio se il filtro lanugine o quello del condensatore non sono in posizione corretta o se il filtro è danneggiato.
- ▶ Si prega di notare che l'ultima parte del ciclo di asciugatura si verifica senza calore (ciclo di raffreddamento) al fine di garantire che gli indumenti restino a una temperatura tale da non danneggiarli.
- ▶ Non lasciare l'apparecchiatura senza sorveglianza mentre è in funzione per lunghi periodi di tempo. Qualora si prevedano lunghe assenze, sarà necessario interrompere il ciclo di asciugatura, spegnendo l'unità e scollegandola dalla presa di corrente.
- ▶ Non spegnere l'apparecchiatura se il ciclo di asciugatura non è terminato, a meno che tutti gli indumenti non vengano rapidamente rimossi e distribuiti in modo da dissipare il calore.
- ▶ Spegnere l'apparecchiatura dopo ogni programma di asciugatura al fine di risparmiare elettricità oltre che a fini di sicurezza.

Manutenzione / pulizia

- ▶ Verificare che i bambini siano supervisionati se eseguono operazioni di pulizia e manutenzione.
- ▶ Scollegare il dispositivo dall'alimentazione elettrica prima di intraprendere qualsiasi intervento di manutenzione.



ATTENZIONE!

Manutenzione / pulizia

- ▶ Pulire il filtro pilucchi e quello del condensatore dopo ogni programma (cfr. CURA E PULIZIA).
- ▶ Non usare acqua spray o vapore per pulire il dispositivo.
- ▶ Non utilizzare prodotti chimici industriali per pulire l'apparecchio.
- ▶ Sostituire un cavo danneggiato unicamente rivolgendosi al produttore, al suo agente di servizio o a persone debitamente qualificate per evitare di correre inutili rischi.
- ▶ Non cercare di riparare l'apparecchiatura da soli. In caso di riparazioni rimandiamo al nostro centro assistenza clienti.

Installazione

- ▶ Posizionare l'apparecchiatura in una zona in cui sia possibile aprire completamente l'oblò. Non installare l'asciugabiancheria dietro a una porta con blocco, a una porta scorrevole o ancora a una porta con cerniere sul lato opposto dell'asciugabiancheria stessa, dato che ciò limita l'apertura completa dell'oblò del dispositivo stesso.
- ▶ Installare il dispositivo in una zona ben ventilata e asciutta.
- ▶ Non installare mai l'apparecchiatura all'esterno, in un luogo umido o in zone che potrebbero essere soggette a perdite d'acqua come ad esempio vicino a un lavandino o sotto allo stesso. In caso di perdite di acqua, togliere la corrente e lasciare che la macchina si asciughi in modo naturale.
- ▶ Installare o utilizzare l'apparecchio solo quando la temperatura è superiore a 5 °C.
- ▶ Non mettere l'apparecchiatura direttamente sul tappeto o vicino a una parete o a mobili.
- ▶ Non installare il dispositivo direttamente esposto alla luce del sole, al gelo, al calore, o vicino a fonti di calore (ad esempio: stufe, riscaldatori).
- ▶ Verificare che le informazioni elettriche sulla targhetta elettrica siano in linea con l'alimentazione disponibile. In caso contrario, contattare un elettricista.
- ▶ Non usare ciabatte e prolunghe.
- ▶ Verificare di non danneggiare il cavo elettrico e la presa. Qualora siano danneggiati, rivolgersi a un elettricista per effettuare la sostituzione.
- ▶ Servirsi di una presa con messa a terra separata per l'alimentazione che sia facilmente accessibile dopo l'installazione. L'apparecchiatura deve disporre di una messa a terra.
- ▶ Unicamente per il Regno Unito: Il cavo di alimentazione del dispositivo è dotato di una presa a 3 poli (con messa a terra), adatta per una normale presa a 3 poli. Non tagliare o smontare mai il terzo polo (messa a terra). Dopo aver installato il dispositivo, la presa dovrebbe essere accessibile.

Usò previsto

Questo elettrodomestico dovrebbe essere usato per asciugare capi che sono stati lavati in una soluzione acquosa e la cui etichetta di lavaggio, contrassegnata dal produttore, indica che sono adatti per l'asciugatura a macchina.

L'apparecchiatura è stata progettata unicamente per un uso domestico in casa. Non è stata pensata per un uso di tipo commerciale o industriale. Non sono ammesse modifiche o trasformazioni all'apparecchiatura. Un uso senza interruzioni potrebbe causare pericoli e perdita del servizio di copertura della garanzia, esponendo l'utente a responsabilità.

Standard e direttive



Questo prodotto soddisfa i requisiti di tutte le direttive CE applicabili con i corrispondenti standard armonizzati, il che gli conferisce la marcatura CE.



Nota

L'apparecchio contiene il gas fluorurato ad effetto serra HFC-134a (GWP: 1430). Questo gas è sigillato ermeticamente.



Usò rispettoso nei confronti dell'ambiente

- ▶ **Strizzatura completa:** Centrifugare il bucato con la velocità di centrifuga massima.
- ▶ **Pieno carico:** Utilizzare la quantità di carico massima secondo la tabella dei programmi, ma non sovraccaricare l'asciugatrice. Per sfruttare al massimo il pieno carico, il bucato che deve essere asciugato "READY to WEAR" (pronto per essere conservato), può essere prima asciugato facilmente con "READY to IRON" (pronto alla stiratura). Al termine del programma, rimuovere il bucato da stirare e asciugare il bucato rimanente per terminare.
- ▶ **Ammorbidire il bucato:** Scuotere il bucato prima di metterlo nell'asciugatrice.
- ▶ **Evitare l'eccessiva asciugatura:** Un'asciugatura eccessiva dovrebbe essere evitata. Seleziona il programma giusto e il livello di asciugatura appropriato.
- ▶ **Ammorbidente non necessario:** Non usare ammorbidente in fase di lavaggio, poiché il bucato potrebbe produrre lanugine e divenire eccessivamente morbido nel programma di asciugatura.
- ▶ **Pulire il filtro lanugine:** Pulire il filtro lanugine dopo ogni ciclo.
- ▶ **Ventilazione:** Verificare che il dispositivo disponga di una ventilazione adeguata (cfr. INSTALLAZIONE).
- ▶ **Riutilizzo dell'acqua condensata:** L'acqua condensata raccolta può essere utilizzata per il ferro da stiro a vapore. Prima di utilizzarla, dovrebbe essere versata attraverso un setaccio fine o carta da filtro per caffè. Le parti più piccole verranno trattenute dal filtro.

i Nota:

A causa di modifiche tecniche e modelli diversi, le illustrazioni nei seguenti capitoli potrebbero differire rispetto al modello attuale.

3.1 Immagine dell'apparecchiatura

Lato anteriore (Fig. 3-1):

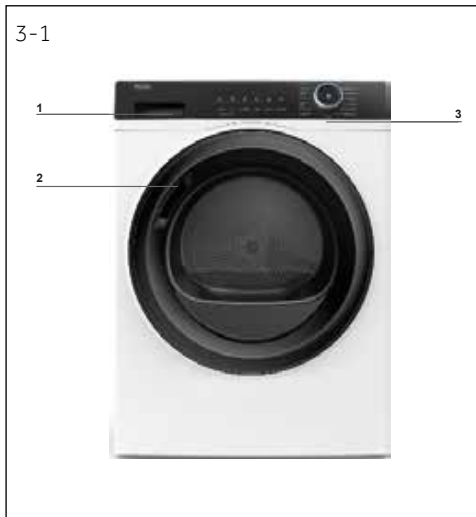

Lato posteriore (Fig. 3-2):



- 1 Serbatoio dell'acqua
- 2 Sportello dell'asciugatrice
- 3 Pannello di controllo

- 4 Cavo alimentazione elettrica
- 5 Piastra posteriore
- 6 Tubo di scarico
- 7 Piedini regolabili

3.2 Accessori

Controllare gli accessori e la documentazione conformemente al presente elenco (Fig.:3-3):

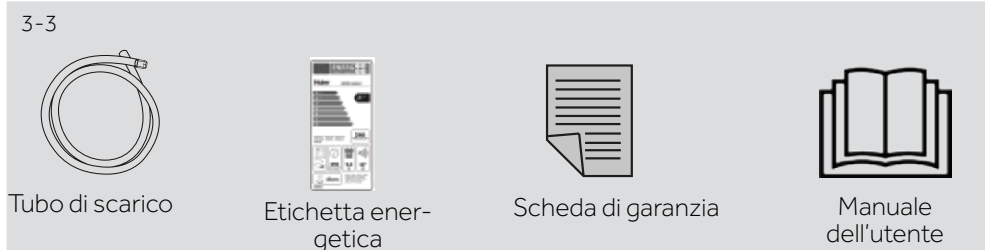

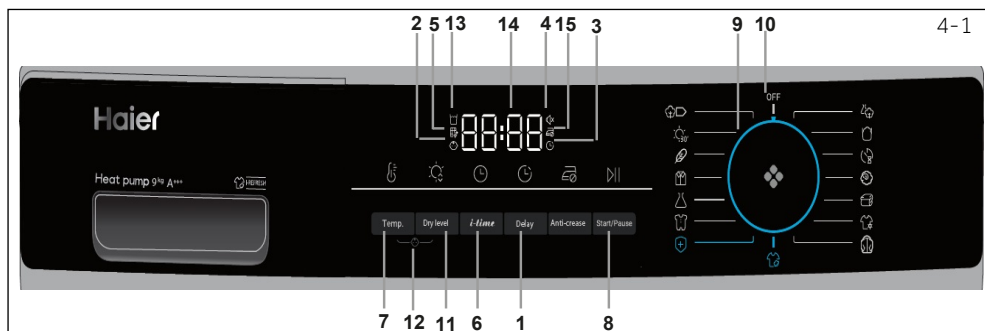

- | | | |
|------------------------------|------------------------------------|-------------------------------|
| 1 Pulsante Delay | 7 Pulsante Temp. | 12 Pulsante blocco bambini |
| 2 Indicazione blocco bambini | 8 Pulsante Start/Pausa | 13 Indicatore serbatoio vuoto |
| 3 Spia fine ritardata | 9 Manopola del programma | 14 Display |
| 4 Indicatore cicalino | 10 Pulsante di accensione | 15 Spia Antipiega |
| 5 Indicatore filtro pulito | 11 Pulsante livello di asciugatura | |
| 6 Pulsante Tempo | | |

4.1 Pulsante Fine ritardata

Funzione di ritardo per l'avvio ritardato, premere il pulsante per impostare il tempo (da 0 a 12 ore). All'attivazione, l'icona dell'indicatore si accenderà (Fig. 4-2).



i Nota

Questa funzione può essere impostata dopo aver completato tutte le opzioni, altrimenti quando si gira la manopola o si preme il pulsante, la funzione verrà automaticamente eliminata.

4.2 Indicatore blocco bambini

Il blocco bambini è stato progettato per impedire ai bambini di modificare le impostazioni del programma. Per attivare questa funzione, dopo l'avvio di un ciclo, premere contemporaneamente i pulsanti Livello asciugatura e Temperatura (Fig. 4-3) per 3 secondi, in che l'icona dell'indicatore non si accende. Per disattivarla, premere di nuovo questi 2 pulsanti per 3 secondi.

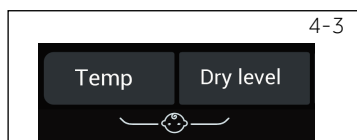

i Nota

Quando il ciclo termina o l'alimentazione viene interrotta, la funzione non verrà annullata automaticamente.

4.3 Spia Fine ritardata

Quando si sceglie il programma Fine ritardata (Fig. 4-4), la relativa icona si illuminerà.



4.4 Indicatore cicalino

Il cicalino è progettato per avvisare gli utenti con un suono simile a un bip. Per impostazione predefinita, è disattivato. Per attivare la funzione cicalino, premere contemporaneamente i pulsanti Ritardo e i-time per 3 secondi o finché non si sente un segnale acustico. Per disattivarla, premere di nuovo questi 2 pulsanti per 3 secondi.



4-6



4.5 Indicatore filtro pulito

Questo indicatore è stato progettato per ricordare all'utente di pulire il filtro prima dell'uso. Quando questa icona (vedere ig. 4-6) si accende, prima dell'uso, l'utente dovrebbe pulire il filtro. Per la procedura di pulizia, vedere Pulizia del filtro Pellicci o Pulizia del filtro del condensatore del manuale.



Nota

Dopo ogni ciclo, l'indicatore lampeggia per ricordare di effettuare la pulizia dei filtri.

4-7



4.6 Pulsante i-time

Questa funzione è stata progettata per consentire agli utenti di regolare la durata del ciclo in base alle esigenze personali. Gli utenti possono utilizzare questa funzione per regolare l'ora, solo con i programmi Timer e i-Refresh. Inoltre, questo pulsante può essere utilizzato per regolare il tempo della funzione di ritardo.

4-8

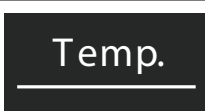

4.7 Pulsante Temp

Questo pulsante consente di regolare la temperatura di asciugatura in base alle esigenze personali. Ci sono 4 livelli e la visualizzazione degli abbinamenti è mostrata di seguito:

- [-] Temperatura elevata.
- [-] Temperatura media.
- [-] Temperatura bassa..
- [0 0] Aria fredda.

4-9

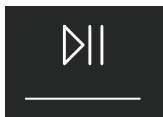

4.8 Pulsante Avvio/Pausa

Premere Avvio/Pausa (Fig. 4-9) per avviare un ciclo di asciugatura. Premere nuovamente il pulsante per sospendere il ciclo di asciugatura; la spia lampeggia. Premere nuovamente il pulsante per continuare.

4-10

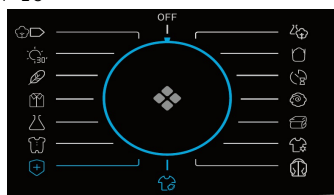

4.9 Manopola programma

Selezionare uno dei 15 programmi ruotando la manopola (l'OFF non è incluso) (Fig. 4-10). Confrontare la sezione sulle Modalità del programma del manuale per ulteriori informazioni.

4-11





4.10 Tasto di accensione

Per avviare la macchina, ruotare la manopola su qualsiasi posizione (tranne OFF). Per spegnere la macchina, girare la manopola sulla posizione OFF (Fig. 4-11).

4.11 Pulsante Livello di asciugatura

Premere il pulsante (Fig. 4-12) per impostare il contenuto di umidità finale della biancheria alla fine del ciclo. Il display è mostrato qui sotto:

-  Pronto per essere conservato
-  Pronto per essere indossato
-  Pronto alla stiratura

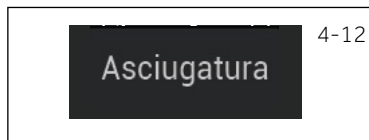

4.12 Pulsante Blocco bambini

Per attivare la funzione Blocco bambini dopo l'avvio di un ciclo, premere il tasto Blocco bambini (Fig. 4-13) per 3 sec. fino a quando l'icona non si accende. Per disattivare, premere nuovamente per 3 secondi i 2 pulsanti.

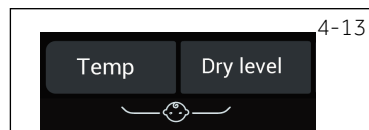

4.13 Indicatore serbatoio vuoto

Questo indicatore serve a ricordare all'utente che il serbatoio dell'acqua dovrebbe essere svuotato (Fig. 4-14). Importante: Svuotare il serbatoio dell'acqua dopo ogni ciclo di asciugatura. Consultare la sezione Svuotare la sezione del serbatoio dell'acqua del manuale.



4.14 Display

Il display mostra il tempo rimanente, il tempo di ritardo e altre informazioni correlate (Fig. 4-15).



Nota

Il tempo residuo è un valore predefinito, questa volta verrà ricalcolato in base alle impostazioni aggiuntive del programma e al contenuto di umidità del bucato.

4.15 Indicatore anti-piega

La funzione anti-piega è progettata per aiutare a rimuovere le pieghe dei vestiti. Il cestello ruota dopo il ciclo di asciugatura per stendere i capi, così non ci si deve preoccupare di dimenticare di tirare fuori i vestiti. L'anti-piega è disattivato per impostazione predefinita (Fig. 4-16). Dopo aver selezionato il programma, l'icona si accende; al termine del ciclo di asciugatura, il cestello continuerà a ruotare per altre 1-12 ore con il vento freddo. Gli utenti possono fermarlo in qualsiasi momento aprendo lo sportello o spegnendo la macchina.





Programma	Grado di asciugatura predefinito	Bucato	Carico max in kg			Tempo predefinito	Temperatura
			8	9	10		
 Cotone *)	Pronto per essere indossato	Per abiti o cappotti di cotone	8	9	10	02:30	60-65°C
 Misti	Pronto per essere conservato	Per il secco misto con più di un tessuto	5	6	6,6	02:30	60-65°C
 Sintetici	Pronto per essere indossato	Per i sintetici	4	4,5	5	01:30	50-55°C
 Quick 30'	/	30 minuti fissi di asciugatura	0,5	0,5	0,5	00:30	50-55°C
 Timer	/	Per i tessuti misti e gli utenti possono decidere autonomamente il tempo di asciugatura	-	-	-	00:40	50-55°C
 Delicati	Pronto per essere indossato	Per i tessuti delicati come la seta, la biancheria intima, ecc	2	2	2	01:00	50-55°C
 Baby Care	Pronto per essere conservato	Per i vestiti e la biancheria del bambino che necessitano di sterilizzazione ad alta temperatura	3	4	4,4	01:20	60-65°C
 Lana	/	Per i capi in lana	3	3	3	00:30	50-55°C
 Riscaldamento	/	Un ciclo di asciugatura rapida per deumidificare gli indumenti e rendere i capi caldi e comodi da indossare	4	5	5,5	00:30	50-55°C
 Piumone	/	Per abiti con piume	1	1	1	01:30	60-65°C
 Sport	Pronto per essere indossato	Per l'abbigliamento sportivo	4	4,5	5	01:30	60-65°C
 i-Refresh **)	/	Un ciclo di asciugatura fisso di 30 minuti per rinfrescare i capi e sterilizzarli	-	-	-	00:30	50-55°C
 Voluminosi	Pronto per essere conservato	Per articoli pesanti e di grandi dimensioni, come lenzuola o asciugamani, ecc.	4	4,5	5	02:00	60-65°C
 Camicie	Pronto per essere indossato	Speciale per camicie con impostazione predefinita anti piega di 1 ora	4	4,5	5	00:40	60-65°C
 Hygienic	Pronto per essere conservato	Per tessuti come cotone, misti, sportivi e così via. Non sono consigliati tessuti come lana, seta, camicie e piumini	-	-	-	03:30	60-65°C

*) EN 61121 impostazione del programma di prova si consiglia di scaricare l'acqua di condensa esternamente attraverso il tubo di scarico quando si asciuga un carico completo utilizzando il programma **Cotone**. Ciò eviterà di svuotare il serbatoio dell'acqua durante il programma.

**) I-Refresh è una funzione brevettata da Haier che ha lo scopo di rimuovere odori e pieghe, eliminare batteri e acari e rinfrescare i capi in breve tempo. Ruotando e scuotendo, il vento soffia sui vestiti freschi ed elastici, anche i vestiti delicati e i tessuti non lavati possono essere trattati con cura. Questa funzione è impostata come ciclo di asciugatura fisso di 30 minuti.

Tecnologia a pompa di calore

L'asciugatura a condensa con scambiatore di calore è eccezionale in termini di consumo energetico efficiente. Questi sono valori guida determinati in condizioni standard. I valori potrebbero differire da quelli indicati, a seconda della sovratensione e della sotto-tensione, del tipo di tessuto, della composizione della biancheria da asciugare, dell'umidità residua e del carico effettivo.

Programma Cotone / Lino (10kg A++)	Velocità di centrifuga in giri/min	Umidità residua in %	Tempo in h:min	Energia consumo in kWh
Pronto per essere conservato 	1000	circa 60	04:40	2,34
Pronto per essere indossato 	1000	circa 60	04:29	1,98
Pronto alla stiratura 	1000	circa 60	03:18	1,62



Uso rispettoso dell'ambiente

- ▶ Strizzare il bucato il più possibile prima di metterlo nell'asciugatrice.
- ▶ Evitare di sovraccaricare l'asciugatrice.
- ▶ Scuotere il bucato prima di metterlo nell'asciugatrice.
- ▶ Scegliere un programma di asciugatura adeguato. Assicurarsi che il bucato non venga asciugato più a lungo del necessario.
- ▶ Assicurarsi di utilizzare l'asciugatrice con filtri puliti.

7.1 Bucato inamidato

La biancheria inamidata lascia un film di amido nel cestello e non è adatta all'asciugatrice.

7.2 Ammorbidente

Non usare ammorbidente in fase di lavaggio, poiché il bucato potrebbe produrre lanugine e divenire eccessivamente morbido nell'asciugatrice.

7.3 Capi morbidi

L'uso di "capi morbidi" può portare all'accumularsi di un rivestimento sui filtri della lanugine. Ciò può causare il blocco dei filtri. In tali casi, si consiglia di astenersi dall'aggiunta di capi morbidi o di scegliere una marca diversa. In ogni caso, fare riferimento alle istruzioni del produttore.

7.4 Piccole quantità di carico

Con carico inferiore a 1,0 kg, è necessario selezionare il programma "Timer", perché la scansione automatica del livello di asciugatura può essere effettuata in modo impreciso.

7.5 Sportello aperto

Lo sportello deve essere lasciato socchiuso durante l'inutilizzo, in modo che la guarnizione rimanga sempre funzionante.

7.6 Aletta di servizio

Assicurarsi che l'aletta di servizio sia sempre chiusa durante il funzionamento.

7.7 Protezione anti piega

Se al termine del programma la biancheria non viene rimossa, il cestello si muove ogni tanto, per evitare la formazione di grinze. La fase di protezione anti grinze è di ca. 60 minuti.

7.8 La biancheria da stirare

deve essere asciugata con il livello READY to IRON (pronto alla stiratura). Questo facilita la stiratura a manuale o meccanica.

7.9 Tempo rimanente

La durata del programma è influenzata dai seguenti fattori: il tipo di tessuto, la quantità di carico, la capacità di assorbimento, il livello di asciugatura desiderato e la velocità di centrifuga della lavatrice. Questi fattori vengono registrati dall'elettronica durante il programma e il tempo rimanente verrà regolato di conseguenza.

7.10 Capi molto voluminosi

tendono ad avvolgersi. Se quindi non è possibile raggiungere il livello di asciugatura desiderato, ammorbidire la biancheria e asciugare nuovamente con il programma orario (TIMER).

7.11 Tessuti particolarmente delicati

I tessuti che si restringono o si allargano con facilità, come anche le calze in seta, l'intimo, ecc. non vanno messi in asciugatrice. Mettere gli indumenti delicati in un'apposita sacca ed evitare di asciugarli eccessivamente.

7.12 Jersey e maglieria

devono essere asciugati con READY to IRON per evitarne il restringimento. Deve essere eseguito un successivo allungamento o trazione per rimettere in forma.

7.13 Segnale acustico

Viene emesso un segnale acustico:

- ▶ quando il serbatoio dell'acqua è pieno
- ▶ in caso di guasti

Inoltre, è possibile selezionare anche il segnale acustico per i seguenti casi:

- ▶ al termine del programma
- ▶ quando viene premuto un pulsante
- ▶ quando viene girato il selettore programma

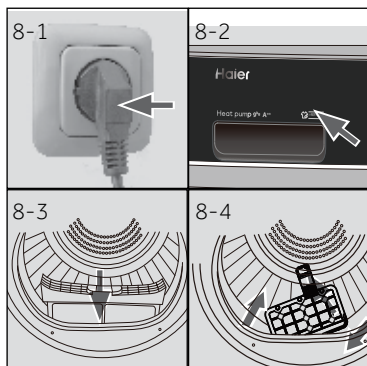

8.1 Preparazione dell'apparecchio

1. Collegare l'apparecchio a una fonte di alimentazione (da 220 V a 240 V ~ / 50 Hz) (Fig. 8-1) Fare riferimento anche alla sezione **INSTALLAZIONE**.
2. Assicurarsi che:
 - ▶ il serbatoio dell'acqua sia vuoto e installato correttamente. (Fig. 8-2).
 - ▶ il filtro lanugine sia pulito e installato correttamente. (Fig. 8-3).
 - ▶ il filtro del condensatore sia pulito e installato correttamente. (Fig. 8-4).

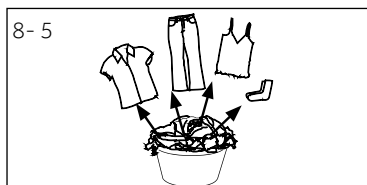

8.2 Preparazione del bucato

- ▶ Separare i vestiti in base al tessuto (cotone, sintetici, lana ecc.).
Asciugare solo del bucato che è stato filato.
- ▶ Svuotare le tasche vuote da tutti gli oggetti taglienti o infiammabili come chiavi, accendini e fiammiferi. Rimuovere oggetti decorativi duri come spille.
- ▶ Chiudere le cerniere e i ganci, assicurarsi che i bottoni siano ben cuciti e mettere piccoli oggetti come calze, reggiseni, ecc. in un sacchetto di lavaggio.
- ▶ Srotolare i pezzi più grandi di tessuto quali ad esempio lenzuola, tovaglie, ecc.
- ▶ Attenersi alle istruzioni sull'etichetta del bucato e asciugare solo indumenti che possono essere asciugati a macchina.

Consigli:

- ▶ Separare gli indumenti bianchi da quelli colorati.
- ▶ Srotolare i capi più grandi, quali ad esempio lenzuola, tovaglie, ecc.
- ▶ Le lenzuola e le federe devono essere abbottonate, in modo che le piccole parti non possano finire all'interno.
- ▶ Chiudere le cerniere e i ganci e allacciare le cinture senza parti metalliche, stringhe per grembiuli ecc.
- ▶ Mettere oggetti di piccole dimensioni quali ad esempio calzini, cinture, reggiseni, ecc. all'interno dell'apposito sacchetto da lavaggio.
- ▶ Assicurarsi che tutti i bottoni siano ben cuciti.
- ▶ Cucire o rimuovere parti metalliche allentate degli indumenti, come ad es. bottoni metallici e gancetti di reggiseni, prima dell'inserimento. Altrimenti tali parti possono causare rumore e danneggiare il cestello.
- ▶ Non asciugare eccessivamente la biancheria a facile manutenzione. Rischio di grinze. Consentire l'asciugatura finale all'aria.
- ▶ La maglieria (ad es. magliette, biancheria intima) a volte si restringe durante l'asciugatura. Utilizzare solo il livello di asciugatura **READY TO IRON** e rimettere successivamente in forma.
- ▶ Per indumenti pre-asciugati, multistrato o per l'asciugatura finale dovrebbe essere scelto il programma a tempo (**TIMER**).

Riferimenti di carico

Lenzuola (singole)	Cotone	Circa 800 g
Vestiti in tessuto misto	/	Circa 800 g
Giacche	Cotone	Circa 800 g
Jeans	/	Circa 800 g
Tuta	Cotone	Circa 950 g
Pigiama	/	Circa 200 g
Camicie	/	Circa 300 g
Calzini	Tessuti misti	Circa 50 g
T-Shirt	Cotone	Circa 300 g
Intimo	Tessuti misti	Circa 70 g

8.3 Caricamento dell'apparecchiatura

- ▶ Allentare e inserire la biancheria pre selezionata.
- ▶ Non sovraccaricare.
- ▶ Chiudere l'oblò facendo attenzione. Verificare che non vi siano degli indumenti che ostruiscono.

8.4 Rimozione e aggiunta di biancheria

Per rimuovere o aggiungere biancheria, il programma può essere interrotto in qualsiasi momento:

- ▶ Aprire la porta. Il ciclo si interrompe.
Fare attenzione quando si toglie o si aggiunge il bucato! L'interno del cestello o il bucato stesso possono essere caldi, quindi vi è il pericolo di ustioni.
- ▶ Per continuare il programma, premere il pulsante "Avvio/Pausa" dopo aver chiuso la porta.

**CAUTELA!**

Gli articoli non in tessuto, come anche quelli piccoli, sfilacciati o con estremità appuntite potrebbero causare anomalie di funzionamento e danni sia agli indumenti che alle apparecchiature.

**ATTENZIONE!**

Non spegnere l'apparecchiatura eccetto qualora il ciclo di asciugatura sia finito, a meno che non sia possibile togliere velocemente e stendere tutti gli indumenti per consentire il rilascio di calore.

8.5 Caricamento dell'asciugatrice

1. Porre uniformemente il bucato nel cestello facendo attenzione a non sovraccaricare l'asciugatrice.
2. Per avviare la macchina, ruotare la manopola su qualsiasi posizione (tranne OFF) (Fig. 8.7).



Nota

Ammorbidenti e prodotti simili devono essere usati come specificato sulla confezione dal produttore.

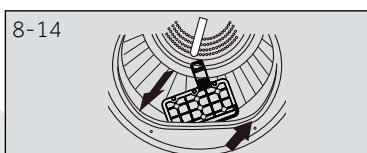
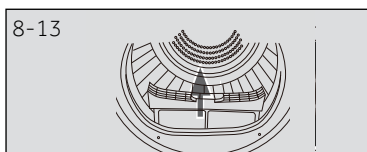
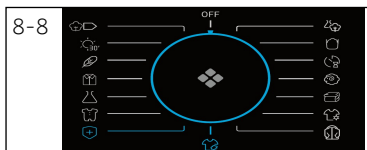

8.6 Impostazione e avvio programma























1. Selezionare uno dei 15 programmi ruotando la manopola (l'OFF non è incluso) (Fig. 8.8) e le impostazioni predefinite verranno visualizzate.
2. Impostare funzioni come Temperatura, Livello di asciugatura, Fine ritardata. Premere Avvio/Pausa (Fig. 8-9) per avviare un ciclo di asciugatura.

8.7 Fine del ciclo di asciugatura

L'asciugatrice si arresta automaticamente al termine del ciclo di asciugatura. Il display mostra END circa 5S. Aprire lo sportello dell'asciugatrice e tirare fuori i vestiti. Se non si estraggono gli indumenti, la funzione anti piega si avvia automaticamente e il display visualizza $0-00$ (questa funzione è disponibile solo per alcuni programmi).

1. Per spegnere la macchina, girare la manopola sulla posizione OFF (Fig. 8-10).
2. Scollegare l'asciugatrice dalla presa di corrente (Fig. 8-11).
3. Svuotare il serbatoio dell'acqua dopo ogni ciclo di asciugatura (Fig. 8-12).
4. Pulire il filtro lanugine dopo ogni asciugatura (Fig. 8-13).
5. Pulire il serbatoio dell'acqua dopo ogni ciclo di asciugatura (Fig. 8-14).

Tabella per prendersi cura degli indumenti

Lavaggio		
 Lavabile fino a 95°C processo normale	 Lavabile fino a 60°C lavaggio normale	 Lavabile fino a 60°C lavaggio delicato
 Lavabile fino a 40°C lavaggio normale	 Lavabile fino a 40°C lavaggio delicato	 Lavabile fino a 40°C lavaggio molto delicato
 Lavabile fino a 30°C processo normale	 Lavabile fino a 30°C lavaggio delicato	 Lavabile fino a 30°C molto delicato
 Lavaggio a mano max. 40°C	 Non lavare	
Candeggio		
 Consentito ogni tipo di candeggio	 Solo ossigeno/ no cloro	 Non candeggiare
Asciugatura		
 Asciugabile in asciu- gatrice temperatura normale	 Asciugabile in asciu- gatrice a bassa temperatura	 No asciugatrice
 Asciugatura su filo	 Asciugatura in piano	
Stiro		
 Stirare ad una tempe- ratura massima di 200 °C	 Stirare a una tempe- ratura media fino a 150°C	 Stirare a una tem- peratura bassafino a 110 °C; senza vapore (lo stiro a vapore po- trebbe causare danni irreversibili)
 Non stirare		

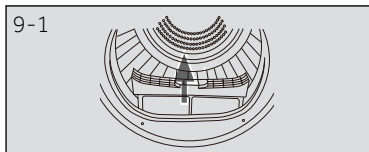

9.1 Pulizia filtro lanugine

Pulire il filtro lanugine dopo ogni asciugatura.

1. Rimuovere il filtro lanugine dal cestello (Fig. 9-1).
2. Aprire il filtro lanugine (Fig. 9-2).
3. Rimuovere il filtro lanugine dal filtro lanugine (Fig. 9-3).
4. Reinstallare il filtro pulito nell'asciugatrice (Fig. 9-4).

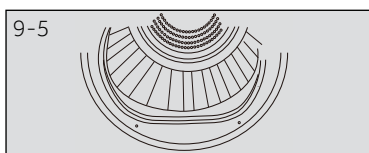
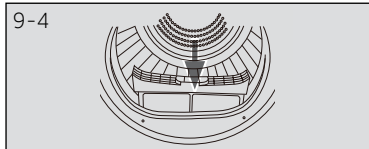
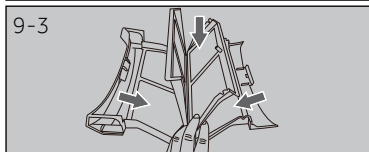
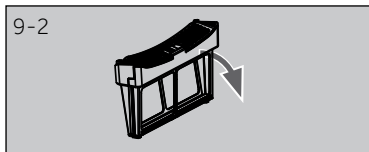

9.2 Pulizia filtro condensatore

Pulire il filtro lanugine dopo ogni asciugatura.

1. Aprire lo sportello (Fig. 9-5).
2. Estrarre il filtro lanugine dal suo condotto anteriore (Fig. 9-6).
3. Estrarre il filtro del condensatore dal condotto dell'aria (Fig. 9-7).
4. Rimuovere la spugna e pulire lo schermo del filtro da eventuali residui (Fig. 9-8).
5. Reinstallare la spugna nel filtro del condensatore.

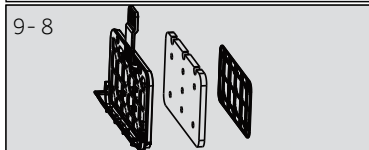
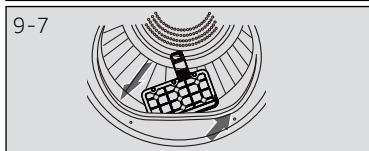
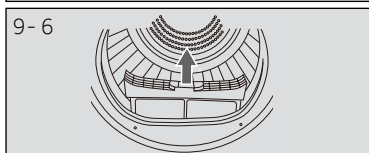

Nota

Se il filtro del condensatore è molto sporco, può essere pulito sotto l'acqua corrente. Lasciarlo asciugare bene prima dell'uso.

9.3 Svuotamento del serbatoio dell'acqua

Durante il funzionamento, il vapore si condensa nell'acqua che viene raccolta nel serbatoio dell'acqua. Svuotare il serbatoio dell'acqua dopo ogni ciclo di asciugatura.

1. Estrarre il serbatoio dell'acqua dalla sua sede (Fig. 9-9).
2. Svuotare il serbatoio dell'acqua (Fig. 9-10).
3. Reinstallare il serbatoio dell'acqua nell'asciugatrice (Fig. 9-11).



Nota

Non utilizzare l'acqua per nessun tipo di bevanda o lavorazione degli alimenti.

9.4 Asciugatrice

Pulire l'esterno dell'asciugatrice e il pannello di controllo con un panno umido. Non utilizzare solventi organici o agenti corrosivi per evitare danni al dispositivo.

9.5 Cestello

Dopo un certo tempo di funzionamento, agenti per la cura dei calcio o calcare contenuto nell'acqua può formare una pellicola quasi invisibile all'interno del cestello. Utilizzare un panno umido e un po' di detersivo per rimuoverlo. Non utilizzare solventi organici o agenti corrosivi per evitare danni all'asciugatrice.

9.6 Evaporatore

Se l'evaporatore dietro il filtro del condensatore è sporco, può essere pulito utilizzando un aspirapolvere. Assicurarsi di non danneggiare l'evaporatore durante la pulizia.

Molti dei problemi più ricorrenti possono essere risolti senza competenze specifiche. In caso di problemi controllare tutte le possibilità indicate e attenersi alle seguenti istruzioni prima di contattare il servizio post vendita. Cfr. ASSISTENZA CLIENTI.



ATTENZIONE!

- ▶ Prima di eseguire qualunque intervento di manutenzione, spegnere l'apparecchio ed estrarre la spina dalla presa.
- ▶ Gli interventi di manutenzione sulla strumentazione elettrica vanno eseguiti unicamente da elettricisti esperti, dato che l'esecuzione di riparazioni in modo non adeguato può causare gravi danni alla strumentazione.
- ▶ Un cavo di alimentazione danneggiato va sostituito unicamente dal produttore, dal suo agente di servizio o da persone qualificate al fine di evitare pericoli.

Guida alla risoluzione dei problemi con codice a display

Codice	Causa	Soluzione
F2	Errore pompa di scarico.	Contattare l'assistenza clienti.
F32 F33	Il sensore termico del condensatore è aperto o in cortocircuito.	Contattare l'assistenza clienti.
F4	La temperatura della biancheria nel cestello non cambia.	Contattare l'assistenza clienti.
EE2	Errore di comunicazione tra PCB e display.	Contattare l'assistenza clienti.
LD	La temperatura è troppo bassa.	Utilizzare l'asciugatrice solo a temperature ambiente superiori a 5 °C.

Se i codici di errore ricompaiono anche dopo le misure prese, spegnere l'apparecchiatura, scollegare l'alimentazione e contattare il servizio clienti.

Guida alla risoluzione dei problemi senza codici a display

Problema	Possibile causa	Possibile soluzione
L'asciugatrice non funziona.	<ul style="list-style-type: none"> • Scarsa connessione all'alimentazione. • Guasto di alimentazione. • Nessun programma di asciugatura impostato. • Il dispositivo non è stato acceso. • Il serbatoio dell'acqua è pieno. • Lo sportello non è chiuso correttamente. 	<ul style="list-style-type: none"> • Controllare la connessione all'alimentazione. • Controllare l'alimentazione. • Impostare un programma di asciugatura. • Accendere il dispositivo. • Svuotamento del serbatoio dell'acqua. • Chiudere correttamente l'oblò.
L'apparecchio non funziona e il display mostra End (Fine).	<ul style="list-style-type: none"> • Il bucato ha raggiunto la condizione di asciugatura definita dal programma. 	<ul style="list-style-type: none"> • Controllare se l'impostazione del programma è appropriata.
Il tempo di asciugatura è troppo a lungo e i risultati non sono soddisfacenti	<ul style="list-style-type: none"> • L'impostazione del programma non è corretta. • Il filtro è ostruito. • L'evaporatore è bloccato. • L'asciugatrice è stata sovraccaricata. • Il bucato è troppo bagnato. • Il condotto di sfiato è bloccato. 	<ul style="list-style-type: none"> • Verificare che il programma sia impostato correttamente. • Pulire lo schermo del filtro. • Pulire l'evaporatore. • Ridurre il quantitativo di bucato. • Centrifugare il bucato in modo adeguato prima di procedere all'asciugatura. • Controllare e pulire il condotto di scarico.
Il tempo rimanente sul display si ferma o salta.	<p>Il tempo rimanente verrà regolato continuamente in base ai seguenti fattori:</p> <ul style="list-style-type: none"> • Tipo di bucato. • Peso di carico. • Grado di umidità del bucato. • Temperatura ambiente. 	<p>La regolazione automatica è un'operazione normale.</p>

11,1 Procedimento

- ▶ Rimuovere tutti gli imballaggi, compresa anzitutto la base di polistirolo. Durante la rimozione dell'imballaggio, si potranno notare delle gocce d'acqua. Si tratta di un fenomeno normale dovuto ai collaudi acqua eseguiti in fabbrica.



Nota

Smaltire l'imballaggio in modo ecologico. Per informazioni relative alle attuali modalità di smaltimento, consultare il rivenditore o le autorità locali.



ATTENZIONE!

Dopo il trasporto e l'installazione, è necessario lasciare l'asciugatrice in stand-by per due ore prima dell'uso.

11.2 Tempo di trasporto e di attesa

Trasportare l'apparecchio solo in posizione orizzontale. L'olio di lubrificazione si trova nella capsula del compressore e garantisce un funzionamento senza bisogno di interventi di manutenzione. Questo olio può attraversare il tubo chiuso se il trasporto viene eseguito col dispositivo inclinato. Prima di collegare il dispositivo alla sorgente di alimentazione sarà necessario attendere 2 ore, affinché l'olio rientri all'interno della capsula.

11-1



11.3 Allineamento dell'apparecchio

L'apparecchiatura dovrebbe essere collocato su una superficie piatta e resistente. Impostare i piedini al livello desiderato (Fig. 11-1)

11-2

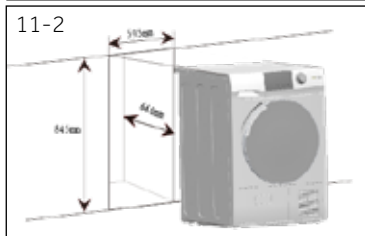

11.4 Installazione sotto a un banco di lavoro

Le dimensioni dell'incavo dovrebbero almeno essere simili alle dimensioni (Fig. 11-2).

1. Posizionare l'apparecchio adiacente allo slot. Assicurarsi che gli attacchi siano facilmente accessibili e funzionali.
2. Regolare accuratamente tutti i piedini, per ottenere una posizione a livello e stabile.
3. Installare l'apparecchio con cautela nella cavità.
4. Prestare attenzione che vi sia una ventilazione sufficiente.

11-3



11.5 Collegamento elettrico

Prima di ogni collegamento, verificare che:

- ▶ la sorgente di alimentazione, la presa e il fusibile siano adeguati alla targhetta informativa.
- ▶ la presa di alimentazione sia dotata di messa a terra e non vi siano collegate ciabatte o prolunga.
- ▶ il cavo di alimentazione e la presa siano conformi a quanto indicato.
- ▶ **Solo per il Regno Unito:** La spina del Regno Unito soddisfa lo standard BS1363A

Collegare la spina alla presa. (Fig. 11-3).



ATTENZIONE!

Se il cavo di alimentazione è danneggiato, deve essere sostituito dall'agente di servizio (cfr. scheda garanzia) al fine di evitare situazioni di pericolo!

11.7 Impilamento lavatrice-asciugatrice

È possibile impilare lavatrice e asciugatrice per salvare spazio (Fig. 11-4). Non tutte le lavatrici sono adatte a questo scopo. Le informazioni e il kit di montaggio corrispondente sono disponibili presso il rivenditore locale.

Le istruzioni di montaggio fornite con il kit informano in maniera esaustiva sulle fasi di installazione.



11.8 Livellamento dell'asciugatrice

Sarà importante livellare l'asciugatrice al fine di garantire che la macchina funzioni in modo efficiente con il minimo rumore. L'asciugatrice dovrebbe essere livellata il più vicino possibile alla sua posizione finale in modo che stia in equilibrio uniforme su tutti e quattro i piedini. Assicurarsi che l'asciugatrice non oscilli in nessuna direzione.

1. Livellare l'asciugatrice da un lato all'altro (Fig. 11-5):

- ▶ Posizionare il livellatore al centro della parte posteriore dell'asciugatrice.
- ▶ Regolare i piedi posteriori fino a che l'asciugatrice sia a livello da un lato all'altro.
- ▶ Non avvitare mai completamente i piedini dalle loro sedi.

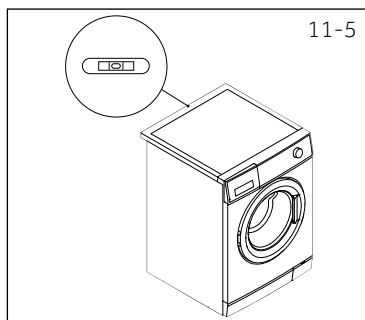

2. Livellare l'asciugatrice da davanti a dietro (Fig. 11-6):

- ▶ Posizionare la livella sul lato sinistro.
- ▶ Regolare il piede anteriore sinistro (rivolto verso il basso).
- ▶ Ripetere quanto sopra per il piede destro.
- ▶ Deve esserci lo stesso peso su entrambi i piedi anteriori.

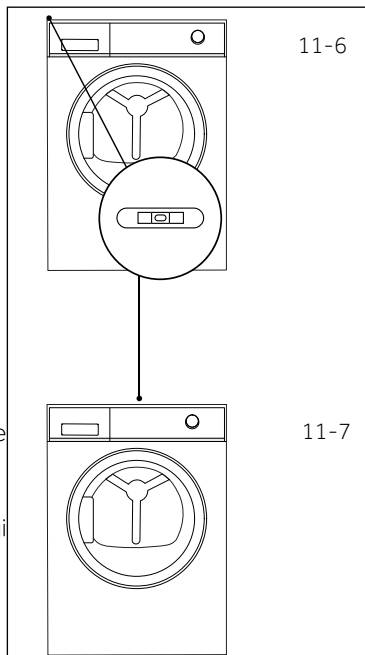

3. Ricontrollare che l'asciugatrice sia a livello (Fig. 11-7):

- ▶ Posizionare la livella al centro della parte anteriore dell'asciugatrice.
- ▶ Assicurarsi che l'asciugatrice non oscilli in nessuna direzione.
- ▶ Se l'asciugatrice non è a livello, ripetere i passaggi precedenti.

Dopo il livellamento, gli angoli del mobile dell'asciugatrice dovrebbero essere ad una certa distanza dal pavimento e l'asciugatrice non dovrebbe oscillare in alcuna direzione.

11.9 Scarico

L'asciugatrice è dotata di un'unità di condensazione che accumula acqua durante il ciclo di asciugatura. Quest'acqua viene raccolta nel serbatoio dell'acqua rimovibile situato in alto a sinistra dell'asciugatrice. L'acqua accumulata deve essere svuotata dopo ogni ciclo di asciugatura oppure è possibile impostare l'asciugatrice in modo che si scarichi automaticamente usando il tubo di scarico fornito.

Raccomandiamo che l'asciugatrice sia impostata per scaricare automaticamente, dove possibile, specialmente quando si asciugano carichi pieni, questo eviterà di dover svuotare il serbatoio dell'acqua durante un ciclo di asciugatura.

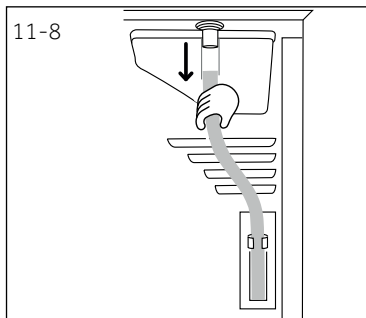

Collegamento del tubo di scarico

1. Togliere il tubo nero dal collegamento sul retro dell'asciugatrice (Fig. 11 -8).

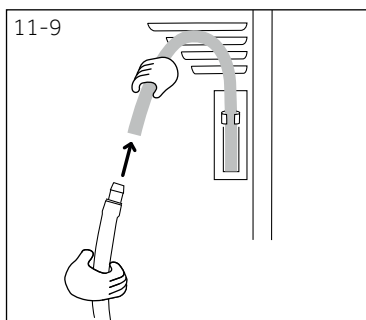

2. Svolgere il tubo di scarico (incluso con l'asciugatrice) e collegarlo al tubo nero (Fig.11-9)

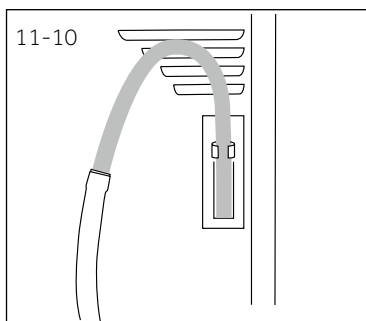

3. Posizionare l'altra estremità del tubo di scarico in una vasca o in un tubo di raccordo (Fig. 11-10).

Scheda del prodotto (conforme a UE 392/2012)

Marchio commerciale	Haier			
Identificatore modello	HD80-A2939 HD80-A2939S	HD90-A2939 HD90-A2939S	HD100-A2939 HD100-A2939S	HD90-A3939 HD90-A3939S
Capacità nominale (kg)	8	9	10	9
Tipo di asciugatrice	Condensatore			
Classe di efficienza energetica	A++			A+++
Consumo energetico annuo ponderato (AE _c in kWh/anno) ³⁾	235	265	286	200
Asciugatrice con o senza automatica	con Automatico			
Consumo energetico del programma cotone standard ³⁾ con pieno carico (kWh/ciclo)	1,88	2,10	2,40	1,58
Consumo energetico del programma cotone standard ³⁾ con carico parziale (kWh/ciclo)	1,02	1,20	1,29	0,89
Consumo di corrente in modalità off (W)	0,70	0,70	0,70	0,48
Consumo di corrente in modalità lasciato acceso (W)	0,75	0,75	0,75	0,62
Durata della modalità "lasciato acceso" (min) 2 ¹⁾	40			
Programma di asciugatura standard 3 ¹⁾				
Tempo di programma ponderato del programma di asciugatura standard ³⁾ con carico pieno o parziale (min)	155	180	190	150
Tempo di programma del programma cotone standard ³⁾ con carico pieno (min)	215	245	260	200
Tempo di programma del programma standard cotone ³⁾ con carico parziale (min)	120	140	145	118
Classe di efficienza della condensazione ⁴⁾	B			
Efficienza condensazione ponderata per il programma cotone standard ³⁾ con carico pieno e parziale (%)	83	80,8	80,3	85
Efficienza condensazione media del programma cotone standard ⁵⁾ con pieno carico	81	80	80	85,5
Efficienza condensazione media del programma cotone standard ⁵⁾ con carico parziale	85	81,5	80,6	84,5
Livello di potenza sonora ponderato del programma standard cotone 3 ³⁾ a pieno carico (dB)	65			
Integrato o indipendente	Indipendente/inserito sotto			

- 1) Sulla base di 160 cicli di asciugatura per standard per cotone a carico pieno e parziale, e il consumo delle modalità a risparmio energetico. Il consumo effettivo di energia per ciclo dipenderà dalla modalità d'uso dell'apparecchiatura.
- 2) Qualora vi sia un sistema di gestione della corrente.
- 3) Questo programma utilizzato a pieno e parziale carico è il programma standard di asciugatura a cui si riferiscono le informazioni nell'etichetta e nella scheda. Questo è il programma adatto per asciugare il normale bucato in cotone bagnato ed è il programma più efficiente in termini di consumo di energia per il cotone.
- 4) La Classe G è la classe con minor efficacia, mentre la Classe A è quella con la maggiore efficacia.

Dati aggiuntivi

Alimentazione (fare riferimento alla scheda dei dati tecnici) - tensione / corrente / ingresso	220-240 V~50 Hz/ 2.4A/ 550 W (A+++)/ 630W (A++)
Temperatura ambientale accettabile	da 5°C a 35°C
Gas fluorurati a effetto serra	HFC-134a 0,26 kg (A++) 0,28 kg (A+++)
Volume	1430
GWP	0,4
Tonnellata(e) di CO ₂ equivalente	

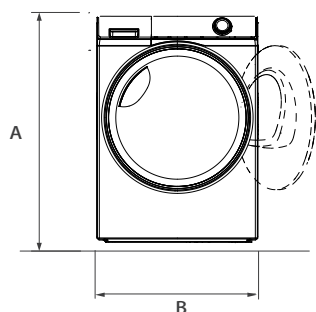

VISTA FRONTALE

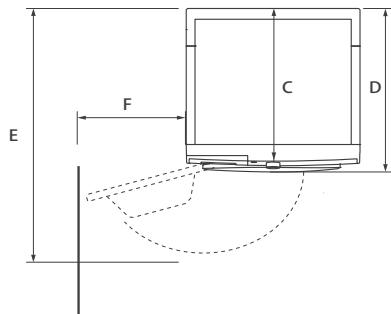

PARETE VISTA DALL'ALTO

Dimensioni prodotto	HD90/80
A: Altezza media prodotto in mm	850
B: Larghezza complessiva prodotto in mm	595
C: Profondità complessiva del prodotto (Alla scheda di controllo principale) in mm	600
D: Profondità complessiva del prodotto in mm	665
E: Profondità dell'apertura dell'oblò in mm	1135
F: Distanza minima tra la porta e la parete adiacente in mm	250



Nota: Dimensioni

L'altezza esatta della lavatrice dipende da quanto sono allungati i piedi dalla base della macchina. Lo spazio in cui si installa la lavatrice deve essere almeno 40 mm più largo e 20 mm più profondo delle sue dimensioni.

Consigliamo di fare riferimento alla nostra Assistenza Clienti Haier; consigliamo inoltre di servirsi di componenti originali.

In caso di problemi col dispositivo, controllare come prima cosa la sezione GUIDA ALLA RISOLUZIONE DEI PROBLEMI.

Qualora non fosse possibile trovare una soluzione, contattare

- ▶ il proprio rivenditore locale
- ▶ l'area Assistenza & Supporto su www.haier.com dove è possibile trovare numeri di telefono e Domande Frequenti e da dove è possibile attivare la richiesta di intervento.

Per contattare il nostro Servizio, verificare di disporre dei seguenti dati.

Le informazioni si trovano sulla targhetta.

Modello _____ Numero di serie _____

Consigliamo inoltre di controllare la Scheda Garanzia fornita in dotazione col prodotto qualora si debba fare ricorso alla garanzia. Per richieste commerciali generiche indichiamo qui di seguito i nostri indirizzi in Europa:

Indirizzi Haier europei			
Paese*	Indirizzo postale	Paese*	Indirizzo postale
Italia	Haier Europe Trading SRL Via De Cristoforis, 12 21100 Varese ITALIA	Francia	Haier Francia SAS 53 Boulevard Ornano – Pleyad 3 93200 Saint Denis FRANCIA
Spagna Portogallo	Haier Iberia SL Pg. Garcia Faria, 49-51 08019 Barcellona SPAGNA	Belgio-FR Belgio-NL Paesi Bassi Lussemburgo	Haier Benelux SA Anderlecht Route de Lennik 451 BELGIO
Germania Austria	Haier Germania GmbH Konrad-Zuse-Platz 6 81829 München GERMANIA	Polonia Repubblica Ceca Ungheria Grecia Romania Russia	Haier Polonia Sp. zo.o. Al. Jerozolimskie 181B 02-222 Varsavia POLONIA
Regno Unito	Haier Appliances Regno Unito Co.Ltd. 302 Bridgewater Place Birchwood Park Warrington *Per ulteriori informazioni rimandiamo a www.haier.com WA3 6x	Repubblica Ceca e Slovacchia	Haier Europe ČR s.r.o. Sokolovsk á 651/136a, 186 00 Praga 8 Karlín Repubblica Ceca

*Per ulteriori informazioni rimandiamo a www.haier.com

HD80-A2939/HD80-A2939S/HD90-A2939/HD90-A2939S/HD100-A2939/HD100-A2939S/HD90-A3939/HD90-A3939S

Haier





Gebruikershandleiding Warmtepomp-droger

HD80-A2939

HD80-A2939S

HD90-A2939

HD90-A2939S

HD100-A2939

HD100-A2939S

HD90-A3939

HD90-A3939S

NL

Haier

Dank u voor uw aankoop van dit Haier product.

Lees deze handleiding grondig voor u het apparaat in gebruik neemt. De handleiding bevat belangrijke informatie die u zal helpen uw apparaat optimaal te gebruiken en het veilig en correct te installeren, gebruiken en onderhouden.

Bewaar deze handleiding zodat u hem steeds kunt raadplegen voor het veilig en correct gebruik van het apparaat.

Als u het apparaat verkoopt, wegschenkt, of achterlaat wanneer u verhuist, moet u deze handleiding ook meegeven zodat de nieuwe eigenaar vertrouwd kan raken met het apparaat en de veiligheidswaarschuwingen.

Legende



Waarschuwing! - Belangrijke veiligheidsinformatie



Algemene informatie en tips



Milieu-informatie



Verwijdering

Help het milieu en de gezondheid te beschermen. Plaats de verpakking in de geschikte containers om het te recyclen. Help afval van elektrische en elektronische apparaten recyclen. Gooi apparaten die voorzien zijn van dit symbool niet weg met huishoudelijk afval. Retourneer het product naar uw lokale instelling of neem contact op met uw gemeentelijk kantoor.



Waarschuwing!

Risico op letsels of verstikking!

Ontkoppel het apparaat van het netwerk. Snijd het netsnoer door en verwijder het. Verwijder de scharnieren om te vermijden dat kinderen of huisdieren in het apparaat vastgeklemd kunnen raken.



WAARSCHUWING!

Het apparaat mag niet van stroom worden voorzien via een extern schakelsysteem, zoals ene timer, of aangesloten op een circuit dat doorgaans in of uit wordt geschakeld via een nutsvoorziening.

1-Veiligheidsinformatie.....	4
2-Beoogd gebruik.....	7
3-Productbeschrijving.....	8
4-Bedieningspaneel.....	9
5-Programma's.....	12
6-Verbruik.....	13
7-Suggesties en tips.....	14
8-Dagelijks gebruik.....	16
9-Zorg en reiniging.....	20
10-Probleemoplossen.....	22
11-Installatie.....	24
12-Technische gegevens.....	27
13-Klantendienst.....	29



WAARSCHUWING!

Voor de eerste ingebruikname

- ▶ Zorg ervoor dat er geen schade is opgetreden tijdens het transport.
- ▶ Verwijder alle verpakking en buiten de buurt van kinderen bewaren.
- ▶ Het apparaat moet altijd door minimum twee personen worden gedragen omdat het zo zwaar is.

Dagelijks gebruik

- ▶ Dit apparaat mag worden gebruikt door kinderen van 8 jaar en ouder en personen met een verminderde fysiek, gevoelsmatig en mentaal vermogen of een gebrek aan ervaring en kennis als ze onder toezicht staan of instructies krijgen met betrekking tot het veilige gebruik van het apparaat en de betrokken risico's.
- ▶ Houd het apparaat uit de buurt van kinderen jonger dan 3 jaar oud tenzij ze onder constant toezicht staan.
- ▶ Kinderen mogen niet spelen met het apparaat.
- ▶ Zorg ervoor dat de ruimte droog is en goed geventileerd. De omgevingstemperatuur moet tussen 5°C en 35°C zijn.
- ▶ U mag de ventilatieopeningen niet afdekken onderaan door een tapijt of iets gelijkaardigs.
- ▶ Houd de zone rond de droger altijd vrij van stof en pluis.
- ▶ Zorg ervoor dat er geen wasgoed in het apparaat aanwezig is en dat er geen huisdieren of kinderen in de buurt zijn.
- ▶ Raak de stekker enkel aan met droge handen en raak het apparaat niet aan of gebruik het niet op blote voeten of met natte of vochtige handen of voeten.
- ▶ U mag geen ongewassen items drogen in het apparaat.
- ▶ Zorg ervoor niet meer dan de nominale lading te laden.
- ▶ Verwijder alle voorwerpen zoals aanstekers en lucifers uit de zakken.
- ▶ Gebruik wasverzachtters of gelijkaardige producten zoals gespecificeerd op de verpakking van de fabrikant.
- ▶ Gebruik of bewaar geen ontvlambaar wasmiddel, sprays, stomerij reinigingsmiddel of brandbaar gas dichtbij het apparaat.
- ▶ U mag geen zware voorwerpen of bronnen van warmte of vocht bovenop het apparaat plaatsen.
- ▶ U mag nooit aan het netsnoer trekken om de stekker uit het stopcontact te verwijderen.
- ▶ Raak de achterwand en de trommel niet aan wanneer het apparaat is ingeschakeld; deze kunnen warm zijn.



WAARSCHUWING!

Dagelijks gebruik

- ▶ U mag de volgende items niet drogen in het apparaat:
 - ▶ Items die niet worden gewassen.
 - ▶ Items die vervuild zijn met brandbare stoffen zoals kookolie, aceton, alcohol, benzine, petroleum, kerosine, vlekkenverwijderaars, terpen-tijn, was, wasverwijderaars of andere chemicaliën. De dampen kun-nen brand of een explosie veroorzaken. Deze items moeten altijd eerst met de hand worden gewassen in warm water met een extra hoeveelheid wasmiddel en daarna gedroogd in de open lucht voor ze te drogen in het apparaat.
 - ▶ Items met wattering of een vulling (bijv. kussens, jassen) omdat de vulling kan loskomen met het risico in brand te steken.
 - ▶ Items zoals schuimrubber (latexschuim), douchemutsen, water-dicht textiel, artikelen met een rubberen zoom en kleding of kussens. Kussens met schuimrubber pads mogen niet worden gedroogd in een droogtrommel.
- ▶ Drink geen gecondenseerd water.
- ▶ Gebruik het apparaat niet aan als het pluizenfilter of condensatiefilter niet is aangebracht of beschadigd is.
- ▶ Merk op dat het laatste gedeelte van de droogcyclus wordt uitgevoerd zonder warmte (afkoelcyclus) om zeker te zijn dat de kledingstukken aan een temperatuur blijven waardoor ze niet beschadigd worden.
- ▶ Laat het apparaat niet zonder toezicht als het gedurende een bepaalde periode ingeschakeld is. Als een lange afwezigheid gepland is, moet de droogcyclus worden onderbroken door het apparaat uit te schakelen en de stekker te ontkoppelen.
- ▶ Schakel het apparaat niet uit als de droogcyclus beëindigd is tenzij alle items snel kunnen worden verwijderd en verspreid zodat ze kunnen afkoelen.
- ▶ Schakel het apparaat uit na elk droogprogramma om elektriciteit te be-sparen en uit veiligheidsoverwegingen.

Onderhoud & reinigen

- ▶ Zorg ervoor dat kinderen onder toezicht staan als ze het apparaat reini-gen of onderhouden.
- ▶ Verwijder de stekker uit het stopcontact voor u onderhoudswerkzaam-heden uitvoert.



WAARSCHUWING!

Onderhoud & reinigen

- ▶ Reinig het pluizen- en condensatiefilter na elk programma (zie ZORG EN REINIGING).
- ▶ Gebruik geen waterspray of stoom om het apparaat te reinigen.
- ▶ Gebruik geen industriële chemicaliën om het apparaat te reinigen.
- ▶ Als het netsnoer beschadigd is, moet het worden vervangen door de fabrikant, zijn onderhoudsdienst of dergelijk gekwalificeerde personen om ieder risico uit te sluiten.
- ▶ Probeer het apparaat nooit zelf te repareren. Neem contact op met onze klantendienst om reparaties te laten uitvoeren.

Installatie

- ▶ Zorg voor een locatie die toelaat de deur volledig te openen. Installeer de droger niet achter een vergrendelbare deur, een schuifdeur of een deur met scharnieren aan de andere kant van de droger want dit beperkt de volledige opening van de deur van de droger.
- ▶ installeer het apparaat op een goed geventileerde plaats.
- ▶ Installeer het apparaat nooit buiten op een vochtige locatie, of in een locatie waar waterlekken kunnen optreden, zoals onder of dichtbij een wastafel. In het geval van een waterlek moet u de elektrische voeding loskoppelen en de machine natuurlijk laten drogen.
- ▶ Installeer of gebruik het apparaat enkel als de temperatuur hoger is dan 5 °C.
- ▶ Plaats het apparaat niet rechtstreeks op een tapijt of dichtbij een muur of meubelstuk.
- ▶ U mag het apparaat niet blootstellen aan vorst, warmte of direct zonlicht of in de buurt van warmtebronnen (bijv. fornuizen, verwarming).
- ▶ Zorg ervoor dat de elektrische informatie op het naamplaatje overeenstemt met de stroomtoevoer. Zo niet moet u contact opnemen met een elektricien.
- ▶ Gebruik geen multi-stekker adapters of verlengsnoeren.
- ▶ Zorg ervoor dat het netsnoer en de stekker niet beschadigd zijn. Indien beschadigd moet het worden vervangen door een elektricien.
- ▶ Gebruik een afzonderlijke aardgeleider voor de voeding die eenvoudig toegankelijk moet zijn na de installatie. Het apparaat moet geaard worden.
- ▶ Enkel voor het VK: Het netsnoer van het apparaat is uitgerust met een driepolige stekker (aarding) die past in een driepolige (geaarde) stekker. Snij de derde pin (aarding) nooit weg of demonteer ze niet. De stekker moet ook na de installatie toegankelijk zijn.

Beoogd gebruik

Dit apparaat wordt gebruikt om artikelen te drogen die zijn gewassen in een wateroplossing en die zijn gemarkeerd als geschikt voor het trommeldrogen op het etiket van de fabrikant.

Het is uitsluitend bedoeld voor gebruik binnen in huis. Het is niet bedoeld voor commercieel of industrieel gebruik. Wijzigingen aan het apparaat zijn niet toegelaten. Onbedoeld gebruik kan gevaar en het verlies van de garantie en aansprakelijkheidsclaims betekenen.

Normen en richtlijnen



Dit product stemt overeen met de vereisten van alle toepasselijke EU-richtlijnen met de overeenstemmende geharmoniseerde normen die gelden voor de CE-markering.



Opgelet

Het apparaat bevat het gefluoreerde broeikasgas HFC-134a (GWP:1430). Dit gas is hermetisch afgesloten.



Milieuverantwoordelijk gebruik

- ▶ **Grondige afvoer:** Zwier het wasgoed aan de maximale zwiersnelheid.
- ▶ **Maximale lading:** Gebruik de maximum hoeveelheid naargelang de programmatafel, maar zorg ervoor dat u de droger niet overbelast. Om de maximale lading optimaal te benutten, kan het wasgoed dat moet worden gedroogd als "READY to WEAR" (KASTDROOG) eerst worden gedroogd met "READY to IRON" (STRIJKDROOG). Aan het einde van het programma moet u het wasgoed verwijderen dat moet worden gestreken en het resterende wasgoed laten drogen tot het einde.
- ▶ **Schud het wasgoed los.** Schud het wasgoed voor u het in de droger plaatst.
- ▶ **Vermijd overmatig drogen.** U moet ervoor zorgen dat uw wasgoed niet overmatig wordt gedroogd. Selecteer het correcte programma en het gepaste droogniveau.
- ▶ **Wasverzachter niet nodig.** Gebruik geen wasverzachter tijdens het wassen - het wasgoed wordt pluizig en zacht in de droger.
- ▶ **De pluizenfilters reinigen** Reinig de pluizenfilters na het drogen.
- ▶ **Ventilatie:** Zorg ervoor dat het apparaat correct geventileerd is (zie INSTALLATIE).
- ▶ **Hergebruik van gecondenseerd water:** Het verzamelde condensatiewater kan worden gebruikt voor het stoomstrijkijzer. Het moet voordien door een fijne zeef of koffiefilter worden gegoten. De kleinste onderdelen worden weerhouden door het filter.

i Opmerking:

Omwille van technische wijzigingen en uiteenlopende modellen kunnen de illustraties in de volgende hoofdstukken verschillen van uw model.

3.1 Afbeelding van het apparaat

Voorzijde (afb. 3-1):

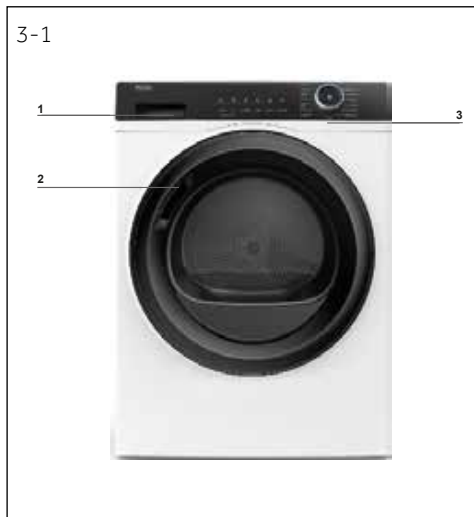

Achterzijde (afb. 3-2):



- 1 Waterreservoir
- 2 Droger deur
- 3 Bedieningspaneel

- 4 Netsnoer
- 5 Achterplaat
- 6 Afvoer kanaal
- 7 Instelbare voetjes

3.2 Accessoires

Controleer de accessoires en documenten op basis van de onderstaande lijst (afb. 3-3):



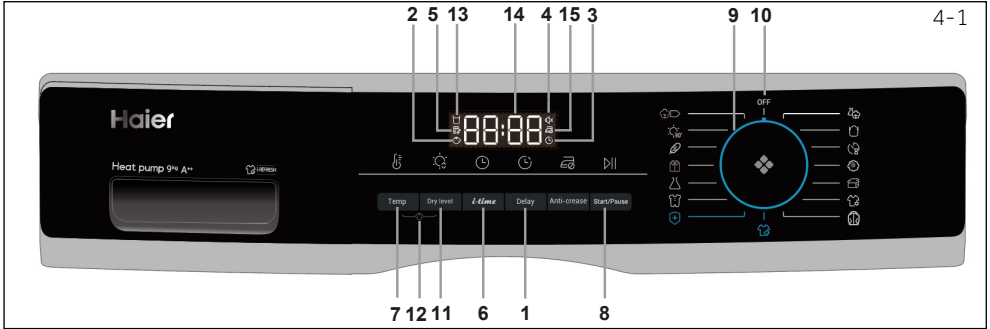

- | | | | | | |
|---|--------------------------------|----|------------------------------|----|-------------------------------|
| 1 | Uitstelknop | 7 | Temp. knop | 12 | Childlock (Kinderslot) knop |
| 2 | Kinderslot controlelampje | 8 | Start/Pauze knop | 13 | Leeg reservoir controlelampje |
| 3 | Startuitstel controlelampje | 9 | Programmaknop | 14 | Scherm |
| 4 | Zoemer controlelampje | 10 | Aan/Uit knop | 15 | Antikreuk controlelampje |
| 5 | Filter reinigen controlelampje | 11 | Dry Level (Droogniveau) knop | | |
| 6 | Tijdknop | | | | |

4.1 Delay (Startuitstel) knop

Startuitstelfunctie voor een uitgestelde start. Druk de knop in om de tijd in te stellen (van 0 tot 12 uur). Wanneer u deze functie inschakelt, licht het controlelampje pictogram (afb. 4-2) op.

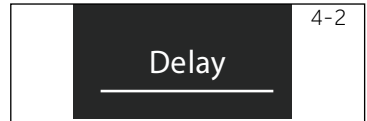

Opgelet

Deze functie moet worden ingesteld nadat u alle opties hebt voltooid. Zo niet, wanneer u draait aan de knop of de knop indrukt, wordt de functie automatisch verwijderd.

4.2 Kinderslot controlelampje

Het kinderslot wordt gebruikt om te voorkomen dat kinderen de programma-instelling zou wijzigen. Om deze functie in te schakelen, nadat een cyclus is gestart, drukt u gelijktijdig gedurende 3 seconden op de knop Droogniveau en Temp. (Afb. 4-3) tot het indicator-pictogram oplicht. Om deze functie uit te schakelen, drukt u deze 2 knoppen opnieuw in gedurende 3 sec.

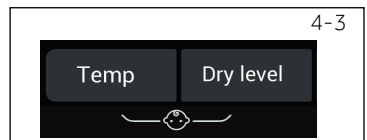

Opgelet

Aan het einde van de cyclus of als de stroomtoevoer onderbroken wordt, schakelt de functie niet automatisch uit.

4.3 Startuitstel controlelampje

Wanneer u de Startuitstelfunctie van het programma kiest (afb. 4-4), licht het op.



4.4 Zoemer controlelampje

De zoemer is ontworpen om de aandacht te trekken van de gebruiker met een geluid als een geluid. De zoemer wordt standaard uitgeschakeld. Om de zoemerfunctie in te schakelen, drukt u gelijktijdig gedurende 3 seconden op de knoppen Startuitstel en i-time of tot u een piepsignaal hoort. Om deze functie uit te schakelen, drukt u deze 2 knoppen opnieuw in gedurende 3 sec.



4-6



4.5 Filter reiniging controlelampje

Dit controlelampje is ontworpen om gebruikers eraan te herinneren het filter te reinigen voor het gebruik. Wanneer dit pictogram (zie afb. 4-6) oplicht, moet de gebruiker het filter reinigen voor gebruik. Voor de reiniging, raadpleeg de hoofdstukken Pluizenfilter reiniging of Condensatiefilter reiniging in de handleiding.



Opgelet

Na elke cyclus knippert het controlelampje om u er aan te herinneren de filters te reinigen.

4-7

i-time

4.6 Knop i-time

Deze functie is ontworpen om gebruikers de mogelijkheid te bieden de duur van de cyclus aan te passen op basis van hun persoonlijke behoeften. Gebruikers kunnen deze functie om de tijdsduur aan te passen enkel gebruiken in de Timer en i-Refresh programma's. Deze knop kan ook worden gebruikt om de tijdsduur aan te passen in de Startuitstelfunctie.

4-8

Temp.

4.7 Temp. knop

Deze knop wordt ingesteld om de droogtemperatuur aan te passen op basis van de persoonlijke behoeften of vereisten. Er zijn 4 niveaus en het overeenstemmende scherm wordt weergegeven.

- [-] Hoge temperatuur.
- [-] Gemiddelde temperatuur.
- [-] Lage temperatuur.
- [0 0] Koude lucht.

4-9



4.8. Start/pauze knop

Druk op de "Start/Pauze" knop (afb. 4-9) om een droogcyclus te starten. Druk deze knop opnieuw in om de droogcyclus te pauzeren - het controlelampje knippert. Druk opnieuw op deze knop om door te gaan.

4-10

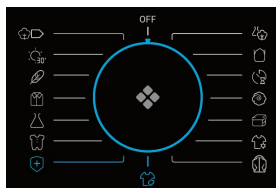

4.9 Programmakeuze

Selecteer een van de 15 programma's met de knop (de UIT-knop is niet inbegrepen) (afb. 4-10). Raadpleeg het hoofdstuk Programmamodi van de handleiding voor bijkomende informatie.

4-11

OFF

4.10 Aan/Uit-knop

Draai de knop naar een willekeurige positie (behalve UIT) om de machine. Draai de knop naar de UIT-positie om de machine uit te schakelen (afb. 4-11).

4.11 Dry Level (Droogniveau) knop

Druk op de knop (afb. 4-12) om het uiteindelijke vochtgehalte van het wasgoed aan het einde van de cyclus in te stellen. Het volgende scherm verschijnt:

- H - 3} Kastdroog
- H - 2} Draagklaar
- H - 1} Strijkdroog

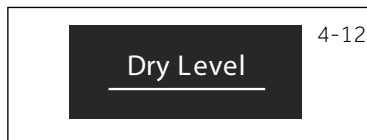

4.12 Childlock (Kinderslot) knop

Om de Kinderslotfunctie in te schakelen nadat een cyclus is gestart, drukt u op de knop Childlock (Kinderslot) (afb. 4-13) gedurende 3 sec. tot het controlelampje oplicht. Om de functie uit te schakelen, drukt u de knop opnieuw in gedurende 3 sec.

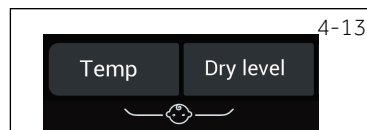

4.13 Leeg reservoir controlelampje

Dit controlelampje is ontworpen om gebruikers eraan te herinneren het waterreservoir leeg te maken (afb. 4-14). Belangrijk: Maak het waterreservoir leeg na iedere droogcyclus.

Raadpleeg het hoofdstuk Het waterreservoir leegmaken in de handleiding.



4.14 Scherm

Het scherm geeft de resterende tijdsduur weer, de uitsteltijd en andere relevante informatie (afb. 4-15).

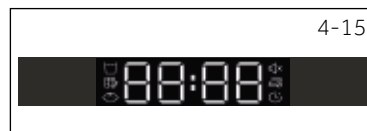

Opgelet

De resterende tijd is een standaardwaarde. Deze tijd wordt opnieuw berekend afhankelijk van bijkomende programma-instellingen en het vochtgehalte van het wasgoed.

4.15 Antikreuk controlelampje

De antikreukfunctie is ontworpen om kreuken te helpen verwijderen uit kledingstukken. De trommel blijft draaien aan het einde van de droogcyclus om de kleding uit te rekken zodat men zich geen zorgen hoeft te maken als men vergeet de kleding uit de trommel te halen. De antikreukfunctie wordt standaard uitgeschakeld (afb. 4-16). Nadat u het programma hebt geselecteerd, licht het pictogram op aan het einde van de droogcyclus. De trommel zal blijven draaien gedurende een bijkomende 1-12 uur met koude wind. De gebruiker kan deze functie op elk moment stoppen door de deur te openen of door de machine uit te schakelen.



Programma	Standaard droogtegraad	Wasgoed	Max. lading in kg			Standaard tijdsduur	Temperatuur
			8	9	10		
 Katoen *)	Draagklaar	Voor katoenen kleding en mantels	8	9	10	02:30	60-65°C
 Combinatie	Kastdroog	Voor gemengd droog met meer dan een stof	5	6	6,6	02:30	60-65°C
 Synthetisch	Draagklaar	Voor synthetische stoffen	4	4,5	5	01:30	50-55°C
 Quick 30'	/	Een vast 30 minuten drogen	0,5	0,5	0,5	00:30	50-55°C
 Timer	/	Voor gemengde stoffen en de gebruiker kan de droogtijd zelf bepalen	-	-	-	00:40	50-55°C
 Delicaat	Draagklaar	Voor delicate stoffen zoals zijde, ondergoed, etc.	2	2	2	01:00	50-55°C
 Babycare	Kastdroog	Voor babykleding en ondergoed dat moet worden gesteriliseerd aan een hoge temperatuur	3	4	4,4	01:20	60-65°C
 Wol	/	Voor wollen kleding	3	3	3	00:30	50-55°C
 Opwarmen	/	Een snelle droogcyclus om kleding te ontvochtigen en om ze warm en comfortabel te maken om te dragen	4	5	5,5	00:30	50-55°C
 Dekbed	/	Voor kleding gevuld met veren	1	1	1	01:30	60-65°C
 Sport	Draagklaar	Voor sportieve kleding	4	4,5	5	01:30	60-65°C
 i-Refresh **)	/	Een vaste 30 minuten droogcyclus om kleding op te frissen en te steriliseren	-	-	-	00:30	50-55°C
 Omvangrijk	Kastdroog	Voor zware en grote artikelen zoals beddenlakens of handdoeken, etc.	4	4,5	5	02:00	60-65°C
 Hemd	Draagklaar	Speciaal voor t-shirts met 1 uur antikreuk standaardinstelling	4	4,5	5	00:40	60-65°C
 Hygiënisch	Kastdroog	Voor stoffen zoals katoen, mix, sportief, etc. Stoffen zoals wol, zijde, hemden, dekbedden worden niet aanbevolen	-	-	-	03:30	60-65°C

*) EN 61121 testprogramma instelling Wij raden aan dat u het gecondenseerde water extern afvoert via de afvoerslang wanneer u een volle lading droogt in het **Katoen** programma. Dit voorkomt dat het water moet worden verwijderd tijdens het programma.

**) I-Refresh is een Haier patent bedrijfseigen functie die bedoeld is om geurtjes en kreuken te verwijderen, bacteriën en mijten te verwijderen, net als om kleding op te frissen in een korte periode. Door te draaien en te schudden, blaast de wind om kleding op te frissen en uit te rekken. Zelfs delicate en ongewassen stof kan goed worden verzorgd. Deze functie is ingesteld als een 30 minuten vaste droogcyclus.

Warmtepomp technologie

De condensatiedroger met warmtewisselaar levert uitstekende prestaties in termen van efficiënt energieverbruik. Dit zijn richtlijnen die zijn bepaald in de normale omstandigheden. De waarden kunnen verschillen van de vermelde waarden, afhankelijk van de overspanning en onderspanning, het type stof, de samenstelling van het wasgoed dat u wilt drogen, het resterende vocht en de effectieve lading.

Programma Katoen / Linnen (10kg A++)	Zwiersnelheid in rpm	Resterend vocht in %	Tijd in u:min	Energie verbruik in kWu
Kastdroog H - }	1000	ca. 60	04:40	2,34
Draagklaar H - }	1000	ca. 60	04:29	1,98
Strijkdroog H -	1000	ca. 60	03:18	1,62



Milieuverantwoordelijk gebruik

- ▶ Zwier het wasgoed zoveel mogelijk voor u het in de droger plaatst.
- ▶ U mag de droger niet te veel belasten.
- ▶ Schud het wasgoed goed uit voor u het in de droger plaatst.
- ▶ Kies een correct droogprogramma. Zorg ervoor dat het wasgoed niet langer dan noodzakelijk wordt gedroogd.
- ▶ Zorg ervoor dat er geen pluis aanwezig is in de trommeldroger.

7.1 Gesteven wasgoed

Gesteven wasgoed laat een laagje zetmeel achter in de trommel en is niet geschikt voor de droger.

7.2 Wasverzachter

Gebruik geen wasverzachter tijdens het wassen - het wasgoed wordt pluizig en zacht in de droger.

7.3 Zachte zorg stoffen

Het gebruik van "zachte zorg stoffen" kan resulteren in een laagje op de pluizenfilters. Dit kan de filters blokkeren. In dergelijke gevallen raden wij aan geen zachte zorg kleding toe te voegen of een ander merk toe te voegen. U moet altijd de instructies van de fabrikanten volgen.

7.4 Kleine hoeveelheden

Als u een hoeveelheid van minder dan 1,0 kg wilt drogen, moet een "Timer" programma worden geselecteerd omdat het automatische scannen van het droogniveau niet nauwkeurig kan worden vastgelegd.

7.5 Open deur

De deur moet op een kier worden gelaten wanneer u het apparaat niet gebruikt zodat de deurafdichting oneindig blijft werken.

7.6 Onderhoudsluik

Zorg ervoor dat het onderhoudsluik altijd gesloten is tijdens het gebruik.

7.7 Antikreuk bescherming

Als het wasgoed niet wordt verwijderd aan het einde van het programma beweegt de trommel af en toe om kreuken te voorkomen. De antikreuk beschermingsfase duurt ca. 60 minuten.

7.8 Wasgoed dat moet worden gestreken

moet worden gedroogd tot het STRIJKDROOG niveau . Dit vergemakkelijkt het strijken met de hand of met een machine.

7.9 Resterende tijd

De programmaduur wordt beïnvloed door de volgende factoren: het type stof, de vulhoeveelheid, absorberend vermogen, het gewenste droogniveau en de zwiersnelheid van de wasmachine. Deze factoren worden geregistreerd door de elektronica tijdens het programma en de resterende tijd wordt gecorrigeerd.

7.10 Extra grote stukken

hebben de neiging verward te raken. Als om die reden het gewenste droogniveau niet kan worden bereikt, moet u het wasgoed losmaken en opnieuw drogen met het tijdprogramma (TIMER).

7.11 Speciaal delicate stof

Textiel dat gemakkelijk kan krimpen of hun vorm verliezen, net als bijv. zijden kousen, lingerie, etc. mag niet in de droger worden geplaatst. Plaats delicate kledingstukken in een waszak en zorg ervoor dat ze niet te veel worden gedroogd.

7.12 Truien en breigoed

moet worden gedroogd tot het KASTDROOG niveau om krimpen te voorkomen. Na de wascyclus moet het wasgoed worden uitgerekt om de vorm te bewaren.

7.13 Geluidssignaal

Er weerklinkt een geluidssignaal:

- ▶ wanneer het waterreservoir vol is
- ▶ in het geval van storingen

Het geluidssignaal kan ook worden gekozen in de volgende situaties:

- ▶ aan het einde van een programma
- ▶ wanneer een knop wordt ingedrukt
- ▶ wanneer men draait aan de programmaselectieknop

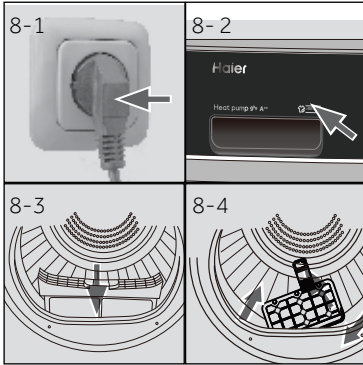

8.1 De voorbereiding van het apparaat

1. Sluit het apparaat aan op het elektrisch net (220V tot 240V~/50Hz; Afb. 8-1). Raadpleeg ook het hoofdstuk INSTALLATIE.
2. Zorg ervoor dat:
 - ▶ het waterreservoir leeg is en correct geïnstalleerd. (Afb. 8.-2).
 - ▶ het pluizenfilter schoon is en correct geïnstalleerd. (Afb. 8.-3).
 - ▶ het condensatiefilter schoon is en correct geïnstalleerd. (Fig. 8-4).

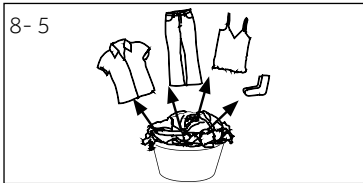

8.2 De voorbereiding van het wasgoed

- ▶ Sorteert de kleding naargelang de stof (katoen, synthetische stoffen, wol, etc.). Droog uitsluitend wasgoed dat is gewierd.
- ▶ Maak zakken leeg van alle scherpe of brandbare voorwerpen zoals sleutels, aanstekers en lucifers. Verwijder hardere decoratieve voorwerpen zoals broches.
- ▶ Sluit ritssluitingen en haken, zorg ervoor dat knoppen stevig zijn vastgenaaid en plaats kleine items zoals sokken, riemen, beha's, etc in een mesh zakje.
- ▶ Ontvouw grote stukken wasgoed zoals beddengoed, spreien, tafellakens, etc.
- ▶ Volg de instructies op het etiket van het wasgoed en droog enkel kledingstukken die drogerbestendig zijn.



Tips:

- ▶ Scheid witte kledij van gekleurde kledingstukken.
- ▶ Vouw grote items zoals beddenlakens, tafellakens etc. open.
- ▶ Beddenlakens en kussenslopen moeten worden opgeknoopt zodat er geen kleine onderdelen kunnen geklemd raken.
- ▶ Sluit ritssluitingen en haken, bind losse riemen zonder metalen onderdelen, touwtjes van shorts, etc.samen.
- ▶ Plaats kleine items zoals sokken, riemen, beha's, etc. in aan waszak.
- ▶ Zorg ervoor dat alle knopen stevig zijn vastgenaaid.
- ▶ Naai of verwijder losse metalen delen van kleding zoals metalen knopen, bogen of beha's voor u ze in de machine plaatst. Zo niet kunnen onderdelen lawaai maken en de trommel beschadigen.
- ▶ U mag delicaat wasgoed niet te veel drogen. Er bestaat een risico van kreuken. Laat het wasgoed volledig drogen in de lucht.
- ▶ Breigoed (bijv. t-shirts, ondergoed) kunnen soms krimpen tijdens het drogen. Gebruik uitsluitend het KASTDROOG niveau en strek het wasgoed daarna uit.
- ▶ Voor vooraf-gedroogde kleding met meerdere lagen of voor het laatste drogen, moet het tijdprogramma (TIMER) worden gekozen.

Lading referentie

Beddenlaken (een persoon)	Katoen	Ca. 800 g
Gemengde stof kleding	/	Ca. 800 g
Jassen	Katoen	Ca. 800 g
Jeans	/	Ca. 800 g
Overall	Katoen	Ca. 950 g
Pyjama's	/	Ca. 200 g
Hemden	/	Ca. 300 g
Sokken	Gemengde stoffen	Ca. 50 g
T-shirts	Katoen	Ca. 300 g
Ondergoed	Gemengde stoffen	Ca. 70 g

8.3 Het apparaat laden

- ▶ Maak het wasgoed en voer het vooraf geselecteerde wasgoed in de machine.
- ▶ Niet overladen.
- ▶ Sluit het deksel voorzichtig. Zorg ervoor dat er geen wasgoed tussen de deur geklemd raakt.

8.4 Wasgoed verwijderen en toevoegen

Het programma kan op elk moment worden onderbroken om wasgoed te verwijderen of toe te voegen:

- ▶ Open de deur. De cyclus wordt onderbroken.
Wees voorzichtig wanneer u het wasgoed verwijdert of toevoegt! De binnenzijde van de trommel of het wasgoed zelf kunnen warm zijn en bestaat dus een gevaar van brandschade.
- ▶ Sluit de deur en druk op de knop "Start/Pause" om het programma te laten doorlopen.

**OPGELET!**

Niet-textiel en kleine, losse voorwerpen of voorwerpen met een scherpe rand, kunnen defecten veroorzaken en schade toebrengen aan zowel de kledij als de machine.

**WAARSCHUWING!**

Schakel de droger nooit uit voor het einde van de droogcyclus, tenzij alle items snel kunnen worden verwijderd en verspreid zodat ze kunnen afkoelen.

8.5 De droger laden

1. Plaats het wasgoed gelijkmatig in de trommel en zorg ervoor dat u de droger niet overbelast.
2. Draai de knop naar een willekeurige positie (behalve UIT) om de (Afb. 8-7) machine.



Opgelet

Wasverzachters of gelijkaardige producten moeten worden gebruikt zoals vermeld in de instructies van de fabrikant.

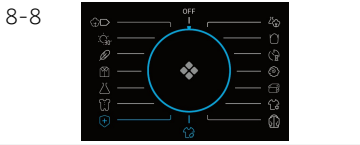

8.6 Programma instellen en starten

1. Selecteer een van de 15 programma's met de knop (de UIT-knop is niet inbegrepen) (afb. 8-8) en de standaardinstellingen worden weergegeven.
2. Stel functies in zoals de temperatuur, het droogniveau en de uitsteltijd. Druk daarna op de "Start/Pauze" knop (afb. 8-9) om de droogcyclus te starten.

8.7 Einde van de droogcyclus

De droger stopt automatisch aan het einde van de droogcyclus. Het scherm geeft END weer over 5S. Open de deur van de droogtrommel en verwijder de kleding. Als de kleding niet wordt verwijderd, begint de antikreukfunctie automatisch en geeft het scherm 0:00 weer (Deze functie is enkel beschikbaar voor bepaalde programma's).



1. Draai de knop naar de UIT-positie om de machine (afb. 8-10) uit te schakelen.



2. Verwijder de stekker van de droger uit het stopcontact (afb. 8-11).



3. Maak het waterreservoir leeg na iedere droogcyclus (afb. 8-12).

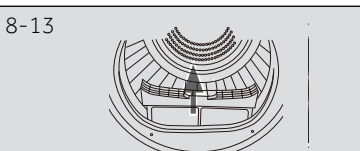

4. Reinig het pluizenfilter na elke droogcyclus (afb. 8-13).

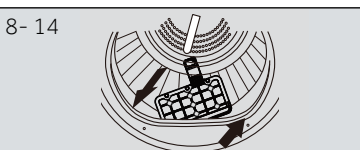

5. Reinig het waterreservoir leeg na iedere droogcyclus (afb. 8-14).

Onderhoudstabel

Wassen		
 Wasbaar tot 95°C normaal programma	 Wasbaar tot 60°C normaal programma	 Wasbaar tot 60°C delicaat programma
 Wasbaar tot 40°C normaal programma	 Wasbaar tot 40°C delicaat programma	 Wasbaar tot 40°C heel delicaat programma
 Wasbaar tot 30°C normaal programma	 Wasbaar tot 30°C delicaat programma	 Wasbaar tot 30°C heel delicaat programma
 Handwassen max. 40°C	 Niet wassen	
Bleken		
 Bleken toegestaan	 Enkel zuurstof/ niet-chloor	 Niet bleken
Drogen		
 Trommeldrogen mogelijk normale temperatuur	 Trommeldrogen mogelijk lagere temperatuur	 Niet trommeldrogen
 Drogen aan de waslijn	 Plat drogen	
Strijken		
 Strijken op een maxi- mum temperatuur tot 200°C	 Strijken op een gemiddelde tempe- ratuur tot 150°C	 Strijken aan een lage temperatuur tot 110 °C; zonder stoom (stoomstrijken kan onherroepelijke schade veroorzaken)
 Niet strijken		

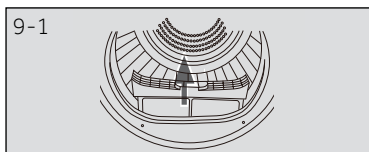

9.1 Pluizenfilter reiniging

Reinig de pluizenfilters na elke droogcyclus.

1. Verwijder het pluizenfilter uit de trommel (afb. 9-1).

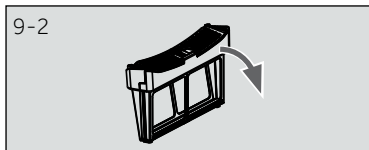

2. Open het pluizenfilter (afb. 9-2).

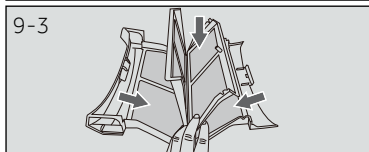

3. Verwijder het de resterende pluizen uit het pluizenfilter (afb.9-3).

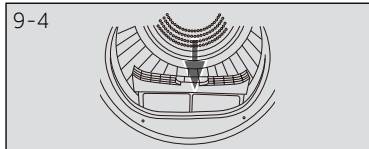

4. Breng het pluizenfilter opnieuw aan in de droger (afb. 9-4).

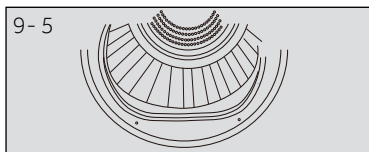

9.2 Condensatiefilter reiniging

Reinig de pluizenfilters na elke droogcyclus.

1. Open de deur (afb. 9-5).

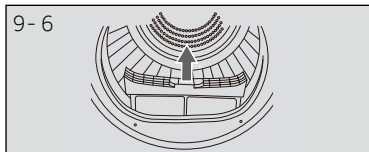

2. Verwijder het voorste deel van het pluizenfilter (afb. 9-6).

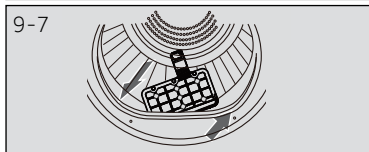

3. Verwijder het condensatiefilter uit de luchtleiding (afb. 9-7).

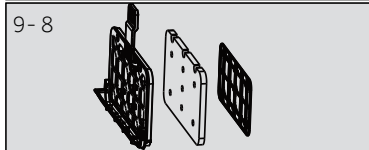

4. Verwijder de spons en reinig het filterscherm (afb. 9-8).

5. Herinstalleer de spons in het condensatiefilter.

Opgelet

Als het pluizen-/condensatiefilter zeer vuil is, kan het worden gereinigd onder stromend water. Laat het volledig drogen voor gebruik.

9.3 Het waterreservoir schoonmaken

Tijdens de werking condenseert stoom in water en dit wordt opgevangen in het waterreservoir. Maak het waterreservoir leeg na iedere droogcyclus.

1. Verwijder het waterreservoir uit de behuizing (afb. 9-9).
2. Maak het waterreservoir leeg (afb. 9-10).
3. Breng het waterreservoir opnieuw aan in de droger (afb. 9-11).



Opgelet

Gebruik het water niet als drinkwater of voor voedselbereidingen.

9.4 Droger

Wrijf de buitenzijde van de droger en het bedieningspaneel schoon met een vochtige doek. U mag geen organisch wasmiddel of corrosief middel gebruiken om schade aan het apparaat te vermijden.

9.5 Trommel

Wanneer de droger een bepaalde periode heeft gewerkt, zullen zorgproducten voor de stoffen of kalk in het water een onzichtbare laag vormen op de binnenzijde van de trommel. Gebruik een vochtige doek en een beetje wasmiddel om deze laag te verwijderen. U mag geen organisch wasmiddel of corrosief middel gebruiken om schade aan het apparaat te vermijden.

9.6 Verdampers

Als de verdampers achter het condensfilter vuil is, kan het worden gereinigd met een stofzuiger. Zorg ervoor dat u de verdampers niet beschadigt tijdens de reiniging.

Veel van de voorkomende problemen kunt u zelf oplossen zonder specifieke expertise. In het geval van een probleem moet u alle weergegeven mogelijkheden controleren en de onderstaande instructies volgen voor u contact opneemt met de dienst na verkoop. Zie KLANTDIENST.



WAARSCHUWING!

- ▶ Voor ieder onderhoud moet u het apparaat uitschakelen en de stekker verwijderen uit het stopcontact.
- ▶ Elektrische apparaten mogen uitsluitend door gekwalificeerde elektrische experts worden onderhouden. Incorrecte reparaties kunnen aanzienlijke gevolgschade veroorzaken.
- ▶ Als het netsnoer beschadigd is, moet het worden vervangen door de fabrikant, zijn onderhoudsdienst of dergelijk gekwalificeerde personen om ieder risico uit te sluiten.

Probleemoplossing met weergavecode

Code	Oorzaak	Oplossing
F2	Afvoerpomp defect.	Neem contact op met de klantendienst.
F32 F33	De thermische sensor van de condensator is ontkoppeld of maakt een kortsluiting.	Neem contact op met de klantendienst.
F4	Temperatuur van het wasgoed in de trommel wijzigt niet.	Neem contact op met de klantendienst.
FE2	Communicatiefout tussen PCB en scherm	Neem contact op met de klantendienst.
LD	Temperatuur is te laag.	Gebruik de droger wanneer de luchttemperatuur hoger is dan 5°C.

Als de foutcodes opnieuw verschijnen, zelfs na het nemen van maatregelen, moet u het apparaat uitschakelen, de voeding loskoppelen en Neem contact op met de klantendienst.

Probleemoplossing met weergavecodes

Probleem	Mogelijke oorzaak	Mogelijke oplossing
De droger werkt niet.	<ul style="list-style-type: none"> • Slechte aansluiting op de netvoeding. • Stroompanne. • Er is geen droogprogramma ingesteld. • Het apparaat werd niet ingeschakeld • Het waterreservoir is vol. • De deur is niet correct gesloten. 	<ul style="list-style-type: none"> • Controleer de aansluiting op de netvoeding. • Controleer de voeding. • Stel een droogprogramma in. • Schakel het apparaat in. • Maak het waterreservoir leeg. • Sluit de deur correct.
De droger werkt niet en End verschijnt op het scherm.	<ul style="list-style-type: none"> • Het wasgoed heeft het droogniveau bereikt dat is gedefinieerd in het programma? 	<ul style="list-style-type: none"> • Controleer of uw programma instelling correct is.
De droogtijd is te lang en de resultaten zijn niet toereikend.	<ul style="list-style-type: none"> • De programma instelling is niet correct. • De filters zijn verstopt. • De verdamper is geblokkeerd. • De droger is overbelast. • Het wasgoed is te nat. • Het ventilatiekanaal is geblokkeerd. 	<ul style="list-style-type: none"> • Zorg ervoor dat het programma correct is ingesteld. • Reinig het filterscherm. • Reinig de verdamper. • Verminder de hoeveelheid wasgoed. • Zwier het wasgoed correct voor het drogen. • Controleer en reinig ventilatiekoker..
De resterende tijd op het scherm stopt of verspringt.	<p>De resterende tijdsduur wordt voortdurend aangepast op basis van de volgende factoren:</p> <ul style="list-style-type: none"> • Type wasgoed. • Gewicht van de lading. • Vochtgehalte van het wasgoed. • Omgevingstemperatuur. 	<p>De automatische instelling is een normale werking.</p>

11.1. Voorbereiding

- ▶ Verwijder eerst alle verpakkingsmateriaal, inclusief de polystyreen basis. Wanneer u de verpakking verwijdert, kunnen er waterdruppels zichtbaar zijn. Dit is een normaal fenomeen, vastgesteld in watertests in de fabriek.



Opgelet

Gooi de verpakking weg op een milieuvriendelijke wijze. Raadpleeg uw detailhandel of de lokale instanties voor informatie met betrekking tot de huidige verwijderingsmethoden.



WAARSCHUWING!

Na het transport en de installatie MOET u de droger twee uur laten rusten voor het gebruik.

11.2 Transport en wachttijd

Transporteer het apparaat enkel in de horizontale positie. De onderhoudsvrije smeerolie bevindt zich in de capsule van de compressor. Deze olie kan doorheen de afgesloten leidingen stromen als het apparaat gekanteld wordt tijdens transport. Voor u het apparaat aansluit op het elektrisch net moet u 2 uur wachten zodat de olie in de capsule kan stromen.

11-1



11.3 Het apparaat uitlijnen

Het apparaat moet op een vlakke en stevige ondergrond worden geplaatst. Stel de voeten in op het gewenste niveau (afb. 11-1).

11-2

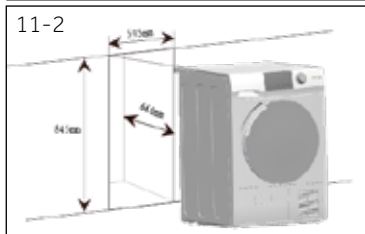

11.4 Installatie onder aanrecht

De afmetingen van de inkeping moet tenminste overeenstemmen met de afmetingen (afb. 11-2).

1. Plaats het apparaat naast de sleuf. Zorg ervoor dat alle verbindingen gemakkelijk toegankelijk en functioneel zijn.
2. Stel alle voeten nauwkeurig bij en zorg voor een stevige, waterpas positionering.
3. Installeer het apparaat zorgvuldig in de locatie.
4. Let erop dat er voldoende ventilatie mogelijk is.

11-3

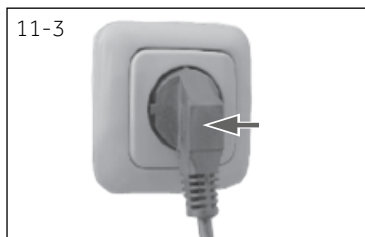

11.5 Elektrische verbinding

Voor elke aansluiting moet u controleren of:

- ▶ het elektrisch net, stopcontact en de zekeringen overeenstemmen met de informatie op het naamplaatje.
- ▶ het stopcontact geaard is en geen multi-stekker of verlengsnoer is.
- ▶ de stekker en het stopcontact overeenstemmen.
- ▶ **Enkel UK:** De UK stekker voldoet aan de BS1363A norm

Steek de stekker in het stopcontact. (Afb. 11.-3).



WAARSCHUWING!

Als het netsnoer beschadigd is, moet het worden vervangen door de onderhoudsagent (zie garantiekaart) om elk risico uit te sluiten.

11.7 Gestapelde wasmachine-droger

Het is mogelijk plaats te winnen door de wasmachine en droger op elkaar te stapelen (afb. 11-4). Niet elke wasmachine is geschikt voor dit doeleinde. Informatie, net als de overeenstemmende montagekit zijn beschikbaar bij uw lokale verdeler.

De montage-instructies die worden geleverd met de kit bieden nauwkeurige informatie over de installatiestappen.

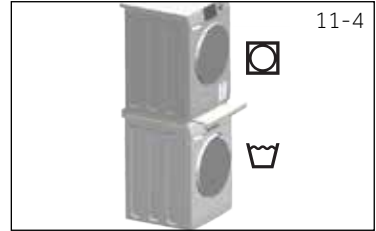

11.8 De droger nivelleren

De droger moet loodrecht staan om zeker te zijn dat de machine efficiënt werkt met minimaal lawaai. De droger moet zo dicht mogelijk bij haar definitieve locatie worden genivelleerd zodat het loodrecht staat op alle vier voeten. Zorg ervoor de droger niet kantelt.

1. Nivelleer de droger aan beide zijden (Fig. 11-5):

- ▶ Plaats de waterpas in het midden achteraan op de droger.
- ▶ Regel de achterste voeten bij tot de droger waterpas staat aan beide zijden.
- ▶ U mag de voeten nooit volledig losschroeven uit hun behuizingen.

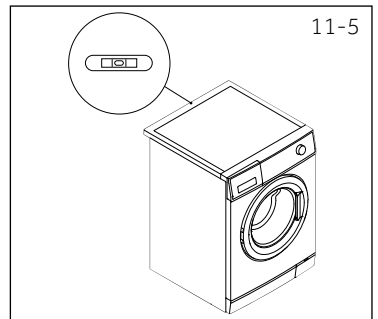

2. Nivelleer de droger voor- en achteraan (afb. 11-6):

- ▶ Plaats de waterpas op de linkerzijde.
- ▶ Regel de voet vooraan links bij (omlaag).
- ▶ Herhaal de bovenstaande stappen voor de rechtervoet.
- ▶ Er moet even veel gewicht op beide voorste voeten staan.

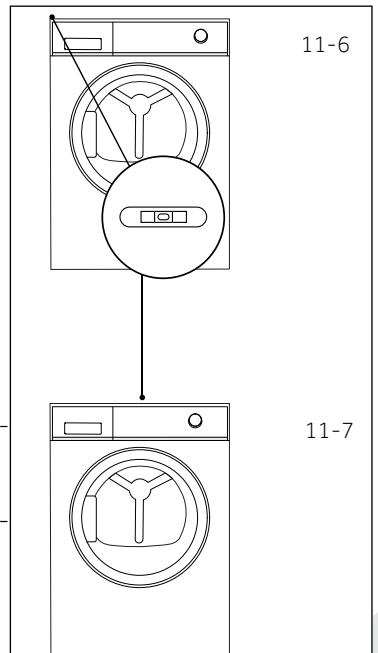

3. Controleer opnieuw of de droger waterpas staat (afb. 11-7):

- ▶ Plaats de waterpas in het midden vooraan op de droger.
- ▶ Zorg ervoor de droger niet kantelt.
- ▶ Als de droger niet waterpas staat, moet u de bovenstaande stappen herhalen.

Na de nivellering moeten de hoeken van de droogkast vrij van de vloer staan en de droger mag niet

11.9 Afvoer

De droger is voorzien van een condensator die water verzamelt tijdens de droogcyclus. Dit water wordt verzameld in het verwijderbare waterreservoir bovenaan links in de droger. Het verzamelde water moet worden leeggemaakt na elke droogcyclus of u kunt uw droger instellen om het water automatisch af te voeren via de geleverde afvoerslang.

Wij raden aan de droger te configureren om indien mogelijk automatisch af te voeren, zeker wanneer u volle ladingen droogt. Zo voorkomt u dat u het waterreservoir moet leegmaken tijdens een droogcyclus.

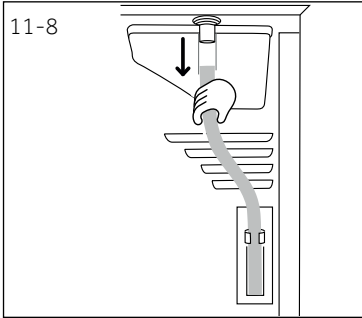

De waterafvoerslang aansluiten

1. Verwijder de zwarte slang van de verbinding achteraan op de droger (Afb. 11.8).

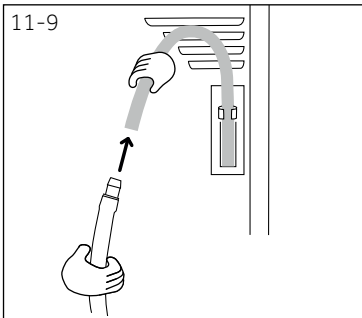

2. Wikkel de afvoerslang af (meegeleverd met uw droger) en sluit ze aan op de slang achteraan (Afb. 11-9)

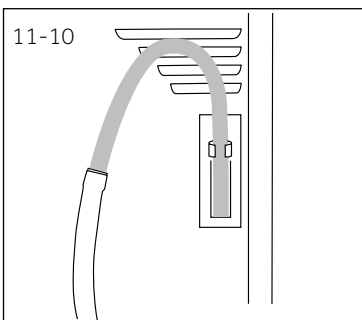

3. Plaats het andere uiteinde van de afvoerslang in een buis of pijp (Afb. 11-10).

Productfiche (in overeenstemming met EU 392/2012)

Handelsmerk	Haier			
Modelidentificatie	HD80-A2939 HD80-A2939S	HD90-A2939 HD90-A2939S	HD100-A2939 HD100-A2939S	HD90-A3939 HD90-A3939S
Nominaal vermogen (kg)	8	9	10	9
Soort droger	Condensator			
Energie efficiëntieklasse	A++			A+++
Gewogen energieverbruik (AE _c in kWu/jaar) ¹⁾	235	265	286	200
Droger met of zonder automatisch	met automatisch			
Energieverbruik van standaard katoenprogramma, 3 ¹⁾ met een volle lading (kWh/cyclus)	1.88	2.10	2.40	1.58
Energieverbruik van standaard katoenprogramma, 3 ¹⁾ met een gedeeltelijke lading (kWh/cycli)	1.02	1.20	1.29	0.89
Stroomverbruik van de uit-modus (W)	0.70	0.70	0.70	0.48
Stroomverbruik van de ingeschakeld gelaten modus (W)	0.75	0.75	0.75	0.62
Duur van de ingeschakeld gelaten modus (min) 2 ¹⁾	40			
Standaard droogprogramma 3 ¹⁾	Katoen			
Gewogen programmatijd van het standaard katoenprogramma 3 ¹⁾ met een volle of gedeeltelijke lading (%)	155	180	190	150
Programmatijd van het standaard katoenprogramma 3 ¹⁾ met een volle lading (min)	215	245	260	200
Programmatijd van het standaard katoenprogramma 3 ¹⁾ met een gedeeltelijke lading (min)	120	140	145	118
Condensatie efficiëntieklasse ⁴⁾	B			
Gewogen condensatie efficiëntie voor het standaard katoenprogramma 3 ¹⁾ met een volle of gedeeltelijke lading (%)	83	80.8	80.3	85
Gemiddelde condensatie efficiëntie voor het standaard katoenprogramma 3 ¹⁾ met een volle lading	81	80	80	85.5
Gemiddelde condensatie efficiëntie voor het standaard katoenprogramma 3 ¹⁾ met een gedeeltelijke lading	85	81.5	80.6	84.5
Gewogen condensatie efficiëntie voor het standaard katoenprogramma 3 ¹⁾ met een volle lading (dB)	65			
Ingebouwd / Vrijstaand	Vrijstaand / geïnstalleerd onder			

- 1) Op basis van 160 droogcycli van het standaard katoenprogramma met een volle of een gedeeltelijke lading en het verbruik van de lage-stroom modi. Het reële energieverbruik per cyclus hangt af hoe het apparaat wordt gebruikt.
- 2) Als er een stroom beheersysteem aanwezig is.
- 3) Dit programma gebruikt met een volle of gedeeltelijke lading is het standaard droogprogramma waar de informatie op het etiket en de fiche naar verwijst. Dit is het programma dat is geschikt om normaal nat katoenen wasgoed te drogen en het is het meest efficiënte programma in termen van energieverbruik voor katoen.
- 4) Klasse G is de minst efficiënte en Klasse A is de meest efficiënte.

Bijkomende technische gegevens

Voeding (raadpleeg het typeplaatje) - spanning / stroom / invoer	220-240 V~50 Hz/ 2.4A/ 550 W (A+++)/ 630W (A++)
Toegelaten omgevingstemperatuur	5°C tot 35°C
Gefluoreerde broeikasgassen	HFC-134a
Volume	0,26 kg (A++) 0,28 kg (A++)
GWP	1430
Ton(nen) CO ₂ equivalent	0,4

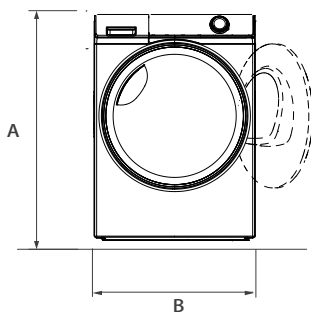

VOORAANZICHT

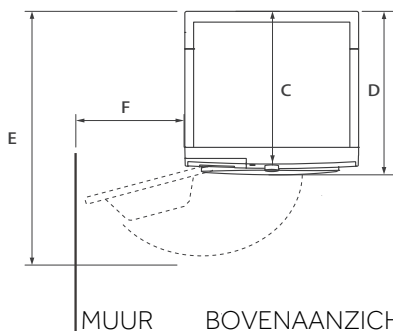

MUUR BOVENAANZICHT

Productafmetingen	HD90/80
A: Totale hoogte van het product mm	850
B: Totale breedte van het product mm	595
C: Totale diepte van het product (tot bedieningspaneel grootte) mm	600
D: Totale diepte van het product mm	665
E: Diepte van deur open mm	1135
F: Minimum vrije ruimte tussen de deur en de muur mm	250



Opmerking: Afmetingen

De exacte hoogte van uw wasmachine hangt af van hoe ver de voeten zijn uitgestrekt vanaf de basis van de machine. De locatie waar u uw wasmachine wilt installeren, moet ten minste 40 mm breder en 20 mm dieper zijn dan de afmetingen van de machine.

We raden onze Haier klantendienst aan en het gebruik van originele reserveonderdelen. Als u een probleem ondervindt met uw apparaat moet u eerst de sectie PROBLEEMOPLOSSEN controleren.

Als u daar geen oplossing vindt, kunt u contact opnemen met

- ▶ uw lokale verkoper of
- ▶ de Onderhoud & Ondersteuning zone op www.haier.com waar u telefoonnummers en veelgestelde vragen kunt vinden en waar u uw service claim kunt activeren.

Wanneer u contact opneemt met onze service moet u de volgende informatie bij de hand hebben.

De informatie staat vermeld op het naamplaatje.

Model _____ Serienr. _____

Controleer _____ ook _____ het _____ garantiekaartje dat wordt geleverd met het product met betrekking tot de garantie. Voor algemene zakelijke vragen vindt u hieronder onze adressen in Europa:

Europese Haier adressen			
Land*	Postadres	Land*	Postadres
Italië	Haier Europe Trading SRL Via De Cristoforis, 12 21100 Verese ITALIË	Frankrijk	Haier France SAS 53 Boulevard Ornano – Pleyad 3 93200 Saint Denis FRANKRIJK
Spanje Portugal	Haier Iberia SL Pg. Garcia Faria, 49-51 08019 Barcelona SPANJE	België-FR België-NL Nederland Luxemburg	Haier Benelux SA Anderlecht Route de Lennik 451 BELGIË
Duitsland Oostenrijk	Haier Deutschland GmbH Konrad-Zuse-Platz 6 81829 München DUITSLAND	Polen Tsjechië Hongarije Griekenland Roemenië Rusland	Haier Poland Sp. zo.o. Al. Jerozolimskie 181B 02-222 Warszawa Polen
United Kingdom	Haier Appliances UK Co.Ltd. 302 Bridgewater Place Birchwood Park Warrington *Voor meer informatie verwijzen wij naar www.haier.com WA3 6x	Tsjechische Republiek en Slowakije	Haier Europe ČR s.r.o. Sokolovsk á 651/136a, 186 00 Praha 8 Karlin Tsjechische Republiek

*Voor meer informatie verwijzen wij naar www.haier.com

HD80-A2939/HD80-A2939S/HD90-A2939/HD90-A2939S/HD100-A2939/HD100-A2939S/HD90-A3939/HD90-A3939S

Haier





Brukermanual
Varmepumpe-tørketrommel

HD80-A2939

HD80-A2939S

HD90-A2939

HD90-A2939S

HD100-A2939

HD100-A2939S

HD90-A3939

HD90-A3939S

NO

Haier

Takk for at du kjøpte et Haier-produkt.

Les disse instruksjonene nøye før du bruker dette apparatet. Instruksjonene inneholder viktig informasjon som vil hjelpe deg med å få det beste ut av apparatet og sørge for sikker og korrekt installasjon, bruk og vedlikehold.

Oppbevar denne håndboken på et passende sted, slik at du alltid kan henvise til den for sikker og korrekt bruk av apparatet.

Hvis du selger apparatet, gir det bort, eller etterlater det når du flytter, må du også overgi denne håndboken slik at den nye eieren kan bli kjent med apparatet og sikkerhetsadvarslene.

Forkortelser



Advarsel! – Viktig sikkerhetsinformasjon



Generell informasjon og tips



Miljøinformasjon

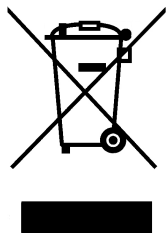

Avhending

Beskytt miljøet og menneskers helse. Legg emballasjen i gjeldende beholdere for å resirkulere den. Hjelp til å resirkulere avfall av elektriske og elektroniske apparater. Ikke kast apparater merket med dette symbolet sammen med husholdningsavfallet. Returner produktet til ditt lokale resirkuleringsanlegg, eller kontakt ditt kommunale kontor.



ADVARSEL!

Fare for skade eller kvelning!

Koble apparatet fra strømtilførselen. Kutt av strømkabelen og kast den. Fjern døren for å forhindre at barn og kjæledyr blir innestengt i apparatet.



ADVARSEL!

Apparatet må ikke strømforsynes via en ekstern koblingsenhet, for eksempel en tidtaker, eller kobles til en krets som regelmessig slår av og på et verktøy.

1-Sikkerhetsinformasjon	4
2-Forutsatt bruk	7
3-Produktbeskrivelse	8
4-Kontrollpanel.....	9
5-Programmer.....	12
6-Forbruk.....	13
7-Forslag og tips	14
8-Daily bruke	16
9-Vedlikehold og rengjøring.....	20
10-Feilsøking.....	22
11-Installasjon	24
12-Tekniske data	27
13-Kundeservice.....	29



ADVARSEL!

Før det tas i bruk for første gang

- ▶ Pass på at det ikke har blitt skadet under transport.
- ▶ Fjern all emballasje og oppbevar dette utenfor barns rekkevidde.
- ▶ Apparatet er tungt så det bør alltid håndteres av minst to personer.

Daglig bruk

- ▶ Dette apparatet kan brukes av barn fra 8 år og oppover og personer med redusert fysisk eller psykisk helse eller som mangler erfaring og kunnskap, hvis de får tilsyn eller instruksjoner om bruk av apparatet på en sikker måte og forstår farene som er involvert.
- ▶ Hold barn under 3 år unna apparatet, med mindre de overvåkes kontinuerlig.
- ▶ Barn skal ikke leke med apparatet.
- ▶ Sørg for at rommet er tørt og godt ventilert. Omgivelsestemperaturen skal være mellom 5 °C og 35 °C.
- ▶ Ikke dekk over ventilasjonsåpninger i bunnen med et teppe eller lignende gjenstander.
- ▶ Hold området rundt tørketrommelen fri for støv og lo
- ▶ Kontroller at det kun er klesvask i apparatet og ikke kjæledyr eller barn før du bruker det.
- ▶ Berør bare støpselet med tørre hender, og ikke berør eller bruk apparatet hvis du er barbeint eller har våte eller fuktige hender eller føtter.
- ▶ Ikke tørk uvaskede elementer i tørketrommelen.
- ▶ Pass på at du ikke legger i mer enn den nominelle lasten.
- ▶ Fjern alle ting som lightere og fyrstikker fra lommene.
- ▶ Bruk tekstilmynkere eller lignende produkter som angitt av produsentens emballasje.
- ▶ Ikke bruk eller oppbevar brennfarlig(e) sprayer eller gass i nærheten av apparatet.
- ▶ Ikke plasser tunge gjenstander eller kilder til varme eller fukt oppå apparatet.
- ▶ Hold i støpselet, ikke kablen, når du trekker ut støpselet.
- ▶ Ikke berør bakveggen og trommelen under bruk; de er varme.

**ADVARSEL!****Daglig bruk**

- ▶ Ikke tørk følgende elementer i apparatet:
 - ▶ Gjenstander som ikke er vasket.
 - ▶ Elementer som er tilsmusset med brennbare stoffer som matolje, aceton, alkohol, lettbensin, bensin, parafin, flekkfjernere, terpentin, voks, voksjernere eller andre kjemikalier. Gassene kan forårsake brann eller eksplosjon. Disse elementene må alltid vaskes først for hånd i varmt vann med ekstra vaskemiddel og deretter tørkes utendørs før tørking i apparatet.
 - ▶ Elementer som inneholder polstring (f.eks. puter, jakker), ettersom polstringen kan komme ut med fare for antennelse.
 - ▶ Gjenstander som skumgummi (latekskum), dusjhetter, vann-tette tekstiler, artikler med gummibaksid og klær eller puter. Puter utstyrt med skumgummiputer skal ikke tørkes i tørketrommelen.
- ▶ Ikke drikk det kondenserte vannet.
- ▶ Ikke bruk apparatet uten lofilter eller kondensfilter på plass eller med skadet filter.
- ▶ Legg merke til at den siste delen av tørkesyklusen gjennomføres uten varme (nedkjølingssyklus) for å sikre at klærne forblir ved en temperatur som ikke skader dem.
- ▶ Ikke la apparatet være uten tilsyn over lengre tid. Dersom et langt fravær er tilsiktet, tørkesyklusen må bli avbrutt ved å slå av apparatet og frakobling strømmettet.
- ▶ Ikke slå av maskinen, bortsett tørkesyklusen er ferdig, med mindre alle elementer er raskt fjernet og spredt ut slik at varmen kan spres.
- ▶ Slå av apparatet etter hvert tørkeprogram for å spare strøm og for sikkerhet.

Vedlikehold / rengjøring

- ▶ Sørg for at barn holdes under tilsyn dersom de utfører rengjøring og vedlikehold.
- ▶ Koble apparatet fra strømforsyningen før du foretar rutinemessig vedlikehold.



ADVARSEL!

Vedlikehold / rengjøring

- ▶ Rengjør lofilter og kondensfilter etter hvert program (se STELL OG RENGJØRING).
- ▶ Ikke bruk vannspray eller damp for å rengjøre apparatet.
- ▶ Ikke bruk industrielle kjemikalier til å rengjøre apparatet.
- ▶ En skadet strømledning skal bare byttes ut av produsenten, en servicetekniker eller tilsvarende kvalifiserte personer for å unngå fare.
- ▶ Ikke prøv å reparere apparatet selv. Kontakt vår kundeservice dersom apparatet må repareres.

Installasjon

- ▶ Sørg for at den tiltenkte plasseringen har plass til å åpne døren helt. Ikke installer tørketrommelen bak en låsbar dør, en skyvedør eller en dør med hengsler på motsatt side av tørketrommeldøren, da dette begrenser åpningen av tørketrommeldøren.
- ▶ Installer apparatet på et godt ventilert, tørt sted.
- ▶ Sett aldri apparatet utendørs på et fuktig sted, eller i et område som kan være utsatt for vannlekkasje, som under eller i nærheten av en vask. Koble fra strømtilførselen og la maskinen tørke naturlig ved vannlekkasje.
- ▶ Installer eller bruk bare apparatet der temperaturen er over 5 °C.
- ▶ Ikke plasser apparatet direkte på teppe eller i nærheten av en vegg eller møbler.
- ▶ Ikke installer apparatet i direkte sollys eller i nærheten av varmekilder (f.eks. ovner, varmeovner).
- ▶ Kontroller at den elektriske informasjonen på merkeskiltet stemmer overens med strømtilførselen. Hvis ikke, kontakt en elektriker.
- ▶ Ikke bruk grenuttak og skjøteledninger.
- ▶ Sørg for at du ikke ødelegger strømkabelen og støpselet. Hvis den blir skadet, må den byttes av en elektriker.
- ▶ Bruk en separat jordet stikkontakt for strømforsyningen som er lett tilgjengelig etter installasjon. Apparatet må jordes.
- ▶ Kun for Storbritannia: Apparatets strømkabel er utstyrt med en 3-leders stikkontakt som passer til et standard 3-leders (jordet) støpsel. Den tredje pinnen (jording) må aldri klippes av eller demonteres. Etter at apparatet er installert, må støpselet være tilgjengelig.

Forutsatt bruk

Dette apparatet er beregnet for tørking av gjenstander som er vasket i en vannløsning og er merket som egnet for tørketrommel på produsenten vaskelapp.

Det er utelukkende beregnet for husholdningsbruk inne i huset. Det er ikke beregnet for kommersiell eller industriell bruk. Endringer eller modifikasjoner på apparatet er ikke tillatt. Utsiktet bruk kan føre til farer og tap av alt garanti- og erstatningsansvar.

Standarder og direktiver

Dette produktet oppfyller kravene i alle gjeldende EF-direktiver med tilhørende harmoniserte standarder, som gir CE-merking.



Merk

Apparatet inneholder den fluoreerte klimagassen HFC-134a (GWP:1430). Denne gassen er hermetisk forseglet.



Miljømessig forsvarlig bruk

- ▶ **Grundig drenering:** Sentrifuger klesvasken med maksimal sentrifugehastighet.
- ▶ **Maksimal last:** Bruk maksimal fyllingsmengde i henhold til programtabellen, men ikke overbelast tørketrommelen. For å dra nytte av maksimal belastning, kan tøyet som skal tørkes "KLAR til OPPBEVARING", først tørkes med "KLAR til BRUK". Ved programslutt fjerner du tøyet som skal strykes og tørker det gjenværende tøyet for deretter å avslutte.
- ▶ **Løs opp klesvasken:** Rist ut tøyet før du setter dem i tørketrommelen.
- ▶ **Unngå overflødig tørking:** Overdreven tørking bør unngås. Velg riktig program og passende tørrnivå.
- ▶ **Mykner unødvendig:** Ikke bruk tøymykner når du vasker – vasken blir myk og luftig i tørketrommelen.
- ▶ **Rengjøring av lofiltrene:** Rengjør lofiltrene etter hver syklus.
- ▶ **Ventilasjon:** Forsikre deg om at apparatet er riktig ventilert (se INSTALLASJON).
- ▶ **Gjenbruk av kondensert vann:** Det innsamlede kondenserte vannet kan brukes til dampjernet. Før skal det helles gjennom en fin sil eller kaffefilterpapir. De minste delene holdes av filteret.

i Merk:

På grunn av tekniske endringer kan illustrasjonene i de følgende kapitlene avvike fra din modell.

3.1 Bilde av apparatet

Front (Fig 3-1.):

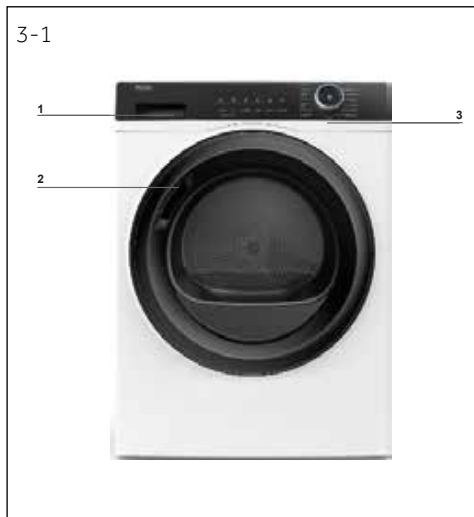

- 1 Vanntank
- 2 Tørketrommeldør
- 3 Kontrollpanel

Bakside (Fig. 3-2):



- 4 Strømledning
- 5 Bakplate
- 6 Dreneringsuttak
- 7 Justerbare føtter

3.2 Tilbehør

Kontroller at tilbehøret og litteraturen stemmer med denne listen (figur 3-3):

3-3

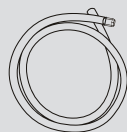

Brakett for van-
navløpsslange



Energimerke



Garantikort



Brukermanual

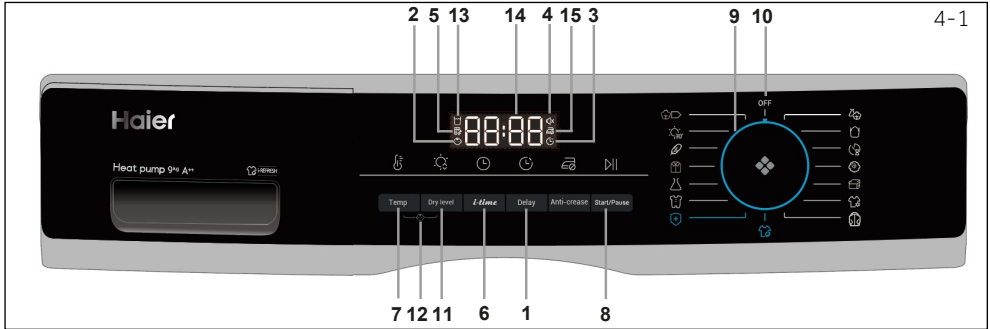

- | | | |
|-----------------------------|-----------------------|---------------------------|
| 1 Utsettelse-knapp | 7 Temp.-knapp | 13 Tom tank-indikator |
| 2 Barnesikring | 8 Start/pause-knapp | 14 Viser |
| 3 Utsettelsesindikator | 9 Programknapp | 15 Antikrølling-indikator |
| 4 Summerindikator | 10 Power-knapp | |
| 5 Rengjør filterindikatoren | 11 Tørkenivå-knapp | |
| 6 Tid-knapp | 12 Barnesikringsknapp | |

4.1 Forsinkelse-knapp

Utsettelsesfunksjon for forsinket start, trykk på knappen for å stille inn tid (fra 0 til 12 timer). Ved aktivering vil indikatorikonet (fig.4-2) lyse opp.

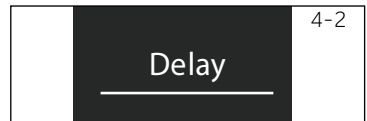

Merk

Denne funksjonen bør stilles inn etter at du er ferdig med alle alternativene, ellers når du dreier på knappen eller trykker på knappen, blir funksjonen slettet automatisk.

4.2 Barnesikring-indikator

Barnesikring er utformet for å hindre barn i å endre programinnstillingen. For å aktivere denne funksjonen, etter at en syklus er startet, trykker du på Tørkenivå- og Temp.-knappen (fig.4-3) samtidig i 3 sekunder til indikatorikonet lyser. For å deaktivere den, trykk på disse 2 knappene i 3 sekunder igjen.

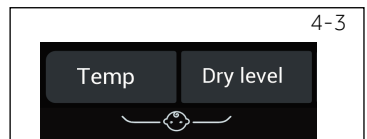

Merk

Når syklusen avsluttes eller strømforsyningen blir avbrutt, avbrytes ikke funksjonen automatisk.

4.3 Utsettelsesindikator

Når du velger utsettelsesprogrammet (Fig. 4-4), lyser det.



4.4 Summerindikator

Summeren er utformet for å varsle brukere med en lyd som f.eks. et pip. Den er deaktivert som standard. For å aktivere summer-funksjonen, trykk på Forsinkelse- og i-time-knappene samtidig i 3 sekunder eller til du hører en pipelyd. For å deaktivere den, trykk på de samme 2 knappene i 3 sekunder igjen.



4-6



4.5 Rengjør filterindikatoren

Denne indikatoren er utformet for å minne brukere om å rense filteret før bruk. Når dette ikonet (se fig. 4-6) lyser, bør brukere rengjøre filteret før bruk. Se avsnittet Rengjøring av lofrifilter eller Rengjøring av kondensatorfilter i brukermanualen for rengjøringstrinn.



Merk

Etter hver syklus blinker indikatoren for å minne om rengjøring av filtre.

4-7

4.6 i-time-knapp

Denne funksjonen er utformet for å la brukere justere syklusvarigheten basert på personlige behov. Bare under Timer- og i-Refresh-programmene kan brukere bruke denne funksjonen til å justere tiden. Denne knappen kan også brukes til å justere tiden under forsinkelsesfunksjonen.

4-8

4.7 Temp.-knapp

Denne knappen er satt til å justere tørketemperatur basert på personlige behov eller krav. Det er 4 nivåer og matchende skjerm vises nedenfor:

- [-] Høy temperatur.
- [-] Mellomtemperatur.
- [-] Lav temperatur.
- [0 0] Kjølig luft.

4-9



4.8 Start/pause-knapp

Trykk på Start/Pause (Fig. 4-9) for å starte en tørkesyklus. Trykk på knappen igjen for å stoppe tørkesyklusen - indikatorlampen blinker. Trykk på knappen igjen for å fortsette.

4-10

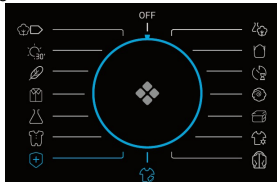

4.9 Programknapp

Velg ett av de 15 programmene ved å vri på knappen (AV er ikke inkludert) (fig. 4-10). Se delen Programmodus i brukermanualen for mer informasjon.

4-11

4.10 Power-knapp

Vri knappen til en hvilken som helst posisjon (unntatt AV) for å starte maskinen. Vri knappen til AV-posisjon for å slå av maskinen (fig. 4-11).

4.11 Tørkenivå-knapp

Trykk på knappen (fig. 4-12) for å stille inn det endelige fuktighetsinnholdet i tøyet ved slutten av syklusen.

Displayet vises nedenfor:

⏸ - } Klar til å oppbevare

⏸ - } Klar til å bruke

⏸ - } Klar til å stryke

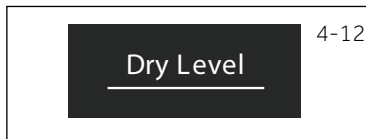

4.12 Barnesikringsknapp

For å aktivere Barnesikring-funksjonen etter at en syklus er startet, trykker du på de to knappene (Fig. 4-13) i 3 sekunder til indikatorikonet lyser. For å deaktivere, trykk på de to knappene i 3 sekunder én gang til.

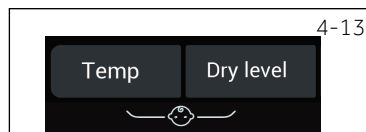

4.13 Tom tank-indikator

Denne indikatoren er laget for å minne brukerne om at vanntanken bør tømmes (fig. 4-14). Viktig: Rengjør vanntanken etter hver tørkesyklus. Se avsnittet Tøm vanntanken i brukermanualen.



4.14 Skjerm

Displayet viser gjenværende tid, forsinkelsestid og annen relatert informasjon (Fig. 4-15).

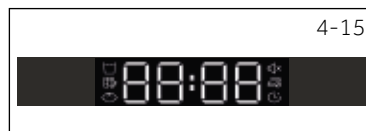

Merk

Den gjenværende tidener en standardverdi, denne tiden blir beregnet på nytt avhengig av ytterligere programinnstillinger og fuktighetsinnholdet i tøyet.

4.15 Antikrølling-indikator

Anti-krøll-funksjonen er utviklet for å fjerne rynker på klærne. Trommelen vil rotere etter tørkesyklusen for å strekke klærne, slik at du ikke trenger å bekymre deg for å glemme å ta ut klærne. Anti-krøll er deaktivert som standard (fig. 4-16). Etter valg av program lyser ikonene, når tørkesyklusen avsluttes, vil trommelen fortsette å rotere i ytterligere 1-12 timer med kald vind i. Brukere kan stoppe den når som helst ved å åpne døren eller slå av maskinen.



Program	Standard tørkegrad	Klesvask	Maks. belastning kg			Standard tid	Temperatur
			8	9	10		
 Bomull ^{*)}	Klar til å bruke	For bomullsklær eller kåper	8	9	10	02:30	60-65°C
 Miks	Klar til å oppbevare	For blandet tørr med mer enn ett stoff	5	6	6.6	02:30	60-65°C
 Syntetisk	Klar til å bruke	For de syntetiske plaggene	4	4.5	5	01:30	50-55°C
 Quick 30'	/	En fast 30 minutter tørr	0.5	0.5	0.5	00:30	50-55°C
 Tidsbryter	/	For blandede stoffer og kan brukere bestemme tørketiden selv	-	-	-	00:40	50-55°C
 Finnvask	Klar til å bruke	For de delikate stoffene som silke, undertøy etc.	2	2	2	01:00	50-55°C
 Baby Care	Klar til å oppbevare	For babyklær og undertøy som trenger høytemperatursterilisering	3	4	4.4	01:20	60-65°C
 Ull	/	For ullklær	3	3	3	00:30	50-55°C
 Varm opp	/	En rask tørkesyklus for å avfukte klær og gjøre det varmt og behagelig å ha på seg	4	5	5.5	00:30	50-55°C
 Dyne	/	For fjærfyllende klær	1	1	1	01:30	60-65°C
 Sport	Klar til å bruke	For sportsklær	4	4.5	5	01:30	60-65°C
 i-Refresh ^{**)}	/	En fast 30 minutters tørkesyklus for oppfrisking av klær og sterilisering	-	-	-	00:30	50-55°C
 Krøllete	Klar til å oppbevare	For tunge og store gjenstander som sengetøy eller håndkle, osv.	4	4.5	5	02:00	60-65°C
 Skjorte	Klar til å bruke	Spesielt for skjorter med 1 times anti-krøll-standardinnstilling	4	4.5	5	00:40	60-65°C
 Hygienisk	Klar til å oppbevare	For stoffer som bomull, blanding, sport og så videre. Stoffer som ull, silke, skjorter, dyne er ikke anbefalt	-	-	-	03:30	60-65°C

^{*)} EN 61121-testprograminnstilling, vi anbefaler at du tømmer kondensvannet utvendig gjennom avløpsslangen når du tørker en full last ved hjelp av [bomullsprogrammet](#). Dette vil forhindre at vanntanken tømmes under programmet.

^{**)} I-Refresh er en Haier-patenteid funksjon som tar sikte på å fjerne lukt og rynker, eliminere bakterier og midd samt friske opp klær på kort tid. Ved å rotere og riste, blåser vind inn i friske og strekkbare klær, selv delikate klær og uvaskede stoffer kan stelles godt. Denne funksjonen er satt som en fast tørkesyklus på 30 minutter.

Varmepumpeteknologi

Kondenstørketrommel med varmeveksler er enestående når det gjelder effektivt energiforbruk. Dette er veiledningsverdier bestemt under standardbetingelser. Verdiene kan avvike fra de som er gitt, avhengig av overspenning og underspenning, typen stoff, sammensetningen av tøyet som skal tørkes, restfuktigheten og den faktiske belastningen.

Program Bomull/sengetøy (10kg A++)	Sentrifuge- hastigheten i rpm	Restfuktig- het i %	Tid i t:min	Energi forbruk i kWh
Klar til å opbevare H - 3	1000	ca. 60	04:40	2.34
Klar til å bruke H - 2	1000	ca. 60	04:29	1.98
Klar til å stryke H - 1	1000	ca. 60	03:18	1.62



Miljømessig forsvarlig bruk

- ▶ Spinn tøyet så tørt som mulig før du legger det i tørketrommelen.
- ▶ Unngå overbelastning av tørketrommel.
- ▶ Rist tøyet før du legger det i tørketrommelen.
- ▶ Velg et ordentlig tørkeprogram. Forsikre deg om at tøyet ikke tørkes lenger enn nødvendig.
- ▶ Bruk tørketrommel med rensede filtre.

7.1 Stivet klesvask

Stivet klesvask etterlater en film av stivelse i trommelen og er ikke egnet for tørketrommelen.

7.2 Mykner

Ikke bruk tøymykner når du vasker – vasken blir myk og luftig i tørketrommelen.

7.3 Myke kluter

Bruken av "myke pleietøyer" kan føre til belegg på lofiltrene. Dette kan forårsake blokkering av filtrene. I slike tilfeller anbefaler vi enten å avstå fra å legge til myke kluter eller å velge et annet merke. Merk i alle fall produsentens instruksjoner.

7.4 Små fyllmengder

I en mengde på mindre enn 1,0 kg bør "Timer"-programmet velges fordi automatisk skanning av tørrnivået bare kan fanges inn fortsatt unøyaktig.

7.5 Åpne døren

Døren skal stå på gløtt når den ikke brukes, slik at dørtetningen fungerer i ubestemt tid.

7.6 Tjenesteklaff

Forsikre deg om at serviceklaffen alltid er lukket under bruk.

7.7 Antikrølbeskyttelse

Hvis vasken ikke fjernes etter programmet, flytter trommelen seg fra tid til annen for å forhindre krølling. Antikrøllebeskyttelsesfasen er ca. 60 minutter.

7.8 Klesvask som skal strykes

skal tørkes med nivå KLAR til å STRYKE. Dette letter stryking for hånd eller ved bruk av maskinen.

7.9 Gjenværende tid

Programvarigheten påvirkes av følgende faktorer: type stoff, fyllmengde, absorpsjonskapasitet, ønsket tørrnivå, så vel som rotasjonshastigheten til vaskemaskinen. Disse faktorene blir registrert av elektronikken i løpet av programmet, og den gjenværende tiden blir korrigert tilsvarende.

7.10 Ekstra store stykker

har en tendens til å avvikle. Hvis det ønskede tørkenivået derfor ikke kunne nås, løsner du tøyet og tørker igjen med tidsprogrammet (TIMER).

7.11 Spesfielt delfikate stoffer

Tekstiler som lett kan krympe eller miste sin form, så vel som for eksempel silkestrømper, undertøy osv bør ikke settes i tørketrommelen. Sett ømfintlige plagg i en vaskepose og unngå uttørring dem.

7.12 Genser og strikkevarer

bør tørkes ved KLAR til å STRYKE for å unngå krymping. Påfølgende strekk eller trekk i form bør utføres.

7.13 Akustisk signal

Et akustisk signal lyder:

- ▶ når vanntanken er full
- ▶ i tilfelle feil

I tillegg kan det akustiske signalet også velges for følgende tilfeller:

- ▶ på slutten av programmet
- ▶ når du trykker på en knapp
- ▶ når du slår på programvelgeren

8.1 Klargjøring av apparatet

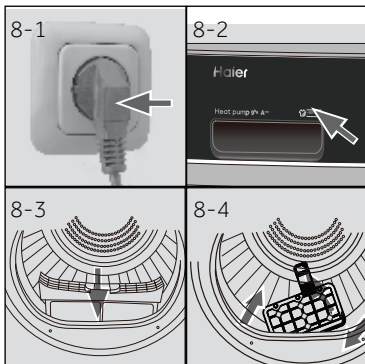

1. Koble apparatet til en strømforsyning (220 V til 240 V~/50 Hz) (Fig. 8-1.). Se avsnittet INSTALLASJON.
2. Forsikre deg om at:
 - ▶ vanntanken er tom og riktig installert. (Fig. 8-2).
 - ▶ lofilteret er rent og riktig installert. (Fig. 8-3).
 - ▶ kondensfilteret er rent og ordentlig installert (fig. 8-4).

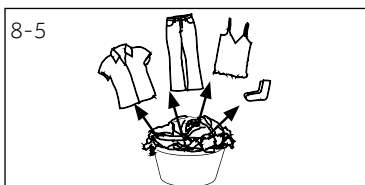

8.2 Klargjøring av tøyet

- ▶ Sorter klær etter stoff (bomull, syntetiske plagg, ull osv.). Bare tørt tøy som har blitt spunnet.
- ▶ Tomme lommer med alle skarpe eller brennbare gjenstander slik som nøkler, lightere og fyrstikker. Fjern hardere dekorative gjenstander som brosjer.
- ▶ Lukk glidelåser og kroker, sørg for at knappene blir sydd fast og legg små gjenstander som sokker, BH'er osv. i en vaskepose.
- ▶ Brett ut store stoffstykker slik som lakener, bordduker osv.
- ▶ Følg instruksjonene på plaggenes etiketter og tørk bare klær som tåler tørketrommel.

i Tips:

- ▶ Separer hvite klær fra fargete.
- ▶ Brett ut store gjenstander som lakener, duker osv.
- ▶ Sengetøy og putevar skal kneppes, slik at små deler ikke kan samles seg innvendig.
- ▶ Lukk glidelåser og kroker, og bind løse belter uten metalldele, forklesnorer osv. sammen.
- ▶ Plasser småting som sokker, belter, bh, osv. i en vaskepose.
- ▶ Forsikre deg om at alle knappene er sydd på stramt.
- ▶ Sy eller fjern løse metalldele av plagg, for eksempel metallknapper, buen i bh-er før du setter dem inn. Ellers kan slike dele forårsake støy og skade trommelen.
- ▶ Ikke overtørk lintøy som krever lett stell. Risiko for krøll. La slutt tørke i luften.
- ▶ Strikkevarer (f.eks. tskjorter, undertøy) løsner noen ganger under tørking. Bruk bare tørrnivået KLAR til å STRYKE og dra i formen etterpå.
- ▶ For forhåndstørkede plagg i flere lag eller til sluttørking bør tidsprogrammet (TIMER) velges.

Lastreferanse

Laken (enkel)	Bomull	Ca. 800 g
Klær med blandede stoffer	/	Ca. 800 g
Jakker	Bomull	Ca. 800 g
Jeans	/	Ca. 800 g
Kjeledresser	Bomull	Ca. 950 g
Pyjamas	/	Ca. 200 g
Skjorter	/	Ca. 300 g
Sokker	Blandede stoffer	Ca. 50 g
T-skjorter	Bomull	Ca. 300 g
Undertøy	Blandede stoffer	Ca. 70 g

8.3 Lasting av apparatet

- ▶ Løsne opp og sett inn forhåndsskilt tøy.
- ▶ Ikke overlast.
- ▶ Lukk døren forsiktig. Forsikre deg om at ingen av klesplaggene blir klemt.

8.4 Fjerne og legge til klesvask

For å fjerne eller legge til klesvask kan programmet avbrytes når som helst:

- ▶ Åpen døren. Syklusen avbrytes.
Vær forsiktig når du tar bort eller legger til tøyet! Innsiden av trommelen eller selve tøyet kan være varmt, slik at det er fare for brannskader.
- ▶ For å fortsette programmet trykk på "Start/Pause"-knappen etter å ha lukket døren.

**OBS!**

Ikke-tekstil, samt små, løse eller skarpe kanter kan føre til funksjonsfeil og skade klesplagg og apparatet.

**ADVARSEL!**

Aldri slå av tørketrommelen før tørkesyklusen er ferdig, med mindre alle elementer er raskt fjernet og spredt ut at varmen kan frigis.

8.5 Lasting av tørketrommelen

1. Plasser tøyet jevnt i trommelen og pass på at du ikke overbelaster tørketrommelen.
2. Vri knappen til en hvilken som helst posisjon (unntatt AV) for å starte maskinen (fig. 8-7).



Merk

Tøymyknerne eller lignende produkter skal brukes som spesifisert i produsentens instruksjoner.

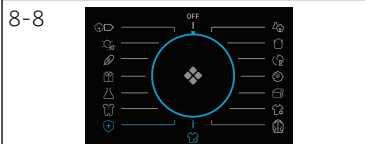

8.6 Still inn program og start

1. Velg ett av de 15 programmene ved å vri på knappen (AV er ikke inkludert) (fig. 8-8), og standardinnstillingene vil vises.
2. Angi funksjoner som temperatur, tørrnivå, forsinkelse. Trykk deretter Power-knappen (Fig. 8-9) for å starte tørrsyklusen.

8.7 Slutt på tørrsyklus

Tørketrommelen stopper driften automatisk når en tørrsyklus er fullført. Displayet viser END i omtrent 5 sekunder. Åpne tørketrommelen og fjern klær. Hvis klærne ikke tas ut, starter den rynkefrie funksjonen automatisk og displayet viser 0:00 (Denne funksjonen er bare tilgjengelig for noen programmer).

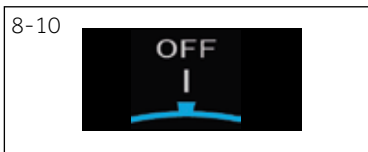

1. Drei bryteren til AV-posisjon for å slå av maskinen (fig. 8-10).
2. Koble tørketrommelen fra stikkontakten (fig. 8-11).



3. Tøm vanntanken etter hver syklus (Fig. 8-12).

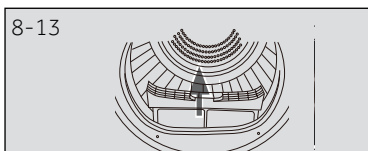

4. Rengjør lofilteret før og etter hver tørking (Fig. 8-13).

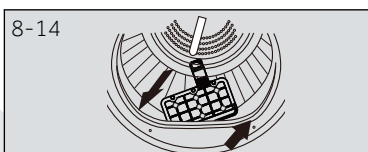

5. Rengjør kondensatorfilteret etter hver tørrsyklus (fig. 8-14).

Omsorgskart

Vasking



Vaskbart opp til 95 °C
normal prosess



Vaskbart opp til 60 °C
normalprosess



Vaskbart opp til 60 °C
mild prosess



Vaskbart opp til 40 °C
normalprosess



Vaskbart opp til 40 °C
mild prosess



Vaskbart opp til 40 °C
meget mild prosess



Vaskbar opp til 30 °C
normale prosessen



Vaskbar opp til 30 °C
mild prosess



Vaskbart opp til 30 °C
meget mild prosess



Vask for hånd
maks. 40 °C



Ikke vask

Bleking



All bleking er tillatt



Bare oxygen /
ikke-klor



Skal ikke blekes

Tørking



Tromling mulig
normal temperatur



Tromling mulig
lavere temperatur



Må ikke tørkes i tør-
ketrommel



Tørkes på snor



Tørkes flatt

Strykejern



S trykes ved en mak-
simumstemperatur
opp til 200 °C



S trykes ved en mid-
dels temperatur
opp til 150 °C



Strykes ved en lav
temperatur opp til
110 °C; uten damp
(dampstryking kan
forårsake irreversibel
skade)



Må ikke strykes

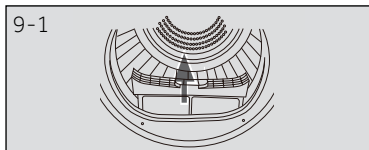

9-1

9.1 Rengjøring av lofilter

Rengjør lofilteret før og etter hver tørkesyklus.

1. Fjern lofilteret fra trommelen (fig. 9-1).
2. Åpne lofilteret (fig. 9-2).
3. Åpne restene i lofilteret fra lofilteret (fig. 9-3).
4. Installer det rensede lofilteret i tørketrommelen (Fig. 9-4).

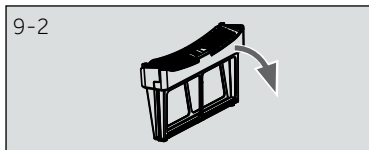

9-2

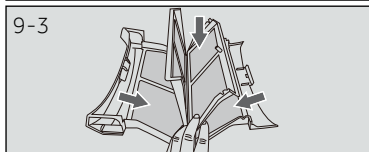

9-3

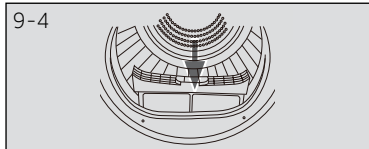

9-4

9.2 Rengjøring av kondensfilter

Rengjør lofilteret før og etter hver tørkesyklus.

1. Åpen døren (fig. 9-5).
2. Trekk ut lofilteret fra frontkanalen (fig. 9-6).
3. Trekk kondensfilteret ut fra luftkanalen (Fig. 9-7).
4. Fjern svampen og rengjør filterskjermen for rester (Fig. 9-8).
5. Sett svampen tilbake på kondensatorfilteret.

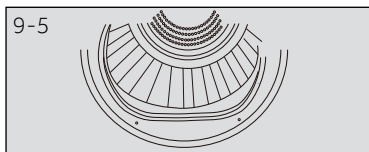

9-5

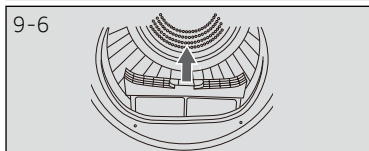

9-6

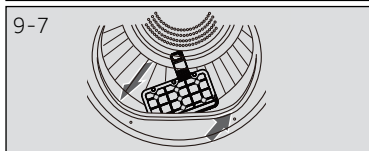

9-7

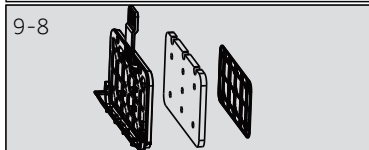

9-8



Merk

Hvis lo-/kondensfilteret er veldig skittent, kan det rengjøres under rennende vann. La det tørke grundig før bruk.

9.3 Tøm vanntanken

Under drift kondenseres damp til vann som samles opp i vanntanken. Rengjør vanntanken etter hver tørkesyklus.

1. Trekk ut vanntanken fra huset (fig. 9-9).
2. Tøm vanntanken (Fig. 9-10).
3. Sett vanntanken på tørketrommelen (fig. 9-11).



Merk

Ikke bruk vannet til noen form for drikke eller matforedling.

9.4 Tørketrommel

Tørk utsiden av tørketrommelen og kontrollpanelet med en fuktig klut. Ikke bruk organisk løsemiddel eller etsende middel for å unngå skade på enheten.

9.5 Trommel

Etter litt brukstid kan stoffpleiemidler eller kalsium som er i vannet danne en nesten usynlig ilm på innsiden av trommelen. Bruk en fuktig klut og litt vaskemiddel for få fjerne den. Ikke bruk organisk løsemiddel eller etsende middel for å unngå skade på enheten.

9.6 Fordamper

Hvis fordamperen bak kondensfilteret er skittent, kan den rengjøres ved bruk av en støvsuger. Sørg for at du ikke ødelegger kjøleelementet mens du rengjør det.

Mange forekommende problemer kan løses av deg selv uten spesiell kompetanse. I tilfelle et problem, sjekk alle viste muligheter og følg instruksjonene nedenfor før du kontakter ettersalgsservice. Se KUNDESERVICE



ADVARSEL!

- ▶ Før vedlikehold må du deaktivere apparatet og koble fra støpselet fra stikkontakten.
- ▶ Elektrisk utstyr skal kun repareres av kvalifiserte fagfolk fordi feil reparasjoner kan forårsake betydelige følgeskader.
- ▶ En skadet strømkabel må bare erstattes av produsenten, serviceteknikeren eller tilsvarende kvalifiserte personer for å unngå fare.

Feilsøking med displaykode

Kode	Årsak	Løsning
F2	Dreneringspumpefeil.	Kontakt kundeservice.
F32 F33	Kondensatorens termiske sensor er tomgangs eller kortsluttet.	Kontakt kundeservice.
F4	Temperaturen på tøyet i trommelen endres ikke.	Kontakt kundeservice.
FE2	Kommunikasjonssvikt mellom PCB og skjerm.	Kontakt kundeservice.
LD	Temperaturen er for lav.	Bruk tørketrommelen når lufttemperaturen er høyere enn 5 °C.

Hvis feilkodene dukker opp igjen, selv etter de iverksatt tiltak, slå av apparatet, koble fra strømforsyningen og ta kontakt med kundeservice.

Feilsøking uten visningskoder

Problem	Mulig årsak	Mulig løsning
Tørketrommel fungerer ikke.	<ul style="list-style-type: none"> • Dårlig tilkobling til strømforsyningen. • Strømbrudd. • Det er ikke satt noe tørkeprogram. • Enheten er ikke slått på. • Vanntanken er full. • Døren lukker seg ikke ordentlig. 	<ul style="list-style-type: none"> • Kontroller tilkoblingen til strømforsyningen. • Rengjør strømforsyningen. • Angi et tørkeprogram. • Slå på enheten. • Tøm vanntanken. • Lukk døren skikkelig.
Tørketrommel fungerer ikke, og displayet viser <i>End</i> .	<ul style="list-style-type: none"> • Tøyet har nådd det tørrnivået som er definert av programmet. 	<ul style="list-style-type: none"> • Sjekk om programinnstillingen er passende.
Tørketiden er for lang, og resultatene er ikke tilfredsstillende	<ul style="list-style-type: none"> • Programinnstillingen er ikke riktig. • Filteret er tilstoppet. • Fordamperen er blokkert. • Tørketrommel er overbelastet. • Vasken er for våt. • Ventilasjonskanalen er blokkert. 	<ul style="list-style-type: none"> • Forsikre deg om at programmet er riktig satt. • Rengjør filterskjermen. • Rengjør kjøleelementet. • Reduser mengden av klesvask. • Sentrifuger tøyet godt før tørking. • Kontroller og rengjør ventilasjonskanalen.
Gjenværende tid på skjermen stopper eller hopper.	Den resterende tiden vil bli justert kontinuerlig basert på følgende faktorer: <ul style="list-style-type: none"> • Type klesvask. • Lastevekt. • Tøyets fuktighetsgrad. • Omgivelsestemperatur 	Den automatiske justeringen er en normal operasjon.

11.1 Forberedelse

- Fjern alle pakninger, inkludert polystyrenbasen, først. Ved flytting av pakken kan det sees vanndråper. Dette normale fenomenet kommer fra vanntest på fabrikken.



Merk

Avhend emballasje på en miljøvennlig måte. For informasjon om aktuelle avfallsveier, ta kontakt med forhandleren eller de lokale myndighetene.



ADVARSEL!

Etter transport og installasjon MÅ du la tørketrommelen stå i to timer før bruk.

11.2 Transport og ventetid

Transporter apparatet bare i vannrett stilling. Til den vedlikeholdsfrie smøreoljen er lokalisert i kompressorkapselen. Denne oljen kan komme gjennom det lukkede rørsystemet under skrå transport. Før du kobler apparatet til strømforsyningen, må du vente i 2 timer slik at oljen renner tilbake i kapselen.

11-1



11.3 Justering av apparatet

Apparatet skal plasseres på en jevn og solid overflate. Still føttene til ønsket nivå (Fig. 11-1).

11-2

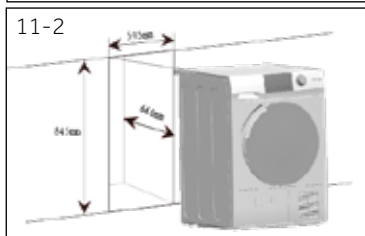

11.4 Montering under kjøkkenbenk

Utsparingens dimensjoner bør i det minste samsvare med dimensjonene (fig. 11-2).

1. Sett apparatet ved siden av sporet. Kontroller at alle tilkoblinger er lett tilgjengelige og funksjonelle.
2. Juster alle føtter nøyaktig for å få en jevn nivåposisjon.
3. Installer apparatet forsiktig i fordypningen.
4. Vær oppmerksom på tilstrekkelig ventilasjon.

11-3



11.5 Elektrisk tilkobling

Før hver forbindelse, kontroller om:

- strømtilførsel, stikkontakt og sikring passer til merkeskiltet.
- Stikkontakten er jordet og ingen grenuttak eller skjøteledning.
- Stikkontakten og støpselet er i samsvar med gjeldende regler.
- **Kun for Storbritannia:** Den britiske pluggen oppfyller BS1363A-standarden

Sett støpselet i stikkontakten. (Fig. 11-3).



ADVARSEL!

Hvis strømledningen er skadet, må den byttes ut av en servicetekniker (se garantikort) for å unngå fare!

11.7 Vaske-tørkemaskinstabel

Omkonfigurasjon til en plassbesparende vaske-tørkemaskinstabel er mulig (fig. 11-4). Ikke alle vaskemaskiner er egnet for dette formålet. Informasjon, samt tilhørende monteringssett er tilgjengelig via din lokale forhandler.

Monteringsanvisningene som fulgte med settet informerer nøye om installasjonstrinnene.



11-4

11.8 Nivellering av tørketrommelen

Det er viktig å nivellere tørketrommelen for å sikre at maskinen går effektivt med minimal støy. Tørketrommelen skal nivelleres så nær den endelige stillingen som mulig, slik at den står balansert jevnt på alle fire føtter. Forsikre deg om at tørketrommelen ikke vipper i noen retning.

1. Niveller tørketrommelen side til side (fig. 11-5):

- ▶ Plasser gradienter på midten av tørketrommelen.
- ▶ Juster de bakre føttene til tørketrommelen står plant fra side til side.
- ▶ Skru aldri føttene fullstendig fra sine hus.

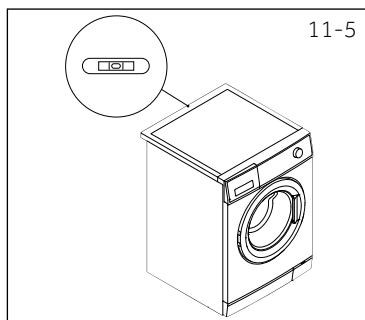

11-5

2. Niveller tørketrommelen foran og bak (fig. 11-6):

- ▶ Plasser vateren på venstre side.
- ▶ Juster fremre venstre fot (nedtrapp).
- ▶ Gjenta ovenstående for høyre fot.
- ▶ Det skal være lik vekt på begge fremre føtter.

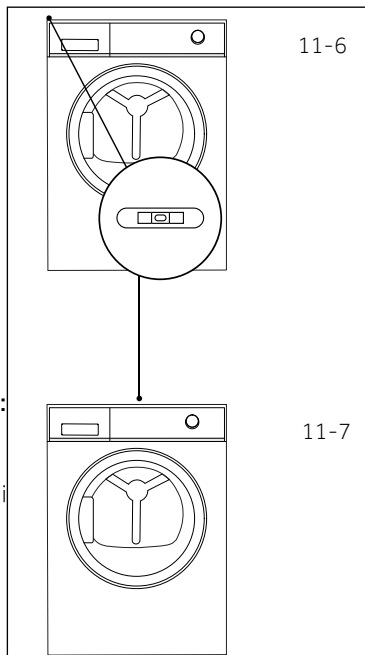

11-6

3. Kontroller at tørketrommelen er vannrett (fig. 11-7):

- ▶ Plasser vateret på midten foran på tørketrommelen.
- ▶ Forsikre deg om at tørketrommelen ikke vipper i noen retning.
- ▶ Gjenta trinnene ovenfor hvis vateret ikke er jevnt.

Etter nivellering skal hjørnene på tørketrommelen være fra gulvet og tørketrommelen. må ikke vippe i noen retning.

11-7

11.9 Tømming

Tørketrommelen er utstyrt med en kondensator som akkumulerer vann under tørkesyklusen. Dette vannet samles i den flyttbare vanntanken øverst til venstre på tørketrommelen. Det akkumulerte vannet må tømmes etter hver tørkesyklus, eller du kan stille inn tørketrommelen slik at den tømmes automatisk ved hjelp av avløpsslangen som følger med.

Vi anbefaler at tørketrommelen er satt opp til å tømmes automatisk der det er mulig, særlig når du tørker full last. Dette vil unngå å måtte tømme vanntanken under en tørkesyklus.

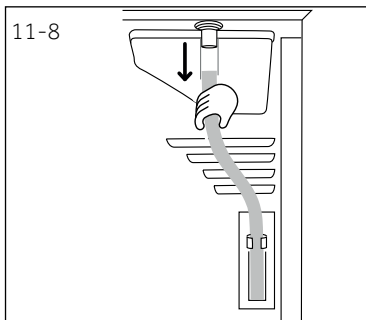

Tilkobling av avløpsslange

1. Fjern den svarte slangen fra tilkoblingen på baksiden av tørketrommelen (fig. 11-8).

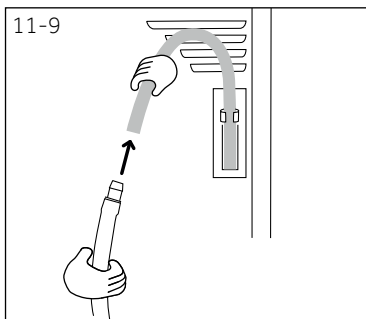

2. Fjern avløpsslangen (følger med tørketrommelen) og koble den til den svarte slangen (fig. 11-9)

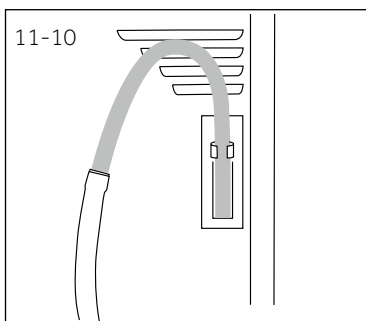

3. Plasser den andre enden av avløpsslangen i et kar eller standrør (fig. 11-10).

Produktfelt (iht. EU 392/2012)

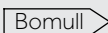
Varemerke	Haier			
Modellidentifikator	HD80-A2939 HD80-A2939S	HD90-A2939 HD90-A2939S	HD100-A2939 HD100-A2939S	HD90-A3939 HD90-A3939S
Merkekapasitet (kg)	8	9	10	9
Type tørketrommel	Kondensator			
Energieffektivitetsklasse	A++			A+++
Vektet årlig energi forbruk (AE _c i kWh/år) ¹⁾	235	265	286	200
Tørketrommel med eller uten automatisk	med automatisk			
Energiforbruk av standard bomullsprogram ³⁾ ved full belastning (kWh/syklus)	1.88	2.10	2.40	1.58
Energiforbruk av standard bomullsprogram ³⁾ ved delvis belastning (kWh/syklus)	1.02	1.20	1.29	0.89
Strømforbruk til av-modus (W)	0.70	0.70	0.70	0.48
Strømforbruk til på-modus(W)	0.75	0.75	0.75	0.62
Varighet av "på-modus" (min) ²⁾	40			
Standard tørkeprogram ³⁾				
Vekt programtid for standard tørkeprogram ³⁾ ved full og delvis belastning (min)	155	180	190	150
Programtid for standard bomullsprogram ³⁾ ved full belastning (min)	215	245	260	200
Programtid for standard bomullsprogram ³⁾ ved delvis belastning (min)	120	140	145	118
Kondenseffektivitetsklasse ⁴⁾	B			
Vektet kondenserings effektivitet for standard bomulls program ³⁾ ved full og delvis belastning (%)	83	80.8	80.3	85
Gjennomsnittlig kondensasjons effektivitet for standard bomullsprogram ³⁾ ved full belastning	81	80	80	85.5
Gjennomsnittlig kondensasjons effektivitet for standard bomullsprogram ³⁾ ved delvis belastning	85	81.5	80.6	84.5
Vektet lydeffektivnivå for standard bomullsprogram ³⁾ ved full belastning (dB)	65			
Innebygd eller frittstående	Frittstående / bygget under			

- 1) Basert på 160 vaskesykluser for standard bomullsprogram ved full og delvis belastning, og forbruket av lav-effektmodusene. Den faktiske energiforbruk per syklus vil avhenge av hvordan apparatet brukes.
- 2) I tillegg det er et kraftreguleringsystem.
- 3) Dette programmet som brukes ved full og delvis belastning er det standard tørkeprogrammet som informasjonen i etiketten og produktbeskrivelsen relaterer seg til. Dette er programmet som egner seg for tørking av vanlig vått bomullstøy, og det er det mest effektive programmet når det gjelder energiforbruk for bomull.
- 4) Klasse G er den minst effektive og klasse A er den mest effektive.

Ytterligere data

Strømforsyning (se typeskilt) - spenning / strøm / inngang	220-240 V~50 Hz/ 2.4A/ 550 W (A+++)/ 630W (A++)
Tillatt omgivelsestemperatur	5°C til 35°C
Fluorisert klimagass	HFC-134a
Volum	0,26 kg (A++) 0,28 kg (A+++)
GWP	1430
Tilsvarende tonn CO ₂	0.4

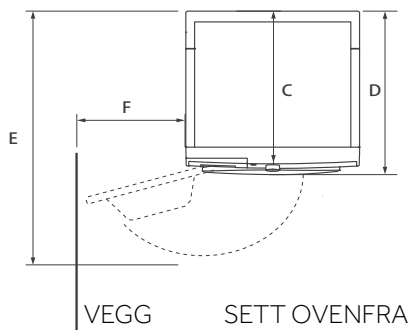
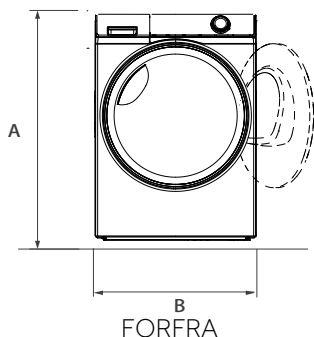

Produkt-dimensjoner	HD90/80
A: Total høyde på produktet mm	850
B: Total bredde på produktet mm	595
C: Total dybde på produktet (Til hovedkretskortets størrelse) mm	600
D: Total dybde på produktet mm	665
E: Dybde av døren åpen mm	1135
F: Minimum dørklaring til tilstøtende vegg mm	250



Merk: Dimensjoner

Den nøyaktige høyden på vaskemaskinen er avhengig av hvor langt føttene er utvidet fra bunnen av maskinen. Plassen der du installerer vaskemaskinen må være minst 40 mm bredere og 20 mm dypere enn dens dimensjoner.

Vi anbefaler vår Haier kundeservice og bruk av originale reservedeler.
Hvis du har et problem med apparatet, sjekk avsnittet FEILSØKING.

Hvis du ikke finner en løsning der, ta kontakt med

- ▶ din lokale forhandler eller
- ▶ service og supportområdet på www.haier.com hvor du finner telefonnumre og vanlige spørsmål og hvor du kan aktivere servicekravet.

For å kontakte vår service, sørg for at du har følgende opplysninger tilgjengelige.
Informasjonen finnes på merkeskiltet.

Modell _____ Serienr. _____

Kontroller også garantikortet som fulgte med produktet ved garanti.
For generelle forretningsforespørsler finner du våre adresser i Europa nedenfor:

Europeiske Haier-adresser			
Land*	Postadresse	Land*	Postadresse
Italia	Haier Europe Trading SRL Via De Cristoforis, 12 21100 Verese ITALIA	Frankrike	Haier France SAS 53 Boulevard Ornano – Pleyad 3 93200 Saint Denis Frankrike
Spania Portugal	Haier Iberia SL Pg. Garcia Faria, 49-51 08019 Barcelona SPANIA	Belgia-FR Belgia-NL Nederland Luxembourg	Haier Benelux SA Anderlecht Route de Lennik 451 BELGIUM
Tyskland Østerrike	Haier Deutschland GmbH Konrad-Zuse-Platz 6 81829 München TYSKLAND	Polen Tsjekkia Ungarn Hellas Romania Russland	Haier Poland Sp. zo.o. Al. Jerozolimskie 181B 02-222 Warszawa POLEN
Storbritannia	Haier Appliances UK Co.Ltd. 302 Bridgewater Place Birchwood Park Warrington *For mer informasjon kan du gå til www.haier.com WA3 6x	Tsjekkia og Slovakia	Haier Europe ČR s.r.o. Sokolovská 651/136a, 186 00 Praha 8 Karlin Tsjekkia

*For mer informasjon kan du gå til www.haier.com

HD80-A2939/HD80-A2939S/HD90-A2939/HD90-A2939S/HD100-A2939/HD100-A2939S/HD90-A3939/HD90-A3939S

Haier





Instrukcja obsługi Suszarka z pompą ciepła

HD80-A2939

HD80-A2939S

HD90-A2939

HD90-A2939S

HD100-A2939

HD100-A2939S

HD90-A3939

HD90-A3939S

PL

Haier

Dziękujemy za zakup produktu Haier.

Przed użyciem urządzenia prosimy o dokładne zapoznanie się z instrukcją. Instrukcja zawiera ważne informacje, które pomogą Ci uzyskać jak najlepszą pracę urządzenia i zapewnić bezpieczną i prawidłową instalację, użytkowanie i konserwację.

Instrukcję należy przechowywać w dogodnym miejscu, aby zawsze można było znaleźć w niej informacje dotyczące bezpiecznego i prawidłowego korzystania z urządzenia.

W przypadku sprzedaży, przekazania lub pozostawienia urządzenia z powodu przeprowadzki należy przekazać również tę instrukcję, aby nowy właściciel mógł zapoznać się z urządzeniem i ostrzeżeniami dotyczącymi bezpieczeństwa.

Legenda



Ostrzeżenie! – Ważne informacje na temat bezpieczeństwa



Informacje i wskazówki ogólne



Informacje o środowisku

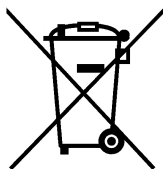

Utylizacja

Pomóż chronić środowisko naturalne i zdrowie ludzkie. Wyrzuc opakowanie do stosownych pojemników do recyklingu. Pomóż recyklingować odpady z urządzeń elektrycznych i elektronicznych. Nie wyrzucaj urządzeń oznaczonych tym symbolem razem z odpadami domowymi. Oddaj produkt do miejscowego zakładu recyklingu lub skontaktuj się z urzędem miasta.



OSTRZEŻENIE!

Ryzyko obrażeń lub uduszenia!

Wyciągnij wtyczkę z kontaktu. Odetnij przewód zasilania i wyrzuc go. Usuń zamek drzwi, aby zapobiec zamknięciu się dzieci i zwierząt w urządzeniu.



OSTRZEŻENIE!

Urządzenie nie może być zasilane za pośrednictwem zewnętrznego urządzenia przełączającego, takiego jak wyłącznik czasowy i nie może być podłączone do obwodu, zasilanie którego jest regularnie włączane i wyłączane.

1-Informacje dotyczące bezpieczeństwa	4
2-Przeznaczenie	7
3-Opis produktu	8
4-Panel kontrolny.....	9
5-Programy	12
6-Zużycie	13
7-Sugestie i wskazówki.....	14
8-Codzienne używanie.....	16
9-Konserwacja i czyszczenie	20
10-Rozwiązywanie problemów	22
11-Instalacja.....	24
12-Dane techniczne	27
13-Obsługa Klienta	29



OSTRZEŻENIE!

Przed pierwszym użyciem

- ▶ Upewnij się, że urządzenie nie zostało uszkodzone podczas transportu.
- ▶ Usuń wszelkie opakowania i trzymaj je poza zasięgiem dzieci.
- ▶ Zawsze przenoś urządzenie z pomocą co najmniej dwóch osób, ponieważ jest ciężkie.

Codziennie użytkowanie

- ▶ Urządzenie to może być używane przez dzieci w wieku od lat 8 lub starsze, osoby z obniżoną sprawnością fizyczną, zmysłową lub umysłową, niemające doświadczenia i wiedzy, o ile są one nadzorowane lub poinstruowano je, jak korzystać z tego urządzenia w bezpieczny sposób i zdają sobie sprawę z możliwych niebezpieczeństw.
- ▶ Dzieci poniżej 3 roku życia trzymać z dala od urządzenia, chyba że są pod stałym nadzorem.
- ▶ Dzieci nie powinny bawić się tym urządzeniem.
- ▶ Upewnij się, że pomieszczenie jest suche i dobrze wentylowane. Temperatura otoczenia powinna wynosić od 5°C do 35°C.
- ▶ Nie wolno zakrywać otworów wentylacyjnych w podstawie dywanikiem lub podobnym przedmiotem.
- ▶ Utrzymuj obszar wokół suszarki bębnowej bez kurzu i włókien.
- ▶ Przed użyciem upewnij się, że wewnątrz urządzenia znajduje się tylko pranie, a nie zwierzęta domowe lub dzieci.
- ▶ Dotykaj wtyczki sieciowej wyłącznie suchymi rękami i nie dotykaj ani nie używaj urządzenia, jeśli jesteś bosy lub masz mokre lub wilgotne dłonie lub stopy.
- ▶ Nie susz nieumytych rzeczy w suszarce bębnowej.
- ▶ Nie wkładaj do suszarki więcej niż wynosi nominalny ładunek.
- ▶ Usuń wszystkie elementy, takie jak zapalniczki i zapałki z kieszeni.
- ▶ Używaj środków do zmiękczenia tkanin lub podobnych produktów, określonych na opakowaniu producenta.
- ▶ Nie używaj ani nie przechowuj łatwopalnych sprejów lub łatwopalnych gazów w pobliżu urządzenia.
- ▶ Nie umieszczaj ciężkich przedmiotów ani źródeł ciepła lub wilgoci na urządzeniu.
- ▶ Podczas odłączania urządzenia trzymaj za wtyczkę, a nie za przewód.
- ▶ Nie dotykaj tylnej ściany i bębna podczas pracy; są one gorące.

**OSTRZEŻENIE!****Codziennie użytkowanie**

- ▶ Nie susz w urządzeniu następujących rzeczy:
 - ▶ Rzeczy, które nie są prane.
 - ▶ Rzeczy zanieczyszczonych substancjami łatwopalnymi, takimi jak olej jadalny, aceton, alkohol, benzyna, nafta, środki do usuwania plam, terpentyna, woski, środki do usuwania wosków lub inne chemikalia. Opary mogą powodować pożar lub wybuch. Rzeczy te należy zawsze najpierw prać ręcznie w gorącej wodzie z dodatkową ilością detergentu, a następnie wysuszyć na świeżym powietrzu przed suszeniem w urządzeniu.
 - ▶ Rzeczy, które zawierają poduszeczki lub wypełnienia (np.: poduszki, kurtki), ponieważ wypełnienie może się wydostać na zewnątrz, powodując ryzyko zapłonu.
 - ▶ Rzeczy takich jak guma piankowa (pianka lateksowa), czepki kąpielowe, tkaniny wodoodporne, artykuły pokryte gumą oraz ubrania lub poduszki. Poduszek wyposażonych w podkładki z gumy piankowej nie należy suszyć w suszarce bębnowej.
- ▶ Nie pij skroplonej wody.
- ▶ Nie używaj urządzenia bez założonego filtra włókien lub filtra skraplacza lub z uszkodzonym filtrem.
- ▶ Zwróć uwagę, że ostatnia część cyklu suszenia następuje bez ciepła (cykl ochłodzenia), aby zapewnić utrzymanie ubrań w temperaturze, która im nie szkodzi.
- ▶ Nie pozostawiaj urządzenia bez nadzoru przez jakiś czas podczas jego pracy. W przypadku długiej nieobecności cykl suszenia należy przerwać, wyłączając urządzenie i odłączając zasilanie.
- ▶ Nie należy wyłączać urządzenia przed zakończeniem cyklu suszenia, chyba że wszystkie rzeczy mogą być szybko wyjęte i rozłożone tak, aby ciepło zostało odprowadzone.
- ▶ Wyłącz urządzenie po każdym programie suszenia w celu oszczędności energii elektrycznej i dla bezpieczeństwa.

Konserwacja/utrzymywanie w czystości

- ▶ Upewnij się, że dzieci są nadzorowane podczas czyszczenia i konserwacji urządzenia.
- ▶ Przed podjęciem jakichkolwiek rutynowych prac konserwacyjnych odłącz urządzenie od zasilania elektrycznego.



OSTRZEŻENIE!

Konserwacja/utrzymywanie w czystości

- ▶ Po każdym programie wyczyść filtr włókien i filtr skraplacza (patrz: KONSERWACJA I CZYSZCZENIE).
- ▶ Nie stosuj rozpylacza wodnego ani pary do czyszczenia urządzenia.
- ▶ Nie używaj przemysłowych środków chemicznych do czyszczenia urządzenia.
- ▶ Jeśli kabel zasilania jest uszkodzony, musi on zostać wymieniony przez producenta, serwisanta lub inną wykwalifikowaną osobę w celu uniknięcia niebezpieczeństwa.
- ▶ Nie próbować samodzielnie naprawiać urządzenia. W przypadku naprawy, prosimy o kontakt z działem obsługi klienta.

Instalacja

- ▶ Takie miejsce powinno zapewniać możliwość swobodnego otwierania drzwiczek na oścież. Nie montuj suszarki bębnowej za zamkniętymi drzwiami, drzwiami przesuwными lub drzwiami z zawiasami po przeciwnej stronie drzwi suszarki bębnowej, ponieważ ogranicza to pełne otwarcie drzwi suszarki bębnowej.
- ▶ Zainstaluj urządzenie w dobrze wentylowanym, suchym miejscu.
- ▶ Nigdy nie należy instalować urządzenia na zewnątrz w wilgotnym miejscu lub w strefie, która może być narażona na wycieki wody, takie jak pod lub w pobliżu zlewu. W przypadku wystąpienia takiego przecieku należy odciąć zasilanie i umożliwić urządzeniu wyschnięcie w sposób naturalny.
- ▶ Urządzenie instalować i używać w warunkach temperaturowych powyżej 5°C.
- ▶ Nie ustawiać urządzenia bezpośrednio na dywanie lub blisko ściany lub mebli.
- ▶ Nie instaluj urządzenia w miejscu narażonym na działanie mrozu, wysokiej temperatury, promieni słonecznych lub w pobliżu źródeł ciepła (np. pieców, grzejników).
- ▶ Upewnij się, że informacje elektryczne na tabliczce znamionowej są zgodne z zasilaniem. Jeśli tak nie jest, skontaktuj się z elektrykiem.
- ▶ Nie używaj adapterów wtyczek i przedłużaczy.
- ▶ Upewnij się, aby nie uszkodzić kabla elektrycznego i wtyczki. Jeśli jest uszkodzony jego wymiany musi dokonać elektryk.
- ▶ Używaj oddzielnego i uziemionego gniazdka, które jest łatwo dostępne po instalacji. Urządzenie musi być uziemione.
- ▶ Tylko dla Wielkiej Brytanii: Kabel zasilający urządzenie jest wyposażony we wtyczki z 3 bolcami (z uziemieniem), która pasuje do standardowego gniazda z 3 przewodami (z uziemieniem). Nigdy nie odcinaj albo wyjmuj trzeciego bolca (uziemiającego). Po zainstalowaniu urządzenia, wtyczka powinna być dostępna.

Przeznaczenie

To urządzenie jest przeznaczone do suszenia przedmiotów, które zostały wyprane w roztworze wodnym i są oznaczone na metce producenta, jako odpowiednie do suszenia w suszarce.

Urządzenie zostało zaprojektowane do użytku domowego wewnątrz pomieszczeń. Nie jest ono przeznaczone do zastosowania komercyjnego. Zmiany i modyfikacje urządzenia nie są dozwolone. Używanie niezgodne z przeznaczeniem może spowodować zagrożenia i utratę wszystkich praw gwarancyjnych.

Normy i dyrektywy



Produkt ten spełnia wymagania wszystkich obowiązujących dyrektyw UE z odpowiednimi normami zharmonizowanymi, które przewidują oznakowanie CE.



Uwaga

Urządzenie zawiera fluorowany gaz cieplarniany HFC-134a (GWP: 1430). Ten gaz jest hermetycznie zamknięty.



Odpowiedzialność za środowisko naturalne

- ▶ **Dokładny drenaż:** Przed suszeniem odwiruj pranie z maksymalną prędkością.
- ▶ **Maksymalny ładunek:** Użyj maksymalnej ilości napełnienia zgodnie z tabelą programów, ale nie przeciążaj suszarki. Aby skorzystać z maksymalnego obciążenia, pranie, które należy suszyć „DO SZAFY”, można najpierw łatwo wysuszyć za pomocą „DO PRASOWANIA”. Po zakończeniu programu wyjmij pranie, które powinno być wyprasowane, a następnie wysusz pozostałe pranie do końca.
- ▶ **Poluzuj pranie:** Wytrząśnij pranie przed włożeniem go do suszarki.
- ▶ **Unikaj nadmiernego suszenia:** Należy unikać nadmiernego suszenia. Wybierz odpowiedni program i odpowiedni poziom suszenia.
- ▶ **Niepotrzebny zmiękczac:** Nie używaj zmiękczacza do prania - pranie stanie się puszyste i miękkie w suszarce.
- ▶ **Czyszczenie filtrów włókien:** Wyczyść filtr włókien po każdym cyklu.
- ▶ **Wentylacja:** Upewnij się, że urządzenie jest odpowiednio wentylowane (patrz: INSTALACJA).
- ▶ **Ponowne użycie skondensowanej wody:** Zebraną skroploną wodę można wykorzystać do żelazka parowego. Należy ją najpierw przelać przez drobne sito lub filtr do kawy. Najmniejsze części zostaną zatrzymane przez filtr.

i Uwaga:

Z powodu zmian technicznych i różnych modeli, ilustracje w tym i następujących rozdziałach mogą się różnić od modelu.

3.1 Zdjęcie urządzenia

Przód (rys. 3-1):

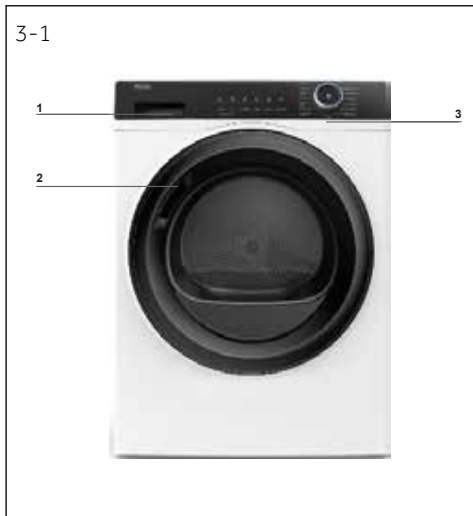

Tył (rys. 3-2):



1 Zbiornik wody

2 Drzwi suszarki bębnowej

3 Panel kontrolny

4 Przewód zasilający

5 Tylna płyta

6 Odpływ drenażowy

7 Regulowane nóżki

3.2 Akcesoria

Sprawdzić akcesoria i literaturę zgodnie z niniejszą listą (rys. 3-3):



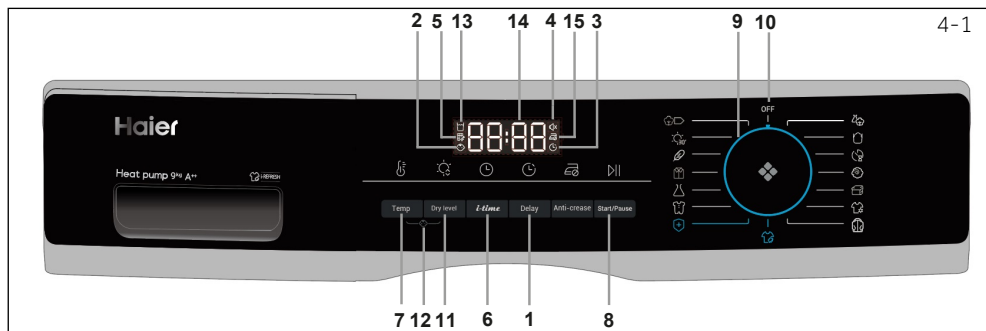

- | | | | | | | |
|---|-----------------------------|----|----------------------------|-----------|----|----------------------------|
| 1 | Przycisk opóźnienia | 7 | Przycisk Temp. | cielskiej | 13 | Wskaźnik pustego zbiornika |
| 2 | Wskaźnik blokady klawiszy | 8 | Przycisk start/wstrzymanie | | 14 | Ekran |
| 3 | Wskaźnik opóźnienia | 9 | Pokrętło wyboru programu | | 15 | Ochrona przed zagniataniem |
| 4 | Wskaźnik brzęczyka | 10 | Przycisk zasilania | | | |
| 5 | Wskaźnik czyszczenia filtra | 11 | Przycisk poziomu suszenia | | | |
| 6 | Przycisk czasu | 12 | Przycisk blokady rodzi- | | | |

4.1 Przycisk „Opóźnienie

Funkcja opóźnienia dla opóźnionego startu, naciśnij przycisk, aby ustawić czas (od 0 do 12 godzin). Podczas aktywacji zapali się ikonka wskaźnika (rys. 4-2).

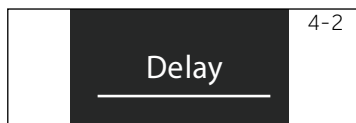

i Uwaga

Funkcję należy ustawić po zakończeniu wszystkich opcji, w przeciwnym razie po obróceniu pokrętła lub naciśnięciu przycisku funkcja zostanie automatycznie anulowana.

4.2 Wskaźnik blokady klawiszy

Blokada dziecięca ma na celu uniemożliwienie dzieciom zmiany ustawień programu. Aby aktywować tę funkcję, po rozpoczęciu cyklu, naciśnij jednocześnie i przytrzymaj przez 3 sekundy przyciski Poziom wysuszenia i Temp. (rys. 4-3), aż zaświeci się ikonka wskaźnika. Aby wyłączyć tę funkcję, ponownie naciśnij te dwa przyciski i przytrzymaj je przez 3 sekundy

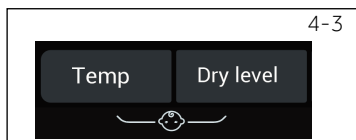

i Uwaga

Po zakończeniu cyklu lub przerwaniu zasilania funkcja nie zostanie automatycznie anulowana.

4.3 Wskaźnik opóźnienia

Po wybraniu programu opóźnienia (rys. 4-4), wskaźnik się zaświeci.



4.4 Wskaźnik brzęczyka

Brzęczyk ma na celu ostrzeżenie użytkowników dźwiękiem przypominającym sygnał dźwiękowy. Domyślnie jest on wyłączony. Aby aktywować funkcję brzęczyka, naciśnij jednocześnie przyciski Delay i i-time przez 3 sekundy lub do momentu usłyszenia sygnału dźwiękowego. Aby wyłączyć tę funkcję, ponownie naciśnij te dwa przyciski i przytrzymaj je przez 3 sekundy



4-6



4.5 Wskaźnik czyszczenia filtra

Ten wskaźnik jest przeznaczony do przypominania użytkownikom o wyczyszczeniu filtra przed użyciem. Gdy zaświeci się ta ikonka (patrz rys. 4-6), użytkownicy powinni wyczyścić filtr przed użyciem. Informacje na temat czyszczenia znajdują się w rozdziale Czyszczenie filtra kłaczek lub Czyszczenie filtra skraplacza niniejszej instrukcji.



Uwaga

Po każdym cyklu wskaźnik będzie migał, przypominając o czyszczeniu filtrów.

4-7



4.6 Przycisk i-time

Funkcja ta ma na celu umożliwienie użytkownikom dostosowanie czasu trwania cyklu do własnych potrzeb. Tej funkcji można używać tylko w programach Timer oraz i-Refresh. Przycisku tego można również użyć do regulacji czasu w przypadku funkcji opóźnienia.

4-8



4.7 Przycisk Temp.

Przycisk ten służy do regulacji temperatury suszenia w zależności od potrzeb i wymagań użytkownika. Dostępne są 4 poziomy, a odpowiadające im wskazania przedstawiono poniżej:

- [-] Wysoka temperatura
- [-] Średnia temperatura
- [-] Niska temperatura.
- [0 0] Chłodne powietrze.

4-9

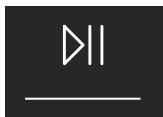

4.8 Przycisk „Start/Pauza”

Wciśnij Start/Pauza (Rys. 4-9), aby rozpocząć suszenie. Naciśnij ponownie przycisk, aby zatrzymać suszenie - lampka kontrolna miga. Naciśnij przycisk ponownie, aby kontynuować.

4-10

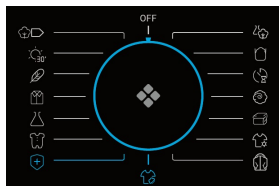

4.9 Pokrętło wyboru programu

Wybierz jeden z 15 programów, obracając pokrętło (nie zawiera WYŁ.) (rys. 4-10). Więcej informacji znajduje się w rozdziale Tryby programu.

4-11



4.10 Przycisk zasilania

Obróć pokrętło do dowolnej pozycji (z wyjątkiem WYŁ.), aby uruchomić urządzenie. Ustaw pokrętło w pozycji WYŁ., aby wyłączyć urządzenie (rys. 4-11).

4.11 Przycisk poziomu suszenia

Naciśnij przycisk (Rys. 4-12), aby ustawić końcową wilgotność prania. Wyświetlacz pokazano poniżej:

- H - } Do szafy
- H - } Gotowe do noszenia
- H - | Do prasowania

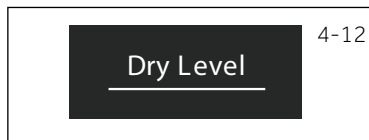

4.12 Przycisk blokady rodzicielskiej

Aby wyłączyć blokadę klawiszy po rozpoczęciu cyklu, naciśnij 2 przyciski (rys. 4-13) na 3 sekundy, aż zaświeci się ikonka. Aby wyłączyć, naciśnij ponownie oba przyciski przez 3 sekundy.

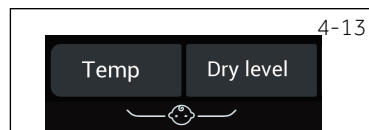

4.13 Wskaźnik pustego zbiornika

Wskaźnik ten ma przypominać użytkownikom, że należy opróżnić zbiornik na wodę (rys. 4-14). Ważne: Opróżnij zbiornik wody po każdym suszeniu. Zobacz rozdział Opróżnianie zbiornika wody.



4.14 Wyświetlacz

Wyświetlacz pokazuje pozostały czas, czas opóźnionego startu i inne odnośne informacje (rys. 4-15).

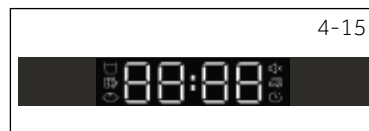

Uwaga

Pozostały czas jest wartością domyślną i będzie on przeliczony w zależności od dodatkowych ustawień programu i zawartości wilgoci w praniu.

4.15 Ochrona przed zagniataniem

Funkcja zapobiegająca zagnieceniom ma za zadanie pomóc usunąć zagniecenia ubrań. Bęben będzie się obracał po zakończeniu cyklu suszenia, aby rozciągnąć ubrania, więc nie musisz się martwić, że zapomnisz wyjąć ubrania. Ochrona przed zagnieceniami jest domyślnie wyłączona (rys. 4-16). Po wybraniu programu ikonka zapali się, a po zakończeniu cyklu suszenia bęben będzie obracał się jeszcze przez 1-12 godzin przy zimnym nawiewie. Użytkownik może w każdej chwili zatrzymać cykl, otwierając drzwi lub wyłączając urządzenie.



Program	Domyślny stopień wysuszenia	Pranie	Maksymalna ładowność w kg			Domyślny Czas	Temperatura
			8	9	10		
 Bawełna *)	Gotowe do noszenia	Do bawełnianych ubrań lub płaszczy	8	9	10	02:30	60-65°C
 Mieszane	Do szafy	Do suszenia mieszanego z więcej niż jedną tkaniną	5	6	6.6	02:30	60-65°C
 Syntetyczne	Gotowe do noszenia	Do syntetyków	4	4.5	5	01:30	50-55°C
 Szybkie 30'	/	Stałe 30 minut suszenia	0.5	0.5	0.5	00:30	50-55°C
 Timer	/	Do tkanin mieszanych oraz użytkownicy mogą sami zdecydować o czasie suszenia	-	-	-	00:40	50-55°C
 Delikatne	Gotowe do noszenia	Do delikatnych tkanin, takich jak jedwab, bielizna itp.	2	2	2	01:00	50-55°C
 Dziecięce	Do szafy	Do ubrań i bielizny dziecięcej, które wymagają sterylizacji w wysokiej temperaturze	3	4	4.4	01:20	60-65°C
 Wełna	/	Do wełnianych ubrań	3	3	3	00:30	50-55°C
 Rozgrzewanie	/	Szybki cykl suszenia w celu osuszenia ubrań i sprawiają, że są ciepłe i wygodne w noszeniu	4	5	5.5	00:30	50-55°C
 Pościel	/	Do puchowych ubrań	1	1	1	01:30	60-65°C
 Sportowe	Gotowe do noszenia	Do odzieży sportowej	4	4,5	5	01:30	60-65°C
 i-Refresh**)	/	Stały 30-minutowy cykl suszenia do odświeżania ubrań i sterylizacji	-	-	-	00:30	50-55°C
 Grube	Do szafy	Do ciężkich i dużych rzeczy, takich jak prześcieradła, ręczniki, itp.	4	4,5	5	02:00	60-65°C
 Koszula	Gotowe do noszenia	Specjalny dla koszul z domyślnym ustawieniem ochrony przed zagnieceniami na 1 godzinę	4	4,5	5	00:40	60-65°C
 Pranie higieniczne	Do szafy	Do tkanin takich jak bawełna, mieszanych, odzieży sportowej i tak dalej. Tkaniny takie jak wełna, jedwab, koszule, koldra nie są zalecane	-	-	-	03:30	60-65°C

*) Ustawienie programu testowego EN 61121 w przypadku suszenia pełnego wsadu za pomocą programu **Bawełna** zalecamy odprowadzanie skondensowanej wody na zewnątrz przez wąż odpływowy. Pozwoli to uniknąć konieczności opróżniania zbiornika na wodę podczas programu.

**) i-Refresh to opatentowana przez firmę Haier funkcja, której celem jest usuwanie nieprzyjemnych zapachów i zmarszczek, eliminacja bakterii i roztoczy, a także odświeżanie ubrań w krótkim czasie. Obracając i potrząsając, nawiew wieje na świeże i rozciągliwe ubrania, dzięki czemu można zadbać o nawet delikatne ubrania i nieprane tkaniny. Ta funkcja jest ustawiona jako 30-minutowy stały cykl suszenia.

Technologia pompy ciepła

Suszarka kondensacyjna z wymiennikiem ciepła wyróżnia się pod względem efektywnego zużycia energii. Są to wartości orientacyjne ustalone w normalnych warunkach. Wartości mogą się różnić od podanych, w zależności od przepięcia i pod napięcia, rodzaju tkaniny, składu suszonego prania, resztkowej wilgoci w tkaninie i wielkości załadunku.

Program Bawełna/len (10kg A++)	Prędkość wirowania w obr./min.	Wilgotność resztkowa w %	Godzina w godz. : min.	Zużycie zużycie w kWh
Do szafy H - 3	1000	ok. 60	04:40	2,34
Gotowe do noszenia H - 2	1000	ok. 60	04:29	1,98
Do prasowania H - 1	1000	ok. 60	03:18	1,62



Odpowiedzialność za środowisko naturalne

- ▶ Przed włożeniem do suszarki odwiruj pranie tak mocno, jak to możliwe.
- ▶ Nie wolno przeladowywać bębna.
- ▶ Przed włożeniem do suszarki strzep ubranie.
- ▶ Wybierz odpowiedni program suszenia. Upewnij się, że pranie nie jest suszone dłużej niż to konieczne.
- ▶ Filtry muszą być wyczyszczone przed użyciem suszarki!

7.1 Krochmalone pranie

Krochmalone pranie pozostawia w bębnie warstwę skrobi i nie nadaje się do suszarki.

7.2 Zmiękczacze

Nie używaj zmiękczacza do prania - pranie stanie się puszyste i miękkie w suszarce.

7.3 Chusteczki do zmiękczenia

Zastosowanie „chusteczek do zmiękczenia” może prowadzić do osadzania się puchu na filtrach włókien. Może to spowodować zablokowanie filtrów. W takich przypadkach zalecamy powstrzymanie się od dodawania chusteczek do zmiękczenia lub wybranie innej marki. W każdym razie należy zwrócić uwagę na instrukcje producenta.

7.4 Małe ilości napełnienia

Dla ilości mniejszej niż 1,0kg należy wybrać program „Timer” , ponieważ automatyczne skanowanie poziomu wysuszenia może być niedokładne.

7.5 Otwarte drzwiczki

Drzwiczki powinny pozostać otwarte podczas nieużywania, aby uszczelka drzwi była skuteczna przez cały czas.

7.6 Klapka serwisowa

Upewnij się, że klapka serwisowa jest zawsze zamknięta podczas pracy.

7.7 Ochrona przed zagniataniem

Jeśli pod koniec programu pranie nie zostanie wyciągnięte, bęben od czasu do czasu porusza się, aby zapobiec zagnieceniu. Faza ochrony przed zagnieceniami wynosi ok. 60 minut.

7.8 Pranie, które należy prasować

powinno zostać wysuszone z poziomem DO PRASOWANIA . Ułatwia to prasowanie ręczne lub przy użyciu maszyny.

7.9 Pozostały czas

Na czas trwania programu wpływ mają następujące czynniki: rodzaj tkaniny, ilość wypełnienia, chłonność, żądany poziom suszenia, a także prędkość wirowania pralki. Czynniki te są rejestrowane przez elektronikę podczas programu, a pozostały czas zostanie odpowiednio skorygowany.

7.10 Bardzo duże sztuki

mają tendencję do zwijania się. Jeśli w związku z tym nie można osiągnąć żądanego poziomu suszenia, rozluźnij pranie i ponownie wysusz za pomocą programu czasowego (TIMER).

7.11 Szczególnie delikatne tkaniny

Nie należy suszyć w urządzeniu tkanin, które mogą łatwo się skurczyć lub utracić kształt, np.: jedwabnych pończoch, bielizny, itp. Włóż delikatne rzeczy do siatki do prania i unikaj ich przesuszania.

7.12 Dżersej i dzianiny

należy suszyć programem DO PRASOWANIA, aby uniknąć ich skurczenia się. Należy je następnie naciągnąć lub naciągnąć na formy.

7.13 Sygnał dźwiękowy

Sygnał dźwiękowy rozlegnie się:

- ▶ gdy zbiornik na wodę jest pełny
- ▶ w przypadku awarii

Dodatkowo sygnał dźwiękowy można również wybrać dla następujących przypadków:

- ▶ na zakończenie programu
- ▶ przy wciskaniu przycisku
- ▶ przy przekręcaniu pokrętła wyboru programu

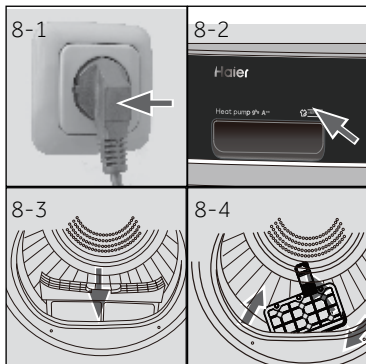

8.1 Przygotowanie urządzenia

1. Podłącz urządzenie do zasilania (220V do 240V~/50Hz) (rys. 8-1). Zobacz także rozdział INSTALACJA.
2. Upewnij się, że
 - ▶ zbiornik wody jest pusty i prawidłowo zainstalowany. (rys. 8.-2).
 - ▶ filtr włókien jest czysty i prawidłowo zainstalowany. (rys. 8.-3).
 - ▶ filtr skraplacza jest czysty i prawidłowo zainstalowany (rys. 8-4).

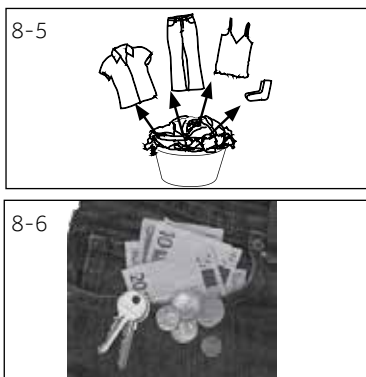

8.2 Przygotowanie prania

- ▶ Posortuj ubrania według tkanin (bawełna, syntetyki, wełna itp.). Tylko suche pranie, które zostało odwirowane.
- ▶ Opróżnij kieszenie ze wszystkich ostrych lub łatwopalnych przedmiotów, takich jak klucze, zapalniczki i zapaliki. Usuń twarde przedmioty ozdobne, takie jak broszki.
- ▶ Zasuń zamki i zapnij zapinki, upewnij się, że guziki są mocno przyszyte, a małe przedmioty, takie jak skarpetki, staniki itp. umieść w torbie do prania.
- ▶ Rozłóż duże tkaniny jak prześcieradła czy obrusy itp.
- ▶ Postępuj zgodnie z instrukcjami podanymi na metce prania i susz tylko rzeczy, które można suszyć maszynowo.



Wskazówki:

- ▶ Oddziel rzeczy białe od kolorowych.
- ▶ Rozłóż duże przedmioty, takie jak pościel, obrusy, itp.
- ▶ Pościel i poszewki na poduszki powinny być pozapinane na guziki, aby małe części nie gromadziły się w środku.
- ▶ Zamknij zamki i haczyki oraz zawiąż razem luźne paski bez części metalowych, sznurki fartuchów, itp.
- ▶ Umieść małe przedmioty, takie jak skarpetki, paski, biustonosze, itp. w siatce na pranie.
- ▶ Upewnij się, że wszystkie guziki są mocno przyszyte.
- ▶ Przyszyj lub usuń luźne metalowe części odzieży, takie jak np. metalowe guziki i kokardki na biustonoszach przed włożeniem do suszarki. W przeciwnym razie takie części mogą powodować hałas i uszkodzić bęben.
- ▶ Nie przesuszaj łatwej w pielęgnacji pościeli. Ryzyko zagniecenia. Pozwól na końcowe suszenie na powietrzu.
- ▶ Dzianiny (np.: koszulki, bielizna) czasami zbiegają się podczas suszenia. Używaj tylko poziomu DO PRASOWANIA i następnie naciągnij.
- ▶ Do wstępnie wysuszonych, wielowarstwowych ubrań lub do końcowego suszenia należy wybrać program czasowy (TIMER).

Zalecenia załadunku

Prześcieradło (pojedyncze)	Bawełna	Okolo 800 g
Ubrania z tkaniny mieszanej	/	Okolo 800 g
Kurtki	Bawełna	Okolo 800 g
Jeans	/	Okolo 800 g
Odzież robocza	Bawełna	Okolo 950 g
Pізamy	/	Okolo 200 g
Koszule	/	Okolo 300 g
Skarpetki	Tkaniny mieszane	Okolo 50 g
T-Shirty	Bawełna	Okolo 300 g
Bielizna	Tkaniny mieszane	Okolo 70 g

8.3 Ładowanie urządzenia

- ▶ Poluzuj i włóż przygotowane pranie.
- ▶ Nie przeładuj urządzenia.
- ▶ Ostrożnie zamknij drzwiczki. Upewnij się, że nie przycięłeś żadnej części ubrania.

8.4 Wyjmowanie i dodawanie prania

Aby wyjąć lub dodać pranie, program można przerwać w dowolnym momencie:

- ▶ Otwórz drzwiczki. Cykl zostanie przerwany. Zachowaj ostrożność podczas wyjmowania lub dodawania prania! Wnętrze bębna lub samo pranie może być gorące, co grozi poparzeniem.
- ▶ Aby kontynuować program, naciśnij przycisk „Start/Pauza” po zamknięciu drzwiczek.

**ZACHOWAJ OSTROŻNOŚĆ!**

Przedmioty nie wykonane z tkanin ani dzianin, jak również małe, obłuzowane lub o ostrych krawędziach, mogą być przyczyną awarii i uszkodzenia zarówno odzieży jak i urządzenia.

**OSTRZEŻENIE!**

Nigdy nie należy wyłączać urządzenia przed zakończeniem cyklu suszenia, chyba że wszystkie rzeczy mogą być szybko wyjęte i rozłożone tak, aby mogły wystygnać.

8.5 Ładowanie suszarki

1. Umieść pranie równomiernie w bębnie, uważając, aby nie przeciążyć suszarki.
2. Obróć pokrętkę do dowolnej pozycji (z wyjątkiem WYŁ.), aby uruchomić urządzenie (rys. 8-7).



Uwaga

Środki zmiękczające do tkanin lub podobne produkty należy stosować zgodnie z instrukcjami producenta.

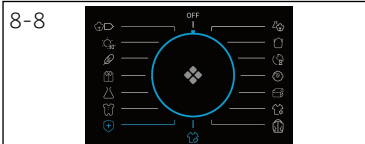

8.6 Ustaw program i naciśnij start

1. Wybierz jeden z 15 programów, obracając pokrętko (nie zawiera WYŁ.) (rys. 8-8), a zostaną wyświetlone jego ustawienia domyślne
2. Ustaw temperaturę, poziom wysuszenia, opóźnienie startu. Następnie wciśnij Start/Pauza (rys. 8-9), aby rozpocząć suszenie.



8.7 Koniec suszenia

Suszarka przestaje działać automatycznie po zakończeniu cyklu suszenia. Wyświetlacz pokaże END na około 5 sek. Otwórz drzwiczki suszarki i wyjmij ubrania. Jeśli ubrania nie zostaną wyjęte, funkcja usuwania zagnieceń uruchomi się automatycznie, a na wyświetlaczu pojawi się 0:00 (Ta funkcja jest dostępna tylko w niektórych programach).



1. Ustaw pokrętko do pozycji WYŁ., aby wyłączyć urządzenie (rys. 8-10).
2. Odłącz suszarkę od zasilania (rys. 8-11).



3. Opróżnij zbiornik wody po każdym suszeniu (rys. 8.-12).

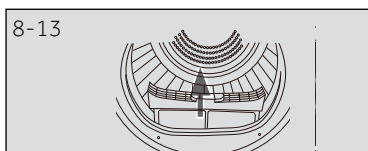

4. Wyczyść filtr włókien po każdym cyklu (rys. 8.-13).

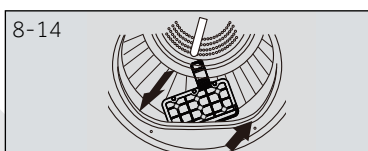

5. Wyczyść filtr skraplacza po każdym suszeniu (rys. 8.-14).

Tabela pielęgnacji

Pranie					
 95	Prać w temp. do 95°C program normalny	 60	Prać w temp. do 60°C program normalny	 60	Prać w temp. do 60°C łagodny proces
 40	Prać w temp. do 40°C program normalny	 40	Prać w temp. do 40°C program łagodny	 40	Prać w temp. do 40°C program bardzo łagodny
 30	Prać w temp. do 30°C program normalny	 30	Prać w temp. do 30°C program łagodny	 30	Prać w temp. do 30°C program bardzo łagodny
	Prać ręcznie w temp. maks. 40°C		Nie brać		
Wybielanie					
	Dozwolony dowolny wybielacz		Tylko wybielacz tlenowy / bez chloru		Nie wybielać
Suszenie					
	Możliwość suszenia w suszarce bębnowej w temperaturze normalnej		Możliwość suszenia w suszarce bębnowej w niższej temperaturze		Nie suszyć w suszarce
	Rozwiesić do suszenia		Suszyć na płasko		
Prasowanie					
	Prasować w temperaturze maksymalnej do 200°C		Prasować w temperaturze umiarkowanej do 150°C		Prasować w niskiej temperaturze do 110°C bez użycia pary (prasowanie parowe może spowodować nieodwracalne uszkodzenia)
	Nie prasować				

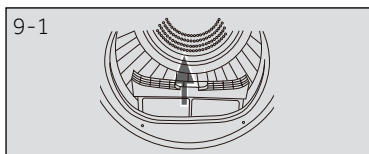

9.1 Czyszczenie filtra włókien

Wyczyść filtr włókien po każdym cyklu suszenia.

1. Wyjmij filtr włókien z bębna (rys. 9.-1).
2. Otwórz filtr włókien (rys. 9-2).
3. Wyjmij resztki włókien z filtra włókien (rys. 9.- 3).
4. Ponownie zamontuj oczyszczony filtr włókien w suszarce bębnowej (rys. 9-4).

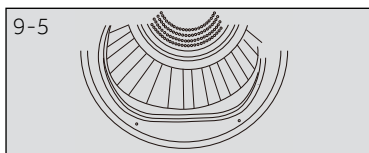
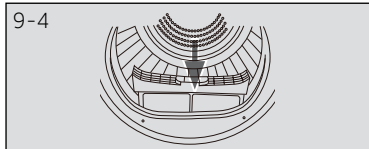
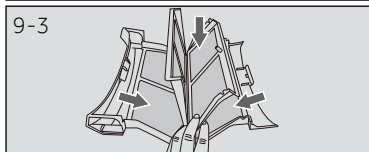
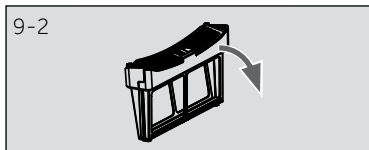

9.2 Czyszczenie filtra skraplacza

Wyczyść filtr włókien po każdym cyklu suszenia.

1. Otwórz drzwiczki (rys. 9-5).
2. Wyjmij filtr włókien z kanału przedniego (rys. 9- 6).
3. Wyciągnij filtr skraplacza z kanału wentylacyjnego(rys. 9.-7).
4. Wyjmij gąbkę i wyczyść sito filtra z wszelkich resztek (rys. 9-8).
5. Ponownie zamontuj gąbkę na filtrze skraplacza.

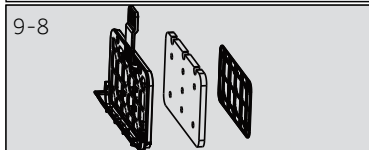
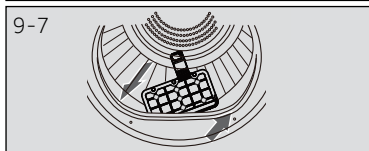
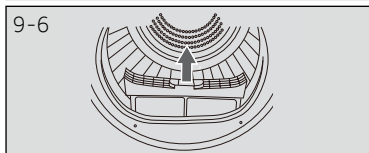

Uwaga

Jeśli filtr włókien/skraplacza jest bardzo brudny, można go wyczyścić pod bieżącą wodą. Przed użyciem należy go dokładnie wysuszyć.

9.3 Opróżnij zbiornik na wodę

Podczas pracy para skrapla się w zbiorniku wody. Opróżnij zbiornik wody po każdym suszeniu.

1. Wyciągnij zbiornik wody z obudowy (rys. 9.-9).
2. Opróżnij zbiornik wody (rys. 9-10)
3. Ponownie zamontuj zbiornik wody w suszarce bębnowej (rys. 9- 11).



Uwaga

Nie używaj wody do picia lub przetwarzania żywności.

9.4 Suszarka do ubrań

Wytrzyj zewnętrzną część suszarki i panel sterowania wilgotną szmatką. Nie używaj rozpuszczalników organicznych ani żrących, aby uniknąć uszkodzenia urządzenia.

9.5 Bęben

Po pewnym czasie środki do pielęgnacji tkanin lub wapń zawarte w wodzie mogą tworzyć prawie niewidoczną warstwę na wewnętrznej stronie bębna. Użyj wilgotnej szmatki i detergentu, aby ją usunąć. Nie używaj rozpuszczalników organicznych ani żrących, aby uniknąć uszkodzenia urządzenia.

9.6 Parownik

Jeśli parownik za filtrem skraplacza jest brudny, można go wyczyścić za pomocą odkurzacza. Uważaj, aby nie uszkodzić parownika podczas czyszczenia.

Wiele problemów można rozwiązać samodzielnie, bez specjalistycznej wiedzy. W przypadku problemów prosimy sprawdzić wszystkie pokazane możliwości i postępować zgodnie z poniższymi instrukcjami przed skontaktowaniem się z obsługi posprzedażnej. Patrz: OBSŁUGA KLIENTA.



OSTRZEŻENIE!

- ▶ Przed przystąpieniem do konserwacji, wyłącz urządzenie i wyjmij wtyczkę z gniazdka sieciowego.
- ▶ Urządzenia elektryczne powinny być serwisowane tylko przez wykwalifikowanych ekspertów elektrycznych, ponieważ niewłaściwe naprawy mogą spowodować znaczne szkody.
- ▶ Jeśli kabel zasilania jest uszkodzony, musi on zostać wymieniony przez producenta, serwisanta lub inną wykwalifikowaną osobę w celu uniknięcia niebezpieczeństwa.

Rozwiązywanie problemów, gdy wyświetlany jest kod

Kod	Przyczyna	Rozwiązanie
F2	Błąd pompy odpływowej.	Skontaktuj się z obsługą klienta.
F32 F33	Obwód czujnika termicznego kondensatora jest otwarty lub zwarty.	Skontaktuj się z obsługą klienta.
F4	Temperatura prania w bębnie nie zmienia się.	Skontaktuj się z obsługą klienta.
FF2	Błąd komunikacji między płytką drukowaną a wyświetlaczem.	Skontaktuj się z obsługą klienta.
LD	Temperatura jest za niska.	Używaj suszarki, gdy temperatura powietrza jest wyższa niż 5°C.

Jeśli pomimo podjętych środków kody błędów nadal się pojawiają, należy wyłączyć urządzenie, odłączyć zasilanie i skontaktować się z działem obsługi klienta.

Rozwiązywanie problemów, gdy kod nie jest wyświetlany

Problem	Możliwa przyczyna	Możliwe rozwiązanie
Suszarka nie działa.	<ul style="list-style-type: none"> Niskie napięcie zasilacza. Awaria zasilania. Nie ustawiono programu suszenia. Pralka nie została włączona. gdy zbiornik na wodę jest pełny. Drzwi nie są szczelnie zamknięte. 	<ul style="list-style-type: none"> Sprawdź napięcie zasilacza. Sprawdź zasilanie. Ustaw program suszenia. Włącz suszarkę. Opróżnij zbiornik wody. Zamknij dobrze drzwi.
Urządzenie nie działa, a wyświetlacz pokazuje <i>End</i> .	<ul style="list-style-type: none"> Pranie osiągnęło poziom wysuszenia określony przez program. 	<ul style="list-style-type: none"> Sprawdź, czy ustawiony jest odpowiedni program.
Czas schnięcia jest zbyt długi, a rezultat nie są zadowalający	<ul style="list-style-type: none"> Ustawienie programu jest nieprawidłowe. Filtry są zatkane. Drzwi są zablokowane. Suszarka jest przetadowana. Pranie jest zbyt mokre. Kanał wentylacyjny jest zablokowany. 	<ul style="list-style-type: none"> Upewnij się, że program jest ustawiony poprawnie. Wyczyść sito filtra. Wyczyść parownik. Zmniejsz ilość prania. Przed suszeniem dokładnie odwiruj pranie. Sprawdź i wyczyść przewód wentylacyjny.
Pozostały czas na wyświetlaczu zatrzymuje się lub przeskakuje.	<p>Pozostały czas będzie dostosowywany w sposób ciągły w oparciu o następujące czynniki:</p> <ul style="list-style-type: none"> Rodzaj prania. Waga załadunku. Stopień wilgotności prania. Temperatura otoczenia 	Automatyczna regulacja jest normalną operacją.

11.1 Przygotowanie

- ▶ Najpierw usuń wszystkie elementy opakowania, w tym podstawę styropianową. Podczas usuwania opakowania mogą pojawić się krople wody. Jest to normalne zjawisko wynikające z fabrycznego testu wodnego.



Uwaga

Pozbaw się opakowań w sposób przyjazny dla środowiska. Aby uzyskać informacje dotyczące aktualnych sposobów usuwania odpadów, skontaktuj się ze sprzedawcą lub lokalnymi władzami.



OSTRZEŻENIE!

Po transporcie i instalacji MUSISZ pozostawić suszarkę do odstania na dwie godziny przed użyciem.

11.2 Transport i czas oczekiwania

Transportuj urządzenie tylko w pozycji poziomej. W kapsułce sprężarki znajduje się bezolejowy olej. Olej ten może przedostać się poprzez zamknięty system rur podczas transportu przechylnego urządzenia. Przed podłączeniem urządzenia do zasilania trzeba odczekać 2 godziny, aby olej spłynął z powrotem do zbiornika.

11-1



11.3 Ustawianie urządzenia

Urządzenie powinno być umieszczone na płaskiej i stabilnej powierzchni. Ustaw nóżki na pożądanym poziomie (rys. 11-1)

11-2

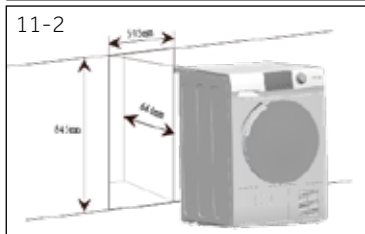

11.4 Montaż pod zabudowę Wymiary wnętrza powinny zgadzać się z wymiarami urządzenia (Rys. 11-2).

1. Umieść urządzenie w sąsiedztwie gniazda. Upewnij się, że wszystkie połączenia są łatwo dostępne i funkcjonalne.
2. Ustaw dokładnie wszystkie stopki, aby uzyskać stabilną pozycję poziomą.
3. Ostrożnie zainstaluj urządzenie we wnęce.
4. Zwróć uwagę na wystarczającą wentylację.

11-3



11.5 Podłączenie do prądu

Przed każdym podłączeniem sprawdź, czy:

- ▶ zasilanie, gniazdko i bezpieczniki odpowiadają informacji na tabliczce znamionowej.
- ▶ gniazdko jest uziemione i nie zastosowano rozgałęźnika lub przedłużacza.
- ▶ wtyczka i gniazdko są ściśle dopasowane.
- ▶ **Tylko Wielka Brytania:** Brytyjska wtyczka spełnia wymogi normy BS1363A

Włóż wtyczkę do gniazdko. (rys. 11.-3).



OSTRZEŻENIE!

Jeśli kabel zasilania jest uszkodzony, musi on zostać wymieniony przez serwisanta (patrz karta gwarancyjna) w celu uniknięcia niebezpieczeństwa!

11.7 Ustawianie suszarki na pralce

Takie ustawienie suszarki na pralce jest możliwe w celu oszczędniejszego wykorzystania przestrzeni (rys. 11-4). Nie każda pralka nadaje się do tego celu. Informacje, a także odpowiedni zestaw montażowy są dostępne u lokalnego sprzedawcy.

Instrukcja montażu dostarczona z zestawem dokładnie informuje o krokach instalacji.



11.8 Poziomowanie suszarki

Ważne jest, aby wypoziomować suszarkę, aby zapewnić wydajną pracę maszyny przy minimalnym hałasie. Suszarka powinna być wypoziomowana jak najbliżej ostatecznej pozycji, tak aby stała równo na wszystkich czterech nóżkach. Upewnij się, że suszarka nie kołysze się w żadnym kierunku.

1. Wypoziomuj suszarkę na boki (rys. 11-5):

- ▶ Umieść poziomnicę na środku suszarki z tyłu.
- ▶ Wyreguluj tylne nóżki, aż suszarka będzie wypoziomowana na boki.
- ▶ Nigdy nie wykręcaj całkowicie nóżek z ich obudów.

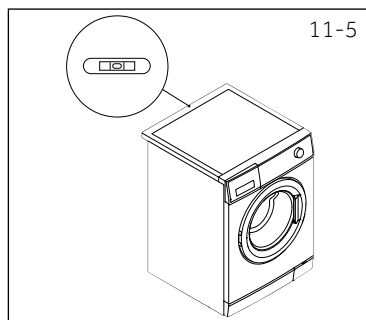

2. Wypoziomuj suszarkę przód/tył (rys. 11-6):

- ▶ Umieść poziomnicę po lewej stronie.
- ▶ Wyreguluj przednią lewą nóżkę (odkręć).
- ▶ Powtórz powyższe kroki dla prawej nóżki.
- ▶ Obydwie przednie nóżki powinny być jednakowo obciążone.

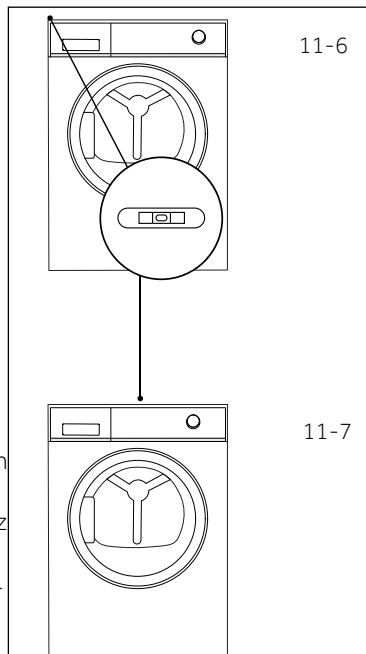

3. Sprawdź ponownie, czy suszarka jest wypoziomowana (rys. 11-7):

- ▶ Umieść poziomnicę na środku suszarki z przodu.
- ▶ Upewnij się, że suszarka nie kołysze się w żadnym kierunku.
- ▶ Jeśli suszarka nie jest wypoziomowana, powtórz powyższe czynności.

Po wypoziomowaniu narożniki szafki suszarki nie powinny dotykać podłogi ani suszarki. Nie może kołysać się w żadnym kierunku.

11.9 Spuszczanie wody

Suszarka wyposażona jest w skraplacz, który gromadzi wodę podczas cyklu suszenia. Ta woda gromadzi się w wymiowanym zbiorniku na wodę, znajdującym się w lewym górnym rogu suszarki. Zgromadzoną wodę należy opróżnić po każdym cyklu suszenia lub można ustawić suszarkę tak, aby automatycznie opróżniała się za pomocą dostarczonego węża spustowego.

Zalecamy ustawienie suszarki tak, aby tam, gdzie to możliwe, osuszanie odbywało się automatycznie, zwłaszcza podczas suszenia pełnego ładunku, co pozwoli uniknąć konieczności opróżniania zbiornika na wodę podczas cyklu suszenia.

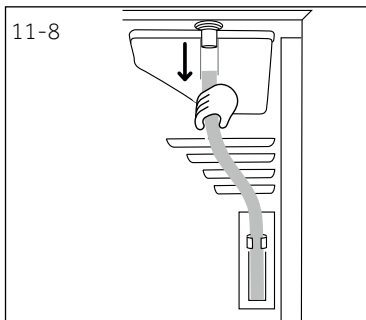

Podłączenie węża spustowego

1. Wyjmij czarny wąż ze złącza z tyłu suszarki (rys. 11-8).

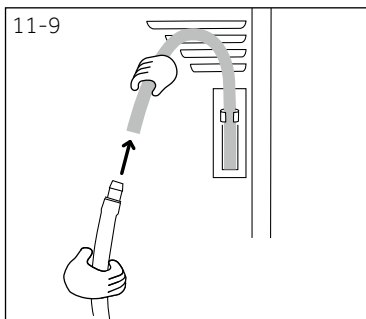

2. Rozwiń wąż spustowy (dołączony do suszarki) i podłącz go do czarnego węża (rys. 11-9)

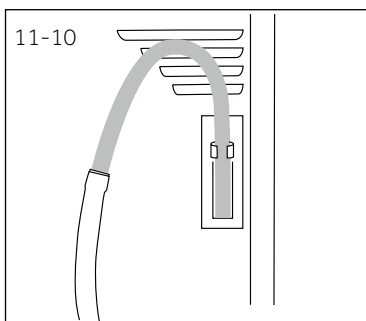

3. Umieść drugi koniec węża spustowego w wannie lub rurze odpływowej (rys. 11-10).

Fizyka produktu (zgodnie z UE 392/2012)

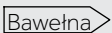
Znak towarowy	Haier			
Identyfikator modelu	HD80-A2939 HD80-A2939S	HD90-A2939 HD90-A2939S	HD100-A2939 HD100-A2939S	HD90-A3939 HD90-A3939S
Ładowność znamionowa (kg)	8	9	10	9
Rodzaj suszarki bębnowej	Skraplacz			
Klasa efektywności energetycznej	A++			A+++
Ważone roczne zużycie energii (AE _c w kWh/rok) ¹⁾	235	265	286	200
Suszarka bębnowa z automatem lub bez	z automatem			
Zużycie energii przy pełnym ładunku w standardowym programie dla bawełny ³⁾ (kWh/cykl)	1.88	2.10	2.40	1.58
Zużycie energii przy częściowym ładunku w standardowym programie dla bawełny ³⁾ (kWh/cykl)	1.02	1.20	1.29	0.89
Zużycie energii w trybie wyłączonym (W)	0.70	0.70	0.70	0.48
Zużycie energii w trybie włączonym (W)	0.75	0.75	0.75	0.62
Czas trwania trybu „pozostawiona włączona” (min.) ²⁾	40			
Standardowy program suszenia ³⁾				
Ważony czas trwania programu przy pełnym lub częściowym ładunku w standardowym programie suszenia ³⁾ (min.)	155	180	190	150
Czas trwania programu przy pełnym ładunku w standardowym programie dla bawełny ³⁾ (min.)	215	245	260	200
Czas trwania programu przy częściowym ładunku w standardowym programie dla bawełny ³⁾ (min.)	120	140	145	118
Klasa efektywności kondensacyjnej ⁴⁾	B			
Ważona efektywność kondensacyjna przy pełnym lub częściowym ładunku w standardowym programie dla bawełny ³⁾ (%)	83	80.8	80.3	85
Średnia efektywność kondensacyjna przy pełnym ładunku w standardowym programie dla bawełny ³⁾	81	80	80	85.5
Średnia efektywność kondensacyjna przy częściowym ładunku w standardowym programie dla bawełny ³⁾	85	81.5	80.6	84.5
Ważony poziom mocy akustycznej standardowego programu dla bawełny ³⁾ przy pełnym ładunku (dB)	65			
Wbudowana lub wolnostojąca	Wolnostojąca/do zabudowy pod blatem			

- 1) Na podstawie 160 standardowych cykli dla bawełny przy pełnym i częściowym załadunku, zużycie w trybach o niskim poborze mocy. Rzeczywiste zużycie energii na cykl będzie zależać od sposobu użytkowania urządzenia.
- 2) W przypadku, gdy istnieje system zarządzania energią.
- 3) Ten program, stosowany przy pełnym i częściowym załadunku, jest standardowym programem suszenia, do którego odnoszą się informacje na etykiecie i karcie. Jest to program odpowiedni do suszenia normalnej mokrej bawełny i jest to najwydajniejszy program pod względem zużycia energii dla bawełny.
- 4) Klasa G oznacza najmniejszą wydajność, a Klasa A - największą.

Dodatkowe dane

Zasilanie (patrz: tabliczka znamionowa) - napięcie/prąd/wejście	220-240 V~50 Hz/ 2.4A/ 550 W (A+++)/ 630W (A++)
Dopuszczalna temperatura otoczenia	5°C do 35°C.
Fluorowany gaz cieplarniany	HFC-134a
Pojemność	0,26 kg (A++) 0,28 kg (A+++)
GWP	1430
Tona(-y) CO ₂ , odpowiednik	0,4

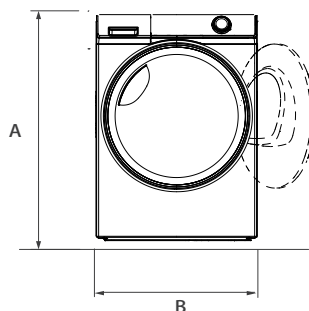

WIDOK Z PRZODU

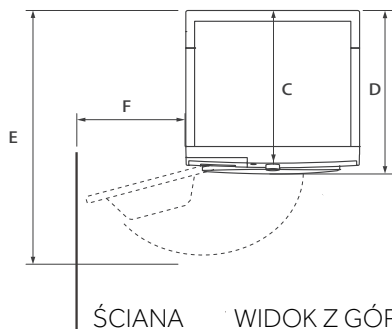

ŚCIANA WIDOK Z GÓRY

Wymiary produktu	HD90/80
A: Całkowita wysokość produktu mm	850
B: Całkowita szerokość produktu mm	595
C: Całkowita głębokość produktu (Do wielkości głównej płyty sterującej) mm	600
D: Całkowita głębokość produktu mm	665
E: Głębokość otwartych drzwi mm	1135
F: Minimalny odstęp drzwiczek od sąsiedniej ściany mm	250



Uwaga: Wymiary

Dokładna wysokość pralki zależy od tego, jak daleko wysunięte są nóżki od podstawy pralki. Przestrzeń, w której zamontujesz pralkę, musi być co najmniej 40mm szersza i 20mm głębsza niż wymiary.

Polecamy nasz system Obsługi Klienta Haier i stosowanie oryginalnych części zamiennych.

Jeśli masz problem z urządzeniem, najpierw sprawdź sekcję ROZWIĄZYWANIE PROBLEMÓW.

Jeżeli nie możesz znaleźć rozwiązania, prosimy o kontakt

- ▶ z twoim lokalnym sprzedawcą lub
- ▶ miejscowym serwisem i obsługą klienta w witrynie internetowej www.haier.com, w której można znaleźć numery telefonów i odpowiedzi na często zadawane pytania oraz aktywować zgłoszenie serwisowe.

Aby skontaktować się z naszym działem obsługi, upewnij się, że masz następujące dane. Informacje można znaleźć na tabliczce znamionowej.

Model _____ Numer seryjny _____

Sprawdź także również kartę gwarancyjną dostarczoną z produktem w przypadku posiadania gwarancji. Poniżej znajdziesz nasze adresy w Europie do ogólnych zapytań biznesowych:

Europejskie adresy Haier			
Kraj *	Adres pocztowy	Kraj *	Adres pocztowy
Włochy	Haier Europe Trading SRL Via De Cristoforis, 12 21100 Verese WŁOCHY	Francja	Haier France SAS 53 Boulevard Ornano – Pleyad 3 93200 Saint Denis FRANCJA
Hiszpania Portugalia	Haier Iberia SL Pg. Garcia Faria, 49-51 08019 Barcelona HISZPANIA	Belgia-FR Belgia-NL Holandia Luksemburg	Haier Benelux SA Anderlecht Route de Lennik 451 BELGIA
Niemcy Austria	Haier Deutschland GmbH Konrad-Zuse-Platz 6 81829 München NIEMCY	Polska Czechy Węgry Grecja Rumunia Rosja	Haier Poland Sp. z o.o. Al. Jerozolimskie 181B 02-222 Warszawa POLSKA
Wielka Brytania	Haier Appliances UK Co.Ltd. 302 Bridgewater Place Birchwood Park Warrington * Więcej informacji na stronie www.haier.com WA3 6x	Republika Czeska i Słowacja	Haier Europe ČR s.r.o. Sokolovská 651/136a, 186 00 Praha 8 Karlín Czeska Republika

* Więcej informacji na stronie www.haier.com

HD80-A2939/HD80-A2939S/HD90-A2939/HD90-A2939S/HD100-A2939/HD100-A2939S/HD90-A3939/HD90-A3939S

Haier





Manual do utilizador

Secador de Bomba de Calor

HD80-A2939

HD80-A2939S

HD90-A2939

HD90-A2939S

HD100-A2939

HD100-A2939S

HD90-A3939

HD90-A3939S

PT

Haier

Obrigado por comprar um produto Haier.

Deve ler estas instruções cuidadosamente antes de usar o aparelho. As instruções contêm informação importante que o ajudará a obter o melhor do aparelho e assegurar a instalação segura, utilização e manutenção adequada.

Manter este manual em local conveniente para que o possa consultar sempre para a utilização segura e adequada do aparelho.

Se vender o aparelho, o oferecer, ou o deixar quando mudar de casa, ter certeza de também entregar este manual para o novo proprietário se familiarizar com o aparelho e as advertências de segurança.

Legenda



ADVERTÊNCIA! - Informação importante de segurança



Informação e dicas gerais



Informação ambiental



Eliminação

Ajude a proteger o ambiente e a saúde humana. Pôr a embalagem em contentores adequados para ser reciclada. Ajude a reciclar resíduos de aparelhos eléctricos e electrónicos. Não eliminar aparelhos marcados com este símbolo com o lixo doméstico. Levar o produto para a sua instalação de reciclagem local ou contactar o seu serviço municipal.



ADVERTÊNCIA!

Risco de lesão ou asfixia!

Desligar o aparelho da corrente eléctrica. Cortar os cabos de alimentação e eliminá-los. Retirar a pega da porta para evitar que crianças e animais fiquem perto do aparelho.



ADVERTÊNCIA!

O aparelho não deve ser fornecido com um dispositivo externo de comutação, como um temporizador ou ligado a um circuito que seja regularmente ligado e desligado por um serviço.

1-Informação de Segurança	4
2-Utilização prevista	7
3-Descrição do produto.....	8
4-Painel de controlo.....	9
5-Programas	12
6-Consumo	13
7-Sugestões e dicas.....	14
8-Utilização diária	16
9-Cuidado e limpeza	20
10-Resolução de problemas.....	22
11-Instalação	24
12-Dados técnicos.....	27
13-Serviço ao cliente	29



ADVERTÊNCIA!

Antes da primeira utilização

- ▶ Assegurar que não há danos de transporte.
- ▶ Remover toda a embalagem e mantê-la foras do alcance das crianças.
- ▶ Manusear o aparelho sempre com pelo menos duas pessoas porque é pesado.

Uso diário

- ▶ Este equipamento pode ser usado por crianças a partir de 8 anos e mais e por pessoas com capacidades físicas, sensoriais ou mentais reduzidas ou com falta de experiência e conhecimento se lhes tiver sido dada a supervisão ou instrução relativamente ao uso do equipamento de uma forma segura e entender os riscos envolvidos.
- ▶ Manter as crianças com menos de 3 anos afastadas do aparelho a menos que estejam supervisionadas constantemente.
- ▶ As crianças não devem brincar com o aparelho.
- ▶ Verificar se a sala está seca e bem ventilada. A temperatura ambiente deve estar entre 5 °C e 35 °C.
- ▶ Não tapar as aberturas de ventilação na base com um tapete ou outro objeto semelhante.
- ▶ Manter a zona à volta da máquina de secar roupa sem poeira e algodão.
- ▶ Antes de usar, assegurar que há apenas roupa dentro do aparelho e não animais de estimação ou crianças .
- ▶ Tocar na ficha elétrica apenas com as mãos secas e não tocar nem usar o aparelho se estiver descalço ou com as mãos ou os pés molhados ou húmidos.
- ▶ Não secar itens que não estejam lavados na máquina de secar roupa.
- ▶ Assegurar que não carrega mais do que a carga nominal.
- ▶ Retirar dos bolsos todos os itens como isqueiros e fósforos.
- ▶ Usar amaciadores de tecidos ou produtos semelhantes tal como especificado pela embalagem do fabricante.
- ▶ Não usar ou armazenar quaisquer pulverizadores ou gases inflamáveis nas proximidades do aparelho.
- ▶ Não colocar objetos pesados, fontes de calor ou humidade na parte de cima do aparelho.
- ▶ Segurar a ficha, não o cabo, quando desligar o aparelho.
- ▶ Não tocar na parede traseira e no tambor durante o funcionamento; estão quentes.

**ADVERTÊNCIA!****Uso diário**

- ▶ Não secar os seguintes itens no aparelho:
 - ▶ Itens que não são lavados.
 - ▶ Itens que foram contaminados com substâncias inflamáveis, tais como óleo de cozinha, acetona, álcool, benzina, gasolina, querosene, remove-dores de manchas, terebentina, ceras, removedores de cera ou outros produtos químicos. Os vapores podem causar incêndio ou explosão. Estes itens devem ser sempre lavados primeiro à mão em água quente com uma quantidade extra de detergente e depois secar ao ar livre antes de secar no aparelho.
 - ▶ Itens que contêm acolchoamento ou enchimento (por ex. almofadas, blusões), pois o enchimento pode sair com o risco de se inflamar no aparelho.
 - ▶ Itens como espuma de borracha (espuma de látex), toucas de banho, tecidos impermeáveis, artigos de borracha e roupas ou almofadas. Almofadas cheias com espuma de borracha não devem ser secas no se-cador..
- ▶ Não beber a água condensada.
- ▶ Não usar o aparelho sem os filtros de algodão ou do condensador colocados nos locais ou com filtros danificados.
- ▶ Notar que a última parte do ciclo de secagem ocorre sem calor (ciclo de arrefecimento) para garantir as restantes peças de vestuário a uma temperatura que não as danifique.
- ▶ Não deixar o aparelho sem vigilância durante o tempo de funcionamento durante algum tempo. Se for esperada uma longa ausência, o ciclo de secagem tem de ser interrompido desligando a unidade e retirando a ficha elétrica.
- ▶ Não desligar o aparelho, exceto se o ciclo de secagem estiver concluído, a menos que todos os itens sejam rapidamente retirados e estendidos para que o calor possa ser libertado.
- ▶ Desligar o aparelho após cada programa de secagem para economizar eletri-cidade e por segurança.

Manutenção / limpeza

- ▶ Assegurar que as crianças são supervisionadas se fizerem limpeza e manu-tenção.
- ▶ Desligar o aparelho da fonte de alimentação antes de realizar qualquer ma-nutenção de rotina.



ADVERTÊNCIA!

Manutenção / limpeza

- ▶ Limpar os filtros de algodão e do condensador depois de cada programa (consultar CUIDADO E LIMPEZA).
- ▶ Não usar pulverizador ou vaporizador de água para limpar o aparelho.
- ▶ Não usar produtos químicos industriais para limpar o aparelho.
- ▶ A substituição do cabo de alimentação danificado deve apenas ser feita pelo fabricante, pelo seu agente de assistência ou uma pessoa igualmente qualificada de modo a evitar algum perigo.
- ▶ Não tentar reparar o aparelho autonomamente. Em caso de reparação deve contactar o nosso serviço ao cliente.

Instalação

- ▶ Assegurar que a localização permite que a porta abra totalmente. Não instalar a máquina de secar roupa atrás de uma porta com fechadura, porta de correr ou porta com dobradiças no lado oposto da porta da máquina de secar, pois isso limita a abertura total da porta máquina de secar.
- ▶ Instalar o aparelho num espaço bem ventilado e seco.
- ▶ Nunca instalar o aparelho no exterior num local húmido ou numa zona a qual possa estar sujeita a fugas de água tal como por baixo ou perto de um lavatório. Na eventualidade de uma fuga de água cortar a alimentação elétrica e permitir que a máquina seque naturalmente.
- ▶ Instalar ou usar o aparelho apenas onde a temperatura seja superior a 5 °C.
- ▶ Não colocar o aparelho diretamente em cima de um tapete ou junto à uma parede ou móvel.
- ▶ Não expor o aparelho a qualquer geada, calor ou luz solar direta ou perto de fontes de calor (por ex. fogões, aquecedores).
- ▶ Assegurar que a informação elétrica na chapa de características está de acordo com a fonte de alimentação. Se não estiver, contactar um electricista.
- ▶ Não usar adaptadores multi-fichas ou cabos de extensão.
- ▶ Assegurar que não danifica o cabo elétrico e a ficha. Se danificado deve ser substituído por um electricista.
- ▶ Usar uma tomada com ligação à terra para a fonte de alimentação que seja acessível facilmente depois da instalação. O aparelho deve ser ligado à terra.
- ▶ Apenas para RU: O cabo de alimentação do aparelho está equipado com uma ficha de 3 fios (com terra) que se adapta a uma tomada padrão de 3 fios (com terra). Nunca cortar ou desmontar o terceiro pin (com terra). Depois do aparelho estar instalado, a ficha deve estar acessível.

Utilização prevista

Este aparelho destina-se a secar os itens que foram lavados com uma solução de água e estão marcados na etiqueta de cuidados do fabricante como sendo adequados para a máquina de secar roupa.

Destina-se exclusivamente para uso doméstico dentro de casa. Não está previsto para utilização comercial ou industrial. Não são permitidas alterações ou modificações ao aparelho. Utilização não indicada pode causar perigos e perda de toda a garantia e de solicitações de responsabilidade.

Normas e diretivas



Este produto cumpre os requisitos de todas as diretivas CE aplicáveis com as normas harmonizadas correspondentes, previstas pela marca CE.



Observação

O aparelho contém o gás fluorado com efeito de estufa HFC-134a (GWP:1430). Este gás está hermeticamente selado.



Uso ambientalmente responsável

- ▶ **Escoamento completo:** Centrifugar a roupa com a velocidade máxima de centrifugação.
- ▶ **Carga máxima:** Usar a quantidade máxima de enchimento de acordo com a tabela de programas, mas não sobrecarregar o secador. Para beneficiar da carga máxima, a roupa que deve ser seca "PRONTA para GUARDAR", pode ser facilmente seca em primeiro lugar com "PRONTA para ENGOMAR". No final do programa, retirar a roupa que deve ser engomada e secar a roupa restante até o fim.
- ▶ **Soltar a roupa:** Sacudir a roupa antes de a colocar no secador.
- ▶ **Evitar secagem excessiva:** Deve ser evitada uma secagem excessiva. Selecionar o programa correto e o nível de secagem adequado.
- ▶ **Amaciador desnecessário:** Não usar amaciador ao lavar porque a roupa ficará fofa e macia no secador.
- ▶ **Limpar os filtros de algodão:** Limpar os filtros de algodão após cada ciclo.
- ▶ **Ventilação:** Assegurar que o aparelho está devidamente ventilado (consultar INSTALAÇÃO).
- ▶ **Reutilização da água condensada:** A água condensada recolhida pode ser usada para o ferro a vapor. Antes deve ser vertida através de uma peneira fina ou papel de filtro de café. As partes menores serão retidas pelo filtro.

i Nota:

Devido a alterações técnicas e modelos diferentes, as ilustrações nos capítulos seguintes podem diferir do seu modelo.

3.1 Imagem do aparelho

Frente (Fig. 3-1):

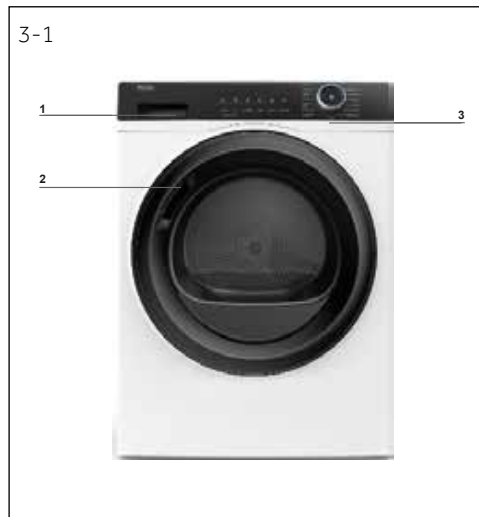

Lado traseiro (Fig. 3-2):



- 1 Reservatório de água
- 2 Porta da máquina de secar roupa
- 3 Painel de controlo

- 4 Cabo de alimentação
- 5 Placa traseira
- 6 Saída de drenagem
- 7 Pés ajustáveis

3.2 Acessórios

Verificar os acessórios e literatura em conformidade com esta lista (Fig. 3-3):

3-3

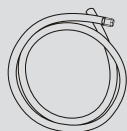

Mangueira de escoamento



Etiqueta energética



Cartão de garantia



Manual do utilizador

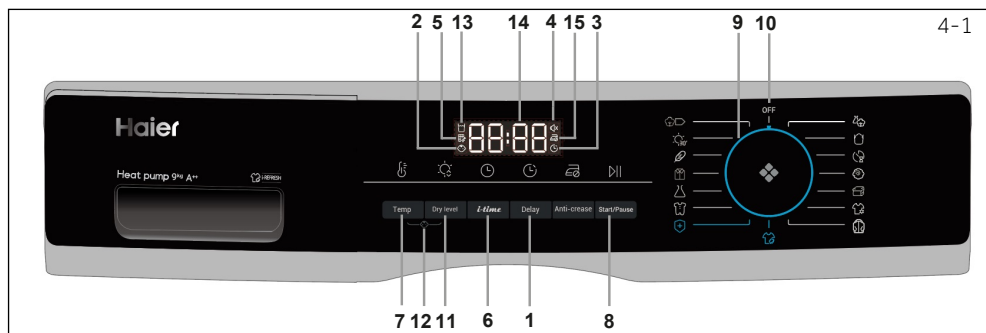

- | | | |
|----------------------------------|-------------------------------|------------------------------------|
| 1 Botão de diferimento | 7 Botão Temp | ças |
| 2 Indicação de bloqueio infantil | 8 Botão Iniciar/Pausa | 13 Indicador de reservatório vazio |
| 3 Indicador de fim diferido | 9 Botão do programa | 14 Visor |
| 4 Indicador de campanha | 10 Botão de alimentação | 15 Indicador anti-vincos |
| 5 Indicador de filtro limpo | 11 Botão nível de secagem | |
| 6 Botão do tempo | 12 Botão bloqueio de crianças | |

4.1 Botão fim Diferido

Função de diferimento para início retardado, premir o botão para definir o tempo (de 0 até 12 horas). Quando ativar, ícone do indicador (Fig. 4-2) irá acender-se.

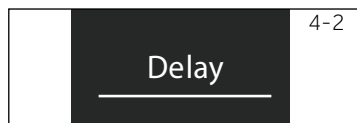

i Observação

Esta função deve ser definida depois de ter terminado todas as opções, caso contrário, quando rodar o botão ou premir o botão, a função será automaticamente detetada.

4.2 Indicador de bloqueio de crianças

O bloqueio de crianças foi concebido para evitar que as crianças adicionem a definição do programa. Para ativar esta função, após o início de um ciclo, premir os botões do nível de secagem e Temp. (Fig. 4-3) ao mesmo tempo durante 3 segundos até que o ícone indicador se acenda. Para desativar, premir de novo os 2 botões durante 3 segundos.

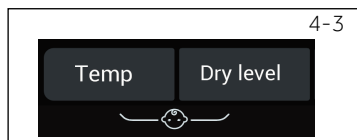

i Observação

Quando o ciclo termina ou a fonte de alimentação é interrompida, a função não será cancelada automaticamente.

4.3 Visor do temporizador

Quando escolher o programa de Diferimento (Fig. 4-4), o mesmo irá acender.



4.4 Indicador de campanha

A campanha destina-se a alertar os utilizadores com um som tipo bipe. É desativada por predefinição. Para ativar a função da campanha, premir os botões de Fim Diferido e i-time ao mesmo tempo durante 3 segundos ou até ouvir um som de bipe. Para a desativar, premir de novo os 2 botões durante 3 segundos.



4-6



4.5 Indicador limpar o filtro

Este indicador é destinado a lembrar os utilizadores da limpeza do filtro antes da utilização. Quando este ícone (Ver fig 4-6) acende e os utilizadores devem limpar o filtro antes de usar. Para as etapas de limpeza, consultar a secção Limpeza do filtro de algodão ou Limpeza do filtro do condensador deste manual.

Observação

Após cada ciclo, o indicador piscará para lembrar a limpeza dos filtros.

4-7



4.6 Botão i-time

Esta função foi concebida para permitir que os utilizadores ajustem a duração do ciclo com base nas necessidades pessoais. Somente nos programas Temporizador e i-Refresh, os utilizadores podem usar esta função para ajustar o tempo. Além disso, este botão pode ser usado para ajustar o tempo na função Diferimento de fim.

4-8

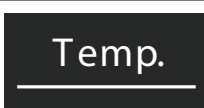

4.7 Botão Temp.

Este botão está configurado para ajustar a temperatura de secagem com base nas necessidades ou requisitos pessoais. Existem 4 níveis e a exibição correspondente no visor, é mostrada abaixo:

- [-] Temperaturas elevada.
- [-] Temperatura média.
- [-] Temperatura baixa.
- [0 0] Ar frio.

4-9



4.8 Botão Iniciar/Pausa

Premir em Iniciar/Pausa (Fig. 4-9) para Iniciar um ciclo de secagem. Premir de novo o botão para pausar o ciclo de secagem - a luz do indicador fica a piscar. Premir de novo o botão para continuar.

4-10

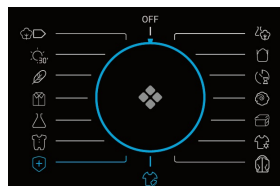

4.9 Botão do programa

Selecione um dos 15 programas rodando o botão (o OFF não está incluído) (Fig. 4-10). Consultar a secção Modos de programa do manual para mais informações.

4-11



4.10 Botão de alimentação

Rodar o botão para qualquer posição (exceto DESLIGAR) para que a máquina comece a funcionar. Rodar o botão para a posição DESLIGAR para desligar a máquina (Fig 4-11).

4.11 Botão nível de secagem

Premir o botão (Fig. 4-12) para definir o teor final de humidade da roupa no final do ciclo.

O visor é mostrado abaixo:

- H -} Pronto para guardar
- H -} Pronto a usar
- H -| Pronto para passar a ferro

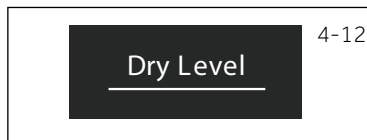

4.12 Botão Bloqueio de Crianças

Para ativar a função Bloqueio de Crianças após um ciclo ter sido iniciado, premir os 2 botões (Fig. 4-13) durante 3 seg. até o ícone do indicador acender. Para desativar, premir de novo os 2 botões durante 3 seg.

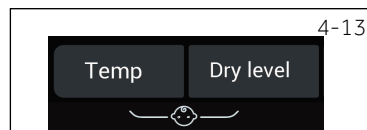

4.13 Indicador de reservatório vazio

Este indicador é destinado a lembrar os utilizadores que o depósito da água deve ser esvaziado (Fig. 4-14). Importante: Esvaziar o reservatório de água depois de cada ciclo de secagem. Consultar a secção Esvaziar o reservatório de água do manual.



4.14 Visor

O ecrã exibe o tempo restante, o tempo de diferimento e outras informações relacionadas.(Fig. 4-15)

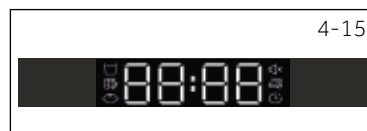

Observação

O tempo restante é um valor predefinido, este tempo será recalculado dependendo das definições adicionais do programa e do conteúdo de humidade da roupa.

4.15 Indicador anti-vincos

A função anti-vincos foi concebida para ajudar a remover os vincos das roupas. O tambor irá rodar após o ciclo de secagem para esticar as roupas, então não há necessidade de se preocupar se se esquecer de tirar as roupas. Um anti-vincos é desativado por padrão (Fig.4-16). Depois de selecionar o programa, o ícone acende, quando o ciclo de secagem termina, o tambor continuará a rodar durante mais 1-12 horas com vento frio. O utilizador pode pará-lo em qualquer momento abrindo a porta ou desligando a máquina.





Programa	Grau de secagem predefinido	Roupa	Carga máx. kg			Tempo predefinido	Temperatura
			8	9	10		
 Algodão *)	Pronto a usar	Para roupas de algodão ou casacos	8	9	10	02:30	60-65°C
 Mix	Pronto para guardar	Para uma secagem mista com mais do que um tecido	5	6	6,6	02:30	60-65°C
 Sintéticos	Pronto a usar	Para os sintéticos	4	4,5	5	01:30	50-55°C
 Rápido 30'	/	Uma secagem fixa de 30 minutos	0,5	0,5	0,5	00:30	50-55°C
 Temporizador	/	Para tecidos mistos e os utilizadores podem decidir eles próprios o tempo de secagem	-	-	-	00:40	50-55°C
 Delicada	Pronto a usar	Para os tecidos delicados como a seda, roupa íntima, etc.	2	2	2	01:00	50-55°C
 Roupa delicada do bebé	Pronto para guardar	Para as roupas do bebé e para a roupa íntima que precisa de uma esterilização a alta temperatura	3	4	4,4	01:20	60-65°C
 Lã	/	Para roupas de lã	3	3	3	00:30	50-55°C
 Aquecer	/	Um ciclo de secagem rápido para desumidificar as roupas e torná-las aconchegantes e confortáveis de usar	4	5	5,5	00:30	50-55°C
 Edredão	/	Para roupas com enchimento de penas	1	1	1	01:30	60-65°C
 Desporto	Pronto a usar	Para roupa desportiva	4	4,5	5	01:30	60-65°C
 i-Refresh **)	/	Um ciclo de secagem fixo de 30 minutos para refrescar e esterilizar as roupas	-	-	-	00:30	50-55°C
 Volumoso	Pronto para guardar	Para itens grandes e pesados	4	4,5	5	02:00	60-65°C
 Camisas	Pronto a usar	Especial para camisas com 1 hora e definição predefinida anti-vincos.	4	4,5	5	00:40	60-65°C
 Higiénico	Pronto para guardar	Para tecidos como algodão, mistos, desporto, etc. Não é indicado para tecidos como lã, seda, camisas, edredão	-	-	-	03:30	60-65°C

*) Programa de teste EN 61121 recomendamos que a água da condensação seja esvaziada para o exterior através da mangueira de escoamento quando secar uma carga completa usando o programa **Algodão**. Isto irá evitar o esvaziamento do depósito da água durante o programa.

**) I-Refresh é uma função patenteada da Haier que visa remover odores e vincos, eliminar bactérias e ácaros, bem como refrescar a roupa em pouco tempo. Ao rodar e agitar, o vento sopra em roupas frescas e elásticas, mesmo roupas delicadas e tecidos não lavados podem ser bem cuidados. Esta função é definida como um ciclo de secagem fixo de 30 minutos.

Tecnologia de bomba de calor

O secador de condensação com permutador de calor é excelente em termos de consumo de energia eficiente. Estes são valores de referência determinados em condições padrão. Os valores podem ser diferentes daqueles dados, dependendo da sobrecarga e subcarga, tipo de tecido, composição da roupa a ser seca, humidade residual e dimensão da carga.

Programa Algodão/Linho (10kg A++)	Velocidade de centrifugação em rpm	Humidade residual em %	Hora em h:min	Energia consumo em kWh
Pronto para guardar 	1000	aprox. 60	04:40	2,34
Pronto a usar 	1000	aprox. 60	04:29	1,98
Pronto para passar a ferro 	1000	aprox. 60	03:18	1,62



Uso ambientalmente responsável

- ▶ Centrifugar a roupa tão seca quanto possível antes de a colocar na máquina de secar roupa.
- ▶ Evitar sobrecarregar a máquina de secar roupa.
- ▶ Sacudir a roupa solta antes de a colocar na máquina de secar roupa.
- ▶ Escolher um programa de secagem adequado. Assegurar que a roupa não é seca durante mais tempo do que o necessário.
- ▶ Assegurar que usa a máquina de secar roupa com filtros limpos.

7.1 Roupas engomadas

Roupa engomada deixa uma película de goma no tambor e não é adequada para o secador.

7.2 Amaciador

Não usar amaciador ao lavar porque a roupa ficará fofa e macia no secador.

7.3 Roupas com cuidado suave

O uso de "panos de cuidados suaves" pode levar a um revestimento nos filtros de fiapos. Isto pode causar um bloqueio dos filtros. Em tais casos, recomendamos abster-se de adicionar panos de cuidado suave ou escolher uma marca diferente. Em qualquer caso, observe as instruções do fabricante.

7.4 Pequenas quantidades de enchimento

Numa quantidade inferior a 1,0 kg, deve ser selecionado o programa "Temporizador" porque a procura automática do nível de secagem apenas pode ser obtida se ainda imprecisa.

7.5 Abrir a porta

A porta deve ficar entreaberta durante a não utilização, para que a vedação da porta permaneça ativa indefinidamente.

7.6 Aba de serviço

Assegurar que a aba de serviço está sempre fechada durante o funcionamento.

7.7 Proteção anti-vinco

Se no final do programa a roupa não for retirada, o tambor move-se de vez em quando para evitar vincos. A fase de proteção anti-vinco é de aprox. 60 minutos.

7.8 Roupas que devem ser engomadas

devem ser secas com o nível PRONTO para ENGOMAR . Isto facilita engomar à mão ou usando a máquina.

7.9 Tempo restante

A duração do programa é influenciada pelos seguintes fatores: o tipo de tecido, a quantidade de enchimento, a capacidade de absorção, o nível de secagem pretendido, bem como a velocidade de centrifugação da máquina de lavar. Esses fatores são registados pelo sistema eletrónico durante o programa e o tempo restante será corrigido em conformidade.

7.10 Peças muito grandes

tendem a torcer-se. Se, portanto, o nível de secagem pretendido não puder ser atingido, soltar a roupa e secar de novo com o programa de tempo (TEMPORIZADOR).

7.11 Tecidos especialmente delicados

Tecidos que podem facilmente encolher ou perder a forma, tais como, por ex. meias de seda, lingerie, etc. não devem ser secas no secador. Pôr o vestuário delicado dentro de um saco de roupa e evitar secá-lo demasiado.

7.12 Jérseis e malhas

devem ser secas em PRONTO para ENGOMAR para evitar que encolham. Deve ser realizado um estiramento subsequente ou puxar para a forma.

7.13 Sinal acústico

Soa um sinal acústico:

- ▶ quando o reservatório de água está cheio
- ▶ no caso de avarias

Adicionalmente, o sinal acústico também pode ser selecionado para os seguintes casos:

- ▶ no fim do programa
- ▶ quando premir um botão
- ▶ quando rodar o seletor do programa

8.1 Preparar a máquina

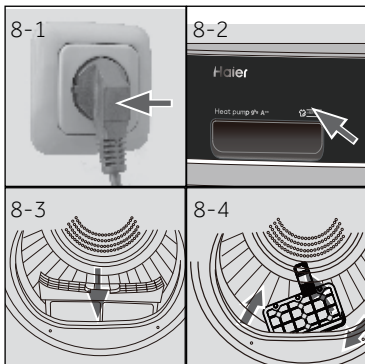

1. Ligar o aparelho a uma fonte de alimentação (220V a 240V~/50Hz; Fig. 8-1). Também deve consultar a secção INSTALAÇÃO.

2. Assegurar que:

- ▶ o reservatório de água está vazio e instalado adequadamente. (Fig. 8-2).
- ▶ o filtro de algodão está limpo e instalado adequadamente. (Fig. 8-3).
- ▶ o filtro do condensador está limpo e instalado adequadamente. (Fig. 8-4).

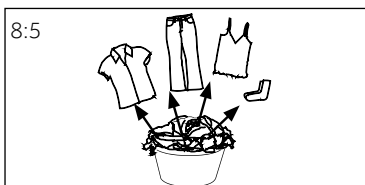

8.2 Preparar a roupa.

- ▶ Ordenar as roupas de acordo com o tecido (algodão, sintéticos, lã, etc.). Secar apenas roupa que tenha sido centrifugada.
- ▶ Esvaziar bolsos de todos os objetos pontiagudos ou inflamáveis, tais como chaves, isqueiros e fósforos. Retirar objetos decorativos mais duras, tais como broches.
- ▶ Fechar os fechos de correr e os ganchos, assegurar que os botões estão bem cosidos e colocar pequenos itens, tal como meias, sutiãs, etc. numa bolsa de lavagem.
- ▶ Desdobrar as peças de tecido grandes, tais como lençóis, toalhas de mesa, etc.
- ▶ Seguir as instruções da etiqueta da roupa e secar apenas as roupas que podem ser secas na máquina.



Dicas:

- ▶ Separar as roupas brancas das de cor.
- ▶ Desdobrar itens grandes, tais como lençóis de cama, toalhas de mesa, etc.
- ▶ Roupa de cama e fronhas devem ser abotoadas, para que as peças pequenas não possam ser recolhidas no interior.
- ▶ Fechar fechos de correr e ganchos, e atar correias soltas sem partes metálicas, fitas de avental, etc.
- ▶ Colocar pequenos itens tais como meias, cintos, sutiãs, etc., num saco de lavagem.
- ▶ Assegurar que todos os botões estão firmemente cosidos.
- ▶ Coser ou retirar peças metálicas soltas de roupas, tais como por ex. botões de metal, arcos de sutiãs antes de inserir. Caso contrário, estas peças podem causar ruído e danificar o tambor.
- ▶ Não secar excessivamente a roupa de cama de cuidados simples. Risco de vincos. Permitir a secagem final ao ar.
- ▶ Malhas (por ex., T-shirts, roupa interior), por vezes, alargam durante a secagem. Usar apenas o nível de secagem PRONTO para ENGOMAR e depois, puxar para a forma.
- ▶ Para roupas pré-secas e multicamadas ou para secagem final, deve ser escolhido o programa de tempo (TEMPORIZADOR).

Referência de carga

Lençóis (único)	Algodão	Aprox. 800 g
Roupas de tecidos misturados	/	Aprox. 800 g
Casacos	Algodão	Aprox. 800 g
Gangas	/	Aprox. 800 g
Macacões	Algodão	Aprox. 950 g
Pijamas	/	Aprox. 200 g
Camisas	/	Aprox. 300 g
Meias	Tecidos misturados	Aprox. 50 g
T-Shirts	Algodão	Aprox. 300 g
Roupa interior	Tecidos misturados	Aprox. 70 g

8.3 Carregar o aparelho

- ▶ Soltar e inserir roupa pré-classificada.
- ▶ Não sobrecarregar
- ▶ Fechar a porta cuidadosamente Assegurar que não há peças de roupa presas.

8.4 Retirar e adicionar roupa

Para retirar ou adicionar roupa o programa pode ser interrompido em qualquer momento:

- ▶ Abrir a porta. O ciclo interrompe-se.
Ter cuidado ao retirar ou adicionar a roupa! O interior do tambor ou a própria roupa podem estar quentes, por isso, há perigo de queimaduras.
- ▶ Para continuar o programa, premir o botão "Iniciar/Pausa" depois de fechar a porta.

**ATENÇÃO!**

Não têxteis, bem como itens pequenos, soltos ou com pontas aguçadas podem originar um mau funcionamento e danificar as peças de roupa e o aparelho.

**ADVERTÊNCIA!**

Não desligar o aparelho antes do ciclo de secagem terminar, a menos que todos os itens sejam rapidamente retirados e estendidos para que o calor possa ser libertado.

8.5 Carregar a máquina de secar

1. Colocar a roupa uniformemente no tambor, assegurando que não sobrecarrega o secador.
2. Rodar o botão para qualquer posição (exceto OFF) para que a máquina comece a funcionar(Fig. 8-7).



8-7

Observação

Os amaciadores de roupas ou produtos similares devem ser usados conforme especificado nas instruções do fabricante.

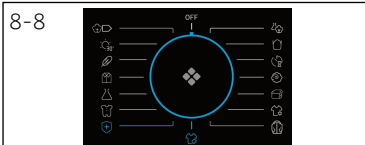

8.6 Definir programa e iniciar

1. Selecione um dos 15 programas rodando o botão (o OFF não está incluído) (Fig.8-8), serão exibidas as respectivas definições predefinidas.
2. Definir funções tais como temperatura, nível de secagem, diferimento. Premir em Iniciar/Pausa (Fig. 8-9) para Iniciar um ciclo de secagem.

8.7 Fim do ciclo de secagem

A máquina de secar roupa para o funcionamento automaticamente quando um ciclo a seco é concluído. O visor exibe FIM após 5 segundos. Abrir a porta da máquina de secar roupa e retire a mesma. Se a roupa não for retirada, a função anti-vincos começa automaticamente e o visor mostra 0:00 (Esta função está apenas disponível para alguns programas).

1. Rodar o botão para a posição DESLIGAR para desligar a máquina (Fig 8-10).
2. Desligar a máquina de secar roupa da tomada elétrica (Fig. 8-11).

3. Esvaziar o reservatório de água depois de cada ciclo de secagem (Fig. 8-12)

4. Limpar o filtro de algodão após cada ciclo de secagem (Fig 8-13)

5. Limpar o filtro de algodão após cada ciclo de secagem (Fig 8-14)



Tabela de cuidados a ter

Lavagem		
 Lavável até 95°C processo normal	 Lavável até 60°C processo normal	 Lavável até 60°C processo moderado
 Lavável até 40°C processo normal	 Lavável até 40°C processo moderado	 Lavável até 40°C processo muito moderado
 Lavável até 30°C processo normal	 Lavável até 30°C processo moderado	 Lavável até 30°C processo muito moderado
 Lavar à mão máx. 40°C	 Não lavar	
Branqueamento		
 Permitido qualquer branqueamento	 Apenas oxigénio/sem cloro	 Não branquear
Secagem		
 Secagem no secador possível temperatura normal	 Secagem no secador possível temperatura mais baixa	 Não secar no secador
 Secagem em estendal	 Secagem em superfície plana	
Engomar:		
 Engomar a uma temperatura máxima de até 200 °C	 Engomar a uma temperatura média de até 150°C	 Engomar a uma temperatura mais baixa de até 110 °C; sem vapor (engomar a vapor pode causar danos irreversíveis)
 Não engomar		

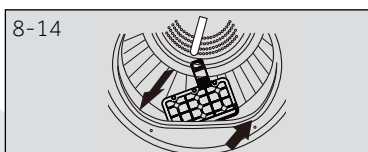
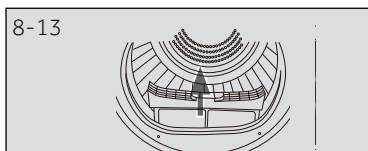
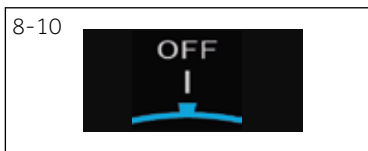
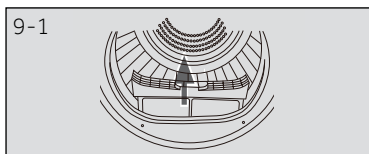

9.1 Limpeza do filtro de algodão

Limpar o filtro de algodão após cada ciclo de secagem.

1. Retirar o filtro de algodão do tambor (Fig. 9-1).

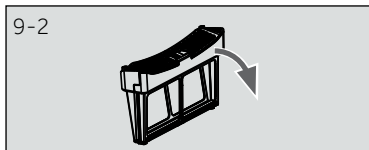

2. Abrir o filtro do algodão (Fig. 9-2).

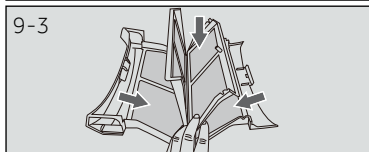

3. Remover os resíduos de algodão do filtro de algodão (FIG. 9-3)

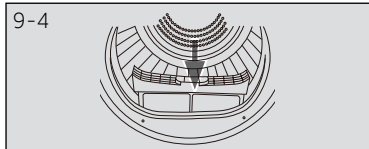

4. Voltar a instalar o filtro de algodão limpo na máquina de secar roupa (Fig. 9-4).

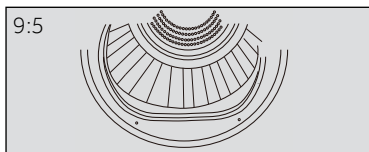

9.2 Limpeza do filtro do condensador

Limpar o filtro de algodão após cada ciclo de secagem.

1. Abrir a porta (Fig. 9-5).

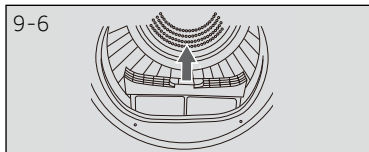

2. Remover o filtro de algodão da conduta frontal (Fig. 9-6)

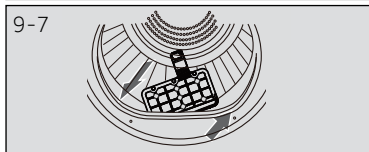

3. Remover a esponja do filtro do condensador da conduta de ar (Fig. 9-7).

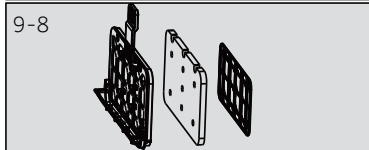

4. Remover a esponja e limpar a parte exterior do filtro de quaisquer resíduos (Fig. 9-8).

5. Voltar a colocar a esponja no filtro do condensador.



Observação

Se o filtro do condensador estiver muito sujo, pode ser limpo com água corrente. Deixar secar completamente antes de usar.

9.3 Esvaziar o reservatório de água

Durante o funcionamento, o vapor condensa a água que é recolhida no reservatório de água. Esvaziar o reservatório de água depois de cada ciclo de secagem.

1. Retirar o reservatório de água da estrutura (Fig. 9-9)
2. Esvaziar o reservatório de água (Fig. 9-10)
3. Voltar a instalar o reservatório de água no secador (Fig. 9-11).



Observação

Não usar a água para nenhum tipo de bebida ou processamento de alimentos.

9.4 Máquina de secar roupa

Limpar o exterior da máquina de secar roupa e o painel de controlo com um pano húmido. Não usar qualquer solvente orgânico ou produto corrosivo para evitar danos no dispositivo.

9.5 Tambor

Após algum tempo de funcionamento, os produtos de manutenção de tecidos ou o cálcio contido na água podem formar um filme quase invisível no interior do tambor. Usar um pano húmido e um pouco de detergente para o remover. Não usar qualquer solvente orgânico ou produto corrosivo para evitar danos no dispositivo.

9.6 Evaporador

Se o evaporador atrás do filtro do condensador estiver sujo, pode ser limpo usando um aspirador de pó. Assegurar que não danifica o evaporador durante a limpeza.

Muitos problemas ocorridos podem ser resolvidos por si sem conhecimento específico. No caso de um problema, deve verificar todas as possibilidades mostradas e seguir as instruções abaixo antes de contactar um serviço pós-venda. Consultar SERVIÇO AO CLIENTE.



ADVERTÊNCIA!

- ▶ Antes da manutenção, desativar o aparelho e desligar a ficha de alimentação da tomada de rede.
- ▶ Equipamento elétrico deve ser assistido apenas por técnicos em eletricidade qualificados, porque reparações inapropriadas podem causar danos consequenciais consideráveis.
- ▶ Um cabo de alimentação danificado apenas deve ser substituído pelo fabricante, pelo seu agente de assistência ou uma pessoa igualmente qualificada de modo a evitar algum perigo.

Resolução de problemas com código de exibição

Código	Causa	Solução
F2	Erro da bomba de drenagem.	Contactar o serviço ao cliente.
F32 F33	O sensor térmico do condensador está em circuito-aberto ou curto-circuito.	Contactar o serviço ao cliente.
F4	A temperatura da roupa no tambor não se altera.	Contactar o serviço ao cliente.
EE	Falha de comunicação entre o PCB e o ecrã.	Contactar o serviço ao cliente.
LD	A temperatura é muito baixa.	Usar o secador apenas em temperaturas ambientes superiores a 5 °C.

Se voltarem a aparecer códigos de erro depois de tomadas todas as medidas, desligar o aparelho, desligar a fonte de alimentação e contactar o serviço de apoio ao cliente.

Resolução de problemas sem código de exibição

Problema	Causa possível	Solução possível
A máquina de secar roupa não funciona.	<ul style="list-style-type: none"> • Má ligação à fonte de alimentação. • Falha de energia. • Não está definido qualquer programa de secagem. • A máquina não foi ligada. • O reservatório de água está cheio. • A porta não fecha corretamente. 	<ul style="list-style-type: none"> • Verificar a ligação à fonte de alimentação. • Verificar a fonte de alimentação. • Definir um programa de secagem. • Ligar a máquina. • Esvaziar o depósito de água • Fechar a porta corretamente.
O secador de roupa não funciona e o visor exibe Err .	<ul style="list-style-type: none"> • A roupa atingiu o nível de secagem definido pelo programa 	<ul style="list-style-type: none"> • Verificar se a definição do programa é adequada.
O tempo de secagem é demasiado longo e os resultados não são satisfatórios	<ul style="list-style-type: none"> • A definição do programa não é correta? • O filtro está obstruído. • O evaporador está bloqueado. • A máquina de secar roupa está sobrecarregada? • A roupa está demasiado molhada. • A conduta de ventilação está bloqueada. 	<ul style="list-style-type: none"> • Assegurar que o programa está corretamente definido. • Limpar a tela do filtro. • Limpar o evaporador. • Reduzir a quantidade de roupa. • Centrifugar adequadamente a roupa antes de a colocar a secar. • Verificar e limpar a conduta de ventilação.
Tempo restante no visor para ou é omitido.	<p>O tempo restante será ajustado continuamente com base nos seguintes fatores:</p> <ul style="list-style-type: none"> • Tipo de roupa. • Peso da carga • Grau de humidade da roupa. • Temperatura ambiente 	O ajuste automático é um funcionamento normal.

11.1 Preparação

- ▶ Remover em primeiro lugar todas as embalagens incluindo as que são à base de poliestireno. Enquanto está a retirar a embalagem, podem ser observadas gotas de água. Este é um fenómeno normal que resulta do teste de água na fábrica.



Observação

Eliminação da embalagem de uma forma ecológica. Para obter informações referentes às rotas de eliminação atuais, consultar o seu revendedor ou as autoridades locais.



ADVERTÊNCIA!

Após o transporte e a instalação, deve deixar o secador repousar durante duas horas antes de o usar.

11.2 Transporte e tempo de espera

Transportar o aparelho apenas em posição horizontal. O óleo de lubrificação sem manutenção está localizado na cápsula do compressor. Este óleo pode ficar no sistema de tubos fechados durante o transporte inclinado. Antes de ligar o aparelho à fonte de alimentação tem de esperar 2 horas para que o óleo volte para a cápsula.

11-1



11.3 Nivelar o aparelho

O aparelho deve ser colocado numa superfície plana e sólida. Ajustar os pés para o nível pretendido. (Fig. 11-1.)

11-2

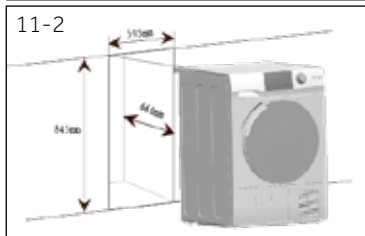

11.4 Instalação por baixo da bancada

As dimensões do encaixe devem pelo menos estar de acordo com as dimensões (Fig. 11-2).

1. Colocar o aparelho adjacente à ranhura. Assegurar que todas as ligações são facilmente acessíveis e funcionais.
2. Ajustar com precisão todos os pés para obter uma posição nivelada firme.
3. Instalar o aparelho de forma prudente no encaixe.
4. Prestar atenção à ventilação suficiente.

11-3



11.5 Ligação elétrica

Antes de cada ligação verificar se:

- ▶ fonte de alimentação, tomada e fusível são adequados à placa de características.
- ▶ a tomada de alimentação tem ligação à terra e sem fichas múltiplas ou extensão.
- ▶ a ficha e tomada de alimentação estão estritamente de acordo.
- ▶ **Apenas RU:** A ficha RU está conforme a norma BS1363A.

Inserir a ficha na tomada. (Fig. 11-3).



ADVERTÊNCIA!

Se o cabo de alimentação estiver danificado, deve ser substituído pelo agente de assistência (ver cartão de garantia) de modo a evitar algum perigo!

11.7 Empilhar a máquina de lavar e a máquina de secar

É possível a combinação para poupar espaço empilhar as máquinas de lavar-secar roupa (Fig. 11-4). Nem todas as máquinas de lavar roupa são adequadas para este fim. As informações estão disponíveis no seu revendedor local, assim como o kit de montagem correspondente.

As instruções de montagem fornecidas com o kit informam cuidadosamente sobre as etapas de instalação.



11.8 Nivelar a máquina de secar

É importante nivelar o secador para assegurar que a máquina funciona de forma eficiente e com o mínimo ruído. O secador deve estar nivelado para a sua posição final o mais possível de modo a que fique uniformemente equilibrado nos quatro pés. Assegurar que o secador não balance em qualquer direção.

1. Nivelar o secador de todos os lados (Fig. 11-5):

- ▶ Colocar o gradiente de novo no centro do secador.
- ▶ Ajustar os pés até que o secador esteja nivelado de todos os lados.
- ▶ Nunca aparafusar completamente os pés dos respectivos encaixes.

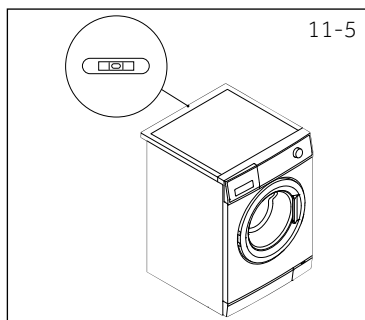

2. Nivelar o secador à frente e atrás (Fig. 11-6):

- ▶ Colocar o nível no lado esquerdo.
- ▶ Ajustar o pé esquerdo frontal (baixar).
- ▶ Repetir o passo acima para o pé direito.
- ▶ O peso deve ser igual em ambos os pés frontais.

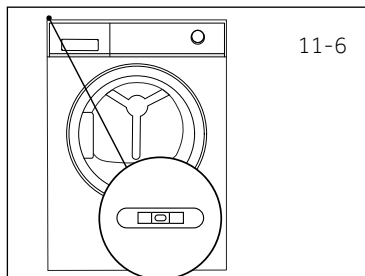

3. Volte a verificar se o secador está nivelado (Fig. 11-7):

- ▶ Colocar o nível no centro da parte da frente do secador.
- ▶ Assegurar que o secador não balance em qualquer direção.
- ▶ Se o secador não estiver nivelado repetir os passos acima.

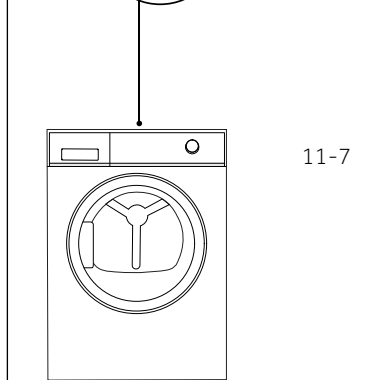

Depois de nivelar, os cantos do compartimento do secador devem estar afastados do pavimento e o secador não deve balançar em nenhuma direção.

11.9 Escoamento

O secador está equipado com um condensador que acumula a água durante o ciclo de secagem. Esta água é recolhida num depósito de água amovível localizado no topo esquerdo do secador. A água acumulada deve ser esvaziada após cada ciclo de secagem ou pode preparar o secador para esvaziar usando automaticamente a mangueira de escoamento fornecida.

Recomendamos que o secador seja configurado para escoar automaticamente sempre que possível nomeadamente quando estiver a secar cargas completas, isto irá evitar ter de esvaziar o depósito da água durante um ciclo de secagem.

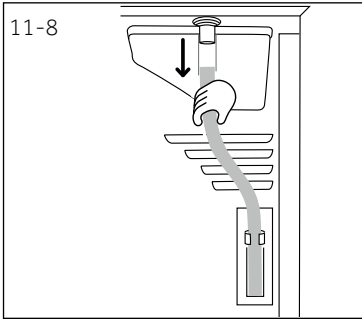

Ligar a mangueira de escoamento

1. Remover a mangueira preta da ligação na parte de trás do secador (Fig. 11-8).

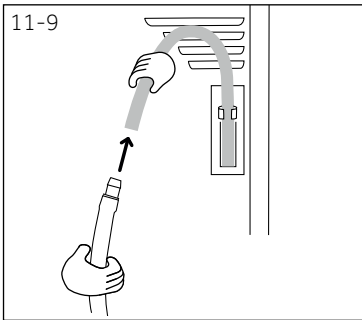

2. Desenrole a mangueira de esvaziamento (incluída com o seu secador) e ligue-a à mangueira preta (Fig. 11-9).

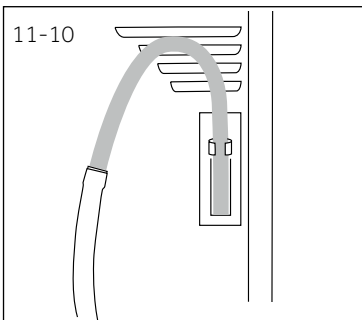

3. Colocar a outra extremidade da mangueira de esvaziamento numa torneira ou num tubo vertical (Fig. 11-10).

Ficha do produto (conf. UE 392/2012)

Marca Registrada	Haier			
Identificador do modelo	HD80-A2939 HD80-A2939S	HD90-A2939 HD90-A2939S	HD100-A2939 HD100-A2939S	HD90-A3939 HD90-A3939S
Capacidade nominal (kg)	8	9	10	9
Tipo de máquina de secar roupa	Condensador			
Classe de eficiência energética	A++			A+++
Consumo Anual Ponderado de Energia (AE _c em kWh/ano) ¹⁾	235	265	286	200
Máquina de secar roupa com ou sem automático	Com automático			
Consumo de energia do programa normal de algodão ³⁾ carga completa (kWh/ciclo)	1.88	2.10	2.40	1.58
Consumo de energia do programa normal de algodão ³⁾ carga parcial (kWh/ciclo)	1.02	1.20	1.29	0.89
Consumo de energia do modo desligado (W)	0.70	0.70	0.70	0.48
Consumo de energia do modo "left-on" (W)	0.75	0.75	0.75	0.62
Duração do „modo left-on“ (min) ²⁾	40			
Programa normal de secagem ³⁾	Algodão			
Tempo de programa ponderado do programa normal de secagem ³⁾ com carga total e parcial (min)	155	180	190	150
Tempo de programa ponderado do programa normal de algodão ³⁾ com carga total (min)	215	245	260	200
Tempo de programa ponderado do programa normal de algodão ³⁾ com carga parcial (min)	120	140	145	118
Classe de eficiência de condensação ⁴⁾	B			
Eficiência de condensação ponderada para o programa normal de algodão ⁵⁾ com carga total e parcial (%)	83	80.8	80.3	85
Eficiência de condensação média para o programa normal de algodão ⁵⁾ com carga total	81	80	80	85.5
Eficiência de condensação média para o programa normal de algodão ⁵⁾ com carga parcial	85	81.5	80.6	84.5
Nível de potência de som ponderada para o programa normal de algodão ³⁾ com carga total (dB)	65			
Encastrada ou instalação livre	Instalação livre/ integrada sob			

- 1) Baseado em 160 ciclos de secagem do programa normal de algodão com carga total e parcial e o consumo dos modos de baixa potência. O consumo atual de energia por ciclo depende de como o aparelho for usado.
- 2) No caso de existir um sistema de gestão de energia.
- 3) Este programa usado em carga total e parcial é o programa normal de secagem ao qual se referem as informações na etiqueta e na ficha. Este é o programa adequado para secar roupas de algodão molhado normal e é o programa mais eficiente em termos de consumo de energia para algodão.
- 4) Classe G é a menos eficiente e Classe A é a mais eficiente.

Dados adicionais

Fonte de alimentação (consultar a placa de características) - tensão / corrente / entrada	220-240 V~50 Hz/ 2.4A/ 550 W (A+++)/ 630W (A++)
Temperatura ambiente permissível	5°C a 35°C.
Gás fluorado com efeito de estufa	HFC-134a
Volume	0,26 kg (A++) 0,28 kg (A+++)
GWP	1430
Tonelada(s) de CO ₂ equivalente	0,4

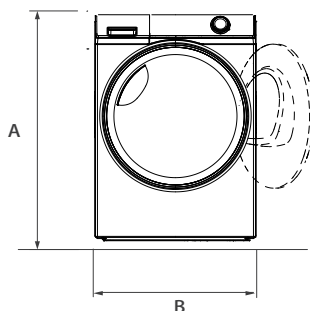

VISTA FRONTAL

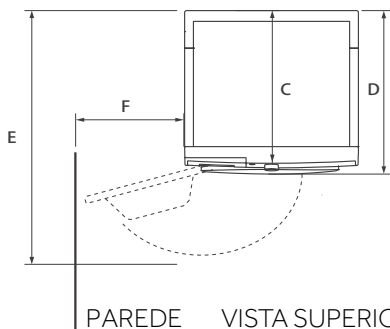

PAREDE VISTA SUPERIOR

Dimensões do produto	HD90/80
A: Altura global do produto em mm	850
B: Largura global do produto em mm	595
C: Profundidade global do produto em mm (Para o tamanho da placa principal de controlo) em mm	600
P: Profundidade global do produto em mm	665
E: Profundidade da abertura da porta em mm	1135
F: Folga mínima da porta para a parede adjacente em mm	250



Nota: Dimensões

A altura exata da sua máquina de lavar depende da altura que os pés são colocados a partir da base da máquina. O espaço onde vai instalar a sua máquina de lavar tem de ter para além das dimensões da mesma pelo menos 40 mm de largura e 20 mm de profundidade.

Recomendamos o nosso Serviço ao Cliente Haier e a utilização de peças de substituição originais.

Se tiver um problema com o seu aparelho, deve verificar primeiro a secção RESOLUÇÃO DE PROBLEMAS.

Se não conseguir encontrar uma solução lá, deve contactar

- ▶ o seu revendedor local ou
- ▶ A área de Reparação e Apoio em www.haier.com onde pode encontrar os números de telefone e as Perguntas Frequentes e onde pode ativar um pedido de assistência.

Para contactar o nosso Serviço, assegurar que tem os seguintes dados disponíveis.

A informação pode ser encontrada na placa de características.

Modelo _____ N° de série _____

Verificar também o Cartão de Garantia fornecido com o produto em caso de garantia.

Para pedidos gerais de negócios abaixo indicamos os nossos endereços na Europa:

Endereços europeus da Haier			
País*	Endereço postal	País*	Endereço postal
Itália	Haier Europe Trading SRL Via De Cristoforis, 12 21100 Verese ITÁLIA	França	Haier France SAS 53 Boulevard Ornano – Pleyad 3 93200 Saint Denis FRANÇA
Espanha Portugal	Haier Iberia SL Pg. Garcia Faria, 49-51 08019 Barcelona ESPAÑA	Bélgica - FR Bélgica - PB Países Baixos Luxemburgo	Haier Benelux SA Anderlecht Route de Lennik 451 BÉLGICA
Alemanha Áustria	Haier Deutschland GmbH Konrad-Zuse-Platz 6 81829 München ALEMANHA	Polónia República Checa Hungria Grécia Roménia Rússia	Haier Poland Sp. zo.o. Al. Jerozolimskie 181B 02-222 Varsóvia POLÓNIA
Reino Unido	Haier Appliances UK Co.Ltd. 302 Bridgewater Place Birchwood Park Warrington *Para mais informação deve consultar www.haier.com WA3 6x	República Checa e Eslováquia	Haier Europe ČR s.r.o. Sokolovsk á 651/136a, 186 00 Praha 8 Karlín República Checa

*Para mais informação deve consultar www.haier.com

HD80-A2939/HD80-A2939S/HD90-A2939/HD90-A2939S/HD100-A2939/HD100-A2939S/HD90-A3939/HD90-A3939S

Haier





Návod na použitie
Sušička s tepelným čerpadlom

HD80-A2939

HD80-A2939S

HD90-A2939

HD90-A2939S

HD100-A2939

HD100-A2939S

HD90-A3939

HD90-A3939S

SK

Haier

Ďakujeme Vám, že ste si zvolili spotrebič Haier.

Pred použitím spotrebiča si prosím starostlivo prečítajte tento návod. V návode nájdete dôležité informácie, vďaka ktorým budete svoj spotrebič využívať naplno, zaistíte bezpečnú a správnu inštaláciu, použitie a údržbu.

Uchovávajte tento návod na vhodnom mieste, aby ste ho mali vždy po ruke a mohli tak spotrebič používať bezpečne a správne.

Pokiaľ spotrebič predáte, darujete alebo necháte v dome/byte napr. po sťahovaní, zaistite odovzdanie návodu, aby sa nový majiteľ spotrebiča mohol oboznámiť s pokynmi na jeho bezpečné používanie.

Popis



Upozornenie! - Dôležité bezpečnostné informácie



Všeobecné informácie a tipy



Informácie o ochrane životného prostredia

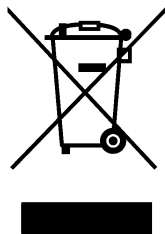

Likvidácia

Pomôžte chrániť životné prostredie a ľudské zdravie. Obal spotrebiča vyhodte do príslušného kontajneru, aby mohol byť recyklovaný. Pomôžte recyklovať odpad z elektrických a elektronických prístrojov. Nevyhadzujte prístroje označené týmto symbolom do bežného odpadu z domácnosti. Vráťte výrobok do miestneho zariadenia na recykláciu alebo sa obráťte na svoj mestský úrad.



UPOZORNENIE!

Nebezpečenstvo zranenia alebo udusenía!

Odpojte spotrebič od elektrickej siete. Odrežte kábel pre pripojenie do elektrickej siete a zlikvidujte ho. Aby nedošlo k zatvoreniu detí alebo domácich maznáčikov do spotrebiča, odstráňte západku dverí.



UPOZORNENIE!

Spotrebič nesmie byť napájaný prostredníctvom externého spínacieho zariadenia, ako je napríklad časovač. Nepoužívajte predlžovací kábel, zásuvky adaptéra, alebo multizásuvkové prípojné miesta. Nedodržanie týchto pokynov môže viesť k úrazu elektrickým prúdom alebo aj smrti.

1- Bezpečnostné informácie	4
2- Zamýšľané použitie	7
3- Opis výrobku	8
4- Ovládací panel	9
5- Programy.....	12
6- Spotreba	13
7-Návrhy a tipy.....	14
8- Denné používanie	16
9- Starostlivosti a čistenie	20
10- Riešenie problémov.....	22
11- Inštalácia.....	24
12- Technické údaje	27
13-Zákaznícky servis.....	29



UPOZORNENIE!

Pred prvým použitím

- ▶ Skontrolujte, či nedošlo k poškodeniu spotrebiča počas prepravy.
- ▶ Odstráňte všetky obaly a držte mimo dosahu detí.
- ▶ S prístrojom manipulujte vždy minimálne vo dvojici, pretože je ťažký.

Denné používanie

- ▶ Tento spotrebič môžu používať deti vo veku od 8 rokov a osoby s obmedzenými fyzickými, zmyslovými alebo duševnými schopnosťami, alebo nedostatkom skúseností a znalostí, iba vtedy pokiaľ sú pod dohľadom alebo im boli dané inštrukcie týkajúce sa použitia prístroja osobou zodpovednou za ich bezpečnosť.
- ▶ Deti do 3 rokov udržiavajte v bezpečnej vzdialenosti od prístroja, pokiaľ nie sú pod neustálym dohľadom.
- ▶ Deti sa so spotrebičom nesmú hrať.
- ▶ Uistite sa, že miestnosť je suchá a dobre vetraná. Teplota okolia musí byť medzi 5°C a 35°C.
- ▶ Nezakrývajte vetracie otvory v základni kobercom alebo podobnými predmetmi.
- ▶ Oblasť okolo bubnovej sušičky udržiavajte bez prachu a nečistôt.
- ▶ Pred použitím spotrebiča skontrolujte, že je vo vnútri iba bielizeň a ne-nachádzajú sa tam domáce zvieratá ani deti.
- ▶ Sieťovej zástrčky sa dotýkajte iba suchými rukami a nedotýkajte sa spotrebiča ani ho nepoužívajte, ak ste bosý alebo máte mokré alebo vlhké ruky alebo nohy.
- ▶ V sušičke nesusťte nevyprané predmety.
- ▶ Dbajte na to, aby ste sušičku nezatažovali viac, ako je nominálne zaťaženie.
- ▶ Z vreciek vyberte všetky predmety, napríklad zapalovače a zápalky.
- ▶ Aviváž alebo podobné produkty používajte v súlade s inštrukciami na obale výrobcu.
- ▶ V tesnej blízkosti spotrebiča nepoužívajte ani neskladujte horľavé spreje ani horľavé plyny.
- ▶ Na spotrebič nekladte ťažké predmety ani zdroje tepla alebo vlhkosti.
- ▶ Pri odpájaní spotrebiča od el. napájania ťahajte za zástrčku, nie za kábel.
- ▶ Počas prevádzky sa nedotýkajte zadnej steny a bubna - sú horúce.

**UPOZORNENIE!****Denné používanie**

- ▶ V spotrebiči nesusťte nasledujúce predmety:
 - ▶ Položky, ktoré sa neperú.
 - ▶ Predmety, ktoré boli kontaminované horľavými látkami, ako je kuchynský olej, acetón, alkohol, benzín, petrolej, odstraňovače škvŕn, terpentín, vosky, odstraňovače voskov alebo iné chemikálie. Výpary môžu spôsobiť požiar alebo výbuch. Tieto predmety sa pred sušením v spotrebiči musia vždy najskôr vyprať ručne v horúcej vode s väčším množstvom čistiaceho prostriedku a potom sa musia nechať vysušiť na čerstvom vzduchu.
 - ▶ Predmety, ktoré obsahujú čalúnenie alebo vypchávkvy (napr. vankúše, bundy), pretože filtre sa môžu dostať von s rizikom vznietenia.
 - ▶ Predmety ako penová guma (latexová pena), sprchovacie čiapky, nepremokavé textílie, predmety s gumovou podložkou a oblečenie alebo vankúše. Vankúše s penovými gumovými podložkami sa nesmú sušiť v sušičke.
- ▶ Nepite kondenzovanú vodu.
- ▶ Nepoužívajte spotrebič bez vloženého filtra na vlákna alebo filtra kondenzátora, alebo s poškodeným filtrom.
- ▶ Všimnite si, že posledná časť cyklu sušenia prebieha bez zahrievania (cyklus ochladzovania), aby sa zabezpečilo, že prádlo zostane pri teplote, ktorá ho nepoškodí.
- ▶ Nenechávajte spotrebič dlhšiu dobu bez dozoru. Ak plánujete dlhú neprítomnosť, cyklus sušenia sa musí prerušiť vypnutím zariadenia a jeho odpojením od siete.
- ▶ Nevypínajte spotrebič s výnimkou toho, kedy je dokončený cyklus sušenia. Po skončení cyklu bielizeň čo najskôr vyberte, aby sa uvoľnili zvyšková teplota a vlhkosť.
- ▶ Po každom programe sušenia vypnite spotrebič, aby ste šetrili elektrinu a zaistili bezpečnosť.

Údržba/čistenie

- ▶ Zaistite, aby pri vykonávaní čistenia a údržby boli deti pod dozorom.
- ▶ Pred vykonávaním akejkoľvek bežnej údržby spotrebič odpojte od elektrickej siete.



UPOZORNENIE!

Údržba/čistenie

- ▶ Po každom programe vyčistite filter na vlákna a filter kondenzátora (pozrite STAROSTLIVOSŤ A ČISTENIE).
- ▶ Nepoužívajte pri čistení kropiace ani parné prístroje.
- ▶ Na čistenie spotrebiča nepoužívajte priemyselné chemikálie.
- ▶ Poškodený sieťový kábel musí vymeniť výrobca, autorizovaný servis alebo podobne kvalifikovaná osoba, aby sa zabránilo možným rizikám.
- ▶ Neopravujte spotrebič svojpomocne. V prípade nutnosti opravy spotrebiča kontaktujte náš zákaznícky servis alebo priamo autorizovaný servis.

Inštalácia

- ▶ Zabezpečte umiestnenie, ktoré umožňuje úplné otvorenie dverí. Neinštalujte sušičku za uzamykateľné dvere, posuvné dvere alebo dvere so závesmi oproti dverám sušičky, pretože by sa tým obmedzilo úplné otvorenie dverí bubnovej sušičky.
- ▶ Nainštalujte spotrebič na dobre vetrané a suché miesto.
- ▶ Spotrebič nikdy neumiestňujte vonku na vlhké miesto alebo do priestoru, ktorý môže byť náchylný na únik vody, napríklad pod alebo v blízkosti umývadla. V prípade zatopenia spotrebič vyťahnite z elektrickej siete a zariadenie nechajte prirodzene vyschnúť.
- ▶ Zariadenie inštalujte alebo používajte iba tam, kde je teplota vyššia ako 5°C.
- ▶ Prístroj neumiestňujte priamo na koberec alebo blízko steny alebo nábytku.
- ▶ Nevystavujte spotrebič mrazu, teplu alebo priamemu slnečnému svetlu alebo v blízkosti tepelných zdrojov (napr. sporáky, radiátory).
- ▶ Uistite sa, že elektrické údaje na výkonnostnom štítku súhlasia so sieťovým napájaním. Ak tomu tak nie je, obráťte sa na elektrikára.
- ▶ Nepoužívajte adaptér s viacerými zásuvkami a predlžovacími káblami.
- ▶ Skontrolujte, či nedošlo k poškodeniu elektrického kábla a zástrčky. Ak je poškodená, musí ho vymeniť elektrikár.
- ▶ Použite samostatnú zásuvku pre uzemnenie napájania, ktorá je ľahko prístupná aj po inštalácii. Spotrebič musí byť uzemnený.
- ▶ Len pre Spojené kráľovstvo: Napájací kábel spotrebiča je vybavený 3-žilovou (uzemnenou) zástrčkou, ktorá je vhodná do štandardnej 3-žilovej (uzemnenej) zásuvky. Nikdy neodstraňujte ani nedemontujte tretí kolík (uzemnenie). Po inštalácii spotrebiča by zásuvka mala zostať prístupná.

Účel použitia

Tento spotrebič je určený na sušenie oblečenia, ktoré bolo vypraté vo vodnom roztoku a na výrobnom štítku je označené ako vhodné na sušenie v bubne.

Je určená výhradne pre domáce použitie vo vnútri domu. Nie je určená na komerčné alebo priemyselné využitie. Nie je dovolené prístroj akokoľvek meniť alebo upravovať. Nedovolené zaobchádzanie môže spôsobiť nebezpečenstvo a stratu všetkých nárokov na záruku a zodpovednosť.

Normy a smernice



Tento výrobok vyhovuje požiadavkám všetkých príslušných smerníc ES vrátane súvisiacich harmonizovaných noriem, ktoré sú nutné pre to, aby výrobok mohol niesť označenie CE.



Poznámka

Spotrebič obsahuje fluórový skleníkový plyn HFC-134a (GWP:1430). Tento plyn je hermeticky utesnený.



Použitie zodpovedné voči životnému prostrediu

- ▶ **Dôkladná odvodnenie:** Bielizeň odstreďte maximálnou rýchlosťou odstreďovania.
- ▶ **Maximálne zaťaženie:** Používajte maximálne množstvo náplne podľa tabuľky programov, sušičku však nepreťažujte. Aby ste využili maximálne zaťaženie, bielizeň, ktorá by sa mala sušiť ako „PRIPRAVENÉ NA ULOŽENIE“, sa dá najskôr ľahko ľahko vysušiť pomocou „PRIPRAVENÉ NA ŽEHLENIE“. Po skončení programu vyberte bielizeň, ktorá sa bude žehliť, a zvyšné prádlo vysušte až do konca.
- ▶ **Uvoľnite bielizeň:** Bielizeň pred vložením do sušičky vytraste.
- ▶ **Vyvarujte sa nadmernému sušeniu:** Malo by sa zabrániť nadmernému sušeniu. Vyberte správny program a príslušnú úroveň suchosti.
- ▶ **Aviváž nie je potrebná:** Na pranie nepoužívajte aviváž, pretože bielizeň sa v sušičke stane nadýchanou a mäkkou.
- ▶ **Čistenie filtra na vlákna:** Po každom cykle vyčistite filtre na vlákna.
- ▶ **Vetranie:** Skontrolujte, či je spotrebič správne odvetraný (pozri INŠTALÁCIA).
- ▶ **Opätovné použitie kondenzovanej vody:** Nahromadená kondenzovaná voda sa môže použiť do napařovacej žehličky. Najskôr by sa mal preliať cez jemné sito alebo kávovy filtračný papier. Najmenšie časti sa zachytia vo filtrí.

i Poznámka:

Z dôvodu technických zmien a rôznych modelov sa ilustrácie v nasledujúcich kapitolách môžu líšiť od vášho modelu.

3.1 Obrázok spotrebiča

Predná strana (Obr. 3-1).

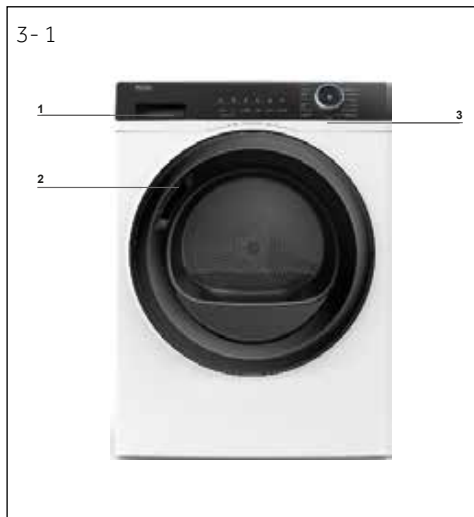

- 1 Nádrž na vodu
- 2 Dvere bubnovej sušičky
- 3 Ovládací panel

Zadná strana (Obr. 3-2).



- 4 Napájací kábel
- 5 Zadná doska
- 6 Odtok
- 7 Nastavitelné nožičky

3.2 Príslušenstvo

Skontrolujte príslušenstvo a textovú dokumentáciu podľa tohto zoznamu (Obr.: 3-3):



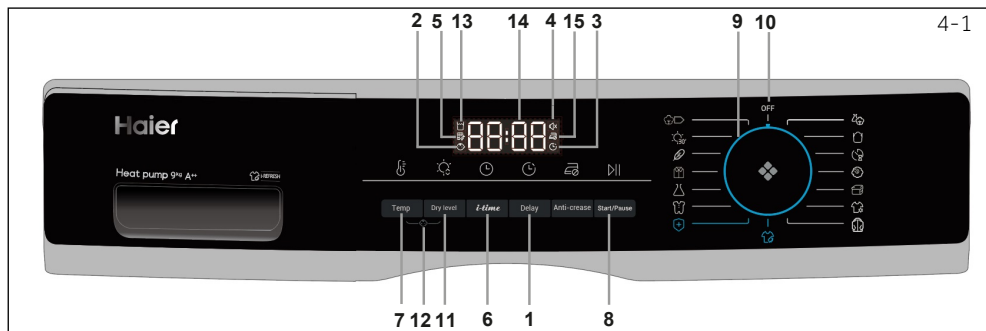

- | | | |
|-----------------------------|-------------------------------|----------------------------------|
| 1 Tlačidlo Oneskorenie | 7 Tlačidlo Teplota | 12 Tlačidlo detskej poistky |
| 2 Indikátor detskej poistky | 8 Tlačidlo Štart/Pauza | 13 Kontrolka vyprázdnenia nádrže |
| 3 Kontrolka oneskorenia | 9 Tlačidlo ovládania programu | 14 Displej |
| 4 Kontrolka bzučiaka | 10 Tlačidlo Zapnutia | 15 Indikátor proti pokrčeniu |
| 5 Kontrolka čistenia filtra | 11 Tlačidlo Úroveň suchosti | |
| 6 Tlačidlo Čas | | |

4.1 Tlačidlo Oneskorenie

Funkcia odloženého štartu, stlačením tlačidla nastavíte čas (od 0 do 12 hodín). Pri aktivácii sa rozsvieti ikona kontrolka (obr. 4-2).

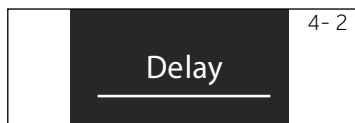

Poznámka

Nastavte túto funkciu po dokončení všetkých možností, inak po otočení gombíka alebo stlačení tlačidla sa funkcia automaticky zruší.

4.2 Kontrolka detskej poistky

Detský zámok je navrhnutý tak, aby zabránil deťom v zme ne nastavenia programu. Ak chcete aktivovať túto funkciu, po spustení cyklu stlačte súčasne na 3 sekundy tlačidlo Dry level a Temp. (obr. 4-3), kým sa nerozsvieti ikona indikátora. Pre deaktiváciu znova stlačte 2 tlačidlá na 3 sekundy.

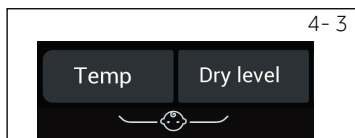

Poznámka

Po ukončení cyklu alebo prerušení napájania sa funkcia automaticky nezruší.

4.3 Indikátor oneskorenia

Rozsvieti sa, keď zvolíte program Delay (Oneskorenie) (Obr. 4-4), Rozsvieti sa.



4.4 Kontrolka bzučiaku

Bzučiak je navrhnutý tak, aby používateľov upozornil zvukom podobným pípnutiu. V predvolenom nastavení je deaktivovaný. Ak chcete aktivovať funkciu bzučiaka, stlačte súčasne tlačidlá Oneskorenie a i-time na 3 sekundy alebo kým neuslyšíte zvukový signál. Pre deaktiváciu znova stlačte tie isté 2 tlačidlá na 3 sekundy.



4-6



4.5 Kontrolka Čistenia filtra

Tento ukazovateľ má používateľom pripomenúť, aby pred použitím vyčistili filter. Keď sa rozsvieti táto ikona (pozri obr. 4-6), používateľa by mali pred použitím vyčistiť filter. Postup čistenia nájdete v časti Čistenie filtra na vlákna alebo Čistenie filtra kondenzátora v tejto príručke.



Poznámka

Po každom cykle bude blikať kontrolka, ktorá pripomenie čistenie filtrov.

4-7

4.6 Tlačidlo i-time

Táto funkcia je navrhnutá tak, aby používateľom umožnila nastaviť trvanie cyklu podľa osobných potrieb. Túto funkciu môžu používatelia používať na nastavenie času len v rámci programov Časovač a i-Refresh. Toto tlačidlo možno použiť aj na nastavenie času v rámci funkcie Oneskorenie.

4-8

4.7 Tlačidlo Teplota

Toto tlačidlo slúži na nastavenie teploty sušenia podľa osobných potrieb alebo požiadaviek. K dispozícii sú 4 úrovne a zodpovedajúce zobrazenie je uvedené nižšie:

- ┌ - ┐ Vysoká teplota.
- ┌ - ┐ Stredná teplota.
- ┌ - ┐ Nízka teplota.
- ┌ □ □ ┐ Chladný vzduch.

4-9



4.8 Tlačidlo "Štart/Pauza"

Stlačením tlačidla Štart/Pauza (Obr. 4-9) spustíte cyklus sušenia. Opätovným stlačením tlačidla prerušíte cyklus sušenia – kontrolka bliká. Pokračujte opätovným stlačením tlačidla.

4-10

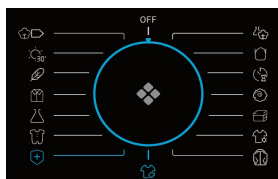

4.9 Tlačidlo ovládania programu

Otočením gombíka vyberte jeden z 15 programov (OFF nie je súčasťou) (obr. 4-10). Ďalšie informácie nájdete v časti Programové režimy v príručke.

4-11



4.10 Tlačidlo Napájania

Otočením gombíka do ľubovolnej polohy (okrem OFF) spustíte stroj. Otočením gombíka do polohy OFF stroj vypnete (obr. 4-11).

4.11 Tlačidlo Úroveň suchosti

Stlačením tlačidla (Obr. 4-12) nastavíte konečný obsah vlhkosti bielizne na konci cyklu.

Displej je zobrazený nižšie:

-  Pripravené na uloženie
-  Pripravené na nosenie
-  Pripravené na žehlenie

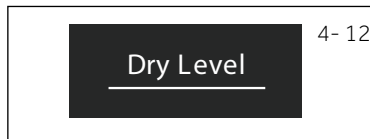

4.12 Tlačidlo detskej poistky

Pre aktiváciu funkcie Detskej zámky po spustení cyklu, stlačte na 3 sekundy 2 tlačidlá (Obr. 4-13), kým sa nerozsvieti ikona indikátora. Pre deaktiváciu znova stlačte 2 tlačidlá na 3 sekundy.

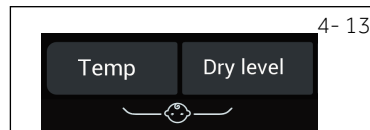

4.13 Kontrolka vyprázdenia nádrže

Táto kontrolka má používateľom pripomenúť, že je potrebné vyprázdniť nádržku na vodu (obr. 4-14). Dôležité: Zásobník na vodu vyprázdniť po každom použití. Pozri časť Vyprázdnenie nádrže na vodu v príručke.



4.14. Displej

Na displeji sa zobrazuje zostávajúci čas, čas oneskorenia a ďalšie súvisiace informácie (Obr. 4-15).

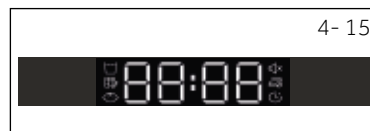

Poznámka

Zostávajúci čas je predvolená hodnota, tento čas sa prepočíta v závislosti od ďalších nastavení programu a obsahu vlhkosti v bielizni.

4.15 Kontrolka proti pokrčeniu

Funkcia proti pokrčeniu je navrhnutá tak, aby pomáhala odstraňovať pokrčenie oblečenia. Bubon sa po skončení cyklu sušenia bude otáčať, aby sa oblečenie natiahlo, takže sa nemusíte obávať, že zabudnete oblečenie vybrať. Funkcia proti pokrčeniu je predvolené deaktivovaná (Obr. 4-16). Po vybere programu sa rozsvieti ikona, keď sa cyklus sušenia skončí, bubon sa bude otáčať ďalších 1-12 hodín so studeným vetrom. Používatelia ho môžu kedykoľvek zastaviť otvorením dvierok alebo vypnutím zariadenia.



Program	Predvo- lený stupeň sušenia	Prádlo	Max. náplň v kg			Pred- volená doba	Teplota
			8	9	10		
 Bavlna^{*)}	Pripravené na nosenie	Pre bavlnené oblečenie alebo kabáty	8	9	10	2:30	60-65°C
 Mix	Pripravené na uloženie	V prípade zmiešaného suchého prádla s viac ako jednou tkaninou	5	6	6,6	2:30	60-65°C
 Syntetické látky	Pripravené na nosenie	Pre syntetické materiály	4	4,5	5	1:30	50-55°C
 Expres 30'	/	Pevné 30-minútové sušenie	0,5	0,5	0,5	0:30	50-55°C
 Časovač	/	Pre zmiešané tkaniny a používatelia si môžu sami určit dobu sušenia	-	-	-	0:40	50-55°C
 Jemná bielizeň	Pripravené na nosenie	Na jemné tkaniny, ako je hodváb, spodná bielizeň atď.	2	2	2	1:00	50-55°C
 Dojčenské oblečenie	Pripravené na uloženie	Na detské oblečenie a spodnú bielizeň, ktoré je potrebné sterilizovať pri vysokej teplote	3	4	4,4	1:20	60-65°C
 Vlna	/	Pre oblečenie z vlny	3	3	3	0:30	50-55°C
 Zohriatie	/	Rýchly cyklus sušenia na odvlhčenie oblečenia a aby bolo teplé a pohodlné na nosenie	4	5	5,5	0:30	50-55°C
 Periny	/	Pre oblečenie s perovou výplňou	1	1	1	1:30	60-65°C
 Šport	Pripravené na nosenie	Na športové oblečenie	4	4,5	5	1:30	60-65°C
 i-Refresh^{**)}	/	Pevný 30-minútový cyklus sušenia na opätovné osvieženie oblečenia a sterilizáciu	-	-	-	0:30	50-55°C
 Objemný	Pripravené na uloženie	Na ťažké a veľké predmety, ako sú posteľné plachty alebo uteráky atď.	4	4,5	5	2:00	60-65°C
 Košele	Pripravené na nosenie	Špeciálne pre Trička s predvoleným nastavením proti pokrčeniu na 1 hodinu	4	4,5	5	0:40	60-65°C
 Hygienické	Pripravené na uloženie	Pre tkaniny, ako je bavlna, zmes, šport a podobne. Tkaniny ako vlna, hodváb, košele, periny sa neodporúčajú	-	-	-	3:30	60-65°C

^{*)} EN 61121 nastavenie skúšobného programu odporúčame, aby ste pri sušení plnej náplne pomocou programu **Bavlna** kondenzovanú vodu vypúšťali externe cez odtokovú hadicu. Tým sa zabráni vyprázdneniu nádrčky na vodu počas programu.

^{**)} I-Refresh je patentovaná funkcia spoločnosti Haier, ktorej cieľom je odstrániť zápach a pokrčenie, odstrániť baktérie a roztoče, ako aj osviežiť oblečenie v krátkom čase. Otáčaním a pretrepávaním sa vietor dostane do čerstvého a pružného oblečenia, dokonca aj ojemné oblečenie a nevypraté tkaniny sa dá dobre postarať. Táto funkcia je nastavená ako 30-minútový pevný cyklus sušenia.

Technológia tepelného čerpadla

Kondenzačná sušička s výmenníkom tepla je vynikajúca z hľadiska efektívnej spotreby energie. Sú to smerné hodnoty stanovené za štandardných podmienok. Hodnoty sa môžu líšiť od uvedených v závislosti od prepätia a podpätia, typu tkaniny, zloženia sušenej bielizne, zvyškovej vlhkosti a skutočného zaťaženia.

Program Bavlna / lan (10kg A++)	Rýchlosť odstreďovania v ot./min	Zvyšková vlhkosť v %	Čas v h:min	Energia spotreba v kWh
Pripravené na uloženie 	1000	pribl. 60	4:40	2,34
Pripravené na nosenie 	1000	pribl. 60	4:29	1,98
Pripravené na žehlenie 	1000	pribl. 60	3:18	1,62



Použitie zodpovedné voči životnému prostrediu

- ▶ Než ju vložíte do sušičky, bielizeň odstreďte čo najsuchšie, ako je to len možné.
- ▶ Zabráňte preťaženiu bubnovej sušičky.
- ▶ Bielizeň pred vložením do bubnovej sušičky pretrepte.
- ▶ Vyberte správny program sušenia. Uistite sa, že bielizeň nie je sušená dlhšie, ako je potrebné.
- ▶ Používajte bubnovú sušičku s vyčistenými filtermi.

7.1 Škrobená bielizeň

Škrobená bielizeň zanecháva v bubne škrob a nie je vhodná do sušičky.

7.2 Zmäkčovadlo

Na pranie nepoužívajte zmäkčovadlo, pretože bielizeň sa v sušičke stane mäkkou a nadýchanou.

7.3 Mäkké utierky

Použitie „mäkkých handričiek na starostlivosť“ môže viesť k zanechaniu povlaku na filtroch na vlákna. To môže spôsobiť zablokovanie filtrov. V takých prípadoch odporúčame zdržať sa pridávania mäkkých handričiek na starostlivosť alebo zvoliť inú značku. V každom prípade dodržujte pokyny výrobcu.

7.4 Malé množstvo náplne

Pri množstve menšom ako 1,0 kg by sa mal zvoliť program „Časovač“, pretože automatické snímanie úrovne suchosti sa nedá presne zachytiť.

7.5 Otvorené dvere

Dvere by sa v období nepoužívania spotrebiča mali ponechať pootvorené, aby tesnenie dverí zostalo funkčné.

7.6 Servisná klapka

Zaistite, aby bola servisná klapka počas prevádzky vždy zatvorená.

7.7 Ochrana proti pokrčeniu

Ak na konci programu nevyberiete bielizeň, bubon sa z času na čas pohne, aby sa zabránilo pokrčeniu. Fáza ochrany proti pokrčeniu je cca. 60 minút.

7.8 Bielizeň, ktorá sa bude žehliť

by mali byť vysušené s úrovňou READY až IRON. To uľahčuje žehlenie rukou alebo pomocou stroja.

7.9 Zostávajúci čas

Trvanie programu je ovplyvnené nasledujúcimi faktormi: druh tkaniny, množstvo náplne, absorpčná kapacita, požadovaná úroveň suchosti, ako aj rýchlosť odstreďovania práčky. Tieto faktory registruje elektronika počas programu a zostávajúci čas sa podľa toho upraví.

7.10 Extra veľké kusy

majú tendenciu sa zvinúť. Ak sa preto nedosiahla požadovaná úroveň suchosti, bielizeň uvoľnite a znovu vysušte pomocou časového programu (ČASOVÁČ).

7.11 Zvlášť jemné tkaniny

Textílie, ktoré sa môžu ľahko zmrštiť alebo stratiť tvar, ako napr. hodvábné pančuchy, spodná bielizeň atď., by sa nemali vkladať do sušičky. Jemné odevy vložte do vrečka na bielizeň a zabráňte ich presušeniu.

7.12 Džersej a pletené výrobky

sušte v programe PRIPRAVENÉ NA ŽEHLENIE, aby sa predišlo ich zmršteniu. Malo by sa vykonať následné roztiahnutie alebo natiahnutie do príslušného tvaru.

7.13 Akustficky signál

Zaznie zvukový signál:

- ▶ keď je nádrž na vodu plná
- ▶ v prípade porúch

Akustický signál je možné zvoliť aj v nasledujúcich prípadoch:

- ▶ na konci programu
- ▶ pri stlačení tlačidla
- ▶ pri otočení voliča programov

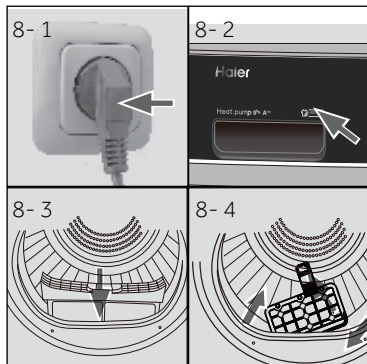

8.1 Príprava spotrebiča

1. Pripojte spotrebič k napájaciemu zdroju (220V až 240V~/50Hz) (obr. 8-1). Prečítajte si tiež časť INŠTALÁCIA.
2. Uistite sa, že:
 - ▶ nádrž na vodu je prázdna a správne nainštalovaná. (Obr. 8.-2).
 - ▶ filter na vlákna je čistý a správne nainštalovaný. (Obr. 8.-3).
 - ▶ filter kondenzátora je čistý a správne nainštalovaný (obr. 8-4).

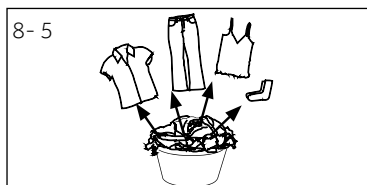

8.2 Príprava bielizne

- ▶ Oblečenie rozdeľte podľa látky (bavlna, syntetika, vlna atď.). Používajte iba bielizeň, ktorá bola odstredená.
- ▶ Vyprázdňte vrecká od všetkých ostrých alebo horľavých predmetov, ako sú kľúče, zapalovače a zápalky. Odstráňte tvrdšie dekoratívne časti, ako sú napr. brošne.
- ▶ Zatvorte zipsy a háčiky, uistite sa, že gombíky sú pevne prišité a malé predmety, ako sú ponožky, podprsenky atď., vložte do vrecka na pranie.
- ▶ veľké kusy látky, ako sú napríklad prestierané plachty, obrusy a pod. rozložte.
- ▶ Postupujte podľa pokynov na štítku bielizne a sušte iba tie odevy, ktoré možno sušiť v sušičke.



Tipy:

- ▶ Oddelte biele oblečenie od farebného.
- ▶ Rozložte veľké kusy bielizne, ako sú prestieradlá, obrusy a pod.
- ▶ Postelňa bielizeň a obliečky na vankúše by mali byť zapnuté na gombíky, aby sa v nich nezhromažďovali malé časti.
- ▶ Zatvorte zipsy a háčiky a uvoľnite pásy bez spojených kovových častí, šnúrky zástery atď.
- ▶ Drobné predmety, ako sú ponožky, opasky, podprsenky atď., vložte do vrecka na pranie.
- ▶ Uistite sa, že všetky gombíky sú pevne prišité.
- ▶ Pred vložením prišite alebo odstráňte uvoľnené kovové časti odevov, ako napr. kovové gombíky, mašličky na podprsenke. V opačnom prípade môžu také súčasti spôsobiť hluk a poškodiť bubon.
- ▶ Bielizeň, ktorá sa ľahko udržiava, nepresušajte. Riziko pokrčenia. Nakoniec ju nechajte vyschnúť na vzduchu.
- ▶ Pletené odevy (napr. tričká, spodná bielizeň) sa niekedy počas sušenia zbehnú. Používajte iba úroveň suchosti PRIPRAVENÉ NA ŽEHLENIE a následne natiahnite odev do príslušného tvaru.
- ▶ Pre predušené viacvrstvé odevy alebo pre konečné sušenie vyberte časový program (ČASOVAČ).

Načítať referenciu

Prestieradlá (jednoduché)	Bavlna	Približne 800 g
Zmiešaní textilné odevy	/	Približne 800 g
Bundy	Bavlna	Približne 800 g
Džíny	/	Približne 800 g
Kombinézy	Bavlna	Približne 950 g
Pyžamá	/	Približne 200 g
Košele	/	Približne 300 g
Ponožky	Zmiešané textílie	Približne 50 g
Tričká	Bavlna	Približne 300 g
Spodná bielizeň	Zmiešané textílie	Približne 70 g

8.3 Vloženie prádla do spotrebiča

- ▶ Uvoľnite a vložte roztriedenú bielizeň.
- ▶ Spotrebič nepreťažujte.
- ▶ Dvierka dôkladne zatvorte. Uistite sa, že nie je privretá žiadna bielizeň.

8.4 Vyberanie a pridávanie bielizne

Ak chcete vybrať alebo pridať bielizeň, program je možné kedykoľvek prerušiť:

- ▶ Otvorte dvere. Cyklus sa preruší.
Pri vyberaní alebo pridávaní bielizne buďte opatrní! Interiér bubna alebo samotná bielizeň môže byť horúca, preto hrozí popálenie.
- ▶ Ak chcete pokračovať v programe, po zatvorení dvierok stlačte tlačidlo „Štart/Pauza“.

**VÝSTRAHA!**

Netextilné, ako aj malé, voľné alebo ostré hrany môžu spôsobiť poruchy spotrebiča a poškodenie odevov.

**UPOZORNENIE!**

Nikdy nevypínajte sušičku pred ukončením cyklu sušenia, pokiaľ všetky kusy oblečenia rýchlo nevyberiete a nerozprestriete, aby sa z nich mohlo uvoľniť teplo.

8.5 Plnenie sušičky

1. Bielizeň vložte rovnomerne do bubna a sušičku nepreťažujte.
2. Otočením gombíka do ľubovoľnej polohy (okrem OFF) spustíte stroj (Obr. 8-7).



8-7

Poznámka

Zmäčkovadlá textilíí alebo podobné výrobky používajte podľa pokynov výrobcu.

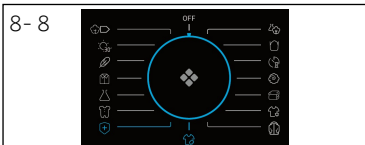

8.6 Nastavenie a spustenie programu

1. Otočením gombíka vyberte jeden z 15 programov (OFF nie je súčasťou) (Obr. 8-8) a zobrazia sa jeho predvolené nastavenia.
2. Nastavte funkcie ako teplota, suchosť, oneskorenie. Potom stlačte tlačidlo Štart / Pauza (Obr. 8-9) pre spustenie cyklu sušenia.

8.7 Ukončenie cyklu sušenia

Po dokončení cyklu sušenia sa sušička automaticky zastaví. Na displeji sa zobrazí END (KONIEC) asi 5S. Otvorte dverka sušičky a vyberte oblečenie. Ak sa oblečenie nevyberie, automaticky sa spustí funkcia bez pokrčenia a na displeji sa zobrazí  (Táto funkcia je dostupná len pre niektoré programy).

1. Otočením gombíka do polohy OFF stroj vypnete (obr. 8-10).
2. Odpojte bubnovú sušičku od elektrickej zásuvky (Obr. 8-11).

3. Po každom cykle sušenia vyprázdňte nádrž na vodu (Obr. 8-12).

4. Po každom cykle sušenia vyčistite filtre na vlákna (Obr. 8-13).

5. Filter kondenzátora vyčistite po každom cykle sušenia (Obr. 8-14).

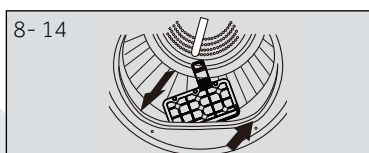
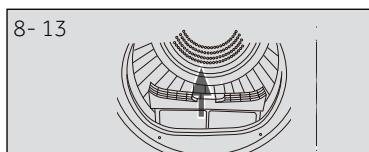

Tabuľka starostlivosti

Pranie		
 Možnosť prania až do 95°C bežný proces	 Možnosť prania až do 60°C bežný proces	 Možnosť prania až do 60°C jemný proces
 Možnosť prania až do 40°C bežný proces	 Možnosť prania až do 40°C jemný proces	 Možnosť prania až do 40°C veľmi jemný proces
 Možnosť prania až do 30°C bežný proces	 Možnosť prania až do 30°C jemný proces	 Možnosť prania až do 30°C veľmi jemný proces
 Ručné pranie max. 40°C	 Neprať	
Bielenie		
 Je povolené akékoľvek bielenie	 Len kyslík/ bez chlóru	 Nebieliť
Sušenie		
 Sušenie v bubnovej sušičke je možné pri normálnej teplote	 Sušenie v bubnovej sušičke je možné pri nižšej teplote	 Nesušiť v bubnovej sušičke
 Sušenie na šnúre	 Sušenie na plocho	
Žehlenie		
 Žehlite pri maximálnej teplote až do 200 °C	 Žehlite pri strednej teplote až do 150 °C	 Žehlite pri nízkej teplote až do 110 °C; bez pary (žehlenie parou môže spôsobiť nezvratné poškodenie)
 Nežehliť		

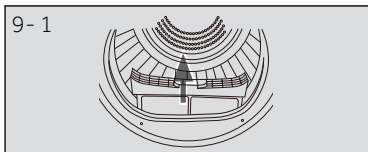

9.1 Čistenie filtra na vlákna

Po každom cykle sušenia vyčistite filtre na vlákna.

1. Vyberte filter na vlákna z valca (obr. 9-1).
2. Otvorte filter na vlákna (Obr. 9-2).
3. Odstráňte zvyšky žmolkov z filtra na vlákna (obr. 9-3).
4. Znova vložte vyčistený filter do bubnovej sušičky (Obr. 9-4).

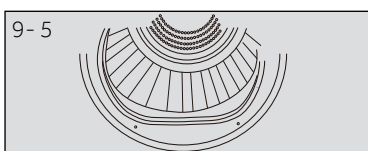
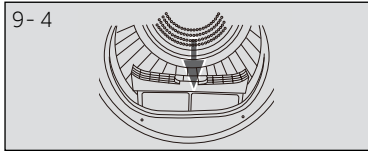
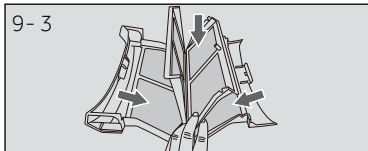
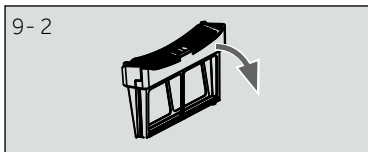

9.2 Čistenie filtra kondenzátora

Po každom cykle sušenia vyčistite filtre na vlákna.

1. Otvorte dvere (Obr. 9-5).
2. Vytiahnite Filter na vlákna z predného kanála (Obr. 9-6).
3. Vytiahnite filter kondenzátora zo vzduchového potrubia (Obr. 9-7).
4. Vyberte špongiu a očistite filtračné sito od zvyškov (obr. 9-8).
5. Špongiu vložte späť do filtra kondenzátora.

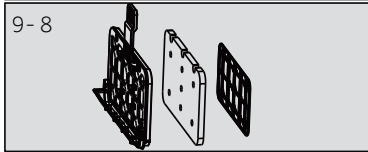
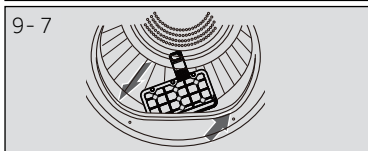
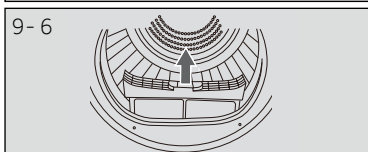

Poznámka

Ak sú filter na vlákna a filter kondenzátora veľmi znečistené, môžete ich vyčistiť pod tečúcou vodou. Pred použitím ho dôkladne vysušte.

9.3 Vyprázdenie nádrže na vodu

Počas prevádzky para kondenzuje na vodu, ktorá sa zhromažďuje v nádrži na vodu. Zásobník na vodu vyprázdňte po každom použití.

1. Vytiahnite nádrž na vodu z krytu. (Obr. 9-9).
2. Vyprázdnite nádrž na vodu (Obr. 9-10).
3. Vložte nádržku na vodu späť do sušičky (Obr. 9-11).



Poznámka

Nepoužívajte vodu na pitie ani na spracovanie potravín.

9.4 Sušička bielizne

Vonkajšiu časť bubnovej sušičky a ovládacieho panela utrite navlhčenou textíliou. Aby sa zabránilo poškodeniu zariadenia, nepoužívajte žiadne organické rozpúšťadla ani žieravé prostriedky.

9.5 Bubon

Po určitej dobe prevádzky môžu prostriedky na starostlivosť o textil alebo vápnik obsiahnutý vo vode vytvoriť takmer neviditeľný film na vnútornej strane bubna. Na odstránenie použite vlhkú handričku a trochu pracieho prostriedku. Aby sa zabránilo poškodeniu zariadenia, nepoužívajte žiadne organické rozpúšťadla ani žieravé prostriedky.

9.6 Výparník

Ak je výparník za filtrom kondenzátora znečistený, môžete ho vyčistiť pomocou vysávača. Dbajte na to, aby ste počas čistenia výparník nepoškodili.

Veľa vzniknutých problémov môžete vyriešiť sami bez zvláštnych skúseností. Ak sa vyskytne nejaký problém, skôr než sa obrátite na predajcu, skontrolujte všetky uvedené možnosti a postupujte podľa nižšie uvedených pokynov. Pozri **ZÁKAZNÍCKY SERVIS**.



UPOZORNENIE!

- ▶ Pred vykonávaním údržby spotrebič vypnite a odpojte ho z elektrickej siete.
- ▶ Elektrické súčasti smie opravovať len kvalifikovaný odborník, pretože neodborné zásahy by mohli spôsobiť rozsiahle následné poškodenie.
- ▶ Poškodený sieťový kábel musí vymeniť iba pracovník autorizovaného servisu s certifikovaným oprávnením na požadovanú činnosť, aby sa zabránilo možným rizikám.

Odstraňovanie problémov s displejovými kódmi

Kód	Príčina	Riešenie
F2	Chyba odtokového čerpadla.	Kontaktujte zákaznický servis.
F32 F33	Snímač teploty kondenzátora má otvorený obvod alebo je skratovaný.	Kontaktujte zákaznický servis.
F4	Teplota bielizne v bubne sa nezmenila.	Kontaktujte zákaznický servis.
EE2	Zlyhanie komunikácie medzi PCB a displejom.	Kontaktujte zákaznický servis.
LD	Teplota je príliš nízka.	Sušič používajte, keď je teplota vzduchu vyššia ako 5°C.

Ak sa kódy chyby objavia aj po prijatých opatreniach, vypnite spotrebič, odpojte napájací zdroj a obráťte sa na zákaznicku službu.

Odstraňovanie problémov bez displejových kódov

Problém	Možná príčina	Možné riešenie
Bubnová sušička nefunguje.	<ul style="list-style-type: none"> • Zlé pripojenie k napájaciemu zdroju. • Výpadok napájania. • Nie je nastavený žiadny sušiaci program. • Zariadenie nebolo zapnuté. • Nádrž na vodu je plná • Dvere nie sú správne uzatvorené. 	<ul style="list-style-type: none"> • Skontrolujte pripojenie k napájaciemu zdroju. • Skontrolujte napájanie. • Nastavte program sušenia. • Zapnite prístroj. • Vyprázdňte nádržku na vodu. • Správne zatvorte dvere.
Bubnová sušička nefunguje a na displeji sa zobrazí End .	<ul style="list-style-type: none"> • Dosiahla bielizeň úroveň suchosti definovanú v programe. 	<ul style="list-style-type: none"> • Skontrolujte, či je nastavenie programu vhodné.
Čas sušenia je príliš dlhý a výsledky nie sú uspokojivé	<ul style="list-style-type: none"> • Je nastavenie programu nesprávne? • Filter je zanesený. • Výparník je zablokovaný. • Je bubnová sušička preťažená? • Bielizeň je príliš mokrá. • Vetracie potrubie je zablokované. 	<ul style="list-style-type: none"> • Skontrolujte, či je program nastavený správne. • Vyčistite filtračné sito. • Vyčistite odparovač. • Znížte množstvo bielizne. • Bielizeň pred sušením správne odstred'te. • Skontrolujte a vyčistite ventilačné potrubie.
Zostávajúci čas na displeji sa zastaví alebo preskočí.	<p>Zostávajúci čas sa bude priebežne upravovať na základe nasledujúcich faktorov:</p> <ul style="list-style-type: none"> • Typ prádla. • Nakladacia hmotnosť. • Stupeň vlhkosti bielizne. • Okolité teplota 	<p>Automatické nastavenie je normálna prevádzka.</p>

11.1 Príprava

- ▶ Najprv odstráňte všetky obaly vrátane polystyrénovej základne. Počas odstraňovania balenia môžu byť viditeľné kvapky vody. Je to bežný jav, je výsledkom vodných skúšok vo výrobnom závode.



Poznámka

Obalový materiál zlikvidujte ekologickým spôsobom. Informácie o aktuálnych spôsoboch zneškodnenia vám poskytne predajca alebo miestne úrady.



UPOZORNENIE!

Po preprave a inštalácii musíte sušičku pred použitím nechať stáť dve hodiny.

11.2 Doprava a doba čakania

Prístroj prepravujte iba vo vodorovnej polohe. V kapsuli kompresora je umiestnený bezúdržbový olej. Pri naklonení spotrebiča počas prevozu sa olej mohol dostať cez zavreté potrubia. Pred pripojením spotrebiča k napájaciemu zdroju musíte počkať 2 hodiny, aby olej vtiekol späť do kapsuly.

11-1



11.3 Umiestnenie spotrebiča

Spotrebič umiestnite na rovný a pevný povrch. Nastavte nožičky na požadovanú úroveň (obr. 11-1).

11-2

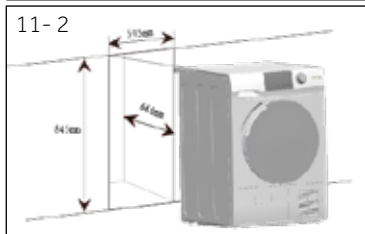

11.4 Inštalácia pod pracovnú dosku

Zvolené rozmery otvoru musia byť v súlade s rozmermi prístroja (obr. 11-2).

1. Postavte spotrebič vedľa otvoru. Uistite sa, že všetky pripojenia sú ľahko prístupné a funkčné.
2. Presne nastavte všetky nožičky tak, aby ste dosiahli pevnú polohu.
3. Opatrne nainštalujte spotrebič do výklenku.
4. Dbajte na dostatočné vetranie.

11-3

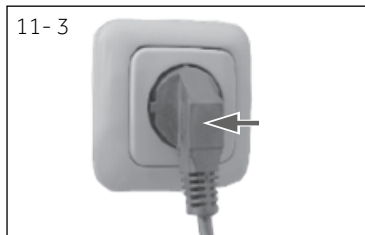

11.5 Elektrické pripojenie

Pred každým pripojením skontrolujte, či:

- ▶ zdroj energie, zásuvka a poistka zodpovedajú výkonnostnému štítku.
- ▶ je zásuvka uzemnená a nepoužívate predlžovací kábel ani viacnásobné zásuvky.
- ▶ sa zástrčka a zásuvka presne zhodujú.
- ▶ **Iba UK:** Zástrčka UK spĺňa požiadavky normy BS1363A

Zasuňte zástrčku do zásuvky. (Obr. 11.-3).



UPOZORNENIE!

Ak je prírodný kábel poškodený, musí ho vymeniť servisný zástupca (pozri záručnú kartu), aby sa predišlo nebezpečenstvu.

11.7 Stohovanie práčky a sušičky

Je možné usporiadať práčku a sušičku do stohu, čím sa šetrí miesto (11-4). Nie každá práčka je vhodná na tento účel. Informácie a príslušná montážna súprava sú k dispozícii u miestneho predajcu.

Montážne pokyny dodávané spolu so súpravou starostlivo informujú o krokoch inštalácie.



11.8 Vyrovnávanie sušičky

Je dôležité vyrovnať sušičku, aby stroj pracoval efektívne a s minimálnym hlukom. Sušičku treba vyrovnať čo najbližšie k jej konečnej polohe, aby stála rovnomerne na všetkých štyroch nohách. Uistite sa, že sa sušička nekolíše v žiadnom smere.

1. Vyrovnajte sušičku zo strany na stranu (obr. 11-5):

- ▶ Vodováhu umiestnite do stredu zadnej časti sušičky.
- ▶ Nastavte zadné nožičky tak, aby bola sušička v rovine zo strany na stranu.
- ▶ Nikdy úplne nevyskrutkujte nožičky z ich puzdier.

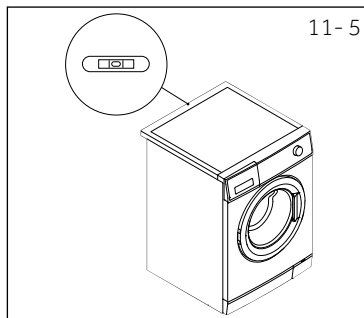

2. Vyrovnajte sušičku spredu dozadu (obr. 11-6):

- ▶ Umiestnite vodováhu na ľavú stranu.
- ▶ Nastavte prednú ľavú pätku (navíjanie nadol).
- ▶ Zopakujte vyššie uvedený postup pre pravú nohu.
- ▶ Obe predné nohy by mali byť zaťažené rovnako.

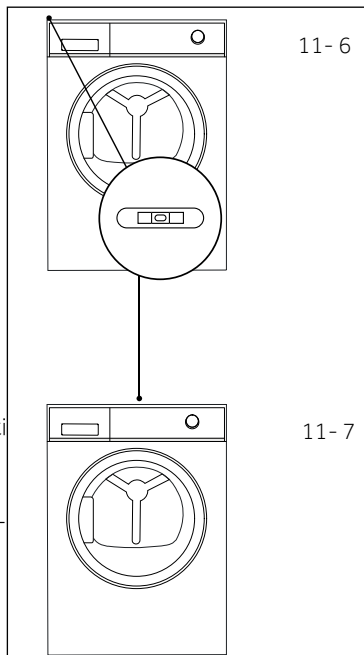

3. Opätovne skontrolujte, či je sušička vyrovnaná (obr. 11-7):

- ▶ Vodováhu umiestnite do stredu prednej časti sušičky.
- ▶ Uistite sa, že sa sušička nekolíše v žiadnom smere.
- ▶ Ak sušička nie je vyrovnaná, zopakujte vyššie uvedené kroky.

Po vyrovnaní by mali byť rohy skrine sušičky voľné od podlahy a sušička sa nesmie kývať v žiadnom smere

11.9 Vypúšťanie

Sušička je vybavená kondenzačnou jednotkou, ktorá počas cyklu sušenia akumuluje vodu. Táto voda sa zhromažďuje vo vyberateľnej nádrži na vodu, ktorá sa nachádza v ľavej hornej časti sušičky. Nahromadená voda sa musí vyprázdniť po každom sušiacom cykle alebo môžete nastaviť sušičku na automatické vypúšťanie pomocou dodanej vypúšťacej hadice.

Odporúčame nastaviť sušičku na automatické vypúšťanie vody, ak je to možné, najmä pri sušení plnej náplne, čím sa vyhnete vyprázdňovaniu nádržky na vodu počas cyklu sušenia.

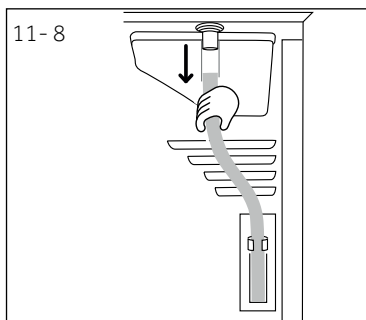

Pripojenie odtokovej hadice

1. Odstráňte čiernu hadicu z prípojky na zadnej strane sušičky (Obr. 11-8).

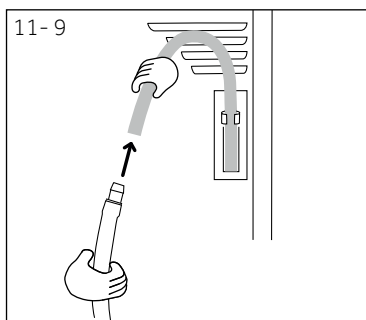

2. Rozviňte odtokovú hadicu (je súčasťou sušičky) a pripojte ju k čiernej hadici (Obr. 11-9)

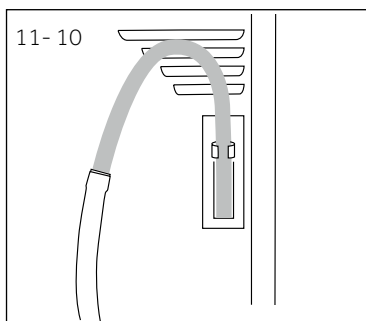

3. Druhý koniec odtokovej hadice umiestnite do vane alebo stojana (Obr. 11-10).

Informačný list výrobku (podľa EU 392/2012)

Obchodná značka	Haier			
Identifikačný kód modelu	HD80-A2939 HD80-A2939S	HD90-A2939 HD90-A2939S	HD100-A2939 HD100-A2939S	HD90-A3939 HD90-A3939S
Menovitá kapacita (kg)	8	9	10	9
Druh bubnovej sušičky	Kondenzátor			
Energetická trieda	A++			A+++
Vážená ročná spotreba energie (AE _c v kWh/ročne) ¹⁾	235	265	286	200
Bubnová sušička s automatikou alebo bez nej	s automatickou			
spotrebou energie štandardného programu pre bavlnu ³⁾ pri plnom zaťažení (kWh/cykľus)	1.88	2.10	2.40	1.58
Spotreba energie štandardného programu pre bavlnu ³⁾ pri čiastočnom zaťažení (kWh/cykľus)	1.02	1.20	1.29	0.89
Spotreba energie v režime ponechania vo vypnutom stave (W)	0.70	0.70	0.70	0.48
Spotreba energie v režime ponechania v zapnutom stave (W)	0.75	0.75	0.75	0.62
Doba trvania režimu ponechania v zapnutom stave (min) ²⁾	40			
Štandardný program sušenia ³⁾	Bavlna			
Vážený programový čas štandardného sušiacieho programu ³⁾ pri plnom a čiastočnom zaťažení (min.)	155	180	190	150
Programový čas štandardného sušiacieho programu ³⁾ pri plnom zaťažení (min.)	215	245	260	200
Programový čas štandardného sušiacieho programu ³⁾ pri čiastočnom zaťažení (min.)	120	140	145	118
Trieda účinnosti kondenzácie ⁴⁾	B			
Vážená účinnosť kondenzácie pre štandardný program pre bavlnu ³⁾ pri plnom a čiastočnom zaťažení (%)	83	80.8	80.3	85
Priemerná účinnosť kondenzácie pre štandardný program pre bavlnu ⁵⁾ pri plnom zaťažení	81	80	80	85.5
Priemerná účinnosť kondenzácie pre štandardný program pre bavlnu ³⁾ pri čiastočnom zaťažení	85	81.5	80.6	84.5
Vážená hladina akustického výkonu štandardného programu pre bavlnu ³⁾ pri plnom zaťažení (dB)	65			
Vstavané alebo voľne stojace	Voľne stojace/postavené pod			

- 1) Na základe 160 cyklov sušenia pre štandardný program pre bavlnu pri plnom a čiastočnom zaťažení a spotreby v režimoch s nízkou spotrebou. Skutočná spotreba energie za cyklus bude závisieť od spôsobu použitia spotrebiča.
- 2) V prípade, že existuje systém manažmentu napájania.
- 3) Tento program používaný pri plnom a čiastočnom zaťažení je štandardný program sušenia, na ktorý sa vzťahujú informácie na štítku a informačnom liste. Je to program vhodný na sušenie bežnej vlhkej bavlnenej bielizne a je to najúčinnejší program z hľadiska spotreby energie pre bavlnu.
- 4) Trieda G je najmenej účinná a trieda A je najefektívnejšia.

Dodatočné údaje

Napájanie (pozrite typový štítok) - napätie/prúd/vstup	220-240 V~50 Hz/ 2.4A/ 550 W (A+++)/ 630W (A++)
Prípustná teplota okolia	5 °C až 35 °C.
Fluórovany skleníkový plyn	HFC-134a
Objem	0.26 kg (A++) 0.28 kg (A+++)
GWP	1430
Tona (tony) ekvivalentu CO ₂	0,4

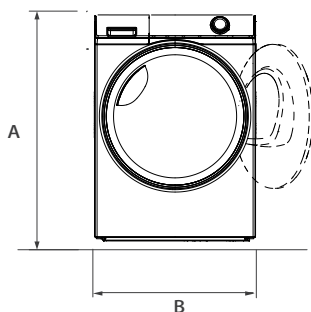

POHLAD SPREDU

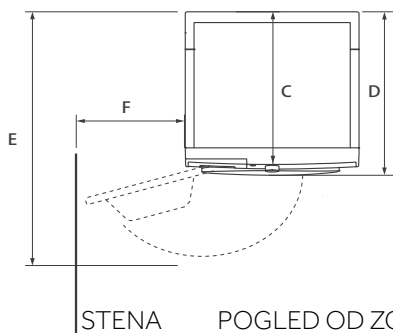

STENA

POGLED OD ZGORAJ

Rozmery produktu	HD90/80
D: Celková hĺbka produktu v mm	850
B: Celková šírka produktu v mm	595
C: Celková hĺbka produktu v mm (k ovládaciemu panelu) mm	600
D: Celková hĺbka produktu v mm	665
E: Hĺbka v prípade otvorených dverí v mm	1135
F: Minimálna svetlá výška dverí od prilahlej steny v mm	250



Poznámka: Rozmery

Presná výška vašej pračky závisí od toho, ako ďaleko sú vysunuté nožičky od základne stroja. Miesto, kde inštalujete vašu pračku, musí byť najmenej o 40 mm širšie a 20 mm hlbšie ako jej rozmery.

Odporúčame používať originálne náhradné diely a služby zákazníckeho servisu Haier. Ak máte so spotrebičom nejaký problém, pozrite sa prosím najprv do sekcie RIEŠENIE PROBLÉMOV.

Ak tam nenájdete riešenie, kontaktujte prosím

- ▶ miestneho predajcu alebo
- ▶ vyhľadajte oddiel Technická podpora na stránkach www.haier.com, kde môžete nájsť telefónne čísla a môžete aktivovať vašu servisnú požiadavku.

Ešte než budete kontaktovať naše Servisné centrum, skontrolujte, či máte nižšie uvedené informácie.

Informácie nájdete na výkonnostnom štítku.

Model _____ Výrobné číslo. _____

Skontrolujte tiež doklady o nadobudnutí spotrebiča, vrátane prípadných certifikátov záruk predĺžených nad zákonný rámec, ktoré sú dodávané spolu so spotrebičom pre prípad reklamácie. Pre všeobecné obchodné otázky vyhľadajte naše nižšie uvedené európske adresy:

Európske adresy Haier			
Krajina*	Poštová adresa	Krajina*	Poštová adresa
Taliansko	Haier Europe Trading SRL Via De Cristoforis, 12 21100 Verese TALIANSKO	Francúzsko	Haier France SAS 53 Boulevard Ornano – Pleyad 3 93200 Saint Denis FRANCÚZSKO
Španielsko Portugalsko	Haier Iberia SL Pg. Garcia Faria, 49-51 08019 Barcelona ŠPANIELSKO	Belgicko-FR Belgicko-NL Holandsko Luxembursko	Haier Benelux SA Anderlecht Route de Lennik 451 BELGICKO
Nemecko Rakúsko	Haier Deutschland GmbH Konrad-Zuse-Platz 6 81829 München NEMECKO	Poľsko Česko Maďarsko Grécko Rumunsko Rusko	Haier Poland Sp. zo.o. Al. Jerozolimskie 181B 02-222 Warszawa POLSKO
Spojené kráľovstvo	Haier Appliances UK Co.Ltd. 302 Bridgewater Place Birchwood Park Warrington *Pre viac informácií kontak- tujte www.haier.com WA3 6x	Česká repub- lika a Slovensko	Haier Europe ČR s.r.o. Sokolovsk á 651/136a, 186 00 Praha 8 Karlín Czech Republic

*Pre viac informácií kontaktujte www.haier.com

HD80-A2939/HD80-A2939S/HD90-A2939/HD90-A2939S/HD100-A2939/HD100-A2939S/HD90-A3939/HD90-A3939S

Haier





Uputstvo za upotrebu

Mašina za sušenje veša za toplotnom pumpom

HD80-A2939

HD80-A2939S

HD90-A2939

HD90-A2939S

HD100-A2939

HD100-A2939S

HD90-A3939

HD90-A3939S

SR

Haier

Hvala vam što ste kupili Haier proizvod.

Pažljivo pročitajte ova uputstva pre korišćenja ovog uređaja. Uputstvo sadrži važne informacije koje će vam pomoći da na najbolji mogući način iskoristite uređaj i omogućite bezbednu i odgovarajuću instalaciju, korišćenje i održavanje.

Ovo uputstvo čuvajte na pogodnom mestu tako da uvek možete da ga konsultujete za bezbednu i odgovarajuće korišćenje uređaja.

Ukoliko prodate uređaj, poklonite ga ili ga ostavite u kući kada se odselite, vodite računa da prosledite i ovo uputstvo da bi novi vlasnik mogao da se upozna sa uređajem i bezbednosnim upozorenjima.

Legenda



Upozorenje! Važne bezbednosne informacije



Opšte informacije i saveti



Informacije o zaštiti okoline

Odlaganje



Pomozite u zaštiti okoline i ljudskog zdravlja. Ambalažu stavite u odgovarajuće kontejnere da biste je reciklirali. Pomozite u recikliranju otpada električnih i elektronskih uređaja. Uređaje obeležene ovim simbolom ne odlažite u kućni otpad. Proizvod vratite u lokalni centar za reciklažu ili kontaktirajte svoju gradsku kancelariju.



UPOZORENJE!

Rizik od povrede ili gušenja!

Isključite uređaj sa mrežnog napajanja. Isecite kabl za napajanje i odložite ga. Skinite bravu na vratima da biste sprečili da se deca i kućni ljubimci ne zatvore u uređaju.



UPOZORENJE!

Uređaj se ne smije napajati preko eksternog uklopnog uređaja, kao što je tajmer, niti se povezati na strujno kolo koje se redovno uključuje i isključuje preko drugog uređaja.

1-Bezbednosne informacije	4
2-Namena.....	7
3-Opis proizvoda	8
4-Kontrolna tabla	9
5-Programi.....	12
6-Potrošnja.....	13
7-Predlozi i saveti.....	14
8-Svakodnevna upotreba	16
9-Nega i čišćenje.....	20
10-Rešavanje problema	22
11-Instalacija.....	24
12-Tehnički podaci	27
13-Korisnički servis	29



UPOZORENJE!

Pre prve upotrebe

- ▶ Proverite da li ima oštećenja od transporta.
- ▶ Skinite svu ambalažu i držite je van domašaja dece.
- ▶ Neka uređaj uvek pomeraju najmanje dve osobe jer je on dosta težak.

Svakodnevna upotreba

- ▶ Ovaj uređaj ne smeju da koriste deca mlađa od 8 godina, kao ni osobe sa ograničenim fizičkim ili mentalnim sposobnostima, niti osobe koje nemaju dovoljno znanja ili iskustva u korišćenju ovog uređaja, osim ako su pod nadzorom osobe koja je odgovorna za njihovu bezbednost i ako su od nje dobile uputstva o pravilnom korišćenju ovog proizvoda.
- ▶ Decu mlađu od 3 godine držite dalje od uređaja, osim ako se ne nalaze pod neprekidnim nadzorom.
- ▶ Deca ne smeju da se igraju sa ovim uređajem.
- ▶ Proverite da li je prostorija suva i dobro provetrena. Sobna temperatura treba da bude između 5°C i 35°C.
- ▶ Nemojte da prekrivate ventilacione otvore u osnovi tepihom ili sličnim predmetima.
- ▶ Mašinu za sušenje veša koristite u sredini bez prašine i dlaka.
- ▶ Postarajte se da kućni ljubimci ili deca ne uđu u mašinu za sušenje veša, i da je tamo samo veš. Proverite unutrašnjost mašine za sušenje veša pre korišćenja.
- ▶ Utikač dodirujte samo suvim rukama i ne dodirujte ili koristite mašinu ako ste bos ili su vam ruke ili noge mokre ili vlažne.
- ▶ Ne sušite neoprane predmete u mašini za sušenje:
- ▶ Vodite računa da ne opterećujete mašinu preko nominalnog opterećenja.
- ▶ Iz džepova izvadite sve predmete, poput upaljača i šibica.
- ▶ Koristite omekšivače tkanine ili slične proizvode kako je navedeno u specifikaciji pakovanja proizvođača.
- ▶ Nemojte da koristite zapaljive sprejeve ili zapaljivi gas u neposrednoj blizini uređaja.
- ▶ Nemojte da stavljate teške predmete, izvore toplote ili vlage na gornju površinu uređaja.
- ▶ Kada uređaj isključujete iz struje, držite ga za utikač, a ne za kabl.
- ▶ Ne dirajte zid sa zadnje strane ni bubanj tokom rada; isti su vrući.



UPOZORENJE!

Svakodnevna upotreba

- ▶ Ne sušite sledeće predmete u mašini:
 - ▶ Predmeti koji nisu oprani.
 - ▶ Odevne predmete koji su isprljani zapaljivim supstancama kao što su ulje za pripremanje obroka, aceton, alkohol, benzin, kerozin, sredstva za uklanjanje mrlja, terpentini, voskovi, sredstva za uklanjanje voska ili druge hemikalije. Isparenja mogu izazvati požar ili eksploziju. Te odevne predmete uvek prvo oprati ručno u vrućoj vodi sa dodatnom količinom deterdženta, a zatim sušiti na otvorenom pre sušenja u mašini za sušenje.
 - ▶ Predmete koji su postavljeni ili imaju punjenja (npr. jastuci, jakne), jer se punjenje može izvući uz rizik da se zapali.
 - ▶ Predmeti kao što su penasta guma (pena od lateksa), kape za tuširanje, vodootporni tekstil, artikli sa gumenom podlogom i odeća ili jastuci. Jastuci sa umetcima od penaste gume ne bi trebalo da se suše u mašini za sušenje veša.
- ▶ Ne pijte kondenzovanu vodu.
- ▶ Mašinu ne koristite bez postavljenog filtera za vlakna ili filtera kondenzatora ili sa oštećenim filterom.
- ▶ Obratite pažnju da se poslednji deo ciklusa sušenja odvija bez toplote (ciklus hlađenja) kako bi se obezbedilo da odeća ostane na temperaturi koja ih ne oštećuje.
- ▶ Ne ostavljajte mašinu dok je uključena izvesno vreme bez nadzora. Ako je predviđeno dugo odsustvo, ciklus sušenja mora se prekinuti isključivanjem uređaja i isključivanjem mrežnog napajanja.
- ▶ Nikada nemojte da zaustavljate uređaj pre nego što se program završi. Ako to morate da učinite, izvadite sav veš brzo i postavite ga tako da otpusti toplotu.
- ▶ Isključite aparat nakon svakog programa sušenja radi uštede električne energije i bezbednosti.

Održavanje/čišćenje

- ▶ Vodite računa da deca budu pod nadzorom ako obavljaju čišćenje i održavanje.
- ▶ Odvojite uređaj sa izvora napajanja pre obavljanja bilo kakvog rutinskog održavanja.



UPOZORENJE!

Održavanje/čišćenje

- ▶ Očistite filter za vlakna i filter kondenzatora nakon svakog programa (pogledajte odeljak ODRŽAVANJE I ČIŠĆENJE).
- ▶ Za čišćenje uređaja ne koristite sredstvo za raspršivanje vode niti paru.
- ▶ Ne koristite industrijske hemikalije za čišćenje uređaja.
- ▶ Zamenu oštećenog napajanje mora da izvrši proizvođač, njegovo osoblje servisa ili osobe sa sličnim kvalifikacijama da bi se izbegla opasnost.
- ▶ Nemojte sami pokušavati da popravite uređaj. Ukoliko je potrebna popravka, kontaktirajte naš korisnički servis.

Instalacija

- ▶ Obezbedite lokaciju koja omogućuje da se vrata otvaraju u potpunosti. Mašinu za sušenje veša ne postavljajte iza vrata koja se mogu zaključati, kliznih vrata ili vrata sa šarkama na suprotnoj strani vrata mašine za sušenje jer to ograničava potpuno otvaranje vrata mašine.
- ▶ Postavite uređaj na dobro provetreno i suvo mesto.
- ▶ Nikada ne postavljajte uređaj na otvorenom, vlažnom mestu ili na površini koju može da poplavi voda iz sudopere. U slučaju da voda curi iz nekog izvora, prekinite dovod napajanja i ostavite uređaj da se prirodno osuši.
- ▶ Montirajte ili koristite uređaj samo kada je temperatura iznad 5 °C.
- ▶ Uređaj ne postavljajte direktno na tepih, blizu zida ili nameštaja.
- ▶ Uređaj ne izlažite mrazu, toploti ili direktnoj sunčevoj svetlosti niti blizini izvora toplote (npr. rerne, grejalice).
- ▶ Vodite računa da električne informacije na nazivnoj pločici odgovaraju napajanju. Ukoliko ne odgovaraju, kontaktirajte električara.
- ▶ Ne koristite adaptore sa više utikača i produžne kablove.
- ▶ Proverite da li su električni kabl i mrežni utikač oštećeni. Ukoliko su oštećeni, zamenite ih kod električara.
- ▶ Nakon montaže, za izvor napajanja koristite posebnu uzemljenu utičnicu koja je lako dostupna. Uređaj mora biti uzemljen.
- ▶ Samo za UK: Kabl za napajanje uređaja sadrži 3-žični utikač (za uzemljenje) koji se uklapa u standardnu 3-žičnu utičnicu (uzemljenu). Nikada ne odsecajte niti skidajte treći trn (za uzemljenje). Nakon što se uređaj postavi, utikač treba da bude lako dostupan.

Namena

Ovaj uređaj je namenjen za sušenje predmeta koji su bili isprani u vodenom rastvoru i koji su na etiketi proizvođača označeni kao pogodni za mašinsko sušenje.

Uređaj je namenjen isključivo za kućnu upotrebu. Nije namenjen za komercijalnu ili industrijsku upotrebu. Izmene ili modifikacije uređaja nisu dozvoljene. Nenamenska upotreba može dovesti do opasnosti i gubitka prava na celokupnu garanciju i sva potraživanja.

Standardi i direktive



Ovaj proizvod zadovoljava sve primenljive EC direktive sa odgovarajućim harmonizovanim standardima koji obezbeđuju CE oznake.



Napomena

Uređaj sadrži fluorisani staklenički gas HFC-134a (GWP:1430). Ovaj gas je hermetički zatvoren.



Ekološki odgovorno korišćenje

- ▶ **Potpuno ceđenje:** Uključite veš na maksimalnu brzinu centrifuge.
- ▶ **Maksimalno opterećenje:** Koristite maksimalnu količinu opterećenja prema programskoj tabeli, ali ne preopterećujte mašinu za sušenje. Da biste iskoristili maksimalno opterećenje, veš koji treba osušiti na programu „SPREMNO ZA ODLAGANJE” prvo se može lako osušiti pomoću programa „SPREMNO ZA PEGLANJE”. Na kraju programa izvadite veš koji treba peglati, a zatim osušite preostali veš do kraja.
- ▶ **Izvadite veš:** Istresite veš pre nego što ga stavite u mašinu za sušenje.
- ▶ **Izbegavajte prekomerno sušenje:** Treba izbegavati prekomerno sušenje. Izaberite pravi program i odgovarajući nivo sušenja.
- ▶ **Omekšivač nije potreban:** Pri pranju nemojte koristiti omekšivač jer će veš postati paperjast i mekan u mašini za sušenje.
- ▶ **Čišćenje filtera za vlakna:** Očistite filtere za vlakna nakon svakog sušenja.
- ▶ **Ventilacija:** Pobrinite se da uređaj ima odgovarajuću ventilaciju (pogledajte INSTALACIJA).
- ▶ **Ponovna upotreba kondenzovane vode:** Nakupljena kondenzovana voda može se koristiti za peglu na paru. Pre toga je potrebno procediti kroz sitno sito ili filter-papir za kafu. Na filteru će se zadržati i najsitniji delovi.

i Napomena:

Zbog tehničkih izmena i različitih modela, ilustracije u ovom uputstvu mogu da se razlikuju od vašeg modela.

3.1 Slika uređaja

Ispred (Sl. 3-1):

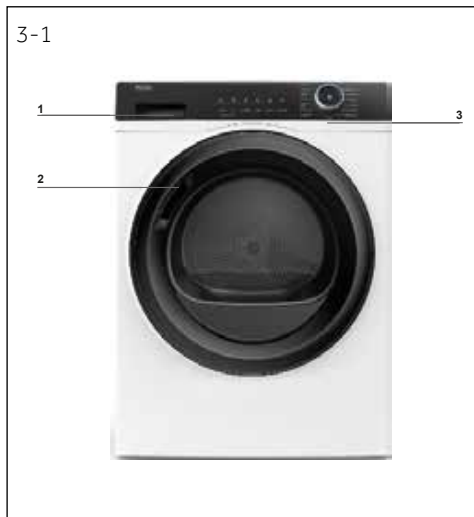

Zadnja strana (Sl. 3-2):



- 1 Rezervoar za vodu
- 2 Vrata mašine za sušenje veša
- 3 Kontrolna tabla

- 4 Kabel za napajanje
- 5 Ploča sa zadnje strane
- 6 Otvor za odvodnju
- 7 Podesive nožice

3.2 Dodatna oprema

Proverite dodatnu opremu i literaturu u skladu sa ovom listom (Sl.:3-3):



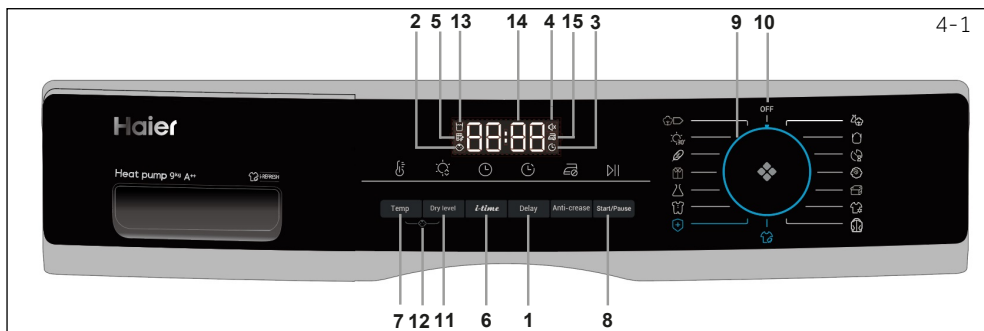

- | | | |
|---------------------------------|-----------------------------------|---|
| 1 Dugme za vreme odlaganja | 7 Dugme za temperaturu | 12 Dugme za blokadu za decu |
| 2 Indikator blokade za decu | 8 Dugme za pokretanje/pauziranje | 13 Indikator za pražnjenje rezervoara |
| 3 Indikator odloženog pranja | 9 Okretno dugme za izbor programa | 14 Displej |
| 4 Indikator zujalice | 10 Dugme za napajanje | 15 Indikator opcije za sprečavanje gužvanja |
| 5 Indikator za čišćenje filtera | 11 Dugme za nivo sušenja | |
| 6 Dugme za vreme | | |

4.1 Dugme za vreme odlaganja

Funkcija odlaganja za odlaganje starta, pritisnite dugme da podesite vreme (od 0 do 12 sati). Kada se aktivira, indikatorska ikona (Sl. 4-2) će zasvetleti.



Napomena

Ovu funkciju treba podesiti nakon što završite sve opcije, u suprotnom kada okrenete dugme ili pritisnete dugme, funkcija će se automatski poništiti.

4.2 Indikator blokade za decu

Blokada za decu je dizajnirana da spreči decu da diraju postavke programa. Da biste aktivirali ovu funkciju, nakon što je ciklus pokrenut, pritisnite dugme za nivo sušenja i temp. (Sl. 4-3) u isto vreme na 3 sekunde dok ikona indikatora ne zasvetli. Da biste je deaktivirali pritisnite dva dugmeta ponovo 3 sekunde.

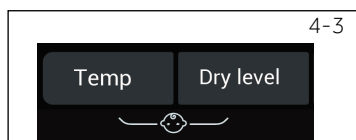

Napomena

Kada se ciklus završi ili se prekine napajanje, funkcija neće biti automatski otkazana.

4.3 Indikator odloženog pranja

Kada izaberete program odloženog pranja (Sl. 4-4), njegovu ikonu će zasvetliti.



4.4 Indikator zujalice

Zujalica je dizajnirana da upozori korisnike zvukom poput bipa. Podrazumevano je deaktivirana. Da biste aktivirali funkciju zujalice, istovremeno pritisnite dugmad Odlaganje i i-vreme 3 sekunde ili dok ne čujete zvučni signal. Da biste je deaktivirali pritisnite ta dva ista dugmeta ponovo 3 sekunde.



4-6



4.5 Indikator za čišćenje filtera

Ovaj indikator je dizajniran da podseti korisnike da očiste filter pre upotrebe. Kada zasvetli ova ikona (Pogledajte Sl. 4-6), korisnici treba da očiste filter pre upotrebe. Za postupke čišćenja, pogledajte odeljak Čišćenje filtera za vlakna ili Čišćenje filtera kondenzatora u ovom uputstvu.



Napomena

Nakon svakog ciklusa, indikator će treptati kako bi podsetio na čišćenje filtera.

4-7

i-time

4.6 Dugme za i-vreme

Ova funkcija je dizajnirana da omogući korisnicima da podese trajanje ciklusa na osnovu ličnih potreba. Samo pri programima Mjerač vremena i i-Osvježavanje, korisnici mogu da koriste ovu funkciju za podešavanje vremena. Takođe, ovo dugme se može koristiti za podešavanje vremena u funkciji Odlaganja.

4-8

Temp.

4.7 Dugme za temperaturu

Ovo dugme je podešeno za podešavanje temperature sušenja na osnovu ličnih potreba ili zahteva. Postoje 4 nivoa i odgovarajući ekran je prikazan ispod:

- [-] Visoka temperatura.
- [-] Srednja temperatura.
- [-] Niska temperatura.
- [0 0] Hladni vazduh.

4-9



4.8 Dugme za „Pokretanje/Pauziranje“

Pritisnite dugme za „Pokretanje/Pauziranje“ (Sl. 4-9) da započnete ciklus sušenja. Ponovo pritisnite dugme da biste zaustavili ciklus sušenja - lampica će da treperi. Ponovo pritisnite dugme da biste nastavili.

4-10

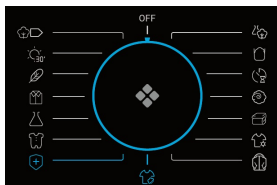

4.9 Okretno dugme za izbor programa

Izaberite jedan od 15 programa koristeći okretno dugme (ISKLUČIVANJE nije uključeno) (Sl. 4-10). Pogledajte odeljak uputstva Režimi programa za dodatne informacije.

4-11

OFF



4.10 Dugme za napajanje

Okrenite okruglu tipku u bilo koji položaj (osim Isključeno) da biste pokrenuli mašinu. Okrenite okruglu tipku u položaj Isključeno da biste isključili mašinu (Sl. 4-11).

4.11 Dugme za nivo sušenja

Pritisnite dugme (Sl. 4-12) da biste podesili konačni nivo vlage u vešu na kraju ciklusa.

Displej je prikazan ispod:

-  Spremno za odlaganje (u ormar)
-  Spremno da oblačenje
-  Spremno za peglanje

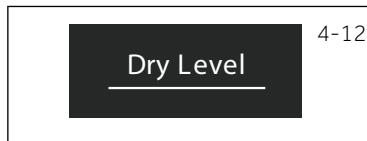

4.12 Dugme za blokadu za decu

Da biste aktivirali funkciju blokade za decu nakon pokretanja ciklusa, pritisnite 2 dugmeta (Sl. 4-13) tokom 3 sekunde sve dok ikona indikatora ne zasvetli. Za deaktiviranje pritisnite dva dugmeta ponovo tokom 3 sekunde.

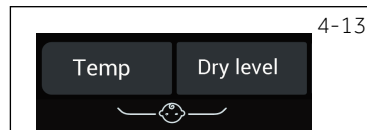

4.13 Indikator za pražnjenje rezervoara

Ovaj indikator je dizajniran da podseti korisnike da rezervoar za vodu treba da se isprazni (Slika 4-14). Važno: Ispraznite rezervoar za vodu nakon svakog ciklusa sušenja.

Pogledajte odeljak Uputstva "Ispraznite rezervoar za vodu".

4.14 Displej

Na displeju se vidi preostalo vreme, odloženo vreme i ostale srodne informacije (Sl. 4-15).

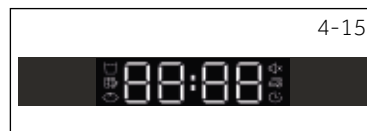

Napomena

Preostalo vreme je podrazumevana vrednost, ovo vreme će se ponovo izračunati u zavisnosti od dodatnih podešavanja programa i nivoa vlage u vešu.

4.15 Sprečavanje gužvanja

Funkcija za sprečavanje gužvanja je dizajnirana da pomogne u uklanjanju nabora sa odeće. Bubanj će se okretati nakon ciklusa sušenja da bi se odeća istegnula tako da nema potrebe da brinete ako zaboravite da je izvadite. Funkcija za sprečavanje gužvanja je podrazumevano deaktivirana (Slika 4-16). Nakon izbora programa, ikona svetli, kada se ciklus sušenja završi, bubanj će se okretati još 1-12 sati uz cirkulaciju hladnog vazduha. Korisnici ga mogu zaustaviti u bilo kom trenutku otvaranjem vrata ili isključivanjem mašine.



Program	Podrazumevani stepen sušenja	Veš	Maks. opterećenje u kg			Podrazumevano vreme	Temperatura
			8	9	10		
 Pamuk ^{*)}	Spremno da oblačenje	Za pamučnu odeću ili kapute	8	9	10	02:30	60-65°C
 Mešani	Spremno za odlaganje (u ormar)	Za sušenje mešane odeće izrađene od više od jedne tkanine	5	6	6,6	02:30	60-65°C
 Sintetika	Spremno da oblačenje	Za odeću od sintetike	4	4,5	5	01:30	50-55°C
 Quick 30'	/	Fiksnih 30 minuta sušenja	0,5	0,5	0,5	00:30	50-55°C
 Tajmer	/	Za mešane tkanine i korisnici mogu sami da odrede vreme sušenja	-	-	-	00:40	50-55°C
 Za osetljivi veš	Spremno da oblačenje	Za osetljive tkanine poput svile, donjeg veša itd.	2	2	2	01:00	50-55°C
 Veš za bebe	Spremno za odlaganje (u ormar)	Za odeću za bebe i donji veš, odnosno odeću kojoj je potrebna sterilizacija na visokim temperaturama	3	4	4,4	01:20	60-65°C
 Vuna	/	Za odeću od vune	3	3	3	00:30	50-55°C
 Zagrejati	/	Ciklus brzog sušenja da odvlaži odeću i učini je toplom i udobnom za nošenje	4	5	5,5	00:30	50-55°C
 Pokrivači	/	Za odeću koja ima punjenje od perja	1	1	1	01:30	60-65°C
 Sportska odeća	Spremno da oblačenje	Za sportsku odeću	4	4,5	5	01:30	60-65°C
 i-Osvežiti ^{**)}	/	Fiksni ciklus sušenja od 30 minuta za osvežavanje odeće i sterilizaciju	-	-	-	00:30	50-55°C
 Glamazna odeća	Spremno za odlaganje (u ormar)	Za teške i velike odevne predmete kao što su posteljina ili peškiri itd.	4	4,5	5	02:00	60-65°C
 Košulje	Spremno da oblačenje	Specijalno za košulje sa podrazumevanom postavkom od jednog sata za sprečavanje gužvanja	4	4,5	5	00:40	60-65°C
 Održavanje higijene	Spremno za odlaganje (u ormar)	Za tkanine kao što su pamuk, mešana odeća, sportska odeća i sl. Tkanine poput vune, svile, košulja, prekrivača se ne preporučuju	-	-	-	03:30	60-65°C

^{*)} Podešavanje programa ispitivanja EN 61121, preporučujemo vam da kondenzovanu vodu odvodite spolja kroz odvodno crevo kada sušite odeću u mapini napunjenu do najvišeg nivoa pomoću programa Pamuk. Tako će se izbeći pražnjenje rezervoara za vodu tokom programa.

^{**)} I-Osvežavanje je patentirana funkcija Haier-a koja ima za cilj uklanjanje mirisa i nabora, uklanjanje bakterija i grinja, kao i osvežavanje odeće za kratko vreme. Okretanjem i protresanjem, uduvanjem vazduha zarad osvežavanja i istežanja odeće, čak se osetljiva odeća i neoprane tkanine mogu adekvatno očuvati. Ova funkcija je podešena kao fiksni ciklus sušenja od 30 minuta.

Tehnologija toplotne pumpe

Kondenzaciona mašina za sušenje sa izmenjivačem toplote je izvanredna u pogledu efikasne potrošnje energije. Ovo su vodeće vrednosti određene u standardnim uslovima. Vrijednosti se mogu razlikovati od prikazanih, zavisno od prevelikog ili preniskog napona, vrste tkanine, sastava veša za sušenje, preostale vlage u tkanini i stvarnog nivoa opterećenja.

Program Pamuk / posteljina (10kg A++)	Brzina centrifuge u broju obrtaja	Preostala vlažnost u %	Vreme u h:min	Potrošnja potrošnja u kWh
Spremno za odlaganje (u ormar) H - }	1000	otptilike 60	04:40	2,34
Spremno da oblačenje H - }	1000	otptilike 60	04:29	1,98
Spremno za peglanje H -	1000	otptilike 60	03:18	1,62



Ekološki odgovorno korišćenje

- ▶ Iscedite veš na maksimalnoj centrifugi pre stavljanja na mašinsko sušenje.
- ▶ Izbegavajte preopterećenje mašine za sušenje.
- ▶ Istresite veš pre stavljanja na mašinsko sušenje.
- ▶ Izaberite odgovarajući program sušenja. Vodite računa da se veš ne suši duže nego što je potrebno.
- ▶ Obavezno koristite mašinu za sušenje sa očišćenim filterima.

7.1 Štirvani veš

Štirvani veš ostavlja sloj štirka u bubnju i nije pogodan za mašinu za sušenje veša.

7.2 Omekšivač

Pri pranju nemojte koristiti omekšivač jer će veš postati mekan i paperjast u mašini za sušenje.

7.3 Mekane krpe za negu

Upotreba „mekanih krpa za negu“ može dovesti do naslaga na filteru za vlakna. To može uzrokovati začepljenje filtera. U takvim slučajevima preporučujemo ili da izbegavate mekane krpe za negu ili da odaberete drugu robnu marku. U svakom slučaju obratite pažnju na uputstva data od strane proizvođača.

7.4 Male količine robe

Za količinu manju od 1,0 kg, treba odabrati program „Tajmer“, jer automatsko skeniranje nivoa suvoće ne mora uvek da bude tačno.

7.5 Otvorena vrata

Vrata treba da budu otvorena tokom nekorišćenja kako bi zaptivač za vrata ostao funkcionalan tokom dužeg vremena.

7.6 Servisni poklopac

Vodite računa da servisni poklopac bude uvek zatvoren tokom rada.

7.7 Zaštita od nabora

Ako na kraju programa veš ne izvadite, bubanj se povremeno pomera da spreči stvaranje nabora. Faza zaštite od nabora traje otprilike 60 minuta.

7.8 Veš koji se pegla

treba osušiti na nivou SPREMNO za PEGLANJE Ovo olakšava ručno ili mašinsko peglanje.

7.9 Preostalo vreme

Na trajanje programa utiču sledeći faktori: vrsta tkanine, nivo opterećenja, sposobnost upijanja, željeni nivo suvoće kao i brzina centrifugiranja veša. Ove faktore registruje elektronika tokom programa i u skladu sa tim će se preostalo vreme korigovati.

7.10 Izuzetno veliki komadi odeće

obično se upetljaju. Ako se usled toga ne može dostići željeni nivo suvoće, izvadite veš i ponovo osušite na programu određenog vremena sušenja (TAJMER).

7.11 Izuzetno osetljive tkanine

Tekstil koji se lako mogu ukupiti ili izobličiti, kao npr. svilene čarape, donje rublje itd. ne treba stavljati u mašinu za sušenje. Osetljive komade odeće stavite u kesu za veš i izbegavajte njihovo preterano sušenje.

7.12 Odeća od žerseja ili trifikotaža

treba da se osuši na programu SPREMNO za PEGLANJE kako bi se izbeglo ukupljanje. Naknadno treba takve komade odeće istegnuti i povlačiti kako bi se vratili u svoj oblik.

7.13 Zvučni signal

Zvučni signal se čuje:

- ▶ kada je rezervoar za vodu pun.
- ▶ u slučaju kvara

Dodatno se akustički signal može izabrati i za sledeće slučajeve:

- ▶ na kraju programa
- ▶ kada se pritiska dugme
- ▶ kada se okreće programator

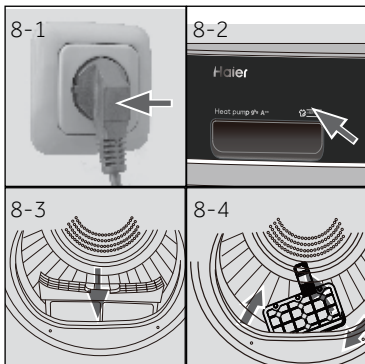

8.1 Priprema mašine

1. Priključite uređaj na napajanje (220V do 240V~/50Hz) (Sl. 8-1) Takođe pogledajte odeljak UGRADNJA.
2. Vodite računa da je:
 - ▶ rezervoar za vodu prazan i pravilno postavljen. (Sl. 8.-2).
 - ▶ Filter za vlakna čist i pravilno postavljen. (Sl. 8.-3).
 - ▶ Filter kondenzatora čist i pravilno postavljen (Sl. 8-4).

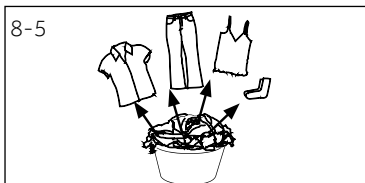

8.2 Priprema veša

- ▶ razvrstajte odeću prema vrsti tkanine (pamuk, sintetika, vuna itd.). Sušite samo odeću koja je centrifugirana.
- ▶ Iz džepova izvadite sve oštre ili zapaljive predmete kao što su ključevi, upaljači i šibice. Uklonite čvršće ukrasne predmete kao što su broševi.
- ▶ Zatvorite patentne zatvarače i kopče, vodite računa da dugmad budu čvrsto prišivena i stavite male stvari kao što su čarape, grudnjaci itd. u kesu za pranje.
- ▶ Odvojite velike komade veša kao su posteljina, stolnjaci itd.
- ▶ Sledite uputstva na etiki odeće i sušite samo odeću koja se može mašinski sušiti.



Saveti:

- ▶ Odvojite beli veš od obojenog.
- ▶ Rasložite velike predmete kao što su posteljina, stolnjaci i sl.
- ▶ Dugmad na posteljini i jastučnicama treba da budu zakopčana tako da se mali odevni predmeti ne mogu nakupiti unutar njih.
- ▶ Zatvorite patentne zatvarače i kopče i povežite krajeve kaiševa bez metalnih delova, pojaseva za vezanje kecelja itd.
- ▶ U vrećicu za pranje stavite male predmete kao što su čarape, pojasevi, grudnjaci itd.
- ▶ Proverite da li su sva dugmad prišivena čvrsto.
- ▶ Pre stavljanja u mašinu zašijte ili uklonite labave metalne delove odeće, kao što su npr. metalna dugmad, luk grudnjaka. U suprotnom, takvi delovi mogu izazvati buku i oštetiti bubanj.
- ▶ Nemojte preterano sušiti posteljinu koja je osetljiva. Rizik od nabora. Sušenje privedite kraju na vazduhu.
- ▶ Trikotaža (npr. majice, donje rublje) ponekad se ukupi tokom sušenja. Koristite samo nivo suvoće SPREMNO za PEGLANJE i nakon toga istegnite odeću kako biste je vratili u njen oblik.
- ▶ Za prethodno osušene, višeslojne komade odeće ili za konačno sušenje, treba odabrati program sa određenim vremenom (TAJMER).

Preporuka za nivo opterećenja

Posteljina (pojedinačno)	Pamuk	Otprilike 800 g
Odeća od kombinovane tkanine	/	Otprilike 800 g
Jakne	Pamuk	Otprilike 800 g
Džins	/	Otprilike 800 g
Kombinezoni	Pamuk	Otprilike 950 g
Pižame	/	Otprilike 200 g
Košulje	/	Otprilike 300 g
Čarape	Kombinovane tkanine	Otprilike 50 g
Majice	Pamuk	Otprilike 300 g
Donje rublje	Kombinovane tkanine	Otprilike 70 g

8.3 Punjenje uređaja

- ▶ Izvadite veš i ubacite u mašinu razvrstanu odeću.
- ▶ Nemojte da je prepunite.
- ▶ Zatvorite vrata pažljivo. Proverite da li je neki komad veša zaglavljen vratima.

8.4 Uklanjanje i dodavanje veša

Da biste uklonili ili dodali veš, program se može u bilo kojem trenutku prekinuti:

- ▶ Otvorite vrata. Ciklus se prekida.
Budite oprezni prilikom uklanjanja ili dodavanja veša! Unutrašnjost bubnja ili sami veš mogu biti vrući, pa postoji opasnost od opekotina.
- ▶ Da biste nastavili program, pritisnite dugme za pokretanje/pauziranje nakon zatvaranja vrata.

**OPREZI!**

Oštećenje tkanina i kvar uređaja mogu da prouzrokuju predmeti koji nisu od tekstila, kao i mali predmeti, predmeti koji su labavi ili su sa oštrim ivicama..

**UPOZORENJE!**

Nikada nemojte da isključujete mašinu za sušenje veša pre nego što se program završi. Ako to morate da učinite, izvadite sav veš brzo i postavite ga tako da otpusti toplotu.

8.5 Punjenje mašine za sušenje

1. Postavite veš ravnomerno u bubanj pazeći da ne preopterete mašinu za sušenje.
2. Okrenite okruglu tipku u bilo koji položaj (osim isključeno) da biste pokrenuli mašinu (Sl. 8-7).



Napomena

Omekšivači tkanine ili slični proizvodi se upotrebljavaju prema uputstvima proizvođača.

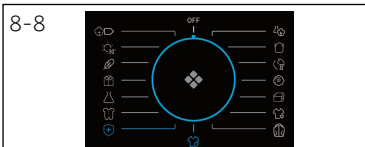

8.6 Podesite program i pokrenite mašinu

1. Izaberite jedan od 15 programa okretanjem dugmeta (osim Isključeno) (Slika 8-8) i bće prikazane njegove podrazumevane postavke.
2. Podesite funkcije kao što su temperatura, nivo suvoće, odloženo vreme početka. Nakon toga pritisnite dugme za „Pokretanje/Pauziranje“ (Sl. 8-9) da započnete ciklus sušenja.

8.7 Završetak ciklusa sušenja

Mašinsko sušenje prestaje da radi automatski kada je ciklus sušenja završen. Ekran pokazuje ZAVRŠETAK (END) oko 5 sekundi. Otvorite vrata mašine za sušenje veša i izvadite veš. Ako se odeća ne izvadi, funkcija za sprječavanje nabora se automatski pokreće i na ekranu se prikazuje 0:00 (ova funkcija je dostupna samo za neke programe).

1. Okrenite okruglu tipku u položaj Isključeno da biste isključili mašinu (Sl. 8-10).
2. Isključite mašinu za sušenje povlačenjem utikača iz utičnice (Sl. 8-11).
3. Ispraznite rezervoar za vodu nakon svakog ciklusa sušenja (Sl. 8-12).
4. Očistite filter za vlakna nakon svakog ciklusa sušenja (Sl. 8-13).
5. Očistite filter kondenzatora nakon svakog ciklusa sušenja (Sl. 8-14).

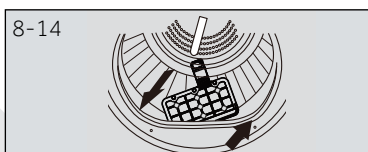
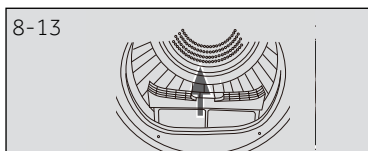

Grafikon za održavanje i

Pranje		
 Perite na temperaturi do 95°C pranje na normalnoj temperaturi	 Perite na temperaturi do 60°C pranje na normalnoj temperaturi	 Perite na temperaturi do 60°C pranje na srednjoj temperaturi
 Perite na temperaturi do 40°C pranje na normalnoj temperaturi	 Perite na temperaturi do 40°C pranje na srednjoj temperaturi	 Perite na temperaturi do 40°C pranje na vrlo blagoj temperaturi
 Perite na temperaturi do 30°C pranje na normalnoj temperaturi	 Perite na temperaturi do 30°C pranje na srednjoj temperaturi	 Perite na temperaturi do 30°C pranje na vrlo blagoj temperaturi
 Ručno pranje maks. 40°C	 Ne perite	
Izbeljivanje		
 Bilo koje izbeljivanje je dozvoljeno	 Samo kiseonik/ bez hlora	 Ne izbeljujte
Sušenje		
 Moguće mašinsko sušenje na normalnoj temperaturi	 Moguće mašinsko sušenje na niskoj temperaturi	 Ne sušite mašinski
 Pravolinijsko sušenje	 Sušenje na više nivoa	
Peglanje		
 Peglanje na maksimalnoj temperaturi najviše do 200°	 Peglanje na maksimalnoj temperaturi najviše do 150°C	 Peglanje na niskoj temperaturi najviše do 110 °C; bez pare (peglanje sa parom može da izazove nenadoknadivu štetu)
 Ne peglajte		

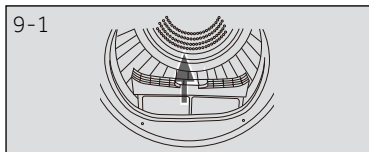

9.1 Čišćenje filtera za vlakna

Očistite filtere za vlakna nakon svakog ciklusa sušenja.

1. Izvadite filter za vlakna iz bubnja (Sl. 9-1).
2. Otvorite filter za vlakna (Sl. 9-2).
3. Izvadite filter za ostatke vlakana iz bubnja (Sl. 9-3).
4. Ponovo postavite očišćeni filter za vlakna u mašinu za sušenje (Sl. 9-4).

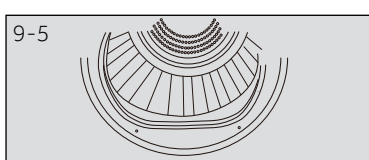
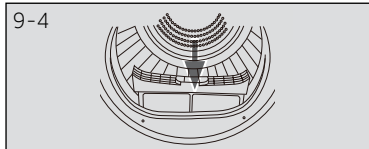
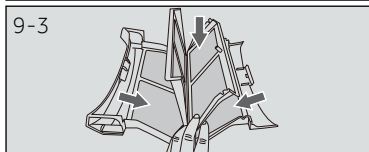
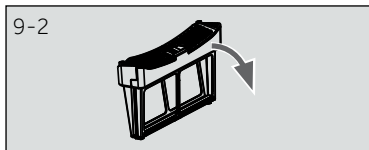

9.2 Čišćenje filtera kondenzatora

Očistite filtere za vlakna nakon svakog ciklusa sušenja.

1. Otvorite vrata (Sl. 9-5).
2. Izvucite filter za vlakna iz njegovog ležišta (Sl. 9-6).
3. Izvucite filter kondenzatora iz kanala za vazduh (Sl. 9-7).
4. Izvadite sunđer i očistite displej filtera od ostataka (Sl. 9-8).
5. Ponovo postavite sunđer na filter kondenzatora.

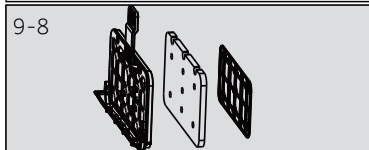
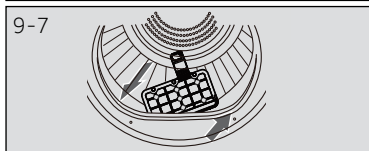
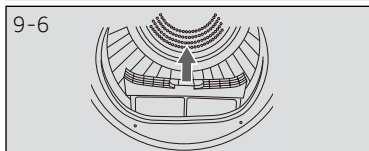

Napomena

Ako je filter za vlakna/kondenzatora veoma zaprljan, može se očistiti pod mlazom vode. Pre upotrebe ostavite da se potpuno osuši.

9.3 Pražnjenje rezervoara za vodu

Tokom rada para kondenzuje i pretvara se u vodu koja se sakuplja u rezervoaru za vodu. Ispraznite rezervoar za vodu nakon svakog ciklusa sušenja.

1. Izvucite rezervoar za vodu iz njegovog kućišta (Sl. 9-9).
2. Ispraznite rezervoar za vodu (Sl. 9-10).
3. Ponovo postavite rezervoar za vodu u mašinu za sušenje (Sl. 9-11).



Napomena

Ne koristite vodu za bilo koju vrstu pića ili pripremu hrane.

9.4 Mašina za sušenje veša

Obrišite spoljnu stranu mašine za sušenje i kontrolnu tablu vlažnom krpom. Ne koristite nikakav organski rastvarač ili korozivno sredstvo da ne biste oštetili uređaj.

9.5 Bujanj

Nakon nekog vremena upotrebe, sredstvo za negu tkanine ili kalcijum koji se nalazi u vodi može da formira skoro nevidljiv sloj na unutrašnjoj strani bubnja. Koristite vlažnu krpui malo deterdženta da ga uklonite. Ne koristite nikakav organski rastvarač ili korozivno sredstvo da ne biste oštetili uređaj.

9.6 Isparivač

Ako je isparivač iza filtera kondenzatora prljav, može se očistiti usisivačem. Vodite računa da ne oštetite isparivač tokom čišćenja.

Mnoge probleme koji se javljaju možete rešiti sami bez specifične stručnosti. Ukoliko dođe do problema, proverite sve navedene mogućnosti i pratite uputstva u nastavku pre nego što kontaktirate službu za podršku. Pogledajte KORISNIČKI SERVIS.



UPOZORENJE!

- ▶ Pre održavanja, deaktivirajte uređaj i odvojite mrežni utikač iz mrežne utičnice.
- ▶ Električnu opremu treba da servisiraju samo kvalifikovani električni stručnjaci, pošto neodgovarajuće popravke mogu da izazovu značajne posledične štete.
- ▶ Oštećeni kabl za napajanje mora da zameni proizvođač, njegovo osoblje servisa ili osobe sa sličnim kvalifikacijama da bi se izbegla opasnost.

Rešavanje problema sa kodom na displeju

Kod	Uzrok	Rešenje
F2	Greška ispusne pumpe.	Kontaktirajte korisnički servis.
F32 F33	Termički senzor kondenzatora je s otvorenim ili kratkim strujnim kolom.	Kontaktirajte korisnički servis.
F4	Temperatura veša u bubnju se ne menja.	Kontaktirajte korisnički servis.
FC2	Neuspeh u komunikaciji između kontrole reprodukcije (PCB) i displeja.	Kontaktirajte korisnički servis.
L0	Temperatura je preniska.	Koristite mašinu za sušenje kada je temperatura vazduha iznad 5°C.

Ako se kodovi greške ponovo pojavljuju, čak i nakon preduzimanja određenih mera, isključite uređaj, odvojite uređaj sa izvora napajanja i obratite se korisničkom servisu.

Rešavanje problema sa kodom na displeju

Problem	Mogući uzrok	Moguće rešenje
Mašinsko sušenje ne radi.	<ul style="list-style-type: none"> Loš priključak na napajanje. Greška u napajanju. Nije podešen program sušenja. Uređaj nije bio uključen. Rezervoar za vodu je pun. Vrata nisu zatvorena adekvatno. 	<ul style="list-style-type: none"> Proverite priključak na napajanje električnom energijom. Proverite napajanje električnom energijom. Podesite program sušenja. Uključite uređaj. Ispraznite rezervoar za vodu. Zatvorite vrata pravilno.
Mašinsko sušenje veša ne radi i na displeju je prikazan End .	<ul style="list-style-type: none"> Veš je dostigao nivo suvoće definisan programom. 	<ul style="list-style-type: none"> Proverite da li je podešavanje programa odgovarajuće.
Vreme sušenja je predugo i rezultati nisu zadovoljavajući.	<ul style="list-style-type: none"> Postavka programa nije ispravna. Filter je začepljen. Isparivač je blokiran. Mašina za sušenje je preopterećena. Veš je previše vlažan. Otvor za odvod je blokiran. 	<ul style="list-style-type: none"> Proverite da li je program pravilno podešen. Očistite displej filtera. Očistite isparivač. Smanjite količinu veša. Pre sušenja adekvatno centrifugirajte veš. Proverite i očistite ventilacioni otvor.
Preostalo vreme na displeju se zaustavlja ili preskače.	<p>Preostalo vreme će se neprekidno prilagođavati na osnovu sledećih faktora:</p> <ul style="list-style-type: none"> Vrste veša. Težina opterećenja. Nivoa vlažnosti veša. Sobne temperature. 	<p>Automatsko podešavanje se dešava tokom normalnog rada.</p>

11.1 Priprema

- ▶ Uklonite sav ambalažni materijal, uključujući polistirensku podlogu prvo. Dok uklanjate ambalažni materijal možete da vidite kapljice vode. Ovo je normalna pojava i rezultat je testiranja vode u fabrici.



Napomena

Odlazite ambalažni materijal na ekološki prihvatljiv način. Za informacije koje se odnose na trenutne rute odlaganja, obratite se prodavaču ili lokalnim nadležnim organima.



UPOZORENJE!

Nakon transporta i ugradnje, MORATE ostaviti mašinu za sušenje da miruje dva sata pre upotrebe.

11.2 Transport i vreme čekanja

Uređaj transportujte isključivo u vodoravnom položaju. Ulje za podmazivanje kome nije potrebno održavanje je smešteno u kapsuli kompresora. Ovo ulje može da prođe kroz zatvoreni sistem cevi tokom transporta u iskošenom položaju. Pre povezivanja uređaja na izvor napajanja, morate da sačekate 2 sata da se ulje vrati u kapsulu.

11-1



11.3 Nivelisanje uređaja

Uređaj treba da se postavi na ravnu čvrstu površinu. Nožice postavite na željenu visinu (Sl. 11-1).

11-2

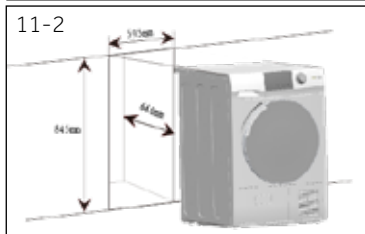

11.4 Ugradnja ispod radne površine

Dimenzije otvora treba da budu barem jednake dimenzijama mašine (Sl. 11-2).

1. Postavite uređaj pored otvora. Vodite računa da su svi priključci lako dostupni i funkcionalni.
2. Podesite precizno sve nožice kako biste postigli stabilan položaj u predviđenom otvoru.
3. Uređaj oprezno umetnite u otvor.
4. Obratite pažnju na dovoljnu ventilaciju.

11-3

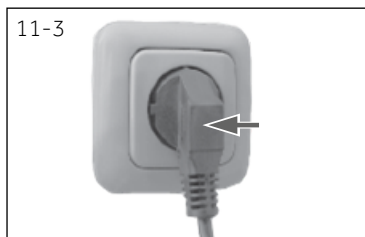

11.5 Električni priključak

Pre svakog priključivanja, proverite sledeće:

- ▶ da li napajanje, utičnica i osigurači odgovaraju podacima na nazivnoj pločici.
- ▶ mrežna utičnica je uzemljena i nema strujnih razdelnika niti produžnih kablova.
- ▶ da li su mrežni utikači i utičnica potpuno usklađeni.
- ▶ **Samo za Ujedinjeno kraljevstvo (UK):** UK mrežni utikač zadovoljava standard BS1363A.

Postavite mrežni utikač u utičnicu. (Sl. 11.-3).



UPOZORENJE!

Ukoliko se kabl za napajanje ošteti, mora ga zameniti proizvođač, njegovo osoblje servisa (pogledajte garantni list) da bi se izbegla opasnost.

11.7 Slaganje u mašini za sušenje veša

Moguće je slaganje robe u mašini kako bi se uštedjelo na prostoru (Sl. 11-4). Nije svaka mašina za pranje veša pogodna za ovu svrhu. Informacije, kao i odgovarajući pribor za montažu, dostupni su kod vašeg lokalnog distributera.

Uputstva za ugradnju isporučena sa priborom detaljno daju informacije o postupku ugradnje



11.8 Nivelisanje mašine za sušenje

Važno je nivelisati mašinu za sušenje kako bi se osiguralo da mašina radi efikasno uz minimalnu buku. Mašinu za sušenje treba izravnati što je bliže krajnjem položaju kako bi ravnomerno stajala na sve četiri noge. Obezbedite da se mašina za sušenje ne ljulja u bilo kom smeru.

1. Poravnajte mašinu za sušenje bočno (Sl. 11-5):

- ▶ Stavite nivelu na sredinu zadnje strane mašine za sušenje.
- ▶ Podešavajte zadnje noge dok se mašina za sušenje ne poravna s bočne strane.
- ▶ Nikada ne odvrćite nogare u potpunosti iz njihovih kućišta.

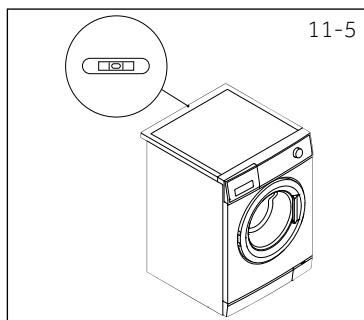

2. Poravnajte prednju i zadnju stranu mašine za sušenje (Slika 11-6):

- ▶ Postavite nivelu sa leve strane.
- ▶ Podesite prednju levu nogu (odviđajte nadole).
- ▶ Ponovite isto za desnu nogu.
- ▶ Trebalo bi da jednaka težina bude na obe prednje noge.

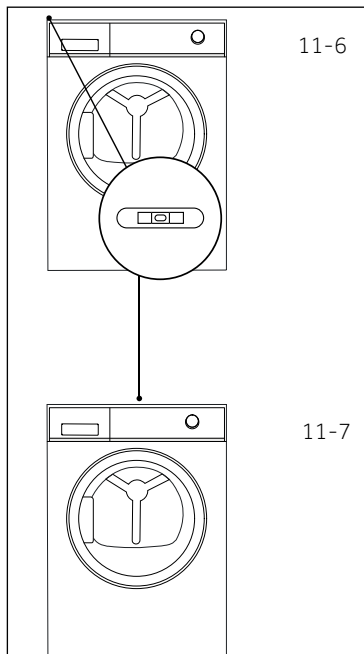

3. Ponovo proverite da li je mašina za sušenje ravna (Slika 11-7):

- ▶ Stavite nivelu na sredinu prednje strane mašine za sušenje.
- ▶ Obezbedite da se mašina za sušenje ne ljulja u bilo kom smeru.
- ▶ Ako mašina za sušenje nije ravna, ponovite prethodno navedene korake.

Nakon poravnanja, uglovi kućišta mašine za sušenje ne smeju dodirivati pod i zid.

Ne sme se ljuljati ni u jednom pravcu.

11.9 Ceđenje

Mašina za sušenje je opremljena kondenzatorskom jedinicom koja akumulira vodu tokom ciklusa sušenja. Ova voda se sakuplja u uklonjivom rezervoaru za vodu koji se nalazi u gornjem levom delu mašine za sušenje. Akumulirana voda se mora isprazniti nakon svakog ciklusa sušenja ili možete podesiti mašinu za sušenje da se automatski ispušta pomoću priloženog odvodnog creva.

Preporučujemo da se mašina za sušenje postavi na automatsko pražnjenje kad god je to moguće, posebno kada se suši odeća pod punim opterećenjem, čime ćete izbeći pražnjenje rezervoara za vodu tokom ciklusa sušenja.

Povezivanje odvodnog creva

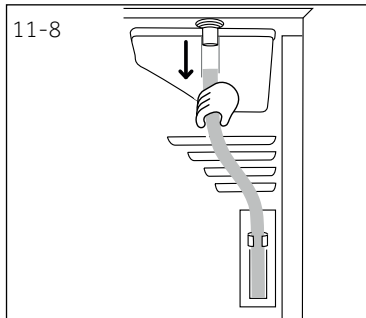

1. Skinite crno crevo sa priključka sa zadnje strane mašine za sušenje (Sl. 11-8).

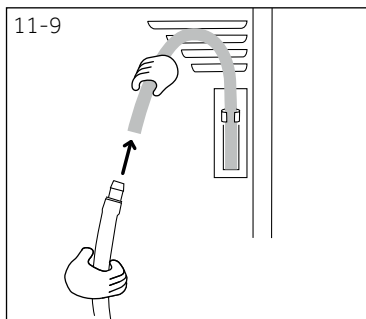

2. Odmotajte odvodno crevo (isporučeno s vašom mašinom za sušenje) i spojite ga na crno crevo. (Sl. 11-9)

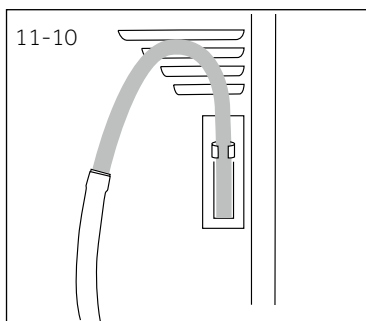

3. Stavite drugi kraj odvodne cevi u kadu ili rezervoar (Sl. 11-10).

Podaci o proizvodu (u skladu s EU 392/2012)

Robna marka	Haier			
Identifikator modela	HD80-A2939 HD80-A2939S	HD90-A2939 HD90-A2939S	HD100-A2939 HD100-A2939S	HD90-A3939 HD90-A3939S
Nominalna nosivost (kg)	8	9	10	9
Vrsta mašine za sušenje	Kondenzator			
Klasa energetske efikasnosti	A++			A+++
Ponderisana godišnja potrošnja energije (AE _c u kWh/godišnje) ¹⁾	235	265	286	200
Mašina za sušenje sa ili bez automatike	sa Automatikom			
Potrošnja energije za standardni program za pamuk ³⁾ pri punom opterećenju (kWh/ciklus)	1.88	2.10	2.40	1.58
Potrošnja energije za standardni program za pamuk ³⁾ pri delimičnom opterećenju (kWh/ciklus)	1.02	1.20	1.29	0.89
Potrošnja energije van režima rada (W)	0.70	0.70	0.70	0.48
Potrošnja energije u režimu mirovanja (W)	0.75	0.75	0.75	0.62
Trajanje režima mirovanja (min) ²⁾	40			
Standardni program sušenja ³⁾	Pamuk			
Ponderisano vreme standardnog programa sušenja ³⁾ puno i delimično opterećenje (min)	155	180	190	150
Vreme standardnog programa za pamuk ³⁾ puno opterećenje (min)	215	245	260	200
Vreme standardnog programa za pamuk ³⁾ delimično opterećenje (min)	120	140	145	118
Klasa efikasnosti kondenzacije ⁴⁾	B			
Ponderisana efikasnost kondenzacije za standardni program za pamuk ³⁾ puno i delimično opterećenje (%)	83	80.8	80.3	85
Prosečna efikasnost kondenzacije za standardni program za pamuk ³⁾ puno opterećenje	81	80	80	85.5
Prosečna efikasnost kondenzacije za standardni program za pamuk ³⁾ delimično opterećenje	85	81.5	80.6	84.5
Ponderisani nivo jačine zvuka za standardni program za pamuk ³⁾ puno opterećenje (dB)	65			
Ugradna ili samostojeća	Samostojeća/ugrađena ispod površine			

- 1) Bazira se na 160 ciklusa sušenja standardnog programa za pamuk pri punom ili delimičnom opterećenju i potrošna u režimima sa nižom energijom. Stvarna potrošnja energije po ciklusu će zavistiti od načina korišćenja uređaja.
- 2) U slučaju da postoji sistem upravljanja energijom.
- 3) Ovaj program koji se koristi pri punom i delimičnom opterećenju standardni je program sušenja na koji se odnose informacije na etiketi i naljepnici. Ovo je program pogodan za sušenje normalnog vlažnog pamučnog veša i to je najefikasniji program u pogledu potrošnje energije za pamuk.
- 4) Klasa G predstavlja najmanju efikasnost, a Klasa A predstavlja najveću efikasnost.

Dodatni podaci

Napajanje (pogledajte tipsku tablicu) - napon / struja / ulaz		220-240 V~50 Hz/ 2.4A/ 550 W (A+++)/ 630W (A++)
Dozvoljena sobna temperatura		5°C do 35°C
Fluorizovani staklenički gas	Zapremina	HFC-134a 0,26 kg (A++) 0,28 kg (A+++)
	PGZ	1430
	Tona ekvivalenta CO ₂	0.4

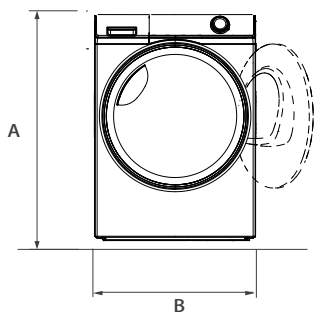

PRIKAZ SPREDA

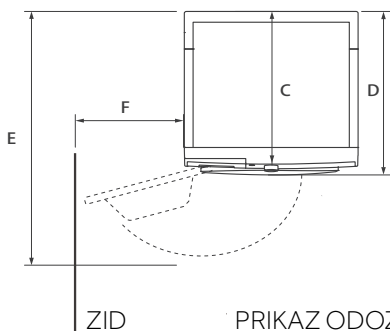

ZID

PRIKAZ ODOZGO

Dimenzije proizvoda	HD90/80
A: Ukupna visina proizvoda mm	850
B: Ukupna širina proizvoda mm	595
C: Ukupna dubina proizvoda (do veličine glavne kontrolne ploče) mm	600
D: Ukupna širina proizvoda mm	665
E: Dubina s otvorenim vratima mm	1135
F: Minimalni razmak od vrata do susednog zida mm	250



Napomena: Dimenzije

Tačna visina vaše mašine za pranje zavisi od toga koliko su nogice postolja izvučene u odnosu na osnovu mašine. Prostor na koji postavljate mašinu za pranje mora biti bar 40 mm širi i 20 mm dublji od njenih dimenzija.

Preporučujemo naš Haier korisnički servis i korišćenje originalnih rezervnih delova. Ukoliko imate problema sa uređajem, prvo proverite odeljak REŠAVANJE PROBLEMA.

Ukoliko tu ne možete da pronađete rešenje, kontaktirajte

- ▶ lokalnog prodavca
- ▶ ili deo Servis i podrška na www.haier.com gde možete pronaći brojeve telefona i najčešće postavljana pitanja i gde možete aktivirati potraživanje servisa.

Da biste kontaktirali naš servis, pobrinite se da imate dostupne sledeće podatke.

Informacije se mogu pronaći na nazivnoj pločici.

Model _____ Serijski broj _____

U slučaju garancije, proverite i garantni list isporučen uz proizvod. Za opšta poslovna pitanja, u nastavku pronađite naše adrese u Evropi:

Evropske adrese kompanije Haier			
Država*	Poštanska adresa	Država*	Poštanska adresa
Italija	Haier Europe Trading SRL Via De Cristoforis, 12 21100 Verese ITALIJA	Francuska	Haier France SAS 53 Boulevard Ornano – Pleyad 3 93200 Saint Denis FRANCUSKA
Španija Portugalija	Haier Iberia SL Pg. Garcia Faria, 49-51 08019 Barcelona ŠPANIJA	Belgija-FR Belgija-NL Holandija Luksemburg	Haier Benelux SA Anderlecht Route de Lennik 451 BELGIJA
Nemačka Austrija	Haier Deutschland GmbH Konrad-Zuse-Platz 6 81829 München NEMAČKA	Poljska Češka Mađarska Grčka Rumunija Rusija	Haier Poland Sp. zo.o. Al. Jerozolimskie 181B 02-222 Warszawa POLJSKA
Ujedinjeno Kraljevstvo	Haier Appliances UK Co.Ltd. 302 Bridgewater Place Birchwood Park Warrington *Za više informacija pogledajte www.haier.com WA3 6x	Republika Češka i Slovačke	Haier Europe ČR s.r.o. Sokolovsk á 651/136a, 186 00 Prag 8 Karlin Češka Republika

*Za više informacija pogledajte www.haier.com

HD80-A2939/HD80-A2939S/HD90-A2939/HD90-A2939S/HD100-A2939/HD100-A2939S/HD90-A3939/HD90-A3939S

Haier





Användarmanual
Värmepumpstork

HD80-A2939

HD80-A2939S

HD90-A2939

HD90-A2939S

HD100-A2939

HD100-A2939S

HD90-A3939

HD90-A3939S

SV

Haier

Tack för ditt köp av vår produkt.

Läs igenom bruksanvisningen noggrant innan du använder den här apparaten. Instruktionerna innehåller viktig information som hjälper dig få ut det bästa ur apparaten och att säkerställa säker och korrekt installation, användning och underhåll.

Förvara bruksanvisningen på en praktisk plats så du alltid kan hänvisa till den för säker och korrekt användning av apparaten.

Om du säljer apparaten, ger bort den eller lämnar kvar den när du flyttar, se till att du även ger den här bruksanvisningen till nya ägaren så att den nya ägaren kan bli bekant med apparaten och säkerhetsanvisningarna.

Legend



Varning! Viktig säkerhetsinformation



Allmän information och tips



Miljöinformation

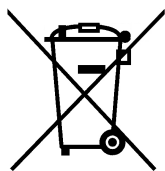

Avfall

Hjälp till att skydda miljön och människors hälsa. Lägg förpackningen i lämplig container för att återvinna den. Hjälp till att återvinna elektriska och elektroniska apparater. Släng inte apparater som är märkta med denna symbol i hushållsavfallet. Lämna produkten på din lokala återvinningsanläggning eller kontakta ditt kommunala kontor.



VARNING!

Risk för skada eller kvävning!

Koppla ur apparaten från elnätet. Klipp av nätsladden och släng den. Ta bort regeln på luckan för att förhindra att barn och husdjur stängs in i apparaten.



VARNING!

Apparaten får inte strömförsörjas via en extern kopplingsenhet, t.ex. en timer, eller ansluten till en krets som regelbundet slås på och av ett verktyg.

1-Säkerhetsinformation	4
2-Avsedd användning	7
3-Produktbeskrivning	8
4-Kontrollpanelen	9
5-Program	12
6-Förbrukning	13
7-Förslag och tips	14
8-Daglig användning	16
9-Vård och rengöring.....	20
10-Felsökning	22
11-Installation.....	24
12-Tekniska data	27
13-Kundtjänst.....	29



VARNING!

Före första användningen

- ▶ Se till att det inte finns några transportskador.
- ▶ Ta bort allt förpackningsmaterial och förvara det utom räckhåll för barn.
- ▶ Hantera alltid apparaten med minst två personer eftersom den är tung.

Daglig användning

- ▶ Den här utrustningen kan användas av barn ifrån 8 år och uppåt, samt personer med nedsatt sensorisk eller mental kapacitet, eller bristande erfarenhet och kunskap, om de har övervakning och får instruktioner angående säker användning av utrustningen, samt förstår farorna med användning av utrustningen.
- ▶ Håll barn under 3 år borta från apparaten, om de inte ständigt övervakas.
- ▶ Barn ska inte leka med apparaten.
- ▶ Se till att rummet är torrt och väl ventilerat. Omgivningstemperaturen bör ligga mellan 5°C och 35°C.
- ▶ Täck inte några ventilationsöppningar i basen med en matta eller liknande föremål.
- ▶ Håll området runt apparaten fritt från damm och ludd.
- ▶ Se till att det endast finns tvätt i apparaten och inga husdjur eller barn innan du använder den.
- ▶ Rör strömkontakten bara med torra händer och rör eller använd inte apparaten, om du är barfota eller dina händer eller fötter är blöta.
- ▶ Torka inte otvättade objekt i torktummlaren.
- ▶ Se till att inte ladda mer än nominell last.
- ▶ Ta bort alla saker som tändare och tändstickor från fickor.
- ▶ Använd sköljmedel eller liknande produkter enligt tillverkarens förpackning.
- ▶ Använd inga lättantändliga sprayer eller gaser i närheten av apparaten.
- ▶ Placera inte tunga föremål eller fukt- eller värmekällor ovanpå apparaten.
- ▶ Håll i kontakten, inte i kabeln, när du kopplar ur apparaten.
- ▶ Rör inte i bakväggen eller trumman under användning, de är heta.

**VARNING!****Daglig användning**

- ▶ Torka inte följande föremål i apparaten:
 - ▶ Objekt som är otvättade.
 - ▶ Föremål som har blivit nedsmutsade med brandfarliga ämnen som matolja, aceton, alkohol, bensin, fotogen, fläckborttagningsmedel, terpentin, vaxer, vaxavlägsnare eller andra kemikalier. Ångorna kan orsaka brand eller explosion. Dessa föremål måste alltid handtvättas först i varmt vatten med extra tvättmedel och sedan torkas utomhus innan du torkar dem i apparaten.
 - ▶ Föremål som innehåller vadderingar eller fyllning (t.ex. kuddar, jackor), eftersom fyllnadsmaterialet kan komma ut med risk för antändning.
 - ▶ Föremål som innehåller skumgummi (latexskum) duschkåpor, vattentäta textilier, gummerade artiklar och kläder och kuddar. Kuddar med skumgummifyllnad bör inte torkas i torktummlaren.
- ▶ Drick inte kondensvattnet.
- ▶ Använd inte apparaten utan ludd- eller kondensfiltret eller om filtret är skadat.
- ▶ Observera att den sista delen av torkcykeln är utan värme (avkylningscykel) för att säkerställa att kläderna återfår en temperatur som inte skadar dem.
- ▶ Lämna inte apparaten obevakad vid körning under en längre tid. Om en lång frånvaro planeras måste torkningscykeln avbrytas genom att stänga av enheten och dra ur vägguttaget.
- ▶ Stäng bara av apparaten när torkcykeln är klar, förutom om alla föremål snabbt kan tas ur och spridas ut så att värmen kan avta.
- ▶ Stäng av apparaten efter varje torkprogram för att spara el och för säkerheten.

Underhåll / rengöring

- ▶ Se till att barn övervakas om de utför rengöring och underhåll.
- ▶ Koppla ur apparaten från elnätet innan du utför något rutinunderhåll.



VARNING!

Underhåll / rengöring

- ▶ Rengör ludd- och kondensfiltret efter varje program (se SKÖTSEL OCH RENGÖRING).
- ▶ Använd inte vattenspray eller ånga för att rengöra apparaten.
- ▶ Använd inte industrikemikalier till att rengöra apparaten.
- ▶ Byt endast ut en skadad nätsladd hos tillverkaren, dess serviceagent eller liknande kvalificerade personer för att undvika fara.
- ▶ Försök inte att reparera apparaten själv. Vid reparation, kontakta vår kundservice.

Installation

- ▶ Se till att luckan kan öppnas helt på platsen. Installera inte torktum-laren bakom en låsbar dörr, en skjutdörr eller en dörr med gångjärn på motsatt sida av torktum-larens lucka, eftersom detta begränsar torktum-larens fulla lucköppning.
- ▶ Installera apparaten i en väl ventilerad och torr plats.
- ▶ Installera aldrig apparaten utomhus på ett fuktigt ställe eller i ett område som kan vara utsatt för vattenläckor som under eller i närheten av ett tvättställe. I händelse av en vattenläcka ska strömförsörjningen kopplas ifrån och låt maskinen torka naturligt.
- ▶ Installera eller använd apparaten endast om temperaturen är över 5 °C.
- ▶ Placera inte apparaten direkt på en matta, eller nära en vägg eller möbel.
- ▶ Installera inte apparaten i platser där den kan frysa, direkt solljus eller nära värmekällor (t.ex spisar, element).
- ▶ Kontrollera att de elektriska uppgifterna på typskylten överens-stämmer med strömförsörjningen. Om inte, kontakta en elektriker.
- ▶ Använd inte adaptrar med flera kontakter och förlängningskablar.
- ▶ Se till att inte skada den elektriska kabeln och kontakten. Om den är skadad ska den bytas ut av en elektriker.
- ▶ Använd ett separat jordat uttag för strömförsörjningen som är lät-tillgänglig efter installationen. Apparaten måste vara jordad.
- ▶ Endast för Storbritannien: Enhetens strömkabel är utrustad med en 3-kabel (jordad) kontakt som passar ett standard 3-kabel (jordad) uttag. Klipp eller demontera aldrig det tredje stiftet (jordningen). När apparaten har installerats bör kontakten vara tillgänglig.

Avsedd användning

Denna apparat är ämnad att användas till torkning av tvätt, som tvättats i vattenlösning och märkts i tillverkarens skötselråd som passande för torktumlare.

Den är uteslutande avsedd för hushållsbruk i huset. Den är inte avsedd för kommersiellt eller industriellt bruk. Ändringar eller modifieringar i enheten tillåts inte. Oavsiktlig användning kan orsaka risker och förlust av alla garanti- och anspråksanspråk.

Standard och direktiv



Denna produkt uppfyller kraven i alla tillämpliga EG-direktiv med motsvarande harmoniserade standarder, som föreskriver CE-märkning.



Obs

Apparaten innehåller fluorerade växthusgas HFC-134a (GWP:1430). Denna gas är hermetiskt tillsluten.



Miljöansvarig användning

- ▶ **Noggrann tömning:** Centrifugera tvätten med maximal centrifughastighet.
- ▶ **Maximal tvättmängd:** Använd maximal tvättmängd enligt programtablån, överfyll inte torktumlaren. För att utnyttja maximal tvättmängd, bör tvätten, som ska torkas „FÄRDIG ATT ANVÄNDAS“, först torkas lätt med „STRYKTORR“. Efter att programmet är avslutad, ta bort tvätt som ska strykas och torka resten av tvätten helt.
- ▶ **Separera tvätten:** Skaka ut tvätten innan den placeras i torktumlaren.
- ▶ **Undvik för kraftig torkning:** Överdriven torkning bör undvikas. Välj rätt program och önskad torkningsgrad.
- ▶ **Sköljmedel behövs inte:** Använd inte sköljmedel när du tvättar - tvätten blir fluffig och mjuk i torktumlaren.
- ▶ **Rengöring av luddfiltren:** Rengör luddfiltret efter varje tvättcykel.
- ▶ **Ventilation:** Se till att apparaten är tillräckligt ventilerad (se INSTALLATION).
- ▶ **Återanvändning av kondensvatten:** Kondensvattnet kan användas i ångstrykjärn. Innan detta, bör den hållas igenom en sil eller kaffefilter. Filtret fångar de minsta partiklarna.

i Obs:

På grund av tekniska förändringar och olika modeller kan illustrationerna i följande kapitel skilja sig från din modell.

3.1 Bild på apparaten

Framre (fig. 3-1):

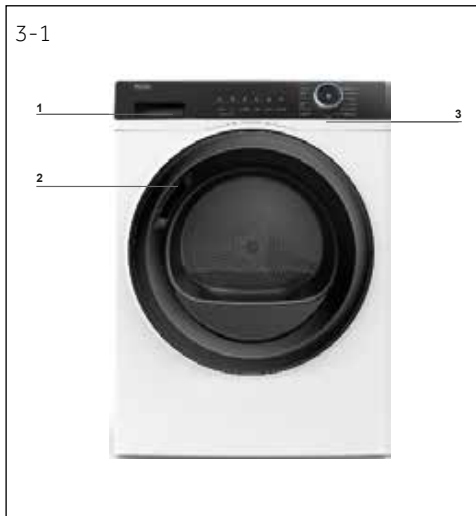

- 1 Vattentanken
- 2 Torktumlarens lucka
- 3 Kontrollpanel

Bakre sida (Fig. 3-2):

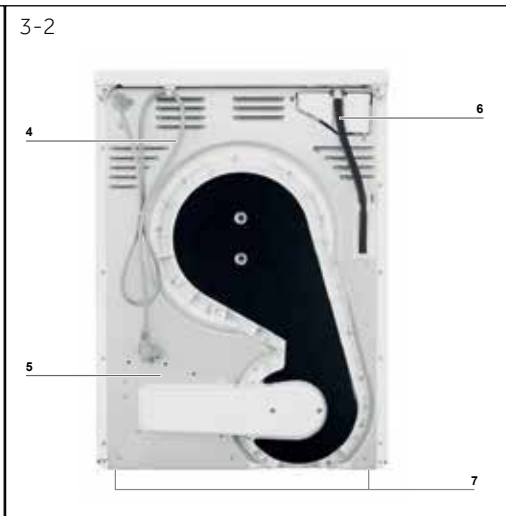

- 4 Nätkabel
- 5 Bakskiva
- 6 Tömningsutlopp
- 7 Justerbara fötter

3.2 tillbehör

Kontrollera tillbehör och litteratur i enlighet med den här listan (Bild:3-3):

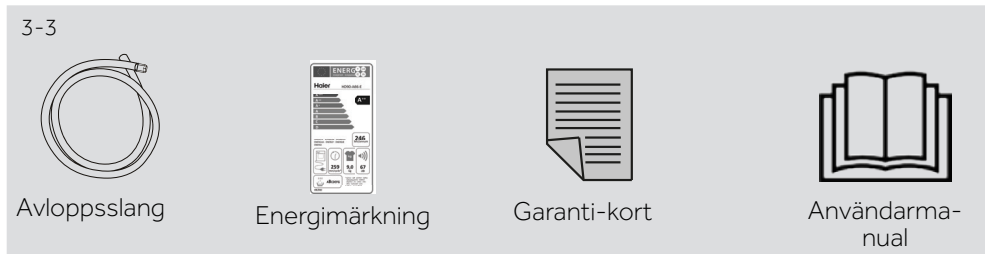

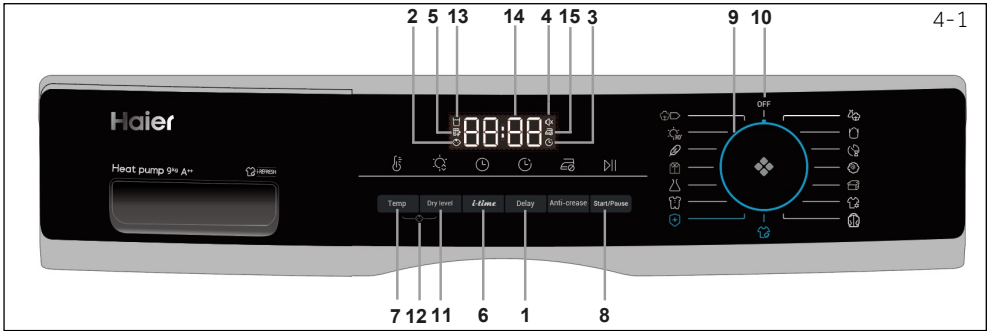

- | | | | | | |
|---|--------------------------|----|------------------|----|--------------------------|
| 1 | Tidsfördröjningsknapp | 7 | Temp. knapp | 13 | Töm behållaren indikator |
| 2 | Barnspärrindikator | 8 | Start/paus-knapp | 14 | Display |
| 3 | Fördröjningsindikator | 9 | Programvred | 15 | Anti-skrynkellindikator |
| 4 | Summerindikator | 10 | Strömknapp | | |
| 5 | Rengör filtret indikator | 11 | Torknivåknapp | | |
| 6 | Tidknapp | 12 | Barnspärrknapp | | |

4.1 Tidsfördröjningsknapp

Fördröjningsfunktion för fördröjd start, tryck på knappen för att ställa in tid (från 0 till 12 timmar). När den aktiveras, tänds indikatorn (bild 4-2).

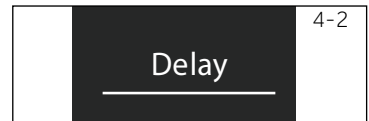

i Obs

Denna funktion ska ställas in efter att alla tillval har avslutats, annars tas funktionen bort automatiskt, om programvredet vrids eller en knapp trycks in.

4.2 Barnspärrindikator

Barnlås är ämnad till att förhindra barn från att ändra programinställningarna. För att aktivera funktionen efter att cykeln har startats, tryck på Torknivå och Temp.-knappen (bild 4-3) samtidigt i 3 sekunder, tills indikatorikonen tänds. Inaktivera genom att trycka på 2 knapparna i 3 sekunder igen.

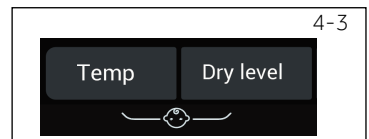

i Obs

När programmet avslutas eller strömförsörjningen avbryts, kommer funktionen inte att avbrytas automatiskt.

4.3 Fördröjningsindikator

När fördröjningsprogram (bild 4-4) väljs, tänds den.



4.4 Signalindikator

Ljdsignalen varnar användaren genom ljud som piip. Den är avaktiverad som standard. För att aktivera signalfunktionen, tryck på Fördröjnings- och i-time knapparna samtidigt i 3 sekunder eller tills ljdsignal hörs. Inaktivera genom att trycka på 2 knapparna i 3 sekunder igen.



4-6



4.5 Rengör filtret indikator

Denna indikator är ämnad att påminna användare att rengöra filtret innan användning. När denna ikon (se bild 4-6) tänds, ska användaren rengöra filtret innan användning. Se avsnittet Rengöring av luddfilter eller Rengöring av kondensfiltret i bruksanvisningen.



Obs

Indikatorn för rengöring av filtren blinkar efter varje cykel.

4-7

4.6 i-time knapp

Med denna funktion kan användaren justera cykelns varaktighet enligt personliga behov. Endast i Timer och i-Refresh program kan denna funktion användas till att justera tiden. Den kan även användas till justering av tid under fördröjningsfunktionen.

4-8

4.7 Temp. knapp

Denna knapp ställs in för att justera torkningstemperaturen enligt personliga behov eller krav. 4 nivåer finns tillgängliga och motsvarande skärm visas nedan:

- [-] Hög temperatur.
- [-] Medeltemperatur.
- [-] Låg temperatur.
- [0 0] Kallluft.

4-9



4.8 Start/paus -knapp

Tryck på Start/paus (bild 4-9) för att starta torkcykel. Tryck på knappen igen för att pausa cykeln - indikatorn blinkar. Tryck på knappen igen för att fortsätta.

4-10

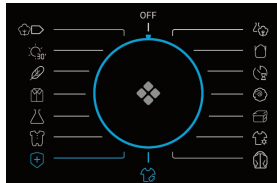

4.9 Programvals-vred

Välj en av 15 program med vredet (AV är inte inkluderad) (bild 4-10). Se mer information i avsnittet Programlägen i bruksanvisningen.

4-11

4.10 Strömknapp

Vrid vredet till önskad läge (förutom AV) för att starta maskinen. Vrid vredet till AV-läge för att stänga av maskinen (bild 4-11).

4.11 Torknivåknapp

Tryck på knappen (bild 4-12) för att ställa in slutlig fuktighetsgrad för tvätten i slutet av cykeln.

Displayen nedan visas:

- H -} Skåptorr
- H -} Färdig att användas
- H -| Stryktorr

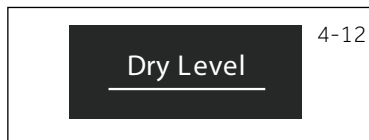

4.12 Barnspärrknapp

För att aktivera barnspärrfunktionen, när programmet har startats, tryck på de 2 knapparna (bild 4-13) i 3 sekunder, tills indikatorikonen tänds. Inaktivera genom att trycka på 2 knapparna i 3 sekunder igen.

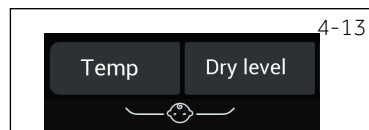

4.13 Töm behållaren indikator

Denna indikator påminner användaren om att tömma vattenbehållaren (bild 4-14). Viktigt: Töm vattenbehållaren efter varje torkningscykel. Se Tömning av vattenbehållaren i bruksanvisningen.



4.14 Display

Displayen visar återstående tid, fördröjningstid och annan relaterad information (bild 4-15).

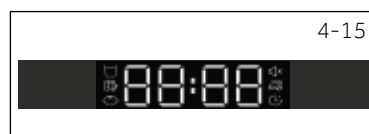

Obs

Återstående tid är standardvärde, vilket räknas om, beroende på inställningarna av program och tvättens fuktighetsgrad.

4.15 Antiskrynklingsindikator

Antiskrynklingsfunktionen minskar skrynklor på kläderna. Trumman roterar efter torkcykeln för att sträcka på kläderna så att det inte gör något, om man glömmer ta ut kläderna. Antiskrynkling är aktiverad som standard (bild 4-16). Ikonen tänds efter att program valts när torkcykeln slutar, trumman fortsätter att rotera i 1-12 timmar med kall luft. Användaren kan stänga den när som helst genom att öppna luckan eller stänga av maskinen.



Program	Standard torknings grad	Tvätt	Max. belastning i kg			Standard tid	Temperatur
			8	9	10		
 Bomull *)	Färdig att användas	För bomullskläder eller jackor	8	9	10	02:30	60-65°C
 Blandat	Skåptorr	För blandad torr med mer än en textil	5	6	6.6	02:30	60-65°C
 Syntet	Färdig att användas	För syntettvätt	4	4.5	5	01:30	50-55°C
 Snabbtvätt 30'	/	Fixerad 30 minuters torkning	0.5	0.5	0.5	00:30	50-55°C
 Timer	/	För blandade textilier och användare kan bestämma torktiden själv	-	-	-	00:40	50-55°C
 Fint	Färdig att användas	För ömtåliga plagg, som silke, underkläder osv.	2	2	2	01:00	50-55°C
 Babykläder	Skåptorr	För baby-kläder och underkläder som kräver sterilisering på hög temperatur	3	4	4.4	01:20	60-65°C
 Ull	/	För yllekärlar	3	3	3	00:30	50-55°C
 Uppvärmning	/	En snabb torkningscykel för att torka kläder och göra dem varma och sköna att ta på	4	5	5.5	00:30	50-55°C
 Påslakan	/	För dunfyllda kläder	1	1	1	01:30	60-65°C
 Sportkläder	Färdig att användas	För sportkläder	4	4.5	5	01:30	60-65°C
 i-Refresh **)	/	Fixerad 30 minuters torkning för att vädra kläder och sterilisera	-	-	-	00:30	50-55°C
 Intensiv	Skåptorr	För tunga och stora objekt, som sängkläder eller handdukar osv.	4	4.5	5	02:00	60-65°C
 Skjorta	Färdig att användas	Speciellt för skjortor med 1 timmes antiskrynkling standardinställning	4	4.5	5	00:40	60-65°C
 Hygienisk	Skåptorr	För textilier, som bomull, blandade, sport osv. Textilier som ylle, siden, skjortor, påslakan rekommenderas inte	-	-	-	03:30	60-65°C

*) EN 61121 testprogrammet rekommenderar, att kondensvattnet töms externt genom avloppsslangen, när full maskin används med **Bomullsprogrammet** På detta sätt töms inte vattenbehållaren under programmet.

**) I-Refresh är en Haier patentägd funktion, som tar bort lukter och skrynklor, eliminerar bakterier och kvalster och vädrar plagget på kort tid. Genom att rotera och skaka, blåser luften i fräscha och sträckta kläder, även ömtåliga kläder och otvättade textilier kan behandlas. Denna funktion är inställd med 30 minuters fixerad torkcykel.

Värmepumpsteknologin

Kondenstorktummlaren med värmepump är enastående i termer av energikonsumtions-effektivitet. Dessa styrvärden är bestämda i standardförhållanden. Värdena kan skilja sig från de angivna, beroende på över- eller underspänning, tygtyp, komposition an tvätten, tygets kvarvarande fuktighetsgrad och tvättmängd.

Program Bomull / linne (10kg A++)	Centrifuge- ringshastighet i rpm	Kvarvaran- de fuktig- het i %	Tid i h:min	Energi förbrukning i kWh
Skåptorr H - 3}	1000	ca. 60	4:40	2.34
Färdig att användas H - 2}	1000	ca. 60	04:29	1.98
Stryktorr H - 1}	1000	ca. 60	03:18	1.62



Miljöansvarig användning

- ▶ Centrifugera tvätten så torr som möjligt, innan den läggs i torktummlaren.
- ▶ Undvik överfyllning av torktummlaren.
- ▶ Skaka tvätten lös innan den läggs i torktummlaren.
- ▶ Välj passande torkningsprogram. Torka inte tvätten längre än nödvändigt.
- ▶ Använd torktummlaren med rengjorda filter.

7.1 Stärkt tvätt

Stärkt tvätt lämnar stärkelsehinna i trumman och är inte lämplig för torktummlaren.

7.2 Sköljmedel

Använd inte sköljmedel när du tvättar - tvätten blir fluffig och mjuk i torktummlaren.

7.3 Soft care kläder

Användning av "soft care kläder" kan leda till täckning av filtren. Detta kan leda till blockering av filtren. I dessa fall rekommenderar vi att inte lägga in soft care kläder eller välja annat märke. Följ i alla fall tillverkarens instruktioner.

7.4 Små tvättmängd

Om tvättmängden är under 1.0 kg, bör "Timer"-programmet väljas, för att automatisk bevakning av torkgraden kan vara missvisande.

7.5 Lucka öppen

Luckan bör lämnas öppen när produkten inte används, så att luckans tätning förblir funktionsduglig.

7.6 Serviceflik

Se till att servicefliken alltid är stängd under användning.

7.7 Antiskrynkling

Om tvätten inte tas ur apparaten efter att programmet avslutats, snurrar trumman ibland för att förhindra skrynkling. Antiskrynkling funktionen avslutas efter ca. 60 minuter.

7.8 Tvätt som ska strykas

bör torkas med program FÄRDIG ELLER STRYKTORR . Detta möjliggör strykning för hand eller maskin.

7.9 Återstående tid

Programtiden påverkas av följande faktorer: textiltyp, tvättmängd, absorptionskapacitet, önskad torknivå, och maskinens centrifugeringshastighet. Dessa faktorer registreras av elektroniken under programmet och återstående tid justeras enligt detta.

7.10 Extra stora plagg

tenderar till att vridas. Om önskad torknivå inte uppnås därför, separera tvätten och torka igen tidsprogrammet (TIMER).

7.11 Speciellt ömtåliga textilier

Textiler som lätt kan krympa eller förlora sin form, liksom t. ex silke strumpor, underkläder m.m. ska inte torkas i apparaten. Lägg känsliga kläder i en tvättpåse och undvik att torka för mycket.

7.12 Tröjor och stickat

bör torkas med FÄRDIG till STRYKTORR för att undvika skrynkling. De bör även töjas eller dras i form efter torkning.

7.13 Akustisk signal

En akustisk signal hörs:

- ▶ när vattentanken är full
- ▶ vid fel

En akustisk signal kan även väljas i följande fall:

- ▶ vid slutet av programmet
- ▶ när du trycker på en knapp
- ▶ när du vrider programväljaren

8.1 Förberedelse av apparaten

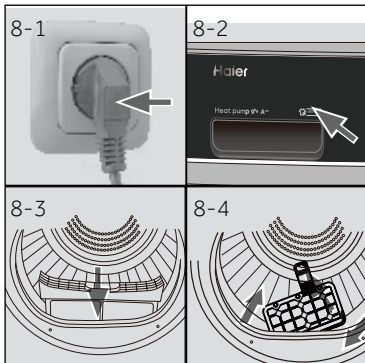

1. Anslut apparaten till strömförsörjning (220 V till 240 V ~ / 50 Hz) (fig. 8-1). Se även delen INSTALLATION.
2. Se till att:
 - ▶ vattentanken är tom och korrekt installerad (Bild 8-2)
 - ▶ luddfiltern är ren och korrekt installerad. (Bild 8-3)
 - ▶ kondensfiltern är ren och korrekt installerad (bild 8-4).

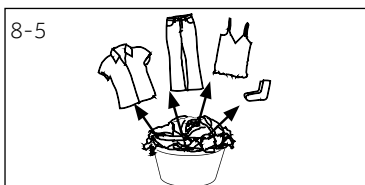

8.2 Förberedelse av tvätten.

- ▶ Sortera kläderna enligt fabrikat (bomull, syntetiska, ylle osv).
Torka bara tvätt som centrifugerats.
- ▶ Töm fickorna från alla vassa eller lättantändliga föremål, som nycklar, tändare och tändstickor. Ta bort hårda dekorativa föremål, som broscher.
- ▶ Stäng dragkedjor och krokar, kontrollera, att knapparna är ordentligt sydda och placera små föremål som strumpor, bh:n osv. i tvättpåse.
- ▶ Vik ut stora bitar av tyg som lakan, sängkläder m.m.
- ▶ Följ anvisningarna på tvättetiketten och torka bara torktummelbara plagg

Tips:

- ▶ Separera vita kläder från färgade.
- ▶ Vik ut stora plagg, så som lakan, bordsdukar osv.
- ▶ Sängkläder och örngott bör stängas så, att små föremål inte kan samlas in i dem.
- ▶ Stäng dragkedjor och knappar, och stäng bälten utan metalldelar, förklädens snören osv.
- ▶ Placera smådelar, så som strumpor, bälten, bh:n osv. i tvättpåse.
- ▶ Se till att knappar är sydda fast ordentligt.
- ▶ Sy eller ta bort lösa metalldelar, så som metallknappar, bh:ns båge innan de placeras i maskinen. Annars kan dessa föremål orsaka oljud och skada trumman.
- ▶ Torka inte ömtåliga plagg för mycket. De kan skrynklas. Torka till slut i luften.
- ▶ Stickat (T-shirts, underkläder) kan vridas ibland under torkning. Använd bara FÄRDIG till STRYKTORR och dra dem i form efteråt.
- ▶ För förtorkade, flerlayersplagg eller slutlig torkning bör tidsprogrammet (TIMER) väljas.

Referens för fyllning av maskinen

Lakan (enkelt)	Bomull	Ca. 800 g
Blandade fabrikat	/	Ca. 800 g
Jackor	Bomull	Ca. 800 g
Jeans	/	Ca. 800 g
Overall	Bomull	Ca. 950 g
Pyjamas	/	Ca. 200 g
Skjortor	/	Ca. 300 g
Strumpor	Blandade fabrikat	Ca. 50 g
T-shirts	Bomull	Ca. 300 g
Underkläder	Blandade fabrikat	Ca. 70 g

8.3 Lägga i tvätt

- ▶ Separera och lägg in försorterad tvätt.
- ▶ Överbelasta inte.
- ▶ Stäng luckan noggrant. Se till att inga tvättstycken har blivit klämda.

8.4 Borttagning och inläggning av tvätt

För att ta bort eller lägga till tvätt, kan programmet avbrytas när som helst:

- ▶ Öppna luckan. Cykeln avbryts.
Var försiktig när tvätt tas bort eller läggs till! Trummans interiör eller tvätten kan vara het. Fara för brännskada.
- ▶ Fortsätt programmet genom att trycka på knappen Start/Paus, när luckan stängts.

**VARNING!**

Icke-textil såväl som små, lösa eller skarpa kanter kan orsaka felfunktioner och skador på kläder och apparat.

**VARNING!**

Stäng bara av torktumblaren när torkcykeln är klar, förutom om alla föremål snabbt kan tas ur och spridas ut så att värmen kan avta.

8.5 Lägga i tvätt

1. Placera tvätten jämnt i trumman och överfyll inte torktumblaren.
2. Vrid vredet till önskad läge (förutom AV) för att starta maskinen (bild 8-7).



Notis

Sköljmedel eller liknande produkter bör användas som specificerats av tillverkaren.

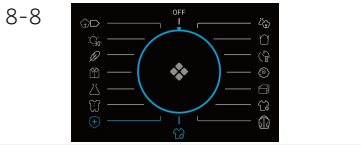

8.6 Inställning av program och start

1. Välj en av 15 program med vredet (AV är inte inkluderad) (bild 8-8) och dess standardinställningar visas.
2. Ställ in funktioner, så som temperatur, torknivå, fördröjning. Tryck sedan på Start/paus (bild 8-9) för att starta torkcykel.



8.7 Avslutning av torkcykeln

Torktummlaren stannar automatiskt, när torkcykeln är färdig. Displayen visar END i ca. 5 s. Öppna luckan och ta ur tvätten. Om kläderna inte tas ut direkt, startar antiskrynkelfunktionen automatiskt och på skärmen visas 0:00 (Denna funktion är tillgänglig bara i vissa program).

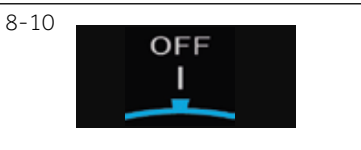

1. Vrid vredet till AV-läge för att stänga av maskinen (bild 8-10).

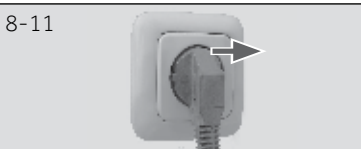

2. Koppla torktummlaren ur vägguttaget (bild 8-11).



3. Töm vattentanken efter varje torkcykel (bild 8-12).

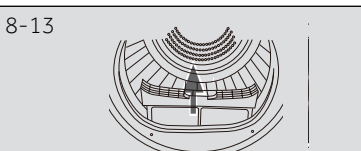



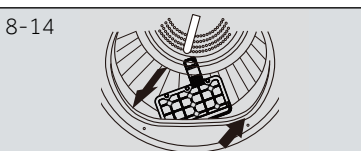



















4. Rengör luddfiltret efter varje torkcykel (bild 8-13).



5. Rengör kondensfiltret efter varje torkcykel (bild 8-14).

Skötsel diagram

Tvättar					
 95	Tvättbar upp till 95 °C normal process	 60	Tvättbar upp till 60°C normal process	 60	Tvättbar upp till 60°C mild process
 40	Tvättbar upp till 40°C normal process	 40	Tvättbar upp till 40°C mild process	 40	Tvättbar upp till 40°C mycket mild process
 30	Tvättbar upp till 30°C normal process	 30	Tvättbar upp till 30 °C mild process	 30	Tvättbar upp till 30°C mycket mild process
	Handvätt max. 40 °C		Tvätta inte		
Blekning					
	Vilken blekning som helst tillåten		Endast syre/ ej- klor		Skall inte blekas
Torkning					
	Torktumling möjlig normal temperatur		Torktumling möjlig lägre temperatur		Torktumla inte
	Hängtorkning		Plantorkning		
Strykning					
	Stryk vid maximal temperatur upp till 200 °C		Stryk vid medium temperatur upp till 150 °C		Stryk vid en låg temperatur upp till 110 °C; utan ånga (ångstrykning kan orsaka irreversibla skador)
	Stryk inte				

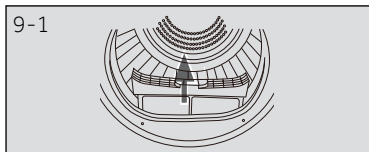

9.1 Rengöring av luddfilter

Rengör luddfiltret efter varje torkcykel.

1. Ta bort luddfiltret från trumman (bild 9-1).
2. Öppna luddfiltret (bild 9-2).
3. Ta bort ludden från luddfiltret (bild 9-3).
4. Installera rengjord luddfilter i torktummlaren (bild 9-4).

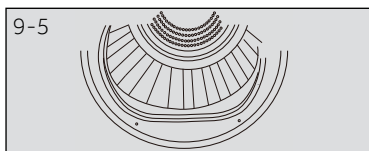
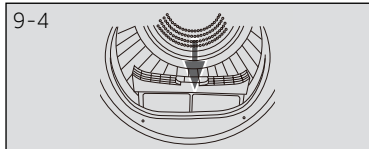
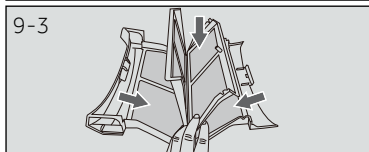
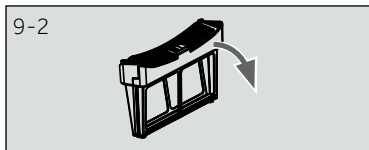

9.2 Rengöring av kondensfilter

Rengör luddfiltret efter varje torkcykel.

1. Öppna luckan (bild 9-5).
2. Ta bort luddfiltret från framluckan (bild 9-6).
3. Ta bort kondensfiltret från luftkanalen (bild 9-7).
4. Ta bort svampen och rengör filternätet noggrant (bild 9-8).
5. Installera svampen i kondensfiltret.

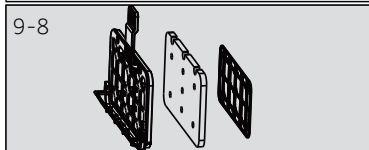
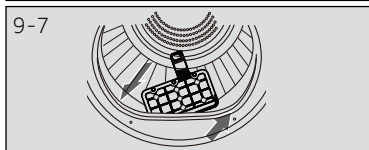
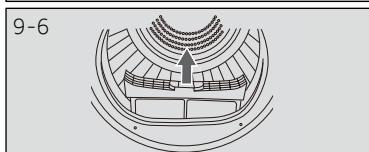

Notis

Om ludd- / kondensfiltret är mycket smutsigt, kan den rengöras under rinnande vatten. Låt den torka innan användning.

9.3 Tömning av vattentanken

Ånga kondenseras under användning och samlas i vattentanken. Töm vattenbehållaren efter varje torkningscykel.

1. Ta bort vattentanken från dess hölje (bild 9-9).
2. Töm vattentanken (bild 9-10).
3. Installera vattentanken i torktumlaren (bild 9-11).



Notis

Drick eller använd inte vattnet till matlagning.

9.4 Torktumlaren

Torka av torktumlarens utsida och kontrollpanel med en fuktig trasa. Använd inte organiska lösningsmedel eller korrosiva ämnen för att undvika att skada maskinen.

9.5 Trumman

Efter en tids användning kan textilernas skötselprodukter eller kalken i vattnet producera en nästan osynlig hinna på trummans insida. Ta bort den med en fuktig trasa och tvättmedel. Använd inte organiska lösningsmedel eller korrosiva ämnen för att undvika att skada maskinen.

9.6 Evaporator

Om evaporatorn bakom kondensfiltret är smutsigt, kan den rengöras med dammsugare. Skada inte evaporatorn under rengöringen,

Många förekommande problem kan lösas av dig utan ha någon särskild sakkunskap. Vid problem kontrollerar du alla visade möjligheter och följ instruktionerna nedan innan du kontaktar en kundservice. Se KUNDSERVICE.



VARNING!

- ▶ Före underhåll, stäng av apparaten och koppla ur nätsladden ur vägguttaget.
- ▶ Elektrisk utrustning bör endast servas av kvalificerade elektriska experter, eftersom felaktiga reparationer kan orsaka betydande följdskador.
- ▶ En skadad strömkabel bör endast ersättas av tillverkaren, dess servicerepresentant eller liknande kvalificerade personer för att undvika fara.

Felsökning med display-kod

Kod	Orsak	Lösning
F2	Fel i tömningspumpen.	Kontakta kundservice.
F32 F33	Kondenserns värmesensor är öppen eller kortsluten.	Kontakta kundservice.
F4	Tvättens temperatur i trumman ändras inte.	Kontakta kundservice.
FE2	Kommunikationsfel mellan PCB och displayen.	Kontakta kundservice.
LD	Temperaturen för låg.	Använd torktumblaren, när lufttemperaturen är över 5 °C.

Om felkoderna dyker upp igen även efter vidtagna åtgärder, stäng av apparaten, koppla bort strömförsörjningen och kontakta kundservice.

Felsökning utan display-kod

Problem	Möjlig orsak	Möjlig åtgärd
Torktummlaren fungerar inte.	<ul style="list-style-type: none"> Dålig anslutning till strömförsörjningen. Elavbrott. Ingen torkprogram har ställts in. Apparaten har inte slagits på. Vattentanken är full. Luckan har inte stängts ordentligt. 	<ul style="list-style-type: none"> Kontrollera anslutning till strömförsörjningen. Kontrollera strömförsörjningen. Ställ in torkprogram. Slå på apparaten. Töm vattentanken. Stäng luckan ordentligt.
Torktummlaren fungerar inte och End visas på displayen.	<ul style="list-style-type: none"> Tvätten har nått av programmet definierad torknivå. 	<ul style="list-style-type: none"> Kontrollera om programinställningarna är passande.
Torktiden är lång och resultatet är inte tillfredställande	<ul style="list-style-type: none"> Programinställningarna inkorrekta. Filtret är igensatt. Evaporatorn är igensatt. Torktummlaren överfylld. Tvätten är för blöt. Ventilationskanalen igensatt. 	<ul style="list-style-type: none"> Ställ in programmet korrekt. Rengör filtternätet. Rengör evaporatorn. Minska mängden tvätt. Centrifugera tvätten ordentligt innan torkning. Kontrollera och rengör ventilationskanalen.
Återstående tid på displayen stannar eller hoppar framåt.	<p>Återstående tid justeras automatiskt enligt följande faktorer:</p> <ul style="list-style-type: none"> Tvätttyp. Tvättmängd. Tvättens fuktighetsgrad. Omgivningens temperatur. 	<p>Automatisk justering är en normal funktion.</p>

11.1 Förberedelse

- ▶ Ta bort all förpackningsmaterial inklusive polystyrenbottnet. När du öppnar paketet kan vattendroppar synas. Detta normala fenomen är resultatet av vattentester i fabriken.



Notis

Kassera packningen på ett miljövänligt sätt. Mer information om kassering får du av återförsäljaren eller lokala myndigheter.



VARNING!

Efter transport eller installation **MÅSTE** torktumslaren vila i två timmar innan användning.

11.2 Transport och väntetid

Transportera apparaten bara i vågrät position. Den underhållsfria smörjoljan finns i kompressorns kapsel. Denna olja kan rinna ut från det tillslutna rörsystemet, om apparaten transporteras lutande. Vänta 2 timmar innan apparaten ansluts i strömförsörjningen, så att oljan rinner tillbaka i kapseln.



11.3 Justera apparaten

Apparaten ska placeras på en platt och solid yta. Ställ fötterna till önskad nivå (bild 11-1).

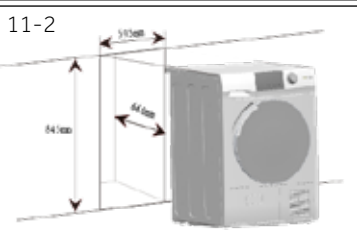

11.4 Installation under bänkskiva

Öppningens dimensioner ska motsvara minst dimensionerna (bild 11-2).

1. Placera apparaten nära öppningen. Se till, att anslutningarna är lätta att använda och i funktion.
2. Justera alla fötterna för att säkra vågrät position.
3. Installera apparaten i öppningen.
4. Säkerställ tillräcklig ventilation.



11.5 Elanslutning

Innan varje anslutning kontrollera om:

- ▶ strömförsörjning, uttag och säkring är lämpliga enligt typskylten.
- ▶ vägguttaget är jordat utan multi-plug eller förlängning.
- ▶ stickkontakt och uttag är strikt enligt.
- ▶ **Endast Storbritannien:** Storbritanniska kontakten uppfyller BS1363A-standarderna.

Sätt i kontakten i eluttaget. (Bild 11-3)



VARNING!

Om sladden är skadad måste den bytas av servicerepresentant (se garantikortet) för att undvika en fara.

11.7 Stapling av torktummlaren

Torktummlaren kan staplas för att spara utrymme (bild 11-4). Alla tvättmaskiner passar inte för detta ändamål. Mer information och motsvarande installations-sats kan fås av återförsäljaren.

Monteringsanvisningarna i satsen beskriver installationsstegen noggrant.



11.8 Balansera torktummlaren

Det är viktigt att torktummlaren balanseras, så att den fungerar effektivt och ljudlöst. Torktummlaren ska balanseras så nära slutlig position som möjligt, så att den står på alla fyra benen. Se till att torktummlaren inte gungar i någon riktning.

1. Balansera torktummlaren sida till sida (bild 11-5):

- ▶ Placera vattenpasset baktill i mitten på torktummlaren.
- ▶ Justera bakfötterna, tills torktummlaren är balanserad i sidoriktning.
- ▶ Skruva aldrig bort de justerbara fötterna ifrån sina kåpor.

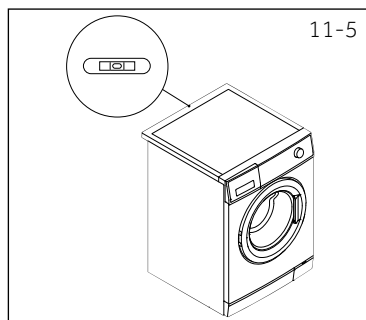

2. Balansera torktummlaren framifrån bak (bild 11-6):

- ▶ Placera vattenpasset på vänster sida.
- ▶ Justera vänster framben (vrid ner).
- ▶ Upprepa detta med höger ben.
- ▶ Det ska vara samma belastning på båda benen.

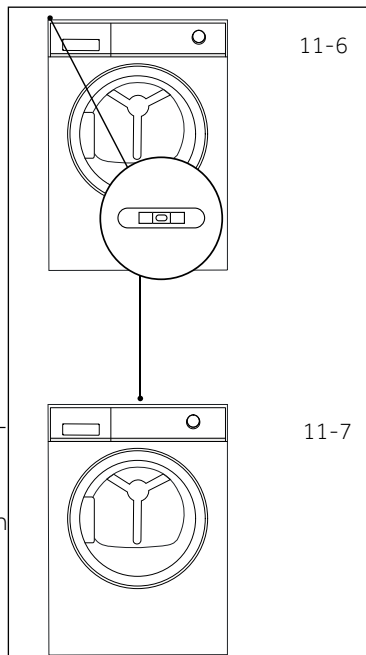

3. Kontrollera torktummlarens balansering igen (bild 11-7):

- ▶ Placera vattenpasset framtill i mitten på torktummlaren.
- ▶ Se till att torktummlaren inte gungar i någon riktning.
- ▶ Om torktummlaren inte är balanserad, upprepa ovan nämnda steg.

Efter balansering ska torktummlarens hörn inte beröra golvet och torktummlaren ska inte gunga i någon riktning.

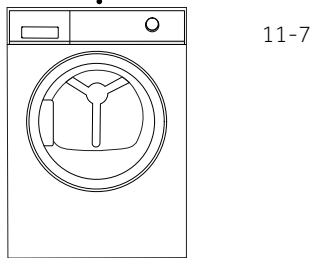

11.9 Tömning

Torktumlaren är utrustad med kondenserenhet, som samlar in vatten under torkningscykeln. Detta vatten samlas i en borttagbar vatten behållare uppe till vänster i maskinen. Det uppsamlade vattnet måste tömmas efter varje torkningscykel eller torktumlaren kan tömmas automatiskt genom att använda medföljande tömnings slang.

Vi rekommenderar att torktumlaren ställs till automatisk tömning om möjligt, speciellt vid full maskin, då man inte behöver tömma vattenbehållaren under cykeln.

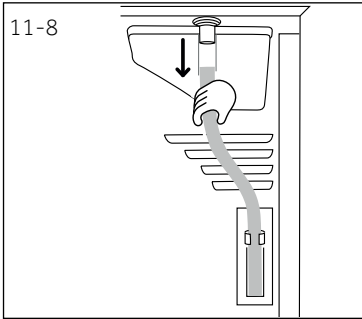

Anslutning av utloppsslangen

1. Ta bort den svarta slangen från anslutningen på baksidan av torktumlaren (bild 11-8).

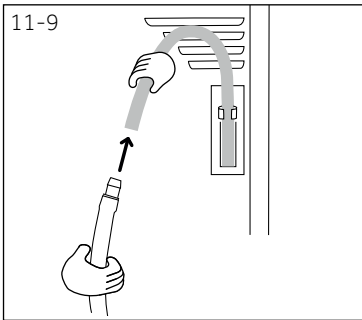

2. Rätta ut den avloppsslangen (levereras med torktumlaren) och anslut den i den svarta slangen (bild 11-9)

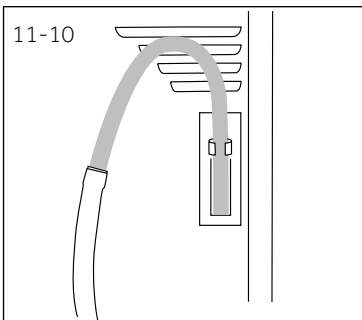

3. Placera avloppsslangens ena ände i handfat eller avloppsrör (bild 11-10).

Produktinformation (enl. EU 392/2012)

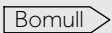
Varumärken	Haier			
Modellidentifikatorer	HD80-A2939 HD80-A2939S	HD90-A2939 HD90-A2939S	HD100-A2939 HD100-A2939S	HD90-A3939 HD90-A3939S
Nominell kapacitet (kg)	8	9	10	9
Torktumlar typ	Kondenser			
Energieffektivitetsklass	A++			A+++
Viktad årlig energikonsumtion (AE _c i kWh/år) ¹⁾	235	265	286	200
Torktumlare med eller utan automatik	med automatik			
Energiförbrukning för standardprogram bomull ³⁾ , vid full maskin (kWh/cykel)	1.88	2.10	2.40	1.58
Energiförbrukning för standardprogram bomull ³⁾ , vid halv maskin (kWh/cykel)	1.02	1.20	1.29	0.89
Effektförbrukning för frånläge (W)	0.70	0.70	0.70	0.48
Effektförbrukning för viloläge (W)	0.75	0.75	0.75	0.62
Varaktighet vid „viloläge“ (min) ²⁾	40			
Standardtorkprogram ³⁾				
Viktad programtid för standardtorkprogram ³⁾ vid full eller halv maskin (min)	155	180	190	150
Programtid för standardprogram bomull ³⁾ , vid full maskin (min)	215	245	260	200
Programtid för standardprogram bomull ³⁾ , vid halv maskin (min)	120	140	145	118
Kondensationens effektivitetsklass ⁴⁾	B			
Viktad kondensationseffektivitet för standardbomullsprogram ³⁾ vid full eller halv maskin (%)	83	80.8	80.3	85
Kondensationens medeleffektivitet för standardprogram bomull ³⁾ , vid full maskin	81	80	80	85.5
Kondensationens medeleffektivitet för standardprogram bomull ³⁾ , vid halv maskin	85	81.5	80.6	84.5
Viktad ljudeffektivnivå för standardprogram bomull ³⁾ vid full maskin (dB)	65			
Inbyggd eller fristående	Fristående/inbyggd			

- 1) Baserat på 160 torkcykler för standardbomullsprogram vid full och halv maskin, och förbrukning i lågeffektlägen. Faktisk energiförbrukning per cykel beror på hur apparaten används.
- 2) Om det finns ett strömhanteringssystem.
- 3) Detta program använd vid full eller halv maskin är standardtorkprogrammet, till vilken informationen i etiketten och informationsbladet är relaterad. Denna program passar till torkning av normalt blöt bomullstvätt och är det effektivaste programmet i termer av energiförbrukning för bomull.
- 4) Klass G är den minst effektiva och klass A är den mest effektiva.

Ytterligare information

Strömförsörjning (se typskylt) - spänning / ström / ingång	220-240 V~ 50 Hz/ 2,4 A/ 550 W (A+++)/ 630 W (A++)
Tillåten omgivande temperatur	5 °C - 35 °C
Fluoriserad växthusgas	HFC-134a
Volym	0,26 kg (A++) 0,28 kg (A+++)
GWP	1430
Ton av CO ₂ motsvarande	0,4

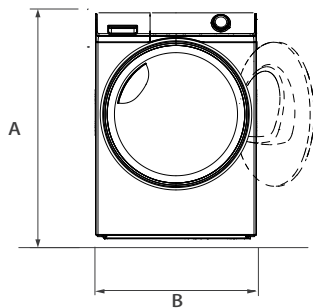

VY FRAMIFRÅN

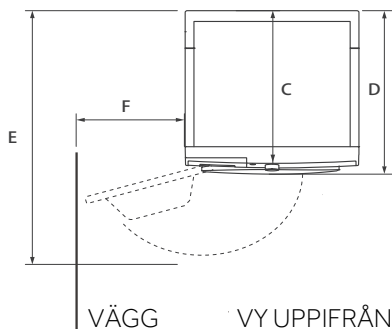

VÄGG VY UPPIFRÅN

Produktmått	HD90/80
A: Produktens totalhöjd mm	850
B: Produktens totalbredd mm	595
C: Produktens totaldjup mm (Till huvudkontrollpanelens storlek) mm	600
D: Produktens totaldjup mm	665
E: Djup när dörren är öppen mm	1135
F: Luckans minimidistans till närliggande vägg mm	250



Obs: Mått

Tvättmaskinens exakta höjd beror på hur långt fötterna har skruvats ut från maskinens botten. Utrymmet där maskinen installeras ska vara minst 40 mm bredare och 20 mm djupare än dess dimensioner.

Vi rekommenderar vår Haier kundservice och användning av originalreservdelar.
Om du har ett problem med din apparat, vänligen kontrollera först avsnittet FELSÖKNING.

Om du inte hittar en lösning där, kontakta

- ▶ din lokala återförsäljare eller
- ▶ Service & Support på www.haier.com där du kan hitta telefonnummer och vanliga frågor och där du kan aktivera servicekrav.

För att kontakta vår service, kontrollera att du har följande uppgifter tillgängliga.
Informationen kan hittas på typskylten.

Modell _____ Serienr. _____

Kontrollera också garantikortet som medföljer produkten vid garanti.
För allmänna förfrågningar, se våra adresser i Europa:

Europeiska Haier-adresser			
Land*	Postadress	Land*	Postadress
Italien	Haier Europe Trading SRL Via De Cristoforis, 12 21100 Verese ITALIEN	Frankrike	Haier France SAS 53 Boulevard Ornano – Pleyad 3 93200 Saint Denis FRANKRIKE
Spanien Portugal	Haier Iberia SL Pg. Garcia Faria, 49-51 08019 Barcelona SPANIEN	Belgium-FR Belgium-NL Nederländerna Luxemburg	Haier Benelux SA Anderlecht Route de Lennik 451 BELGIEN
Tyskland Österrike	Haier Deutschland GmbH Konrad-Zuse-Platz 6 81829 München TYSKLAND	Polen Tjeckien Ungern Grekland Rumänien Ryssland	Haier Poland Sp. zo.o. Al. Jerozolimskie 181B 02-222 Warszawa POLEN
Storbritannien	Haier Appliances UK Co.Ltd. 302 Bridgewater Place Birchwood Park Warrington *För mer information hänvisar vi till www.haier.com WA3 6x	Tjeckien och Slovakien	Haier Europe ČR s.r.o. Sokolovská 651/136a, 186 00 Praha 8 Karlin Czech Republic

*För mer information hänvisar vi till www.haier.com

HD80-A2939/HD80-A2939S/HD90-A2939/HD90-A2939S/HD100-A2939/HD100-A2939S/HD90-A3939/HD90-A3939S

Haier

